

Manual del usuario XP-231

Contenido

Manual del usuario XP-231	11
Características generales del producto	12
Ubicación de los componentes del producto	12
Botones e indicadores del panel de control	12
Componentes del producto - Parte superior	13
Piezas del producto - Interior	15
Piezas del producto - Posterior	16
Cómo cambiar el tamaño de papel predeterminado en el panel de control	16
Temporizadores de apagado y de reposo	17
Cómo cambiar los ajustes del temporizador de apagado y reposo - Windows	17
Cómo cambiar los ajustes del temporizador de apagado y reposo - OS X	18
Soluciones de Epson Connect para teléfonos inteligentes, tabletas y más	19
Cómo utilizar Epson Email Print	20
Cómo utilizar la aplicación móvil Epson iPrint	20
Cómo utilizar Epson Remote Print	21
Cómo configurar el producto en una red Wi-Fi	22
Cómo configurar el modo de infraestructura Wi-Fi	22
Wi-Fi Protected Setup (WPS)	23
Cómo utilizar WPS para conectar el producto a una red	23
Cómo imprimir una hoja de estado de la red	24
Cómo cambiar o actualizar las conexiones de red	24
Cómo cambiar una conexión USB a una conexión Wi-Fi	24
Cómo conectar el producto a un router Wi-Fi nuevo	25
Cómo acceder a la utilidad Web Config	25
Cómo cargar papel	26
Cómo cargar papel para documentos o fotos	26
Cómo cargar sobres	29
Capacidad de carga de papel	31
Papeles Epson disponibles	32
Tipos de papel compatibles con la impresión sin márgenes	34

Ajustes para el tipo de papel	35
Cómo colocar originales en el producto	36
Cómo colocar originales en el cristal del escáner.....	36
Cómo copiar	38
Cómo copiar documentos o fotos.....	38
Cómo imprimir desde una computadora.....	39
Cómo imprimir con Windows.....	39
Cómo seleccionar los ajustes básicos de impresión - Windows	39
Opciones de calidad de impresión - Windows.....	42
Opciones de impresión de múltiples páginas - Windows	42
Cómo seleccionar los ajustes de impresión a doble cara - Windows.....	43
Opciones de impresión a doble cara - Windows	44
Cómo seleccionar opciones adicionales de composición e impresión - Windows	45
Opciones personalizadas de corrección de color - Windows	47
Opciones de imagen y Ajustes adicionales - Windows	48
Ajustes de encabezado/pie de página- Windows.....	48
Cómo seleccionar ajustes predefinidos de impresión - Windows	49
Cómo seleccionar los ajustes extendidos - Windows	51
Ajustes extendidos - Windows	52
Cómo imprimir su documento o foto - Windows	53
Cómo revisar el estado de impresión - Windows	55
Cómo seleccionar los ajustes de impresión predeterminados - Windows	55
Cómo cambiar el idioma de las pantallas del software de la impresora	56
Cómo cambiar las opciones de actualización automática	57
Cómo imprimir con OS X.....	58
Cómo seleccionar los ajustes básicos de impresión - OS X	59
Ajustes de calidad de impresión - OS X.....	63
Opciones de impresión - OS X.....	63
Cómo seleccionar los ajustes de configuración de página - OS X.....	64
Cómo seleccionar las opciones de composición de página - OS X	65
Cómo gestionar el color - OS X	65
Ajuste de color y Opciones de color - OS X	66
Cómo seleccionar las preferencias de impresión - OS X.....	67

Preferencias de impresión - OS X.....	68
Cómo imprimir su documento o foto - OS X.....	69
Cómo revisar el estado de impresión - OS X	70
Cómo cancelar la impresión utilizando un botón del producto.....	70
Cómo escanear.....	71
Cómo iniciar un escaneo	71
Cómo escanear utilizando los botones del producto	71
Cómo cambiar los ajustes predeterminados de los botones de escaneo	71
Cómo escanear utilizando el icono Epson Scan.....	72
Cómo escanear desde un programa de escaneo	74
Cómo seleccionar los ajustes de Epson Scan.....	76
Modos de escaneo	76
Cómo seleccionar el modo de escaneo.....	77
Cómo escanear en Modo Automático	77
Ajustes de imagen disponibles - Modo Automático.....	80
Cómo escanear en Modo Fácil.....	80
Cómo seleccionar un área de escaneo - Modo Fácil	83
Ajustes de imagen disponibles - Modo Fácil	86
Cómo seleccionar un tamaño de escaneo - Modo Fácil.....	87
Cómo escanear en Modo Oficina	90
Cómo seleccionar un área de escaneo - Modo Oficina.....	92
Ajustes de imagen disponibles - Modo Oficina.....	94
Cómo escanear en Modo Profesional	95
Tipos de imagen disponibles - Modo Profesional.....	98
Cómo seleccionar un área de escaneo - Modo Profesional	98
Ajustes de imagen disponibles - Modo Profesional.....	101
Cómo seleccionar un tamaño de escaneo - Modo Profesional	103
Tipos de previsualización de imágenes.....	106
Directrices para determinar la resolución de escaneo	107
Cómo seleccionar los ajustes del archivo de escaneo	108
Tipos de archivos escaneados y ajustes opcionales disponibles.....	109
Cómo escanear con OS X utilizando Captura de Imagen	110
Ajustes de escaneo disponibles - Captura de Imagen en OS X.....	112

Cómo escanear desde dispositivos inteligentes.....	112
Cómo escanear proyectos especiales.....	113
Cómo escanear a destinos en línea utilizando Easy Photo Scan	113
Cómo escanear con Easy Photo Scan.....	113
Cómo subir imágenes escaneadas a Facebook	115
Cómo subir imágenes escaneadas a Picasa	117
Cómo subir imágenes escaneadas a Evernote.....	119
Cómo subir imágenes escaneadas a SugarSync	121
Cómo subir imágenes escaneadas a una Carpeta Web	123
Cómo subir imágenes escaneadas a un correo electrónico.....	125
Cómo guardar imágenes escaneadas en una carpeta.....	127
Ajustes de archivos EPSON JPEG	128
Ajustes de archivos EPSON TIFF y Multi-TIFF	129
Cómo escanear a un archivo PDF	130
Cómo restaurar los colores en fotos mientras las escanea	133
Cómo reemplazar los cartuchos de tinta.....	135
Cómo revisar el estado de los cartuchos.....	135
Cómo revisar los indicadores de los cartuchos.....	135
Cómo revisar el estado de los cartuchos con Windows	136
Cómo revisar el estado de los cartuchos con OS X.....	139
Cómo comprar cartuchos de tinta Epson	141
Códigos de los cartucho de tinta.....	141
Cómo retirar e instalar los cartuchos de tinta	142
Cómo reemplazar los cartuchos de tinta utilizando una utilidad de computadora	147
Cómo imprimir con tinta negra y cartuchos de color agotados	148
Cómo imprimir con cartuchos de color agotados - Windows	149
Cómo imprimir con cartuchos de color agotados - OS X	149
Cómo conservar tinta negra con Windows.....	151
Cómo ajustar la calidad de impresión	152
Mantenimiento del cabezal de impresión	152
Cómo revisar los inyectores del cabezal de impresión	152
Cómo revisar los inyectores con los botones del producto	153
Cómo revisar los inyectores con una utilidad de la computadora	154

Cómo limpiar el cabezal de impresión	156
Cómo limpiar el cabezal de impresión con los botones del producto	157
Cómo limpiar el cabezal de impresión con una utilidad de la computadora	157
Cómo alinear el cabezal de impresión.....	160
Cómo alinear el cabezal de impresión con una utilidad de la computadora.....	160
Cómo limpiar el recorrido del papel.....	162
Cómo limpiar y transportar el producto	163
Cómo limpiar el producto.....	163
Cómo transportar el producto.....	163
Solución de problemas	166
Cómo obtener actualizaciones del software.....	166
Estado de los indicadores del producto.....	167
Cómo ejecutar una prueba del producto	170
Solución de problemas de configuración.....	170
El producto hace ruido tras la instalación de los cartuchos de tinta	171
Problemas con la instalación del software	171
Problemas con la conexión USB	172
Solución de problemas de red.....	172
El producto no se puede conectar a un punto de acceso o router inalámbrico	172
El software de red no puede encontrar el producto en una red.....	173
El producto no aparece en la ventana de impresoras de OS X.....	174
No puede imprimir por medio de una red.....	175
No puede escanear por medio de una red.....	176
Solución de problemas de copiado	177
El producto hace ruido, pero no copia	177
Se recortan los bordes de la fotocopia.....	177
El producto hace ruido cuando está inactivo durante un tiempo.....	178
Solución de problemas de papel	178
Problemas con la alimentación del papel	178
Problemas de obstrucción de papel	179
Problemas con la expulsión del papel	180
Solución de problemas de impresión desde una computadora.....	180
No se imprime nada.....	180

El icono del producto no aparece en la barra de tareas de Windows	181
Se produce un error después de reemplazar el cartucho	182
La impresión es lenta.....	182
Solución de problemas de composición de página y contenido	183
La imagen está invertida.....	184
Se imprimen demasiadas copias.....	184
Se imprimen hojas en blanco	184
Los márgenes en la impresión son incorrectos.....	185
Aparece un borde en las impresiones sin márgenes	185
Se imprimen caracteres incorrectos	186
El tamaño o la posición de la imagen son incorrectos	187
La impresión está inclinada	187
Solución de problemas con la calidad de impresión	188
Aparecen líneas claras u oscuras en la impresión.....	188
La impresión está borrosa o manchada.....	189
La impresión presenta un aspecto tenue o tiene espacios en blanco.....	190
La impresión presenta un aspecto granuloso	191
Los colores son incorrectos	192
Solución de problemas de escaneo	193
El software de escaneo no funciona correctamente	193
No puede iniciar el programa Epson Scan.....	193
Solución de problemas con la calidad de la imagen escaneada	194
Solo aparecen unos puntos en la imagen.....	195
Aparece una línea de puntos en todas las imágenes escaneadas	195
Las líneas rectas de la imagen aparecen torcidas	195
La imagen está distorsionada o borrosa	196
Los colores aparecen dispares en los bordes de la imagen	196
La imagen es demasiado oscura.....	196
La parte posterior de la imagen original aparece en la imagen escaneada	197
Aparecen patrones ondulados en una imagen	197
La imagen se escanea al revés	197
Los colores de la imagen escaneada no coinciden con los colores originales.....	198
No puede ajustar el área de escaneo en la previsualización en Miniatura.....	198

Los bordes de la imagen escaneada se recortan	198
Cómo desinstalar el software del producto.....	199
Cómo desinstalar el software del producto - Windows	199
Cómo desinstalar el software del producto - OS X	200
Dónde obtener ayuda.....	201
Especificaciones técnicas.....	204
Requisitos de sistema para Windows.....	204
Requisitos de sistema para OS X.....	205
Especificaciones de impresión	205
Especificaciones de escaneo	205
Especificaciones del papel	206
Especificaciones del área de impresión	207
Especificaciones de los cartuchos de tinta.....	209
Especificaciones de las dimensiones.....	210
Especificaciones eléctricas	210
Especificaciones ambientales	211
Especificaciones de la interfaz	211
Especificaciones de la interfaz de red	211
Especificaciones de seguridad y homologaciones	212
Avisos.....	213
Atención usuarios en la provincia de Buenos Aires, Argentina	213
FCC Compliance Statement.....	213
Marcas comerciales	214
Aviso de derechos reservados	215
libTIFF Software Acknowledgment.....	216
Una nota sobre el uso responsable de los materiales con derechos de autor	216
Lapso de tiempo predeterminado para la gestión de energía de los productos Epson.....	216
Atribución de derechos reservados	216

Manual del usuario XP-231

Bienvenido al *Manual del usuario* de la impresora XP-231.

Para una versión PDF imprimible de esta guía, haga clic [aquí](#).

Características generales del producto

Consulte las siguientes secciones para conocer las características generales de su producto.

[Ubicación de los componentes del producto](#)

[Cómo cambiar el tamaño de papel predeterminado en el panel de control](#)

[Temporizadores de apagado y de reposo](#)

[Soluciones de Epson Connect para teléfonos inteligentes, tabletas y más](#)

Ubicación de los componentes del producto

Consulte las siguientes secciones para identificar los componentes de su producto.

[Botones e indicadores del panel de control](#)

[Componentes del producto - Parte superior](#)



[Piezas del producto - Interior](#)

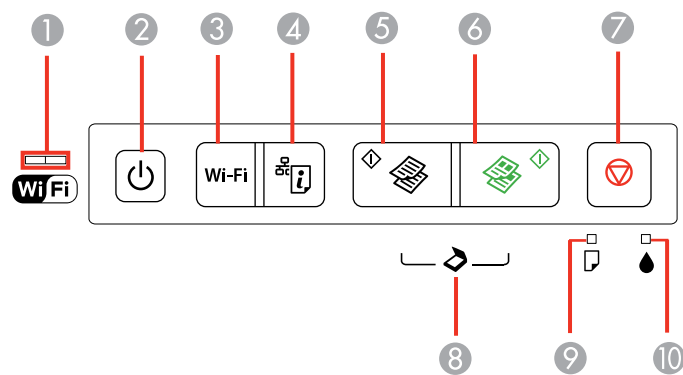

[Piezas del producto - Posterior](#)

Tema principal: [Características generales del producto](#)

Botones e indicadores del panel de control



- 1 Indicador WiFi
- 2 Botón  de encendido e indicador  de encendido
- 3 Botón WiFi

- 4 Botón  de estado de red
- 5 Botón  de copia en ByN
- 6 Botón  de copia en color
- 7 Botón  de cancelar
- 8 Pulse los botones  de copia en ByN y  de copia en color al mismo tiempo para escanear.
- 9 Indicador  de papel
- 10 Indicador  de tinta

Tema principal: [Ubicación de los componentes del producto](#)

Componentes del producto - Parte superior

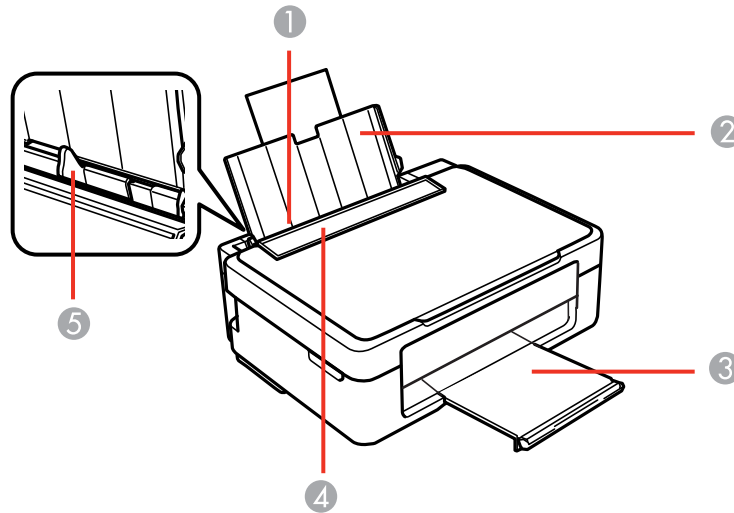

- 1 Alimentador de hojas
- 2 Soporte del papel
- 3 Bandeja de salida del papel
- 4 Protector del alimentador

5 Guía lateral

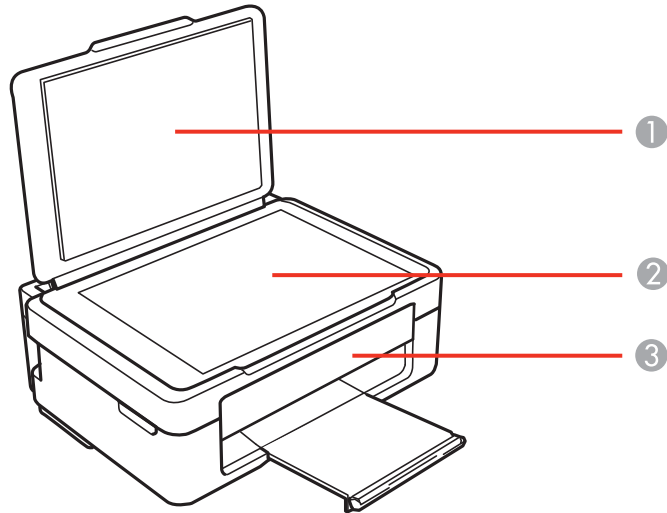

- 1 Tapa del escáner
- 2 Cristal del escáner
- 3 Panel de control

Tema principal: [Ubicación de los componentes del producto](#)

Piezas del producto - Interior

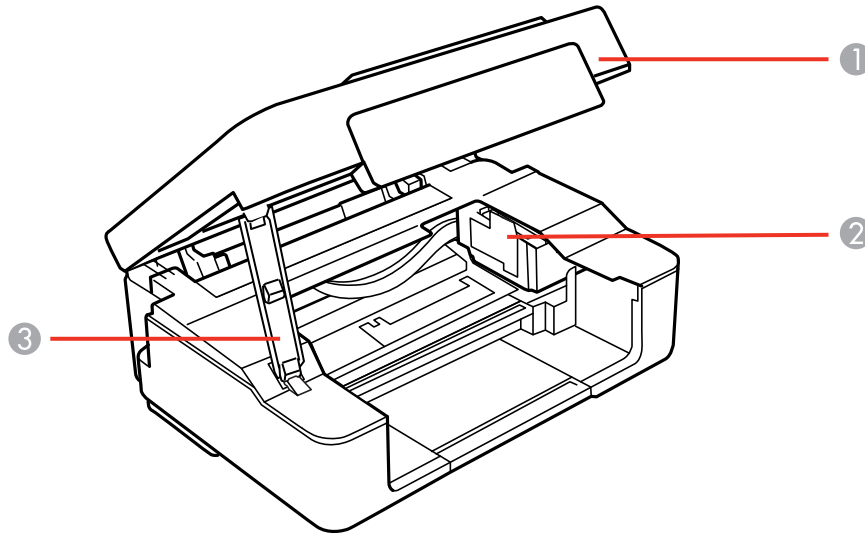

- 1 Unidad del escáner
- 2 Soporte de los cartuchos de tinta en la posición de inicio
- 3 Soporte para la unidad del escáner

Tema principal: [Ubicación de los componentes del producto](#)

Piezas del producto - Posterior

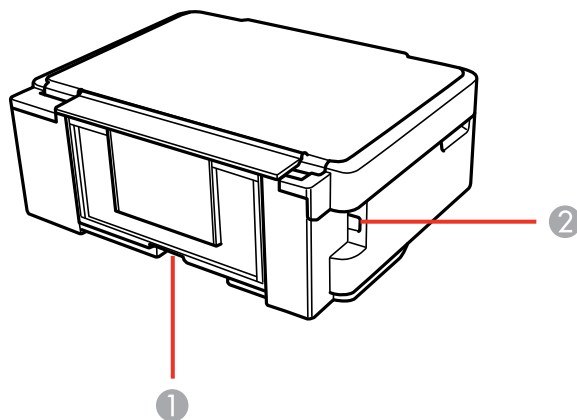





- 1 Entrada de CA
- 2 Puerto USB

Tema principal: [Ubicación de los componentes del producto](#)

Cómo cambiar el tamaño de papel predeterminado en el panel de control

Dependiendo de la región, el tamaño de papel predeterminado para fotocopias es A4 (8,3 × 11,7 pulg. [210 × 297 mm]) o Carta (8,5 × 11 pulg. [216 × 279 mm]).

- Para cambiar el tamaño de papel predeterminado a A4 (8,3 × 11,7 pulg. [210 × 297 mm]), compruebe que el producto esté apagado, luego mantenga presionado el botón  de copia en color y pulse el botón  de encendido para encender el producto. Cuando se encienda el producto, suelte los dos botones.
- Para cambiar el tamaño de papel predeterminado a Carta (8,5 × 11 pulg. [216 × 279 mm]), compruebe que el producto esté apagado, luego mantenga presionado el botón  de copia en ByN y pulse el botón  de encendido para encender el producto. Cuando se encienda el producto, suelte los dos botones.

Tema principal: [Características generales del producto](#)

Referencias relacionadas

[Papeles Epson disponibles](#)

Temporizadores de apagado y de reposo

El producto se apaga automáticamente o entra en modo de reposo si no se utiliza durante un periodo de tiempo. Puede ajustar el periodo de tiempo que transcurre antes de que comience la gestión de energía, pero aumentar el tiempo reduce la eficiencia energética del producto.

[Cómo cambiar los ajustes del temporizador de apagado y reposo - Windows](#)

[Cómo cambiar los ajustes del temporizador de apagado y reposo - OS X](#)

Tema principal: [Características generales del producto](#)

Cómo cambiar los ajustes del temporizador de apagado y reposo - Windows

Puede utilizar el software de la impresora para establecer cuánto tiempo tiene que estar inactivo el producto antes de que entre en modo de reposo o se apague automáticamente.

1. Compruebe que el producto esté encendido.
2. Acceda al Escritorio de Windows y haga clic con el botón derecho del mouse en el icono del producto en la barra de tareas de Windows.
3. Seleccione **Ajustes de la impresora**.
4. Haga clic en la ficha **Mantenimiento**.
5. Haga clic en el botón **Información de impresora y opciones**.

Verá esta pantalla:

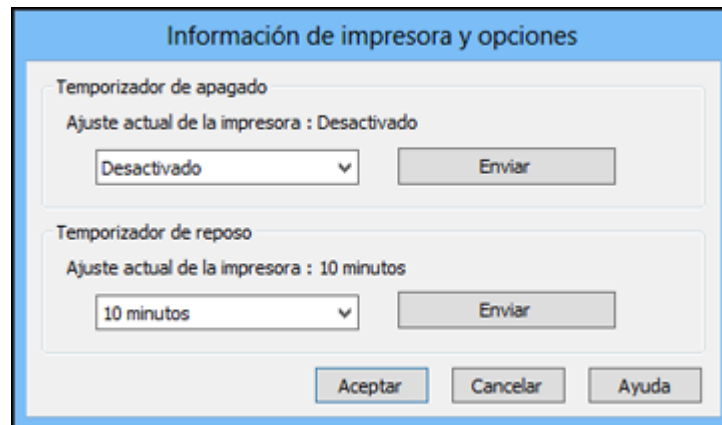

6. Seleccione cuánto tiempo tiene que estar inactivo el producto antes de que se apague automáticamente como el ajuste **Temporizador de apagado**.
7. Haga clic en **Enviar**.
8. Seleccione el período de tiempo que desea para que el producto entre en modo de reposo como el ajuste **Temporizador de reposo**.
9. Haga clic en **Enviar**.
10. Haga clic en **Aceptar** para cerrar las ventanas abiertas del programa.

Tema principal: [Temporizadores de apagado y de reposo](#)

Cómo cambiar los ajustes del temporizador de apagado y reposo - OS X

Puede utilizar el software de la impresora para establecer cuánto tiempo tiene que estar inactivo el producto antes de que entre en modo de reposo o se apague automáticamente.

1. Compruebe que el producto esté encendido.
2. En el menú Apple o en el Dock, seleccione **Preferencias del Sistema**. Seleccione **Impresión y Fax, Impresión y Escaneado** o **Impresoras y escáneres**, seleccione su producto y seleccione **Opciones y recambios**. Seleccione **Utilidad** y seleccione **Abrir Utilidad Impresoras**.
3. Seleccione **Ajustes de la impresora**.

Verá esta ventana:

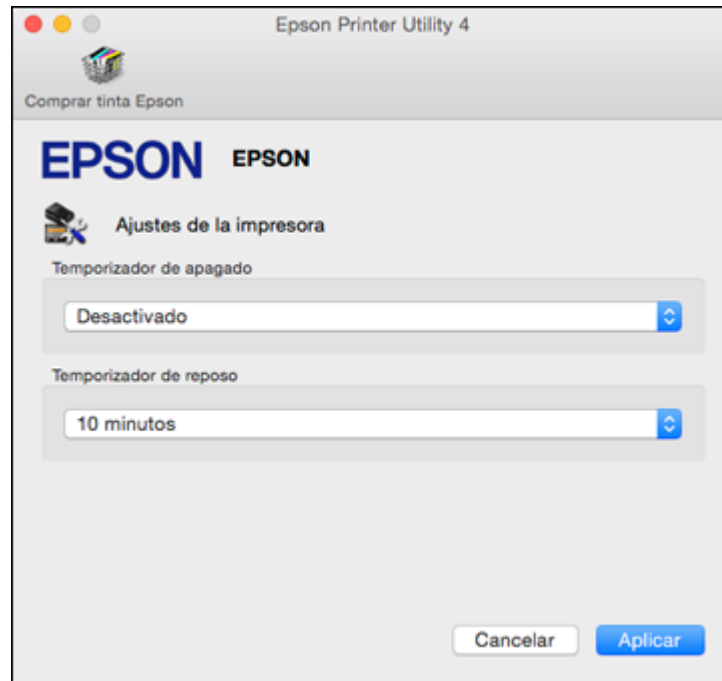

4. Seleccione cuánto tiempo tiene que estar inactivo el producto antes de que se apague automáticamente como el ajuste **Temporizador de apagado**.
5. Seleccione el período de tiempo que desea para que el producto entre en modo de reposo como el ajuste **Temporizador de reposo**.
6. Haga clic en **Aplicar**.
7. Cierre la ventana Ajustes de la impresora.

Tema principal: [Temporizadores de apagado y de reposo](#)

Soluciones de Epson Connect para teléfonos inteligentes, tabletas y más

Puede imprimir documentos, fotos, correos electrónicos y páginas Web desde su hogar, su oficina o del otro lado del mundo. Puede utilizar su teléfono inteligente (smartphone), tableta o computadora. Epson ofrece estas soluciones para imprimir desde cualquier lugar: Epson Email Print, la aplicación móvil Epson iPrint y Epson Remote Print.

[Cómo utilizar Epson Email Print](#)

[Cómo utilizar la aplicación móvil Epson iPrint](#)

[Cómo utilizar Epson Remote Print](#)

Tema principal: [Características generales del producto](#)

Cómo utilizar Epson Email Print

Con Epson Email Print, puede imprimir desde cualquier dispositivo que pueda enviar correos electrónicos, tales como un teléfono inteligente, una tableta o una computadora portátil. Simplemente necesita activar la dirección de correo electrónico única de su producto. Cuando desee imprimir, adjunte un PDF, un documento de Microsoft Office o una foto a su correo electrónico y envíelo a su producto.

1. Configure su producto para imprimir por medio de una red. Consulte el enlace que aparece al final de esta sección.
2. Si no configuró Email Print cuando instaló el software de su producto, visite la página latin.epson.com/connect para aprender más sobre Email Print, comprobar la compatibilidad de su dispositivo y obtener instrucciones de configuración detalladas.
3. Envíe un correo electrónico con archivos adjuntos a la dirección de Email Print de su producto.

Nota: Tanto el mensaje del correo electrónico como los archivos adjuntos se imprimirán. Para cambiar estas opciones de impresión, acceda a su cuenta de Epson Connect.

Tema principal: [Soluciones de Epson Connect para teléfonos inteligentes, tabletas y más](#)

Temas relacionados

[Cómo configurar el producto en una red Wi-Fi](#)

Cómo utilizar la aplicación móvil Epson iPrint

Utilice esta aplicación gratuita para dispositivos Apple y Android para imprimir con productos Epson cercanos conectados a una red. La aplicación móvil Epson iPrint le permite imprimir archivos PDF, documentos de Microsoft Office, fotos y páginas Web por medio de una red inalámbrica. También puede escanear y guardar un archivo en su dispositivo, enviarlo como un correo electrónico o subirlo a un servicio en línea como Box, Dropbox, Evernote o Google Drive.

1. Configure su producto en una red. Consulte el enlace que aparece al final de esta sección.
2. Visite la página latin.epson.com/connect para aprender más sobre Epson iPrint y verificar si su dispositivo móvil es compatible con este servicio.
3. Descargue la aplicación Epson iPrint de la tienda App Store de Apple o de Google Play.

4. Conecte el dispositivo móvil a la misma red inalámbrica que su producto está utilizando.
5. Envíe su trabajo de impresión desde el dispositivo móvil a su producto Epson.

Tema principal: [Soluciones de Epson Connect para teléfonos inteligentes, tabletas y más](#)

Temas relacionados

[Cómo configurar el producto en una red Wi-Fi](#)

Cómo utilizar Epson Remote Print

Con el software Epson Remote Print, puede imprimir a un producto Epson habilitado para recibir e imprimir correos electrónicos en cualquier parte del mundo.

1. Configure su producto para imprimir por medio de una red. Consulte el enlace que aparece al final de esta sección.
2. Visite la página latin.epson.com/connect para aprender más sobre Remote Print y sobre cómo descargar el software.
3. Descargue e instale el software Remote Print.
4. Obtenga la dirección de correo electrónico y la clave de acceso opcional del producto Epson que quiera utilizar para imprimir e introduzca la dirección durante la configuración de Remote Print.
5. Seleccione el comando de impresión en su aplicación y elija el driver Remote Print para su producto Epson.

Tema principal: [Soluciones de Epson Connect para teléfonos inteligentes, tabletas y más](#)

Temas relacionados

[Cómo configurar el producto en una red Wi-Fi](#)

Cómo configurar el producto en una red Wi-Fi

Consulte las siguientes secciones para utilizar el producto en una red Wi-Fi.

[Cómo configurar el modo de infraestructura Wi-Fi](#)

[Wi-Fi Protected Setup \(WPS\)](#)

[Cómo imprimir una hoja de estado de la red](#)

[Cómo cambiar o actualizar las conexiones de red](#)

Cómo configurar el modo de infraestructura Wi-Fi

Puede configurar el producto para que se comunice con la impresora utilizando un punto de acceso o router inalámbrico. El punto de acceso o router inalámbrico puede estar conectado a su computadora por medio de una red inalámbrica o alámbrica.

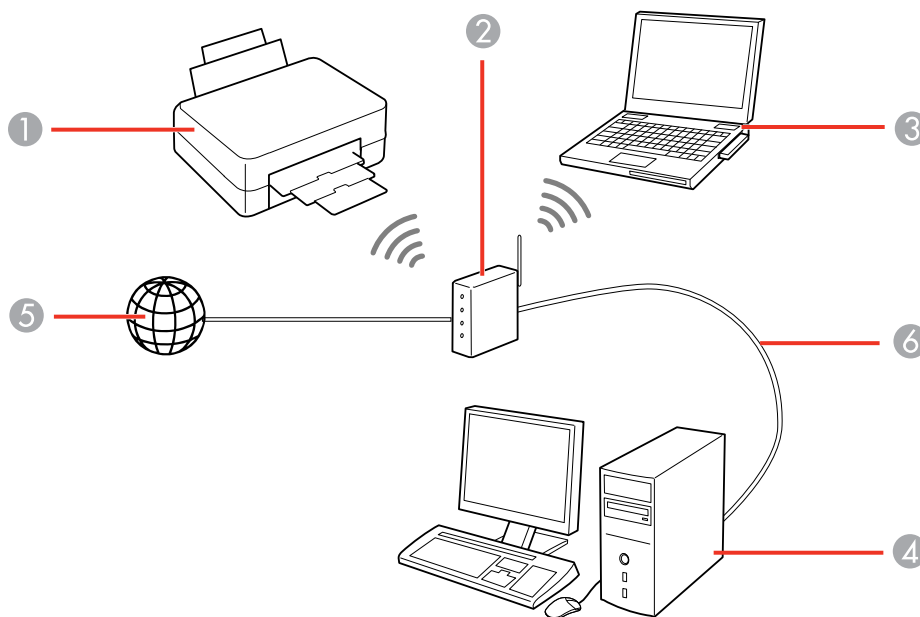

- 1 Producto Epson
- 2 Punto de acceso o router inalámbrico

- 3 Computadora con interfaz inalámbrica
- 4 Computadora
- 5 Internet
- 6 Cable Ethernet (utilizado únicamente para una conexión alámbrica al punto de acceso o router inalámbrico)

Tema principal: [Cómo configurar el producto en una red Wi-Fi](#)

Wi-Fi Protected Setup (WPS)

Si su red utiliza un punto de acceso o router inalámbrico compatible con WPS, puede conectar el producto rápidamente a la red utilizando el estándar Wi-Fi Protected Setup (WPS).

Nota: Para comprobar si su router es compatible con WPS, busque un botón denominado **WPS** en el router o punto de acceso. Si no tiene un botón físico, es posible que tenga un botón WPS virtual en el software del dispositivo. Consulte la documentación de su producto de red para obtener detalles.

[Cómo utilizar WPS para conectar el producto a una red](#)

Tema principal: [Cómo configurar el producto en una red Wi-Fi](#)

Cómo utilizar WPS para conectar el producto a una red

Si tiene un punto de acceso o router inalámbrico compatible con WPS, puede utilizar el estándar Wi-Fi Protected Setup (WPS) para conectar su dispositivo a la red.

Nota: Para comprobar si su router es compatible con WPS, busque un botón denominado **WPS** en el router o punto de acceso. Si no tiene un botón físico, es posible que tenga un botón WPS virtual en el software del dispositivo. Consulte la documentación de su producto de red para obtener detalles.

1. Para conectar el dispositivo a un router compatible con WPS, pulse el botón **WPS** del router o punto de acceso.
2. Pulse y mantenga presionado el botón **Wi-Fi** del producto durante 3 segundos.
El lado izquierdo del indicador WiFi se ilumina de color verde para indicar una conexión correcta.

Nota: Debe pulsar y mantener presionado el botón **Wi-Fi** del producto dentro de 2 minutos de haber pulsado el botón **WPS** del router o punto de acceso.

Tema principal: [Wi-Fi Protected Setup \(WPS\)](#)

Referencias relacionadas

[Botones e indicadores del panel de control](#)

Cómo imprimir una hoja de estado de la red

Puede imprimir una hoja de estado de la red para ayudarle a determinar las causas de cualquier problema que pueda tener con el producto en una red.

Para imprimir la hoja de estado, pulse el botón  de estado de red del producto. Examine los ajustes que se muestran en la hoja de estado de la red para diagnosticar cualquier problema que tenga.

Tema principal: [Cómo configurar el producto en una red Wi-Fi](#)

Referencias relacionadas

[Botones e indicadores del panel de control](#)

Cómo cambiar o actualizar las conexiones de red

Consulte las siguientes secciones para cambiar o actualizar cómo su producto se conecta a una red.

[Cómo cambiar una conexión USB a una conexión Wi-Fi](#)

[Cómo conectar el producto a un router Wi-Fi nuevo](#)

[Cómo acceder a la utilidad Web Config](#)

Tema principal: [Cómo configurar el producto en una red Wi-Fi](#)

Cómo cambiar una conexión USB a una conexión Wi-Fi

Si conectó el producto a su computadora utilizando una conexión USB, puede cambiar a una conexión Wi-Fi.

1. Desconecte el cable USB del producto.
2. Desinstale el software del producto.
3. Descargue el software del producto de la página Web de Epson e instálelo utilizando las instrucciones en la *Guía de instalación*.

Tema principal: [Cómo cambiar o actualizar las conexiones de red](#)

Conceptos relacionados

[Cómo desinstalar el software del producto](#)

Cómo conectar el producto a un router Wi-Fi nuevo

Si cambia el router inalámbrico que ha estado utilizando en su red, necesita actualizar la conexión Wi-Fi del producto al nuevo router.

Nota: Si cambia a un router inalámbrico de 5 GHz, configure el router para operar en modo de banda dual (2,4 GHz y 5 GHz). Consulte la documentación del router para obtener instrucciones.

1. Realice una de las siguientes acciones:
 - **Windows:** Desinstale el software del producto.
 - **OS X:** Continúe con el siguiente paso.
2. Descargue el software del producto de la página Web de Epson e instálelo utilizando las instrucciones en la *Guía de instalación*.

Tema principal: [Cómo cambiar o actualizar las conexiones de red](#)

Conceptos relacionados

[Cómo desinstalar el software del producto](#)

Cómo acceder a la utilidad Web Config

Puede seleccionar los ajustes de red de su producto y confirmar su estado de operación utilizando un navegador Web. Para hacer esto, debe acceder a la utilidad Web Config incorporada del producto desde una computadora u otro dispositivo que esté conectado a la misma red que el producto.

1. Imprima una hoja de estado de la red.
2. Localice la dirección IP del producto que se encuentra en la hoja de estado de la red.
3. En una computadora u otro dispositivo conectado a la misma red que el producto, abra un navegador Web.
4. Introduzca la dirección IP del producto en la barra de direcciones.
Verá las opciones disponibles de la utilidad Web Config.

Tema principal: [Cómo cambiar o actualizar las conexiones de red](#)

Tareas relacionadas

[Cómo imprimir una hoja de estado de la red](#)

Cómo cargar papel

Antes de imprimir, cargue el papel para el tipo de impresión que va a realizar.

[Cómo cargar papel para documentos o fotos](#)

[Cómo cargar sobres](#)

[Capacidad de carga de papel](#)

[Papeles Epson disponibles](#)

[Tipos de papel compatibles con la impresión sin márgenes](#)

[Ajustes para el tipo de papel](#)

Cómo cargar papel para documentos o fotos

Puede imprimir documentos o fotos en una variedad de tipos y tamaños de papel.

1. Gire el protector del alimentador hacia adelante.

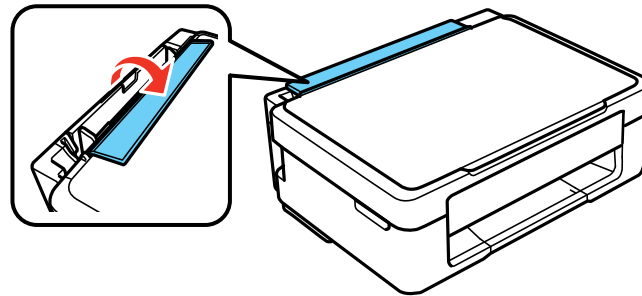

2. Tire del soporte del papel hacia arriba y extiéndalo.

3. Extraiga la bandeja de salida del papel y levante el parador.

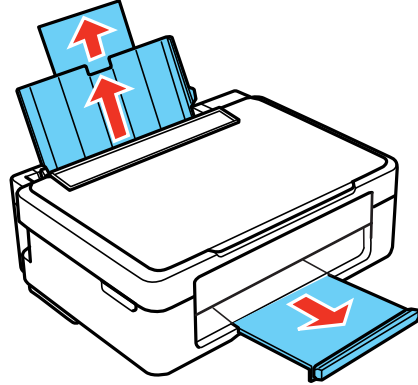

4. Deslice la guía lateral hacia la izquierda.

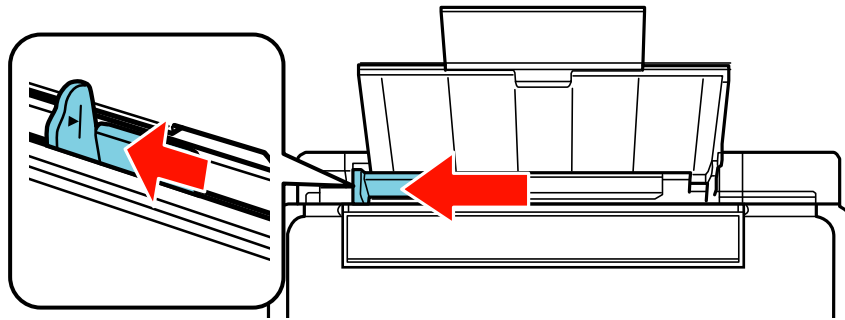

5. Si va a cargar una pila de papel, primero airee las hojas y empareje los bordes sobre una superficie plana.

Nota: No airee o doble el papel fotográfico.

6. Coloque el papel en posición vertical contra el lado derecho del alimentador de hojas y por debajo de la línea en la guía lateral izquierda, con la cara satinada o imprimible hacia arriba.

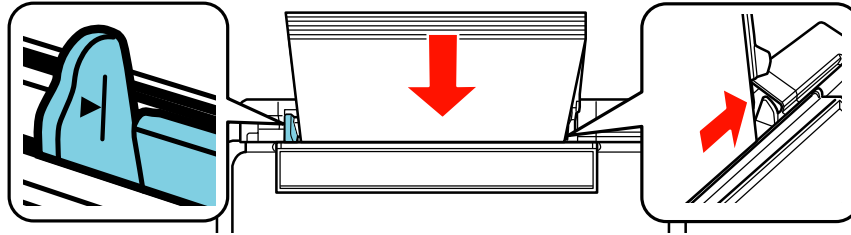

7. Deslice la guía lateral contra el papel, sin apretarlo demasiado.

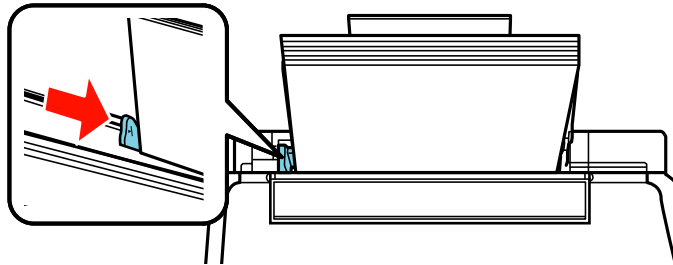

8. Gire el protector del alimentador hacia atrás.

Siempre siga las siguientes pautas al cargar papel:

- Cargue solo el número de hojas recomendado.
- Cargue el papel en posición vertical, independientemente de la orientación del documento.

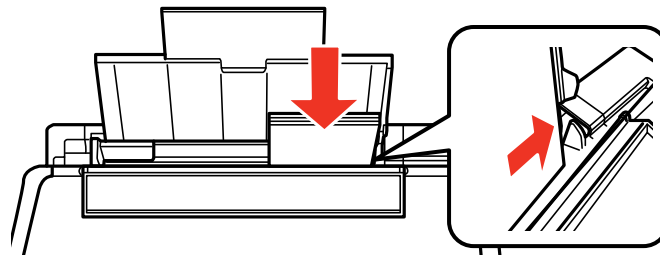

- Cargue papel con membrete o preimpreso de manera que el borde superior del papel ingrese primero.
- No coloque papel por encima de la marca de flecha en la guía lateral.
- Consulte el paquete del papel para obtener instrucciones de carga adicionales.

Tema principal: [Cómo cargar papel](#)

Referencias relacionadas

[Capacidad de carga de papel](#)

Cómo cargar sobres

Puede imprimir en sobres de papel normal de este tamaño: N° 10 (4,1 × 9,5 pulg. [105 × 241 mm]).

1. Gire el protector del alimentador hacia adelante.

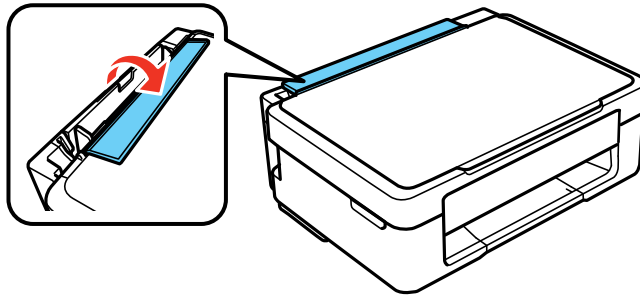

2. Tire del soporte del papel hacia arriba y extiéndalo.

3. Extienda la bandeja de salida del papel.

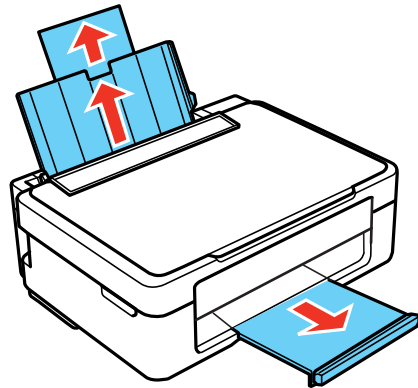

4. Deslice la guía lateral hacia la izquierda.

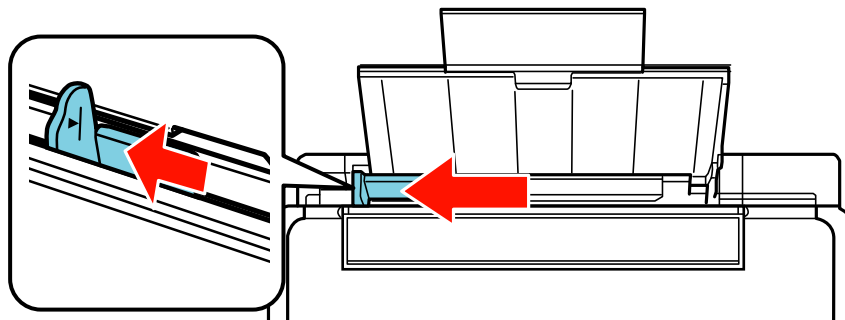

5. Cargue hasta 5 sobres contra el lado derecho del alimentador de hojas. Cárguelos con el lado imprimible hacia arriba y la solapa hacia la izquierda.

6. Deslice la guía lateral contra los sobres, sin apretarlos demasiado.

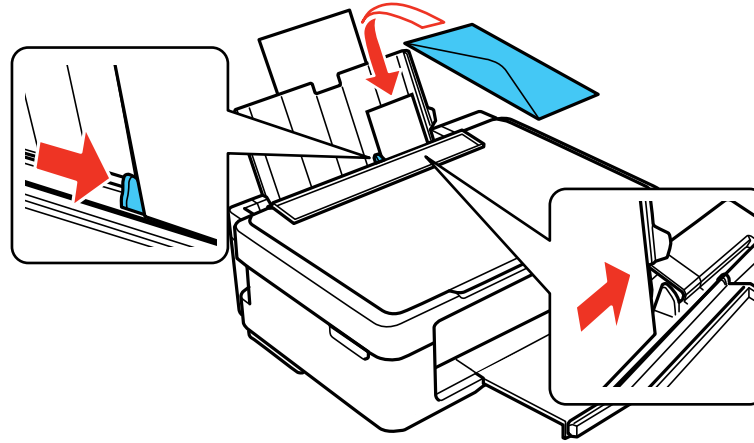

7. Gire el protector del alimentador hacia atrás.

Siempre siga las siguientes pautas al cargar sobres:

- Si experimenta problemas al cargar una pila de sobres, alise cada sobre antes de cargarlo o cargue un sobre a la vez.
- No coloque sobres por encima de la marca de flecha en la guía lateral.
- No cargue sobres que estén ondulados, doblados o demasiado delgados, o que tengan ventanillas de plástico.

Tema principal: [Cómo cargar papel](#)

Capacidad de carga de papel

Tipo de papel	Cargue hasta este número de hojas
Papel normal - Carta (8,5 × 11 pulg. [216 × 279 mm]) o A4 (8,3 × 11,7 pulg. [210 × 297 mm]) **	Aproximadamente 50 hojas *

Tipo de papel	Cargue hasta este número de hojas
Epson Bright White Paper ** Epson Presentation Paper Matte Epson High Quality Ink Jet Paper	40 hojas
Epson Premium Presentation Paper Matte	20 hojas
Epson Photo Paper Glossy Epson Premium Photo Paper Glossy Epson Ultra Premium Photo Paper Glossy Epson Premium Photo Paper Semi-gloss	10 hojas
Papel normal - Legal (8,5 × 14 pulg. [216 × 356 mm]) Tamaño de papel definido por el usuario de cualquier tipo	1 hoja
Sobres	5

* Basado en papel de 17 lb (64 g/m²) a 24 lb (75 g/m²) de gramaje. No coloque papel por encima de la marca de flecha en la guía lateral.

** Para imprimir a doble cara, cargue hasta 15 hojas.

Tema principal: [Cómo cargar papel](#)

Referencias relacionadas

[Papeles Epson disponibles](#)

Papeles Epson disponibles

Puede adquirir papel y tinta Epson originales de un distribuidor de productos Epson autorizado. Para encontrar el distribuidor más cercano, visite la página global.latin.epson.com o llame a la oficina de ventas de Epson más cercana.

Tipo de papel	Tamaño	Código	Número de hojas
Epson Bright White Paper	Carta (8,5 × 11 pulg. [216 × 279 mm])	S041586	500

Tipo de papel	Tamaño	Código	Número de hojas
Epson High Quality Ink Jet Paper	Carta (8,5 × 11 pulg. [216 × 279 mm])	S041111	100
	A4 (8,3 × 11,7 pulg. [210 × 297 mm])	S041117	100
Epson Photo Paper Glossy	4 × 6 pulg. (102 × 152 mm)	S041809-20	20
		S041809	50
		S042038	100
	Carta (8,5 × 11 pulg. [216 × 279 mm])	S041141	20
	S041649	50	
	S041271	100	
	A4 (8,3 × 11,7 pulg. [210 × 297 mm])	S041140	20
Epson Premium Photo Paper Glossy	4 × 6 pulg. (102 × 152 mm)	S041808	40
		S041727	100
	5 × 7 pulg. (127 × 178 mm)	S041464	20
	8 × 10 pulg. (203 × 254 mm)	S041465	20
	Carta (8,5 × 11 pulg. [216 × 279 mm])	S042183	25
	S041667	50	
Epson Ultra Premium Photo Paper Glossy	4 × 6 pulg. (102 × 152 mm)	S042181	60
		S042174	100
	5 × 7 pulg. (127 × 178 mm)	S041945	20
	8 × 10 pulg. (203 × 254 mm)	S041946	20
Carta (8,5 × 11 pulg. [216 × 279 mm])	S042182	25	
	S042175	50	

Tipo de papel	Tamaño	Código	Número de hojas
Epson Premium Photo Paper Semi-gloss	4 × 6 pulg. (102 × 152 mm)	S041982	40
	Carta (8,5 × 11 pulg. [216 × 279 mm])	S041331	20
Epson Presentation Paper Matte	Carta (8,5 × 11 pulg. [216 × 279 mm])	S041062	100
Epson Premium Presentation Paper Matte	8 × 10 pulg. (203 × 254 mm)	S041467	50
	Carta (8,5 × 11 pulg. [216 × 279 mm])	S041257 S042180	50 100

Nota: La disponibilidad del papel/soporte varía según el país.

Tema principal: [Cómo cargar papel](#)

Tipos de papel compatibles con la impresión sin márgenes

Puede imprimir fotos sin márgenes en tipos y tamaños de papel compatibles:

Tipos de papel para la impresión sin márgenes

- Epson Premium Presentation Paper Matte
- Epson Premium Photo Paper Glossy
- Epson Ultra Premium Photo Paper Glossy
- Epson Photo Paper Glossy
- Epson Premium Photo Paper Semi-gloss

Tamaños de papel para la impresión sin márgenes

- 4 × 6 pulg. (102 × 152 mm)
- 5 × 7 pulg. (127 × 178 mm)
- Carta (8,5 × 11 pulg. [216 × 279 mm])
- A4 (8,3 × 11,7 pulg. [210 × 297 mm])

Tema principal: [Cómo cargar papel](#)

Ajustes para el tipo de papel

Para este papel	Seleccione este ajuste de tipo de papel
Papel normal Epson Bright White Paper Epson Presentation Paper Matte Epson High Quality Ink Jet Paper	Papel normal/Bright White Paper
Epson Ultra Premium Photo Paper Glossy	Ultra Premium Photo Paper Glossy
Epson Premium Photo Paper Glossy	Premium Photo Paper Glossy
Epson Photo Paper Glossy	Photo Paper Glossy
Epson Premium Photo Paper Semi-gloss	Premium Photo Paper Semi-Gloss
Epson Premium Presentation Paper Matte	Premium Presentation Paper Matte
Sobres	Sobre

Tema principal: [Cómo cargar papel](#)

Cómo colocar originales en el producto

Siga las siguientes instrucciones para colocar sus documentos o fotos originales en el producto.

Precaución: No coloque ningún objeto encima del producto y no utilice la tapa como una superficie para escribir para no dañarla.

Cómo colocar originales en el cristal del escáner

Cómo colocar originales en el cristal del escáner

Puede colocar originales de hasta estos tamaños en el cristal del escáner: Carta (8,5 × 11 pulg. [216 × 279 mm]) o A4 (8,3 × 11,7 pulg. [210 × 297 mm]).

1. Abra la tapa del escáner.
2. Coloque el original boca abajo en el cristal del escáner con la parte superior orientada hacia la esquina. Deslice el original hacia los bordes de la esquina indicada.

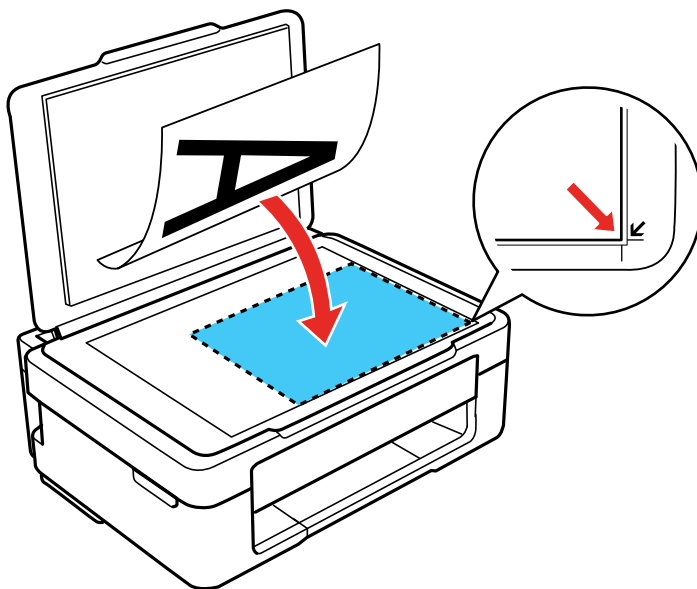

Nota: Puede colocar varios originales en el cristal del escáner. Deje una distancia mínima de 0,8 pulg. (20 mm) entre cada uno.

3. Cierre la tapa del escáner con cuidado para no mover el original.

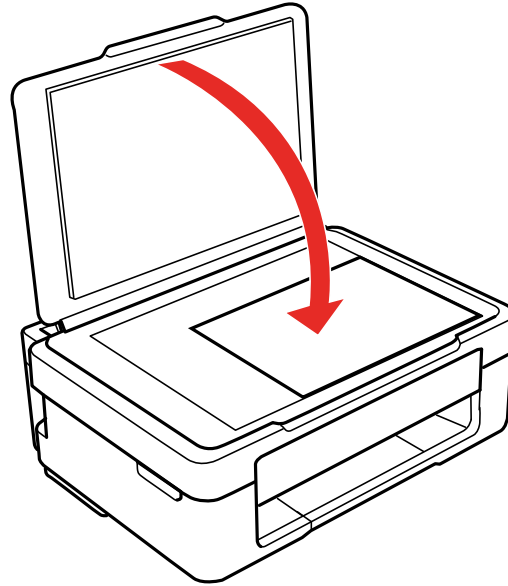

Tema principal: [Cómo colocar originales en el producto](#)

Tareas relacionadas

[Cómo copiar documentos o fotos](#)

Temas relacionados

[Cómo escanear](#)

Cómo copiar







Consulte la siguiente información para copiar documentos o fotos con su producto.

Nota: Es posible que las copias no tengan el mismo tamaño de los originales.

[Cómo copiar documentos o fotos](#)

Cómo copiar documentos o fotos

Puede copiar documentos o fotos en color o en blanco y negro utilizando papel normal.

1. Coloque su documento o foto original en el producto.
2. Cargue papel normal en el producto.
3. Realice una de las siguientes acciones para empezar a copiar:
 - Para copiar un documento o una foto en blanco y negro, pulse el botón  de copia en ByN.
 - Para copiar un documento o una foto en color, pulse el botón  de copia en color.
 - Para copiar un original en blanco y negro o en color con calidad de borrador, mantenga presionado el botón  de copia en ByN o el botón  de copia en color durante 3 segundos.
 - Para hacer 20 copias en blanco y negro o en color, pulse y mantenga presionado el botón  de copia en ByN o el botón  de copia en color y luego pulse el botón  de cancelar.

El producto escanea e imprime la copia.

Nota: Para cancelar la impresión de la copia, pulse el botón  de cancelar.

Tema principal: [Cómo copiar](#)

Tareas relacionadas

[Cómo colocar originales en el cristal del escáner](#)

Temas relacionados

[Cómo cargar papel](#)

Cómo imprimir desde una computadora

Antes de imprimir desde su computadora, asegúrese de que haya configurado el producto e instalado su software tal como se describe en la *Guía de instalación*.

Nota: Si tiene una conexión a Internet, se aconseja buscar actualizaciones del software del producto en la página de soporte técnico de Epson. Si aparece la pantalla Actualización del software, seleccione **Activar búsqueda automática** y haga clic en **Aceptar**. La actualización escanea su sistema para ver si tiene el software del producto más reciente. Siga las instrucciones que aparecen en pantalla.

[Cómo imprimir con Windows](#)

[Cómo imprimir con OS X](#)

[Cómo cancelar la impresión utilizando un botón del producto](#)

Cómo imprimir con Windows

Puede imprimir con su producto usando cualquier aplicación compatible con Windows, tal como se describe en las siguientes secciones.

[Cómo seleccionar los ajustes básicos de impresión - Windows](#)

[Cómo seleccionar los ajustes de impresión a doble cara - Windows](#)

[Cómo seleccionar opciones adicionales de composición e impresión - Windows](#)

[Cómo seleccionar ajustes predefinidos de impresión - Windows](#)

[Cómo seleccionar los ajustes extendidos - Windows](#)

[Cómo imprimir su documento o foto - Windows](#)

[Cómo seleccionar los ajustes de impresión predeterminados - Windows](#)

[Cómo cambiar las opciones de actualización automática](#)

Tema principal: [Cómo imprimir desde una computadora](#)

Cómo seleccionar los ajustes básicos de impresión - Windows

Seleccione los ajustes básicos para el documento o la foto que desea imprimir.

1. Abra la foto o el documento que desea imprimir.

2. Seleccione el comando de impresión en su aplicación.

Nota: Es posible que tenga que seleccionar un icono de impresión en la pantalla, la opción **Imprimir** en el menú **Archivo** u otro comando. Consulte la utilidad de ayuda de su aplicación para obtener detalles.

3. Si es necesario, seleccione el nombre del producto como la impresora que desea utilizar.

Nota: También es posible que tenga que seleccionar **Propiedades** o **Preferencias** para ver los ajustes de impresión.

Verá la ficha Principal de la ventana de los ajustes de la impresora:

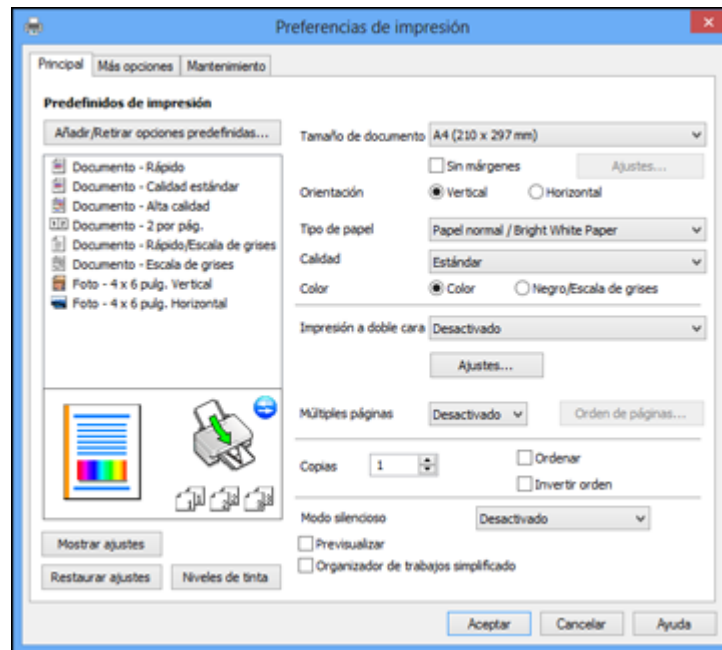

4. Seleccione el tamaño del papel que tiene cargado como el ajuste **Tamaño de documento**.

Nota: También puede seleccionar el ajuste **Definido por el usuario** para crear un tamaño de papel personalizado.

5. Si va a imprimir una foto sin márgenes, seleccione **Sin márgenes**.

Nota: Para imprimir sin márgenes, debe seleccionar un tipo y tamaño de papel compatible con la impresión sin márgenes. Revise la lista de papel compatible con la impresión sin márgenes para obtener más información.

6. Seleccione la orientación de su documento.

Nota: Si va a imprimir un sobre, seleccione **Horizontal**.

7. Seleccione el tipo de papel que tiene cargado como el ajuste **Tipo de papel**.

Nota: Es posible que el nombre del ajuste no coincida exactamente con el nombre del papel. Consulte la lista de ajustes de tipo de papel para obtener detalles.

8. Seleccione el ajuste **Calidad** apropiado para la calidad de impresión que desea utilizar.

9. Seleccione una opción de Color:

- Para imprimir un documento o una foto en color, seleccione el ajuste **Color**.
- Para imprimir texto y gráficos en negro o en tonos de gris, seleccione el ajuste **Negro/Escala de grises**.

10. Para imprimir en ambos lados del papel, seleccione una opción de **Impresión a doble cara** y seleccione los ajustes que desea utilizar.

11. Para imprimir múltiples páginas en una hoja de papel, o para ampliar una imagen para que se imprima en varias hojas, seleccione uno de los ajustes del menú **Múltiples páginas** y seleccione las opciones de impresión que desea utilizar.

12. Para imprimir varias copias y determinar el orden de impresión, seleccione las opciones de **Copias**.

13. Para ver una vista previa de su trabajo antes de imprimir, seleccione **Previsualizar**.

14. Para guardar el trabajo de impresión como un proyecto que se puede modificar y combinar con otros trabajos de impresión, seleccione **Organizador de trabajos simplificado**.

15. Para reducir el ruido durante la impresión cuando selecciona **Papel normal/Bright White Paper** y **Estándar** como el ajuste de Calidad, seleccione **Modo silencioso** (la impresión será más lenta).

[Opciones de calidad de impresión - Windows](#)

[Opciones de impresión de múltiples páginas - Windows](#)

Tema principal: [Cómo imprimir con Windows](#)

Referencias relacionadas

[Tipos de papel compatibles con la impresión sin márgenes](#)
[Ajustes para el tipo de papel](#)

Tareas relacionadas

[Cómo imprimir su documento o foto - Windows](#)

Opciones de calidad de impresión - Windows

Puede seleccionar cualquiera de las opciones de Calidad disponibles para ajustar la calidad de su impresión. Algunos ajustes pueden no estar disponibles, dependiendo del tipo de papel y del ajuste de márgenes que ha elegido.

Borrador

Para la impresión de borradores en papel normal.

Estándar

Para la impresión de texto e imágenes con calidad normal.

Alto

Para la impresión de fotos y gráficos con alta calidad.

Más ajustes

Abre una ventana que le permite elegir entre varios niveles de velocidad y calidad.

Tema principal: [Cómo seleccionar los ajustes básicos de impresión - Windows](#)

Opciones de impresión de múltiples páginas - Windows

Puede seleccionar cualquiera de las opciones disponibles en el menú Múltiples páginas para configurar su trabajo de impresión de múltiples páginas.

2 por pág. y 4 por pág.

Imprime 2 ó 4 páginas en una hoja de papel. Haga clic en el botón **Orden de páginas** para seleccionar las opciones de composición de página y bordes.

2×1 Póster, 2×2 Póster, 3×3 Póster, 4×4 Póster

Imprime una imagen en varias hojas de papel para crear un póster grande. Haga clic en el botón **Ajustes** para seleccionar las opciones de composición de página y líneas de recorte.

Tema principal: [Cómo seleccionar los ajustes básicos de impresión - Windows](#)

Cómo seleccionar los ajustes de impresión a doble cara - Windows

Para imprimir en ambos lados del papel, seleccione una de las opciones de **Impresión a doble cara** en la ficha Principal.

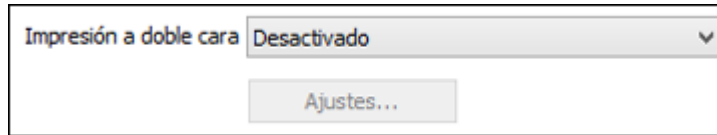

1. Seleccione una de las opciones de **Impresión a doble cara**:
 - **Manual (Encuadernación por el borde largo)** para imprimir su trabajo de impresión a doble cara; el producto primero imprime un lado y luego le indica que voltee el papel por el borde largo para imprimir el otro lado.
 - **Manual (Encuadernación por el borde corto)** para imprimir su trabajo de impresión a doble cara; el producto primero imprime un lado y luego le indica que voltee el papel por el borde corto para imprimir el otro lado.
2. Haga clic en el botón **Ajustes**.

Verá esta ventana:

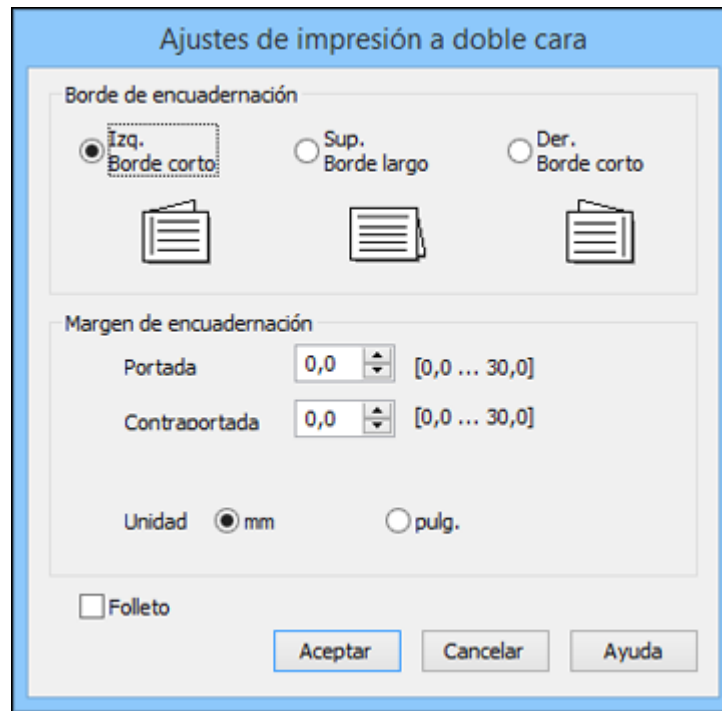

3. Seleccione las opciones de impresión a doble cara que desea utilizar.
4. Haga clic en **Aceptar** para volver a la ficha Principal.
5. Imprima una copia de prueba del documento a doble cara para comprobar los ajustes seleccionados.
6. Siga las instrucciones que aparecen en la pantalla durante la impresión.

[Opciones de impresión a doble cara - Windows](#)

Tema principal: [Cómo imprimir con Windows](#)

Opciones de impresión a doble cara - Windows

Puede seleccionar cualquiera de las opciones de impresión a doble cara para configurar el trabajo de impresión a doble cara.

Opciones de Borde de encuadernación

Seleccione un ajuste que orienta la encuadernación de impresiones a doble cara en la dirección deseada.

Opciones de Margen de encuadernación

Seleccione las opciones que definen un margen más ancho para permitir la encuadernación.

Opción de folleto

Seleccione la opción de encuadernación que desea utilizar para crear un folleto plegado.

Tema principal: [Cómo seleccionar los ajustes de impresión a doble cara - Windows](#)

Cómo seleccionar opciones adicionales de composición e impresión - Windows

Puede seleccionar una variedad de opciones adicionales de composición e impresión para su documento o foto en la ficha Más opciones.

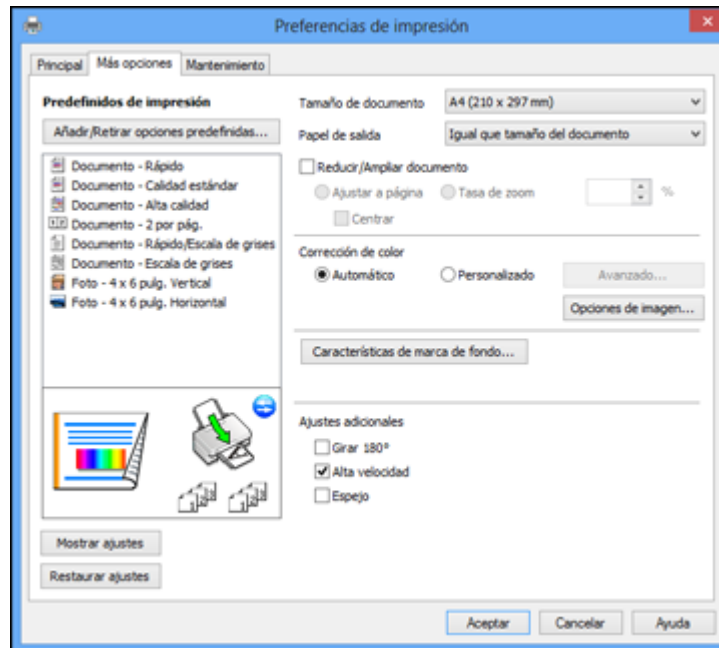

1. Para cambiar el tamaño de la impresión de su documento o foto, seleccione la casilla de verificación **Reducir/Ampliar documento** y seleccione una de estas opciones de tamaño.
 - Seleccione la opción **Ajustar a página** para cambiar el tamaño de su imagen para que se ajuste al tamaño del papel que tiene cargado en la impresora. Seleccione el tamaño de su documento o foto como el ajuste **Tamaño de documento** y seleccione el tamaño del papel como el ajuste **Papel de salida**. Si desea centrar la imagen en el papel, seleccione la opción **Centrar**.
 - Seleccione la opción **Tasa de zoom** para reducir o ampliar su documento o foto por un porcentaje específico. Seleccione el porcentaje en el menú %.
2. Seleccione una de las opciones de Corrección de color:
 - Seleccione **Automático** para ajustar la nitidez, el brillo, el contraste y la saturación del color automáticamente de su imagen.
 - Seleccione **Personalizado** y haga clic en el botón **Avanzado** para ajustar manualmente los ajustes de corrección de color o para desactivar la función Gestión de color en el software de la impresora.
 - Seleccione **Opciones de imagen** para acceder a ajustes adicionales para mejorar las imágenes impresas.
3. Para añadir las siguientes características, haga clic en el botón **Características de marca de fondo**:
 - **Marca de fondo**: añada una marca de fondo visible al documento impreso.

Nota: Haga clic en el botón **Añadir/Borrar** para crear su propia marca de agua y haga clic en el botón **Ajustes** para personalizarla.
 - **Encabezado/Pie de página**: añada información como la fecha y la hora a la parte superior e inferior del documento impreso.

Nota: Haga clic en el botón **Ajustes** para personalizar el texto y la ubicación del encabezado o el pie de página.
4. Seleccione cualquiera de las opciones de Ajustes adicionales para personalizar su impresión.

[Opciones personalizadas de corrección de color - Windows](#)

[Opciones de imagen y Ajustes adicionales - Windows](#)

[Ajustes de encabezado/pie de página- Windows](#)

Tema principal: [Cómo imprimir con Windows](#)

Opciones personalizadas de corrección de color - Windows

Puede seleccionar cualquiera de las opciones disponibles en la ventana Corrección de color para personalizar los colores de imágenes en su trabajo de impresión.

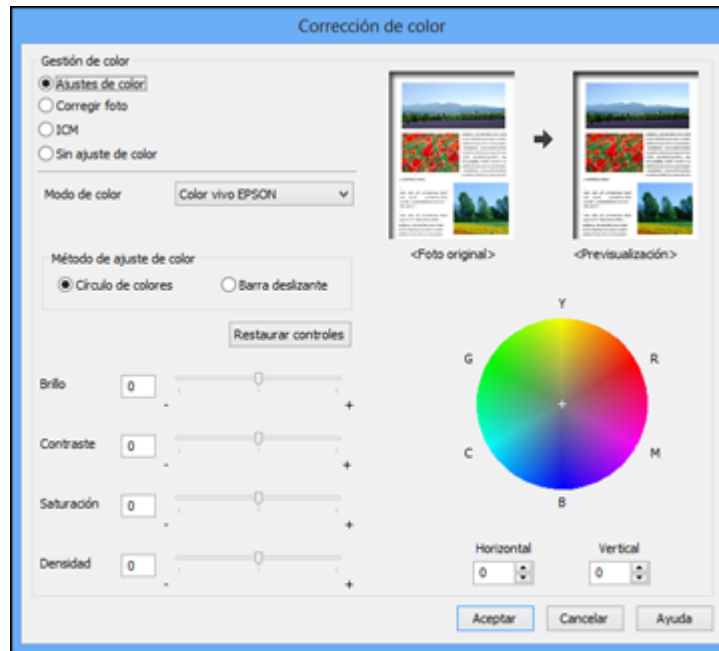

Ajustes de color

Le permite seleccionar un ajuste **Modo de color**, ajustes individuales para el **Brillo**, el **Contraste**, la **Saturación** y la **Densidad**, y tonos de color individuales. Dependiendo del modo de color seleccionado, también puede ajustar la densidad de semitonos con el ajuste **Gama**.

Corregir foto

Mejora el color, el contraste y la nitidez de fotos imperfectas.

Nota: La función Corregir foto utiliza una tecnología compleja de reconocimiento de rostros para optimizar las fotos que contienen rostros. Para que esto funcione, deben ser visibles los dos ojos y la nariz en la cara del sujeto. Si su foto contiene un rostro con un reflejo de color intencional, tal como una estatua, desactive la función **Corregir foto** si desea mantener los efectos de color especiales.

ICM

Le permite gestionar el color utilizando los perfiles de impresión en color instalados.

Sin ajuste de color

Desactiva la gestión de color del software de la impresora para que pueda gestionar el color utilizando solo el software de la aplicación.

Tema principal: [Cómo seleccionar opciones adicionales de composición e impresión - Windows](#)

Opciones de imagen y Ajustes adicionales - Windows

Puede seleccionar cualquiera de las Opciones de imagen y los Ajustes adicionales para personalizar su impresión. Algunas opciones pueden estar preseleccionadas o no estar disponibles, dependiendo de los otros ajustes que ha elegido.

Opciones de imagen

Resaltar texto

Ajusta el peso del texto impreso para aumentar su legibilidad.

Resaltar líneas finas

Ajusta el peso de las líneas impresas para aumentar su visibilidad.

Suavizado

Suaviza los bordes irregulares en imágenes de baja resolución como capturas de pantalla o imágenes de la Web.

Corregir ojos rojos

Reduce o elimina el efecto de ojos rojos en fotos.

Opciones de Ajustes adicionales

Girar 180°

Imprime la imagen girada 180° de su orientación original.

Alta velocidad

Acelera la impresión, pero puede reducir la calidad de impresión.

Espejo

Voltea la imagen impresa de izquierda a derecha.

Tema principal: [Cómo seleccionar opciones adicionales de composición e impresión - Windows](#)

Ajustes de encabezado/pie de página- Windows

Puede seleccionar cualquier opción en la ventana Ajustes de encabezado/pie de página para agregar un encabezado o pie de página al imprimir. La información se puede imprimir en la parte superior o inferior de sus páginas, ya sea a la izquierda, a la derecha o en el centro de la página.

Nota: Estos ajustes no se guardan con su documento.

Ajustes de encabezado/pie de página

Izquierda superior	Centro superior	Derecha superior
Nombre del usuario	Ninguno	Fecha/hora
Izquierda inferior	Centro inferior	Derecha inferior
Ninguno	Ninguno	Ninguno

Restaurar ajustes Aceptar Cancelar Ayuda

Puede elegir si desea imprimir la siguiente información:

- Nombre del usuario
- Nombre de computadora
- Fecha
- Fecha/hora
- Número de orden (número de copia)

Nota: El nombre del usuario, el nombre de la computadora, la fecha y la hora son generados por el Panel de control de Windows de su computadora.

Tema principal: [Cómo seleccionar opciones adicionales de composición e impresión - Windows](#)

Cómo seleccionar ajustes predefinidos de impresión - Windows

Para acceder rápidamente a los grupos de ajustes de impresión comunes, puede seleccionar un ajuste predefinido de impresión en la ficha Principal o Más opciones.

Nota: Puede crear su propio ajuste predefinido de impresión haciendo clic en el botón **Añadir/Retirar opciones predefinidas**.

1. Haga clic en la ficha **Principal** o **Más opciones**.

Verá los ajustes **Predefinidos de impresión** disponibles a la izquierda:

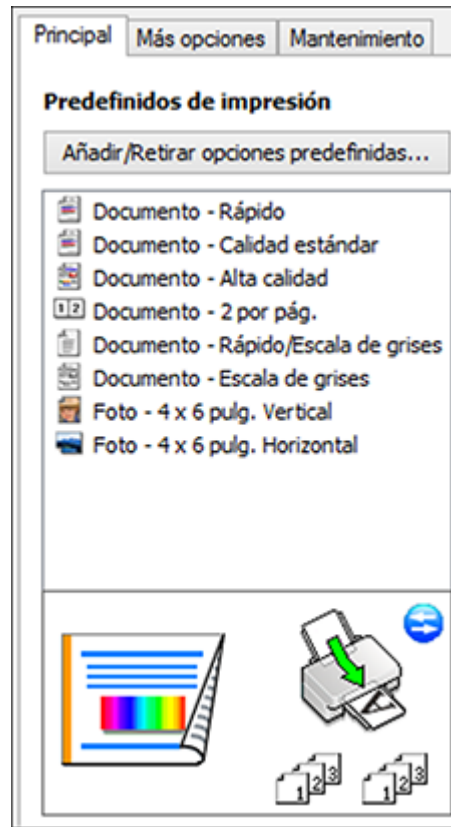

2. Coloque el cursor sobre uno de los ajustes **Predefinidos de impresión** para ver su lista de ajustes.
3. Haga clic en cualquiera de los ajustes predefinidos de impresión, o utilice cualquiera de las opciones disponibles en la pantalla para controlar los ajustes predefinidos de impresión.
4. Para elegir un ajuste predefinido de impresión, selecciónelo.
5. Haga clic en **Aceptar**.

Tema principal: [Cómo imprimir con Windows](#)

Cómo seleccionar los ajustes extendidos - Windows

Puede seleccionar ajustes adicionales que se aplican a todos los trabajos de impresión que envía al producto.

1. Acceda al Escritorio de Windows y haga clic con el botón derecho del mouse en el icono del producto en la barra de tareas de Windows.
2. Seleccione **Ajustes de la impresora**.
3. Haga clic en la ficha **Mantenimiento**.

Verá las opciones de mantenimiento:

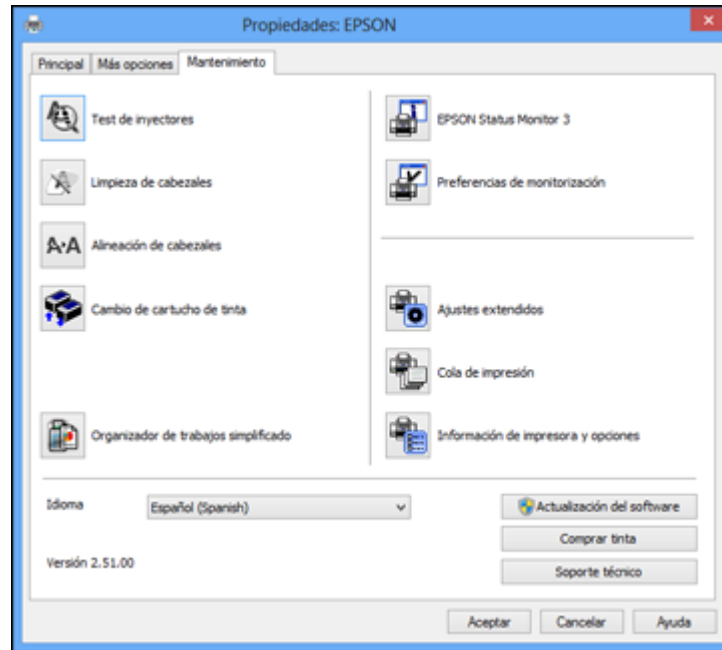

4. Haga clic en el botón **Ajustes extendidos**.

Verá esta ventana:

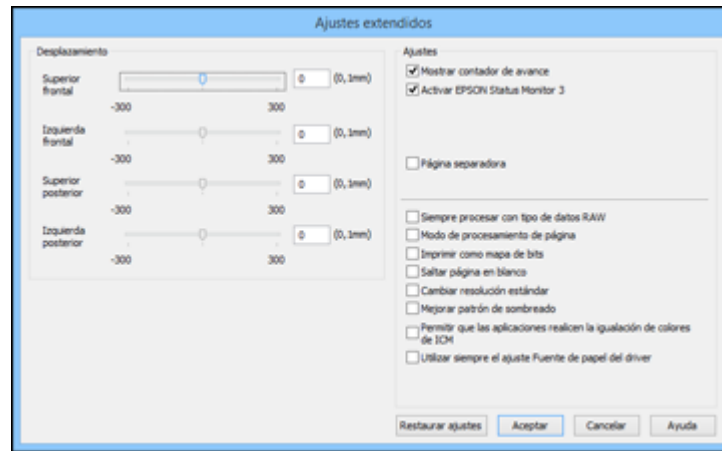

5. Seleccione cualquiera de los ajustes extendidos para personalizar su impresión.
6. Haga clic en **Aceptar** para cerrar la ventana Ajustes extendidos.
7. Haga clic en **Aceptar** para cerrar la ventana del software de la impresora.

[Ajustes extendidos - Windows](#)

Tema principal: [Cómo imprimir con Windows](#)

Ajustes extendidos - Windows

Puede seleccionar entre los siguientes ajustes en la ventana Ajustes extendidos.

Mostrar contador de avance

Muestra el progreso de los trabajos de impresión mientras que se imprimen.

Activar EPSON Status Monitor 3

Activa la función de monitoreo del producto para tinta y papel y otros problemas.

Página separadora

Imprime una página de separador que incluye el título, el nombre del usuario, la fecha y la hora antes de cada documento.

Siempre procesar con tipo de datos RAW

Aumenta la velocidad de impresión y puede resolver otros problemas de impresión.

Modo de procesamiento de página

Aumenta la velocidad de impresión cuando es extremadamente lenta o el cabezal de impresión se detiene durante la impresión.

Imprimir como mapa de bits

Aumenta la velocidad de impresión cuando es extremadamente lenta o el cabezal de impresión se detiene durante la impresión y otros ajustes no ayudan.

Saltar página en blanco

Configura el producto para que no imprima las páginas que no contienen texto o imágenes.

Cambiar resolución estándar

Reduce la resolución de los datos de impresión para corregir problemas de impresión.

Mejorar patrón de sombreado

Imprime gráficos con un patrón de sombreado más fino.

Permite que las aplicaciones realicen la igualación de colores de ICM.

Permite que las aplicaciones realicen la igualación de colores de ICM.

Utilizar siempre el ajuste Fuente de papel del driver

Imprime utilizando el ajuste de fuente de papel en el driver de la impresora, en vez del ajuste seleccionado en su aplicación.

Tema principal: [Cómo seleccionar los ajustes extendidos - Windows](#)

Cómo imprimir su documento o foto - Windows

Una vez que haya seleccionado los ajustes de impresión, está listo para guardar los ajustes e imprimir.

1. Haga clic en **Aceptar** para guardar los ajustes.

Verá la ventana Imprimir de su aplicación, tal como esta:

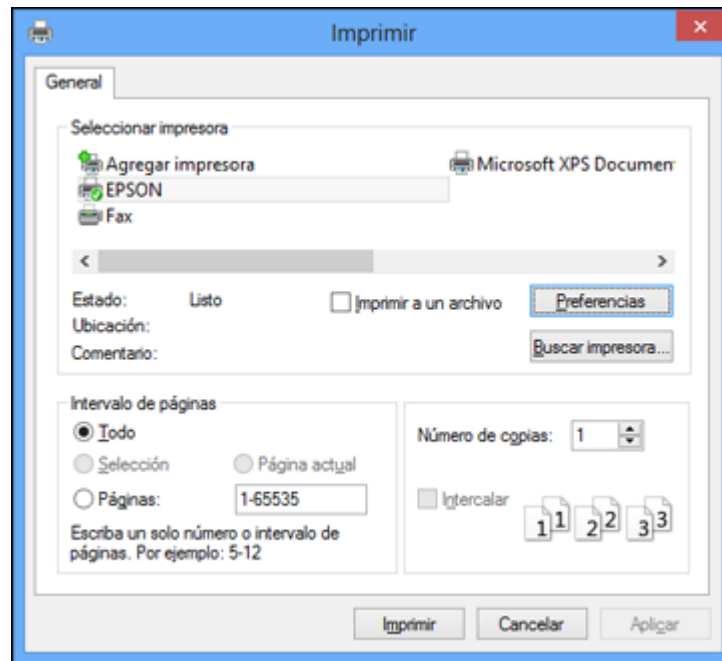

2. Haga clic en **Aplicar** o en **Imprimir** para iniciar la impresión.

[Cómo revisar el estado de impresión - Windows](#)

Tema principal: [Cómo imprimir con Windows](#)

Cómo revisar el estado de impresión - Windows

Durante la impresión, verá esta ventana que muestra el progreso del trabajo de impresión. Le permite controlar la impresión y verificar el estado de los cartuchos de tinta.

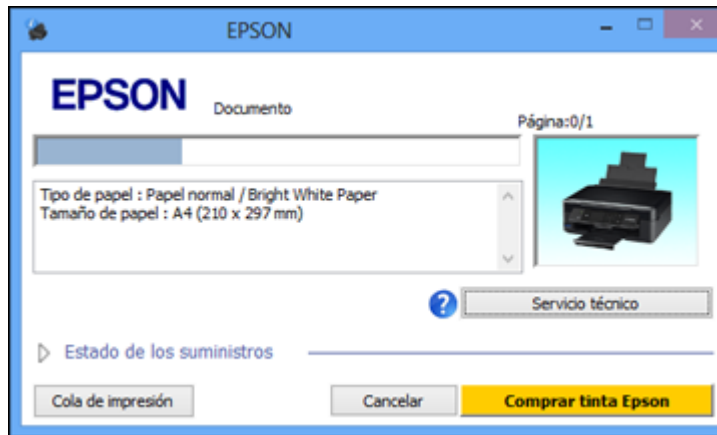

- Para cancelar la impresión, haga clic en **Cancelar**.
- Para ver los trabajos de impresión programados para imprimir, haga clic en **Cola de impresión**.
- Para revisar el estado de la tinta, haga clic en **Estado de consumibles**.

Tema principal: [Cómo imprimir su documento o foto - Windows](#)

Cómo seleccionar los ajustes de impresión predeterminados - Windows

Cuando cambia los ajustes de impresión en un programa, los cambios se aplican solo mientras esté imprimiendo en esa sesión del programa. Si desea cambiar los ajustes de impresión que utiliza en todos los programas de Windows, puede seleccionar nuevos ajustes de impresión predeterminados.

1. Acceda al Escritorio de Windows y haga clic con el botón derecho del mouse en el icono del producto en la barra de tareas de Windows.
2. Seleccione **Ajustes de la impresora**.

Verá la ventana de los ajustes de la impresora:

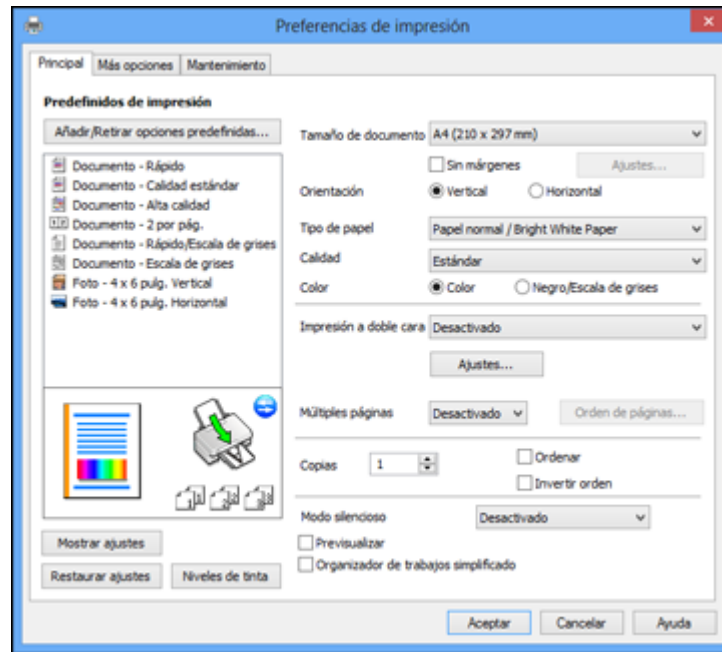

3. Seleccione los ajustes de impresión que desea utilizar como los ajustes predeterminados en todos los programas de Windows.
4. Haga clic en **Aceptar**.

Ahora estos ajustes son los ajustes predeterminados para imprimir. Aún podrá cambiarlos, según sea necesario, para imprimir desde cualquier programa.

[Cómo cambiar el idioma de las pantallas del software de la impresora](#)

Tema principal: [Cómo imprimir con Windows](#)

Cómo cambiar el idioma de las pantallas del software de la impresora

Puede cambiar el idioma utilizado en las pantallas del software de la impresora en Windows.

1. Acceda al Escritorio de Windows y haga clic con el botón derecho del mouse en el icono del producto en la barra de tareas de Windows.
2. Seleccione **Ajustes de la impresora**.

Verá la ventana de los ajustes de la impresora.

3. Haga clic en la ficha **Mantenimiento**.

Verá las opciones de mantenimiento:

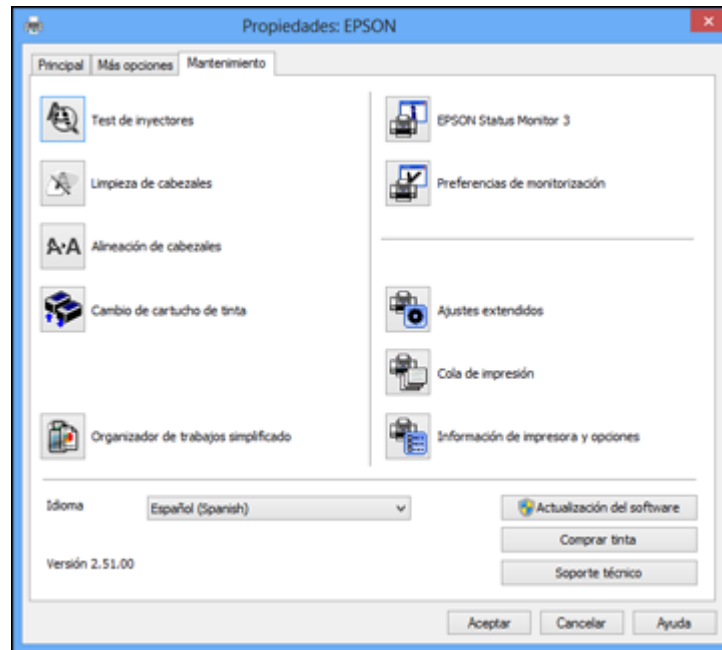

4. Seleccione el idioma que desea utilizar como el ajuste **Idioma**.

5. Haga clic en **Aceptar** para cerrar la ventana del software de la impresora.

Las pantallas del software de la impresora aparecerán en el idioma que seleccionó la próxima vez que acceda al software de la impresora.

Tema principal: [Cómo seleccionar los ajustes de impresión predeterminados - Windows](#)

Cómo cambiar las opciones de actualización automática

El software de la impresora para Windows automáticamente busca actualizaciones del software para el producto. Puede cambiar la frecuencia con la que el software busca actualizaciones o desactivar esta función.

1. Acceda al Escritorio de Windows y haga clic con el botón derecho del mouse en el icono del producto en la barra de tareas de Windows.
2. Seleccione **Ajustes de actualización del software**.

Verá esta ventana:

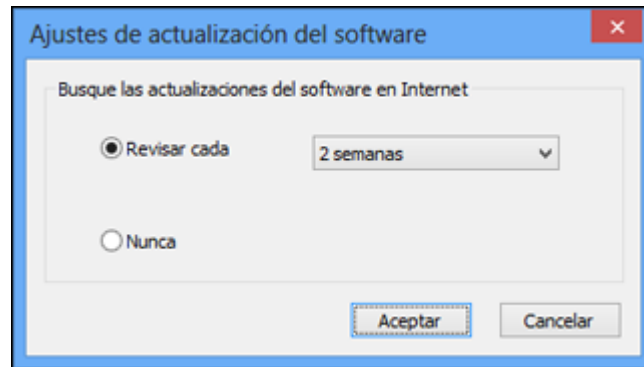

3. Realice una de las siguientes acciones:
 - Para cambiar la frecuencia con la que el software busca actualizaciones, seleccione un ajuste en el menú **Revisar cada**.
 - Para desactivar la función de actualización automática, seleccione la opción **Nunca**.
4. Haga clic en **Aceptar** para salir.

Nota: Si decide desactivar la función de actualización automática, puede buscar actualizaciones manualmente.

Tema principal: [Cómo imprimir con Windows](#)

Tareas relacionadas

[Cómo obtener actualizaciones del software](#)

Cómo imprimir con OS X

Puede imprimir con su producto usando cualquier programa de impresión compatible con OS X, tal como se describe en las siguientes secciones.

Nota: Si tiene una conexión a Internet, se aconseja buscar actualizaciones del software del producto en la página de soporte técnico de Epson.

[Cómo seleccionar los ajustes básicos de impresión - OS X](#)

[Cómo seleccionar los ajustes de configuración de página - OS X](#)

[Cómo seleccionar las opciones de composición de página - OS X](#)

[Cómo gestionar el color - OS X](#)

[Cómo seleccionar las preferencias de impresión - OS X](#)

[Cómo imprimir su documento o foto - OS X](#)

Tema principal: [Cómo imprimir desde una computadora](#)

Cómo seleccionar los ajustes básicos de impresión - OS X

Seleccione los ajustes básicos para el documento o la foto que desea imprimir.

1. Abra la foto o el documento que desea imprimir.
2. Seleccione el comando de impresión en su aplicación.

Nota: Es posible que tenga que seleccionar un icono de impresión en la pantalla, la opción **Imprimir** en el menú Archivo u otro comando. Consulte la utilidad de ayuda de su aplicación para obtener detalles.

3. Seleccione su producto como el ajuste **Impresora**.

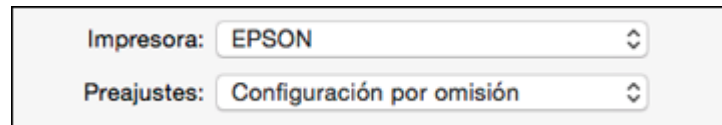

Impresora: EPSON

Preajustes: Configuración por omisión

4. Si es necesario, haga clic en la flecha situada al lado del ajuste Impresora o en el botón **Mostrar detalles** para ampliar la ventana de impresión.

Verá la ventana ampliada de los ajustes de la impresora para su producto:

Impresora: EPSON

Preajustes: Configuración por omisión

Copias: 1

Páginas: Todas
 De: 1 hasta: 1

Tamaño del papel: Carta (EE. UU.) 8.50 x 11.00 pulgadas

Orientación:

Vista Previa

Rotación automática

Escala: 92%

Ajustar dimensiones: Imprimir toda la imagen
 Llenar todo el papel

Copias por página: 1

Cancelar Imprimir

Nota: La ventana de impresión puede ser diferente, dependiendo de la versión de OS X y la aplicación que está utilizando.

5. Seleccione los ajustes **Copias** y **Páginas**, según sea necesario.

Nota: Si no ve estos ajustes en la ventana de impresión, búsquelos en su aplicación antes de imprimir.

6. Seleccione las opciones de configuración de página: **Tamaño del papel** y **Orientación**.

Nota: Si no ve estos ajustes en la ventana de impresión, búselos en su aplicación antes de imprimir. Es posible que pueda accederlos si selecciona **Ajustar página** en el menú Archivo.

7. Seleccione cualquier ajuste de la aplicación que aparece en la pantalla, como los que se muestran en la imagen anterior para la aplicación Vista Previa.
8. Seleccione **Ajustes de impresión** en el menú desplegable.

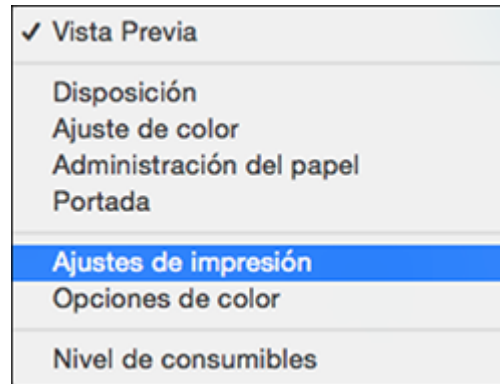

Verá estos ajustes:

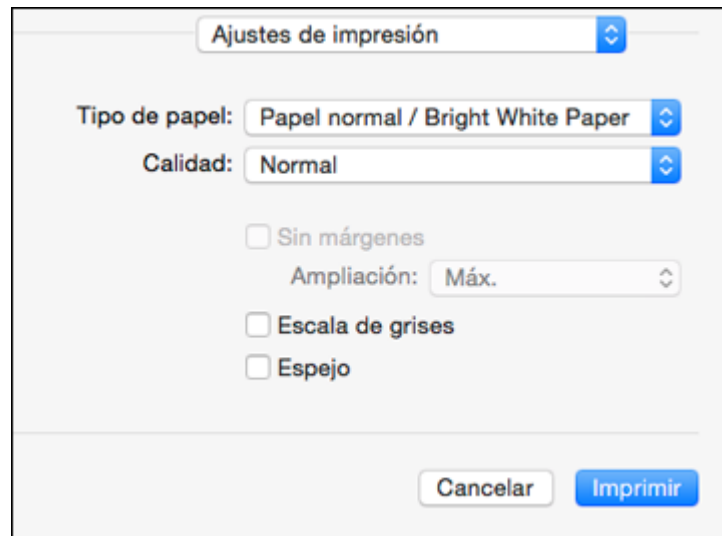

9. Seleccione el tipo de papel que tiene cargado como el ajuste **Tipo de papel**.

Nota: Es posible que el nombre del ajuste no coincida exactamente con el nombre del papel. Consulte la lista de ajustes de tipo de papel para obtener detalles.

10. Seleccione el ajuste **Calidad** que desea utilizar.
11. Seleccione cualquiera de las opciones de impresión disponibles.

[Ajustes de calidad de impresión - OS X](#)

[Opciones de impresión - OS X](#)

Tema principal: [Cómo imprimir con OS X](#)

Referencias relacionadas

[Ajustes para el tipo de papel](#)

Tareas relacionadas

[Cómo seleccionar los ajustes de configuración de página - OS X](#)

[Cómo seleccionar las opciones de composición de página - OS X](#)

[Cómo imprimir su documento o foto - OS X](#)

Ajustes de calidad de impresión - OS X

Puede seleccionar cualquiera de los ajustes de calidad de impresión para ajustar la calidad de su impresión. Algunos ajustes pueden no estar disponibles, dependiendo del tipo de papel y del ajuste de márgenes que ha elegido.

Borrador

Para la impresión de borradores en papel fotográfico.

Económico rápido

Para la impresión más rápida con calidad de borrador.

Económico

Para una impresión rápida con calidad reducida.

Normal

Para la impresión de texto e imágenes con calidad normal.

Fino

Para la impresión de texto y gráficos con buena calidad y velocidad de impresión.

Calidad

Para la impresión de fotos y gráficos con buena calidad y velocidad de impresión.

Alta calidad

Para la impresión de fotos y gráficos con alta calidad.

Calidad óptima

Para la mejor calidad de impresión, pero con la velocidad de impresión más lenta.

Tema principal: [Cómo seleccionar los ajustes básicos de impresión - OS X](#)

Opciones de impresión - OS X

Puede seleccionar cualquiera de las opciones de impresión para personalizar su impresión. Algunas opciones pueden no estar disponibles, dependiendo de los otros ajustes que ha elegido.

Ampliación

Si selecciona un ajuste de tamaño de papel sin márgenes, esta opción configura los ajustes de ampliación de la imagen para controlar la impresión en los bordes de las impresiones sin márgenes.

Escala de grises

Imprime texto y gráficos en negro o en tonos de gris.

Espejo

Le permite voltear la imagen impresa horizontalmente.

Nota: Si selecciona la opción **Mín.** para el ajuste Ampliación, la foto se puede imprimir con un borde blanco.

Tema principal: [Cómo seleccionar los ajustes básicos de impresión - OS X](#)

Cómo seleccionar los ajustes de configuración de página - OS X

Dependiendo de su aplicación, es posible que pueda seleccionar los ajustes de tamaño de papel y orientación en la ventana de impresión.



Nota: Si no ve estos ajustes en la ventana de impresión, búselos en su aplicación antes de imprimir. Es posible que pueda accederlos si selecciona **Ajustar página** en el menú Archivo.

1. Seleccione el tamaño del papel que tiene cargado como el ajuste **Tamaño del papel**. Si va a imprimir una foto sin márgenes, seleccione la casilla de verificación Sin márgenes o un tamaño de papel con la opción **Sin márgenes**. También puede seleccionar un ajuste personalizado para crear un tamaño de papel personalizado, pero el ajuste Calidad se limitará a **Normal**.

Nota: Para imprimir sin márgenes, debe seleccionar un tipo y tamaño de papel compatible con la impresión sin márgenes. Revise la lista de papel compatible con la impresión sin márgenes para obtener más información.

2. Seleccione la orientación de su documento o foto, tal como se muestra en la ventana de impresión.

Nota: Si va a imprimir un sobre, haga clic en el icono .

Nota: Para reducir o ampliar el tamaño de la imagen impresa, seleccione **Administración del papel** del menú desplegable y seleccione una opción de escala.

Tema principal: [Cómo imprimir con OS X](#)

Referencias relacionadas

[Tipos de papel compatibles con la impresión sin márgenes](#)

Cómo seleccionar las opciones de composición de página - OS X

Puede seleccionar una variedad de opciones de composición para su documento o foto seleccionando **Disposición** en el menú desplegable de la ventana de impresión.

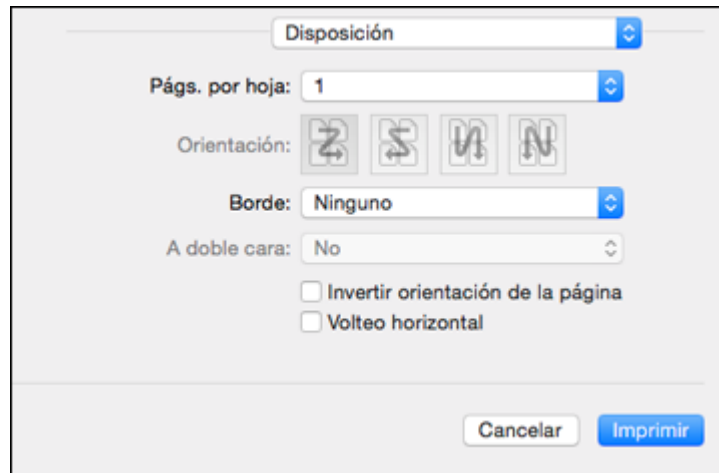

- Para imprimir múltiples páginas en una hoja de papel, seleccione el número de páginas en el menú desplegable **Págs. por hoja**. Para determinar el orden de impresión de las páginas, seleccione un ajuste **Orientación**.
- Para imprimir bordes alrededor de cada página en la hoja, seleccione un ajuste de líneas en el menú desplegable **Borde**.
- Para invertir o voltear la imagen impresa, seleccione los ajustes **Invertir orientación de la página** o **Volteo horizontal**.

Tema principal: [Cómo imprimir con OS X](#)

Cómo gestionar el color - OS X

Puede configurar las opciones de Ajuste de color y Opciones de color para ajustar los colores de la impresión o para desactivar la gestión de color en el software de la impresora.

1. Seleccione **Ajuste de color** en el menú desplegable de la ventana de impresión.

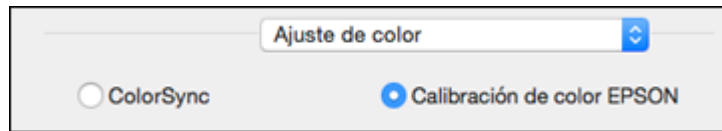

2. Seleccione una de las opciones disponibles.
3. Seleccione **Opciones de color** en el menú desplegable de la ventana de impresión.

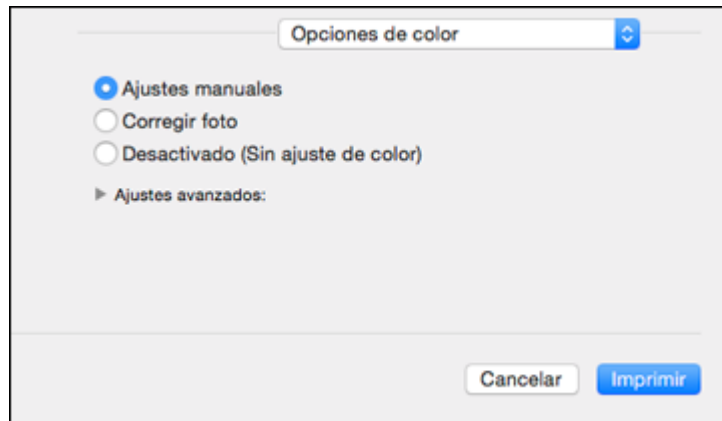

Nota: Los ajustes disponibles en el menú Opciones de color dependen de la opción seleccionada en el menú Ajuste de color.

4. Seleccione una de las opciones disponibles.

[Ajuste de color y Opciones de color - OS X](#)

Tema principal: [Cómo imprimir con OS X](#)

Ajuste de color y Opciones de color - OS X

Puede seleccionar estos ajustes en los menús **Ajuste de color** y **Opciones de color**.

Ajustes del menú Ajuste de color

Calibración de color EPSON

Le permite gestionar el color utilizando los controles en el software de la impresora o desactivar la gestión de color.

ColorSync

Imprime utilizando los perfiles de color estándar del producto y del papel para ayudar a igualar los colores de la imagen. Puede personalizar el método de conversión y los ajustes de filtro en el menú desplegable ColorSync de la ventana de impresión.

Ajustes del menú Opciones de color

Ajustes manuales

Le permite seleccionar los ajustes manuales del color. Haga clic en la flecha situada junto a **Ajustes avanzados** y seleccione los ajustes para el **Brillo**, el **Contraste**, la **Saturación** y tonos de color individuales. También puede seleccionar un ajuste **Modo** de color para imprimir fotos y gráficos y el ajuste **Corregir ojos rojos** para reducir o eliminar el efecto de ojos rojos en fotos. Dependiendo del modo de color seleccionado, también puede ajustar la densidad de semitonos con el ajuste **Gama**.

Corregir foto

Mejora el color, el contraste y la nitidez de fotos imperfectas. Haga clic en la flecha situada junto a **Ajustes avanzados** y seleccione el ajuste **Corregir ojos rojos** para reducir o eliminar el efecto de ojos rojos en fotos.

Nota: La función Corregir foto utiliza una tecnología compleja de reconocimiento de rostros para optimizar las fotos que contienen rostros. Para que esto funcione, deben ser visibles los dos ojos y la nariz en la cara del sujeto. Si su foto contiene un rostro con un reflejo de color intencional, tal como una estatua, desactive la función **Corregir foto** si desea mantener los efectos de color especiales.

Desactivado (Sin ajuste de color)

Desactiva la gestión de color del software de la impresora para que pueda gestionar el color utilizando solo el software de la aplicación.

Nota: Se requiere un perfil ICC si la gestión de color está desactivada.

Tema principal: [Cómo gestionar el color - OS X](#)

Cómo seleccionar las preferencias de impresión - OS X

Puede seleccionar las preferencias de impresión que se aplican a todos los trabajos de impresión que envía al producto.

1. En el menú Apple o en el Dock, seleccione **Preferencias del Sistema**.
2. Seleccione **Impresión y Fax**, **Impresión y Escaneado** o **Impresoras y escáneres**, seleccione su producto y seleccione **Opciones y recambios**.
3. Seleccione **Driver** u **Opciones**.

Verá una pantalla como esta:

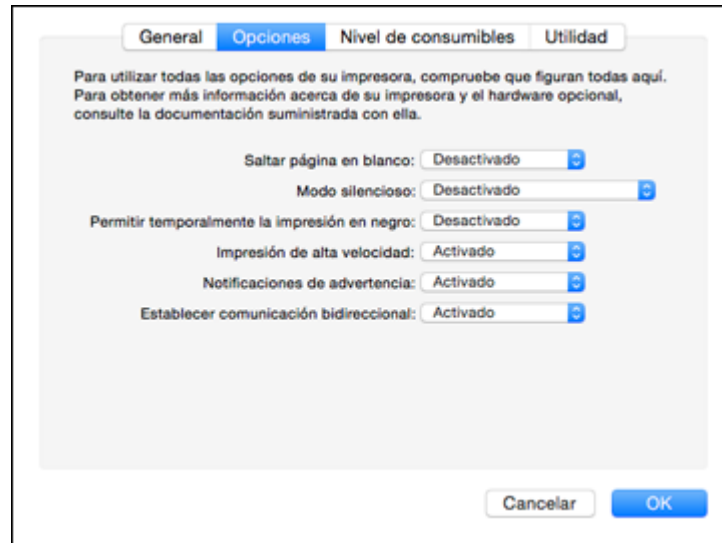

4. Seleccione cualquiera de las preferencias de impresión disponibles.
5. Haga clic en **OK** o en **Aceptar**.

[Preferencias de impresión - OS X](#)

Tema principal: [Cómo imprimir con OS X](#)

Preferencias de impresión - OS X

Puede seleccionar entre los siguientes ajustes en la ficha **Opciones** o **Driver**.

Saltar página en blanco

Configura el producto para que no imprima las páginas que no contienen texto o imágenes.

Modo silencioso

Disminuye el ruido durante la impresión cuando selecciona **Papel normal/Bright White Paper** como el ajuste de tipo de papel.

Permitir temporalmente la impresión en negro

Le permite imprimir con tinta negra cuando un cartucho de color está agotado.

Impresión de alta velocidad

Acelera la impresión, pero puede reducir la calidad de impresión.

Notificaciones de advertencia

Le permite elegir si desea o no recibir notificaciones de advertencia del software de la impresora para varias condiciones de impresión.

Establecer comunicación bidireccional

Permite la comunicación entre el producto y la computadora. No cambie el ajuste predeterminado a menos que esté experimentando problemas al usar un grupo de impresoras compartidas.

Tema principal: [Cómo seleccionar las preferencias de impresión - OS X](#)

Cómo imprimir su documento o foto - OS X

Una vez que haya seleccionado los ajustes de impresión, está listo para imprimir.

Haga clic en **Imprimir** en la parte inferior de la ventana de impresión.

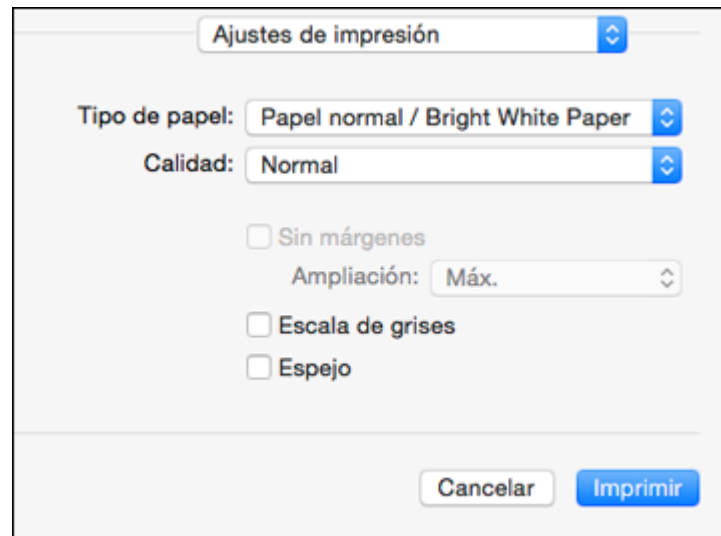

[Cómo revisar el estado de impresión - OS X](#)

Tema principal: [Cómo imprimir con OS X](#)



Cómo revisar el estado de impresión - OS X

Durante la impresión, puede ver el progreso del trabajo de impresión, controlar la impresión y verificar el estado de la tinta.

1. Haga clic en el icono de la impresora cuando aparezca en el Dock.

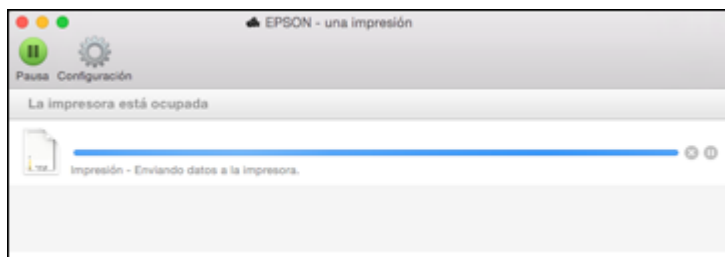
Verá la ventana del estado de impresión:



2. Seleccione las siguientes opciones según sea necesario para su versión de OS X:
 - Para cancelar la impresión, haga clic en el trabajo de impresión y haga clic en  o en **Borrar**.
 - Para detener un trabajo de impresión, haga clic en el trabajo de impresión y haga clic en  o en **Detener**. Para reanudar un trabajo de impresión, haga clic en el trabajo de impresión en pausa y haga clic en  o en **Reanudar**.
 - Para detener la impresión de todos los trabajos de impresión en la cola, haga clic en **Pausa** o en **Poner en pausa la impresora**.
 - Para mostrar otra información de la impresora, haga clic en **Ajustes** o en **Niveles de recambios**.

Tema principal: [Cómo imprimir su documento o foto - OS X](#)

Cómo cancelar la impresión utilizando un botón del producto

Si necesita cancelar la impresión, pulse el botón  de cancelar del producto.

Tema principal: [Cómo imprimir desde una computadora](#)

Cómo escanear

Puede escanear documentos o fotografías originales y guardarlos como archivos digitales.

[Cómo iniciar un escaneo](#)

[Cómo seleccionar los ajustes de Epson Scan](#)

[Cómo escanear con OS X utilizando Captura de Imagen](#)

[Cómo escanear desde dispositivos inteligentes](#)

[Cómo escanear proyectos especiales](#)

Cómo iniciar un escaneo

Después de colocar sus documentos o fotos en el producto para escanearlos, utilice uno de los siguientes métodos para escanear.

[Cómo escanear utilizando los botones del producto](#)

[Cómo escanear utilizando el icono Epson Scan](#)



[Cómo escanear desde un programa de escaneo](#)

Tema principal: [Cómo escanear](#)

Cómo escanear utilizando los botones del producto

Puede escanear una imagen y guardarla como un archivo PDF utilizando los botones del panel de control del producto.

Nota: Debe conectar el producto con un cable USB para escanear utilizando los botones.

1. Asegúrese de haber instalado el software del producto y de haber conectado el producto a la computadora.
2. Pulse los botones  de copia en ByN y  de copia en color al mismo tiempo.

El original se escanea y se guarda como un archivo PDF en su computadora.

[Cómo cambiar los ajustes predeterminados de los botones de escaneo](#)

Tema principal: [Cómo iniciar un escaneo](#)

Cómo cambiar los ajustes predeterminados de los botones de escaneo

Puede ver o cambiar los ajustes de escaneo predeterminados que su producto usa al escanear a su computadora utilizando los botones del producto. Para ello, utilice el programa Event Manager.

1. Realice una de las siguientes acciones para abrir Event Manager:
 - **Windows 8.x:** Navegue a la pantalla **Aplicaciones** y seleccione **Event Manager**.
 - **Windows (otras versiones):** Haga clic en  o en **Inicio > Todos los programas o Programas > EPSON Software > Event Manager**.
 - **OS X:** Abra la carpeta **Aplicaciones**, haga clic en **Epson Software** y haga clic en **Event Manager**.
2. Abra la lista desplegable **Escáner** (Windows) o **Seleccionar el escáner** (OS X) y seleccione su producto, si es necesario.
3. Haga clic en **Definir ajustes del trabajo**.
4. Abra la lista desplegable **Editar ajustes del trabajo** y seleccione los ajustes de los botones de escaneo que desea ver o cambiar.
5. Cambie los ajustes, según sea necesario.
6. Haga clic en **Aceptar**.
7. Haga clic en **Cerrar** para cerrar la ventana Event Manager.

Tema principal: [Cómo escanear utilizando los botones del producto](#)

Cómo escanear utilizando el icono Epson Scan

Puede iniciar el programa Epson Scan para seleccionar los ajustes de escaneo, escanear y guardar la imagen escaneada como un archivo.

- **Windows 8.x:** Navegue a la pantalla **Aplicaciones** y seleccione **EPSON Scan** debajo de **EPSON** o **EPSON Software**.
- **Windows (otras versiones):** Haga clic en  o en **Inicio**, luego seleccione **Todos los programas o Programas**. Seleccione **EPSON** o **EPSON Software** y haga clic en **EPSON Scan**.

- **OS X:** Abra la carpeta **Aplicaciones**, luego abra la carpeta **Epson Software** y haga doble clic en el icono **EPSON Scan**.

Verá una ventana de Epson Scan como esta:

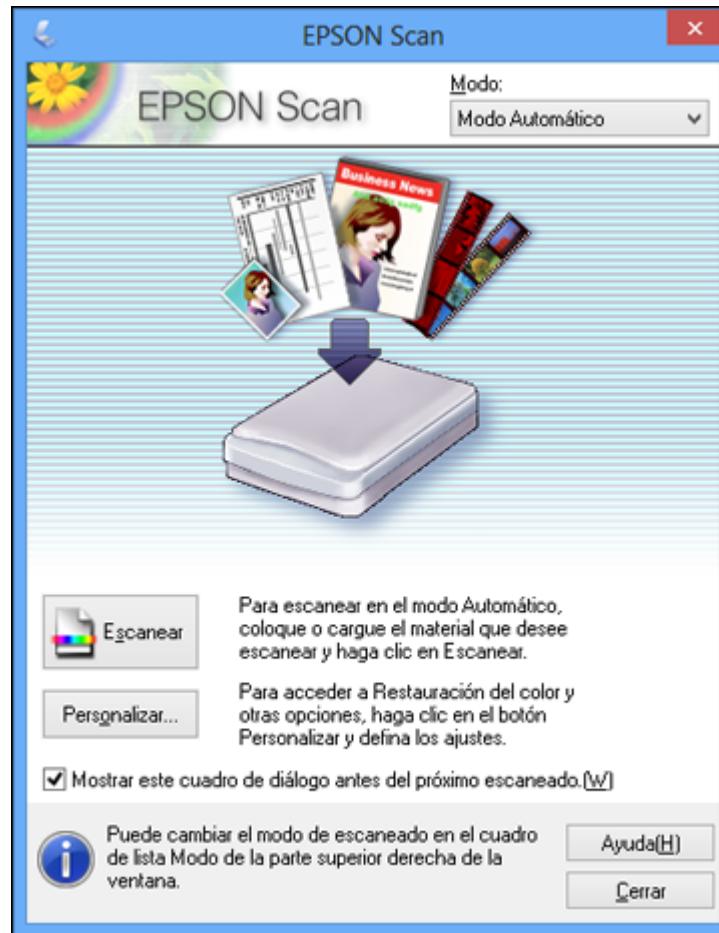

Tema principal: [Cómo iniciar un escaneo](#)

Tareas relacionadas

[Cómo escanear con OS X utilizando Captura de Imagen](#)

Temas relacionados

[Cómo seleccionar los ajustes de Epson Scan](#)

Cómo escanear desde un programa de escaneo

Puede iniciar Epson Scan desde un programa de escaneo compatible con TWAIN para seleccionar los ajustes de escaneo, escanear y luego abrir la imagen escaneada en el programa.

1. Abra el programa de escaneo que desea utilizar y seleccione la opción para escanear. (Consulte la utilidad de ayuda del programa de escaneo para obtener instrucciones).

2. Seleccione su producto.

Nota: En algunos programas, es posible que primero tenga que seleccionar su producto como la "fuente". Si ve la opción **Seleccionar fuente**, elíjala y seleccione su producto. En Windows, no seleccione una opción **WIA** para su producto; no funcionará correctamente.

Verá una ventana de Epson Scan como esta:



Nota: En ciertos programas, es posible que vea la ventana de escaneo del programa en vez de la ventana de Epson Scan. Seleccione las opciones de escaneo según sea necesario.

Tema principal: [Cómo iniciar un escaneo](#)

Tareas relacionadas

[Cómo escanear con OS X utilizando Captura de Imagen](#)

Temas relacionados

[Cómo seleccionar los ajustes de Epson Scan](#)

Cómo seleccionar los ajustes de Epson Scan

Después de iniciar Epson Scan, puede seleccionar los ajustes en diferentes modos para personalizar el escaneo.

[Modos de escaneo](#)

[Cómo seleccionar el modo de escaneo](#)

[Cómo escanear en Modo Automático](#)

[Cómo escanear en Modo Fácil](#)

[Cómo escanear en Modo Oficina](#)

[Cómo escanear en Modo Profesional](#)

[Tipos de previsualización de imágenes](#)

[Directrices para determinar la resolución de escaneo](#)

[Cómo seleccionar los ajustes del archivo de escaneo](#)

Tema principal: [Cómo escanear](#)

Modos de escaneo

Epson Scan proporciona varios modos de escaneo con diferentes niveles de control sobre los ajustes.

Modo Automático

Este modo automáticamente detecta el tipo de contenido que va a escanear, selecciona los ajustes necesarios y guarda la imagen escaneada. También puede seleccionar varias opciones de ajuste de imagen.

Modo Fácil

Puede seleccionar grupos de ajustes según el tipo de contenido que va a escanear. También puede seleccionar varias opciones de ajuste de imagen, además de previsualizar y cambiar el tamaño de la imagen escaneada.

Modo Oficina

Puede escanear documentos de texto rápidamente y ajustarlos en una pantalla de previsualización. También puede seleccionar varias opciones de ajuste de imagen y previsualizar la imagen escaneada.

Modo Profesional

Puede personalizar todos los ajustes disponibles manualmente, además de previsualizar y cambiar el tamaño de la imagen escaneada.

Tema principal: [Cómo seleccionar los ajustes de Epson Scan](#)

Tareas relacionadas

[Cómo seleccionar el modo de escaneo](#)

Cómo seleccionar el modo de escaneo

Seleccione el modo de Epson Scan que desea utilizar en el cuadro Modo ubicado en la esquina superior derecha de la ventana de Epson Scan:

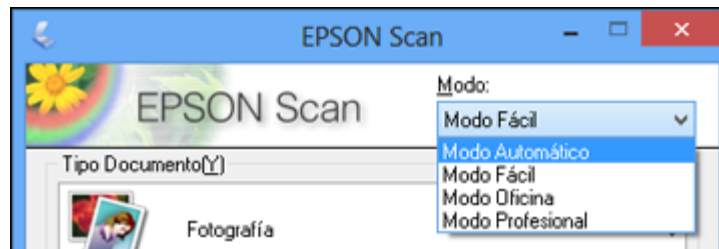

Tema principal: [Cómo seleccionar los ajustes de Epson Scan](#)

Tareas relacionadas

[Cómo escanear en Modo Automático](#)

[Cómo escanear en Modo Fácil](#)

[Cómo escanear en Modo Oficina](#)

[Cómo escanear en Modo Profesional](#)

Cómo escanear en Modo Automático

Cuando escanea con el Modo Automático, Epson Scan automáticamente guarda el archivo escaneado en formato JPG en la carpeta Imágenes o Mis imágenes de su sistema operativo, o lo abre en su programa de escaneo. Puede cambiar los ajustes del archivo escaneado y seleccionar diversas opciones de ajuste de imagen antes de escanear, si es necesario.

1. Inicie Epson Scan y seleccione **Modo Automático** como el ajuste Modo. Verá esta ventana:



2. Para seleccionar las opciones de ajuste de imagen o cambiar los ajustes del archivo escaneado, haga clic en **Personalizar**, seleccione los ajustes que desea y haga clic en **Aceptar**.

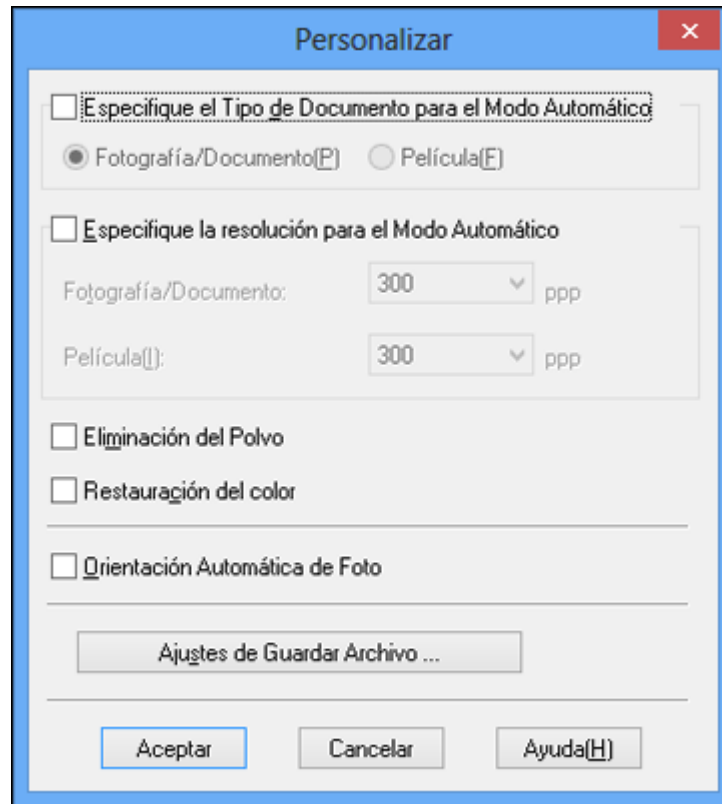

- Para elegir cualquiera de las opciones de ajuste de imagen disponibles, seleccione la casilla de verificación de la opción.
- Para cambiar los ajustes del archivo escaneado, haga clic en **Ajustes de Guardar Archivo**.

3. Haga clic en **Escanear**.

Epson Scan escanea el original y guarda el archivo en la carpeta seleccionada o lo abre en su programa de escaneo. Si el archivo se guardó directamente en la computadora, verá el archivo en el Explorador de Windows o en el Finder de OS X, desde donde podrá ver e imprimir la imagen, si desea.

[Ajustes de imagen disponibles - Modo Automático](#)

Tema principal: [Cómo seleccionar los ajustes de Epson Scan](#)

Conceptos relacionados

[Tipos de previsualización de imágenes](#)

[Directrices para determinar la resolución de escaneo](#)

Tareas relacionadas

[Cómo seleccionar los ajustes del archivo de escaneo](#)

Ajustes de imagen disponibles - Modo Automático

Puede seleccionar estas opciones de ajuste de imagen en el Modo Automático de Epson Scan.

Eliminación del Polvo

Elimina automáticamente las marcas de polvo de la imagen escaneada.

Restauración del color

Restaura automáticamente los colores de fotos descoloridas.

Orientación Automática de Foto

Revisa la imagen de previsualización para detectar rostros, el cielo y otras características, y gira la foto a la orientación correcta, si es necesario. (Si utiliza esta opción y la orientación de la foto no es correcta, desactive esta opción y escanee la imagen de nuevo).

Tema principal: [Cómo escanear en Modo Automático](#)

Cómo escanear en Modo Fácil

Cuando escanea con el Modo Fácil, Epson Scan automáticamente guarda el archivo escaneado en formato JPG en la carpeta Imágenes o Mis imágenes de su sistema operativo, o lo abre en su programa de escaneo. Puede seleccionar ajustes, previsualizar la imagen y cambiar los ajustes del archivo escaneado, según sea necesario.

1. Inicie Epson Scan y seleccione **Modo Fácil** como el ajuste Modo.

Verá esta ventana:

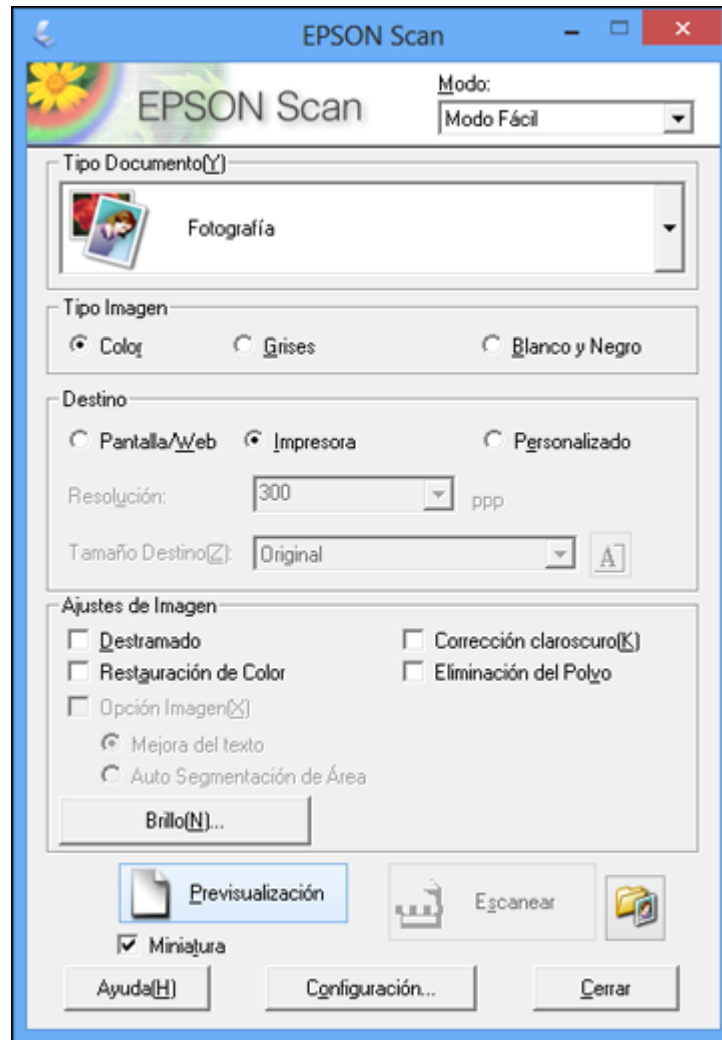

2. Seleccione el ajuste **Tipo Documento** que corresponda a su original, tal como **Fotografía** o **Texto/Dibujo Lineal**.
3. Seleccione el ajuste **Tipo Imagen** que corresponda a su original.

4. Seleccione el ajuste **Destino** según la forma en que vaya a utilizar la imagen escaneada. (El ajuste Resolución se selecciona automáticamente en base al ajuste Destino que haya seleccionado).
 - **Pantalla/Web**: Seleccione esta opción para imágenes que va a enviar por correo electrónico, ver en la pantalla de una computadora o publicar en una página Web.
 - **Impresora**: Seleccione esta opción para imágenes que va a imprimir o documentos que va a convertir en texto editable utilizando software de reconocimiento óptico de caracteres (OCR, por sus siglas en inglés).
 - **Personalizado**: Seleccione esta opción si desea seleccionar una resolución personalizada para su imagen.
5. Si seleccionó **Personalizado** en el último paso, seleccione el ajuste **Resolución** que desea utilizar.
6. Haga clic en el botón **Previsualización**.

Epson Scan genera una vista previa del original y muestra el resultado en otra ventana de previsualización.
7. Si desea, seleccione el área de la imagen de previsualización que desea escanear (el área de escaneo).
8. Seleccione cualquiera de las opciones de ajuste de imagen que desea utilizar. Antes de seleccionar los ajustes, haga clic en la imagen o en el área de escaneo de la ventana de previsualización.
9. Si desea reducir o ampliar la imagen a medida que la escanea, seleccione el ajuste **Tamaño Destino** que desea utilizar.
10. Haga clic en **Escanear**.

Verá la ventana Ajustes de Guardar Archivo.
11. Cambie cualquiera de los ajustes necesarios para guardar el archivo y haga clic en **Aceptar**.

Epson Scan escanea el original y guarda el archivo en la carpeta seleccionada o lo abre en su programa de escaneo. Si el archivo se guardó directamente en la computadora, verá el archivo en el Explorador de Windows o en el Finder de OS X, desde donde podrá ver e imprimir la imagen, si desea.

[Cómo seleccionar un área de escaneo - Modo Fácil](#)

[Ajustes de imagen disponibles - Modo Fácil](#)

[Cómo seleccionar un tamaño de escaneo - Modo Fácil](#)

Tema principal: [Cómo seleccionar los ajustes de Epson Scan](#)

Conceptos relacionados

[Tipos de previsualización de imágenes](#)

[Directrices para determinar la resolución de escaneo](#)

Tareas relacionadas

[Cómo seleccionar los ajustes del archivo de escaneo](#)

Cómo seleccionar un área de escaneo - Modo Fácil

Puede seleccionar un área específica de la imagen de previsualización para incluir en la imagen escaneada. Puede seleccionar toda o parte de la imagen. Incluso puede seleccionar varias áreas de escaneo para crear múltiples imágenes escaneadas de las diferentes áreas (solamente en el modo de previsualización Normal).

También puede utilizar el área de escaneo para seleccionar opciones específicas de Ajustes de Imagen para una imagen escaneada. Asegúrese de hacer clic dentro del área de escaneo antes de seleccionar los ajustes.

1. Siga uno de estos procedimientos para seleccionar el área de escaneo en la imagen de previsualización:
 - **Previsualización en Miniatura:** El área de escaneo se selecciona automáticamente, pero la puede cambiar. Coloque el cursor en una esquina del área de escaneo que desee, luego haga

clic y arrastre el cursor a la esquina opuesta para crear un marco (línea punteada) en la imagen de previsualización.

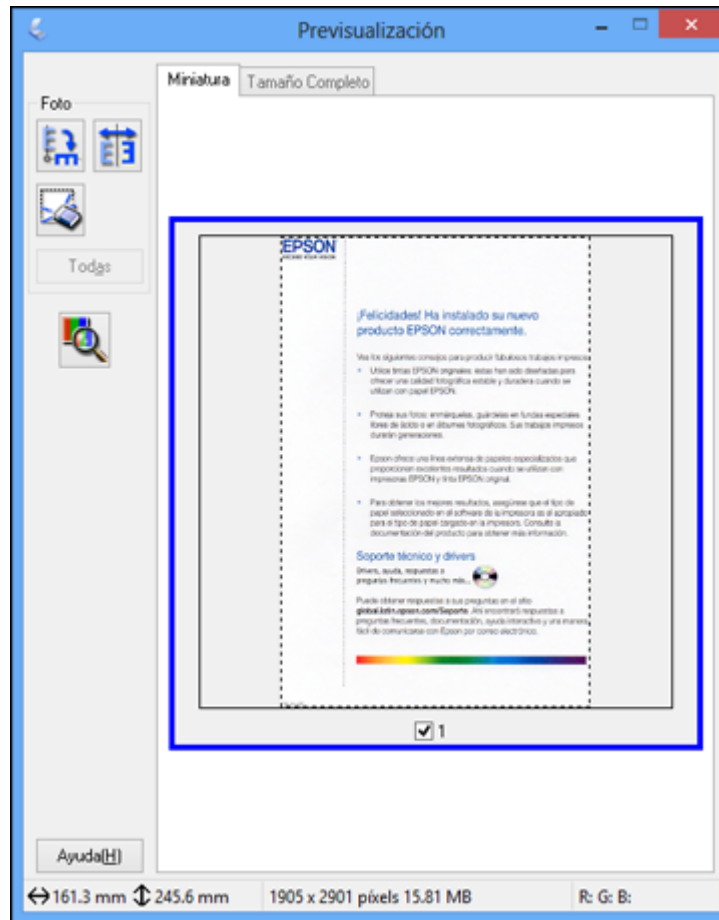

- **Previsualización Normal:** Haga clic en el icono  de localización automática para crear un marco (línea punteada) en la imagen de previsualización.

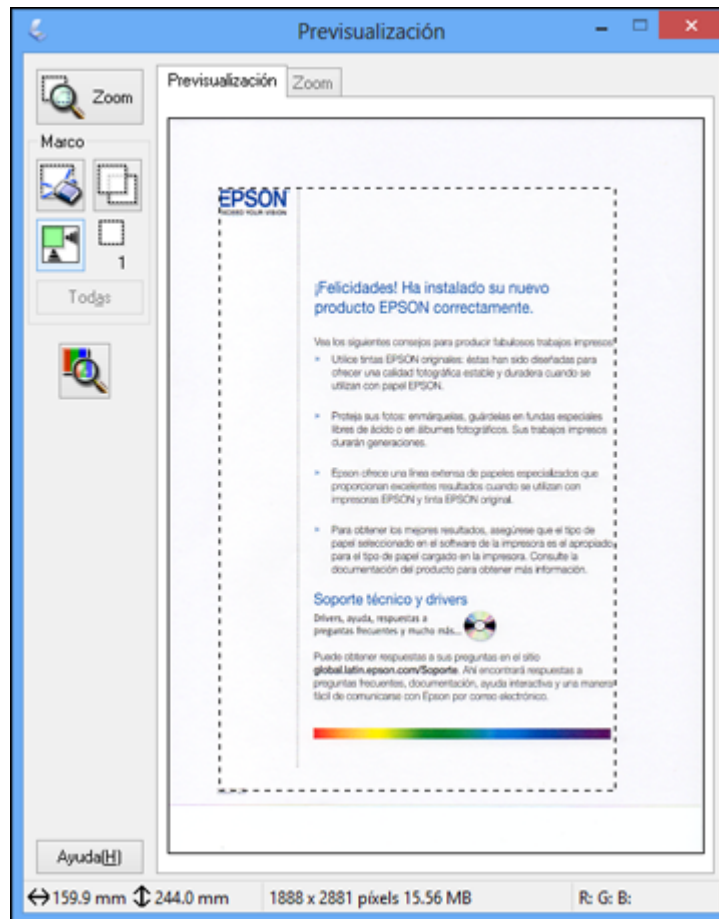

2. Haga lo siguiente, según sea necesario, para manipular el área de escaneo seleccionada:
 - Si el marco es correcto, continúe con el siguiente paso.
 - Para mover el marco, haga clic dentro del área de escaneo y arrastre el marco hasta el lugar deseado.

- Para cambiar el tamaño del área de escaneo, coloque el cursor sobre el borde o la esquina del marco, luego haga clic y arrastre los bordes hasta alcanzar el tamaño deseado. (Mantenga presionada la tecla **Mayús** mientras cambia el tamaño del marco para conservar las proporciones de ancho/altura).
- **Previsualización Normal:** Para crear marcos adicionales (hasta 50), haga clic en el icono  de copiar marco para copiar el marco existente y pegarlo en la imagen de previsualización.

Nota: Si dibuja varios marcos, asegúrese de hacer clic en el botón **Todas** en la ventana de previsualización antes de escanear. De caso contrario, solamente se escaneará el área dentro del marco que está actualmente seleccionado.

- Para borrar un marco, haga clic en el marco, luego haga clic en el icono  de borrar marco.
3. Haga clic dentro del área de escaneo y seleccione los ajustes necesarios en la ventana de Epson Scan.

Tema principal: [Cómo escanear en Modo Fácil](#)

Ajustes de imagen disponibles - Modo Fácil

Puede seleccionar estas opciones de Ajustes de Imagen en el Modo Fácil de Epson Scan.

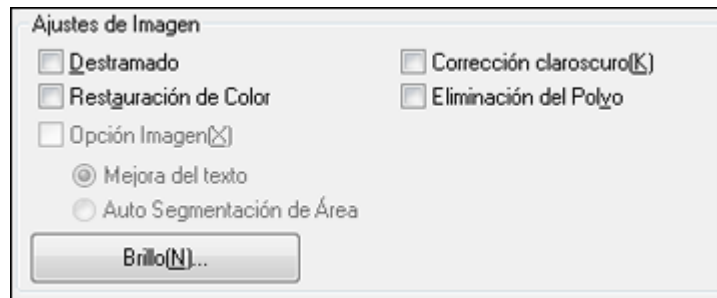

Nota: Seleccione la casilla de verificación **Opción Imagen** para configurar cualquiera de los ajustes que aparecen en gris. Es posible que no todos los ajustes estén disponibles, dependiendo de los ajustes Tipo Documento y Tipo Imagen seleccionados. Haga clic en el botón **Brillo** para acceder a ajustes adicionales.

Destramado

Elimina el patrón ondulado que puede aparecer en las áreas de la imagen levemente sombreadas, tales como los tonos de piel. Esta opción mejora los resultados al escanear revistas o periódicos.

(Los resultados de destramado no aparecen en la imagen de previsualización, solo en la imagen escaneada).

Restauración de Color

Restaura automáticamente los colores de fotos descoloridas.

Corrección claroscuro

Elimina las sombras en fotos que tienen demasiada iluminación de fondo.

Eliminación del Polvo

Elimina automáticamente las marcas de polvo de la imagen escaneada.

Mejora del texto

Hace más nítidas las letras en documentos de texto.

Auto Segmentación de Área

Separa el texto de los gráficos para hacer las imágenes en escala de grises más claras y el reconocimiento de texto más preciso.

Brillo

Ajusta la claridad y la oscuridad de la imagen escaneada.

Contraste

Ajusta la diferencia entre las áreas claras y oscuras de toda la imagen escaneada.

Umbral

Ajusta el nivel de delineación de las áreas negras de texto y arte lineal, lo cual mejora el reconocimiento de texto en los programas de reconocimiento óptico de caracteres (OCR, por sus siglas en inglés).

Tema principal: [Cómo escanear en Modo Fácil](#)

Cómo seleccionar un tamaño de escaneo - Modo Fácil

Puede reducir o ampliar el tamaño de la imagen a medida que la escanea. También puede seleccionar un tamaño de escaneo específico, como un tamaño de foto común, por ejemplo 4 × 6 pulg. (102 × 152 mm). Esto coloca un área de escaneo de ese tamaño en la imagen de previsualización para ayudarle a recortar la imagen en las proporciones correctas.

1. Haga clic en el botón **Previsualización** para ver la imagen.

2. En la ventana de Epson Scan, seleccione el tamaño que desea utilizar para la imagen escaneada de la lista **Tamaño Destino**.

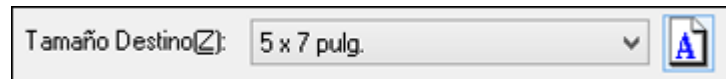

Nota: Para girar la orientación del tamaño de destino de la imagen, haga clic en el icono  de orientación.

Aparecerá un marco (línea punteada) con la proporción adecuada para ese tamaño en la imagen de previsualización.

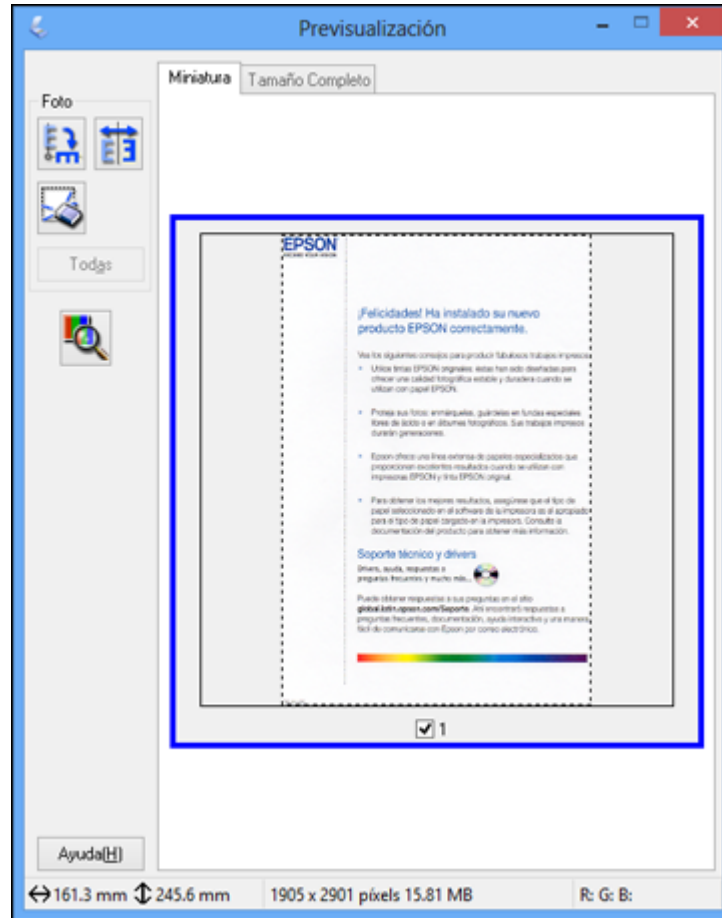

3. Haga lo siguiente, según sea necesario, para trabajar con el área de escaneo seleccionada:
 - Para mover el marco, haga clic dentro del área de escaneo y arrastre el marco hasta el lugar deseado.

- Para cambiar el tamaño del área de escaneo, coloque el cursor sobre el borde o la esquina del marco, luego haga clic y arrastre el borde hasta alcanzar el tamaño deseado.

Nota: El tamaño de destino de la imagen escaneada no cambiará si ajusta manualmente el marco. El marco solamente indica el área de la imagen que será escaneada.

4. Para crear un tamaño para la imagen escaneada que no esté disponible en la lista Tamaño Destino, haga clic en la opción **Personalizar**.

Verá esta ventana:

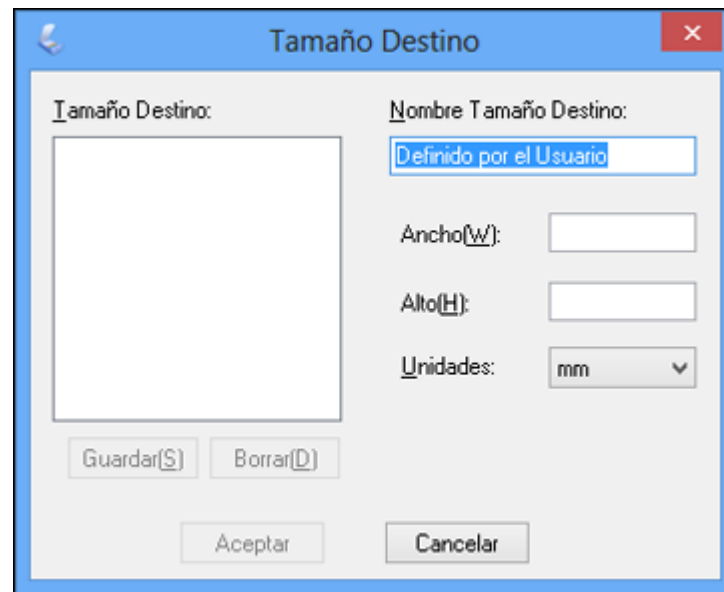

5. Asigne un nombre al tamaño personalizado, ingrese el tamaño, haga clic en **Guardar** y luego en **Aceptar**. Luego ajuste el marco en la página de previsualización.

El marco automáticamente adquiere la proporción para el tamaño de escaneo personalizado.

Tema principal: [Cómo escanear en Modo Fácil](#)

Cómo escanear en Modo Oficina

Cuando escanea con el Modo Oficina, Epson Scan automáticamente guarda el archivo escaneado en formato JPG en la carpeta Imágenes o Mis imágenes de su sistema operativo, o lo abre en su programa

de escaneo. Puede seleccionar ajustes, previsualizar la imagen y cambiar los ajustes del archivo escaneado, según sea necesario.

1. Inicie Epson Scan y seleccione **Modo Oficina** como el ajuste Modo.

Verá esta ventana:

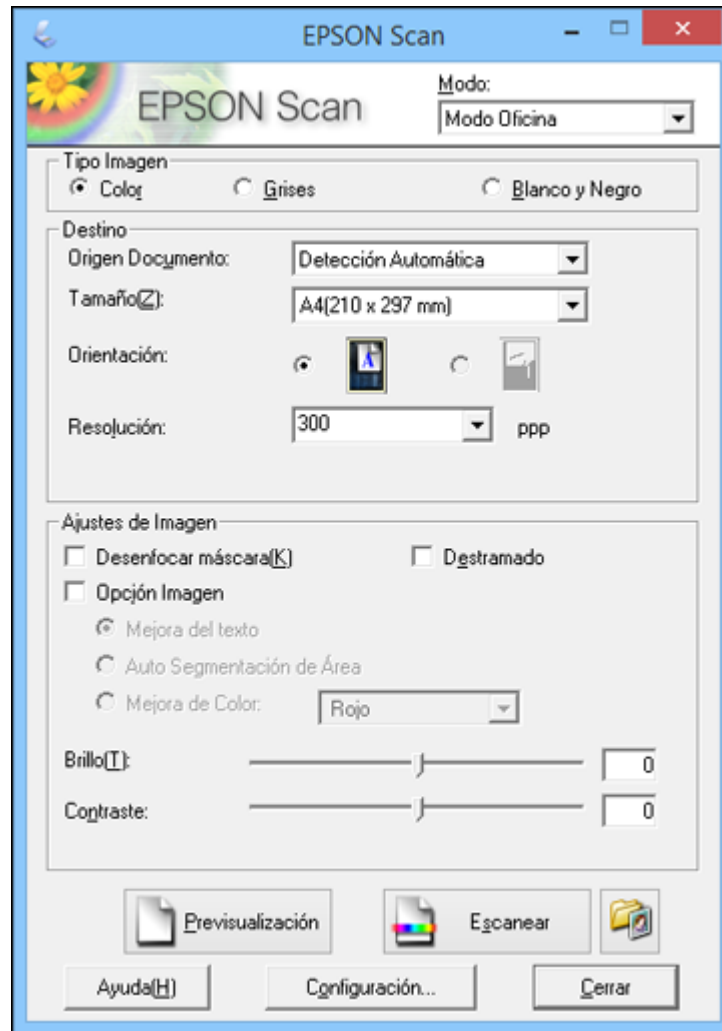

2. Seleccione el ajuste **Tipo Imagen** que corresponda a su original.

3. Seleccione el ajuste **Origen Documento** que indique dónde colocó el original.
4. Seleccione los ajustes **Tamaño** y **Orientación** que correspondan a su original.
5. Seleccione el ajuste **Resolución** que desea utilizar.
6. Haga clic en el botón **Previsualización**.
Epson Scan genera una vista previa del original y muestra el resultado en otra ventana de previsualización.
7. Si desea, seleccione el área de la imagen de previsualización que desea escanear (el área de escaneo).
8. Seleccione cualquiera de las opciones de ajuste de imagen que desea utilizar. Antes de seleccionar los ajustes, haga clic en la imagen o en el área de escaneo de la ventana de previsualización.
9. Haga clic en **Escanear**.
Verá la ventana Ajustes de Guardar Archivo.
10. Cambie cualquiera de los ajustes necesarios para guardar el archivo y haga clic en **Aceptar**.

Epson Scan escanea el original y guarda el archivo en la carpeta seleccionada o lo abre en su programa de escaneo. Si el archivo se guardó directamente en la computadora, verá el archivo en el Explorador de Windows o en el Finder de OS X, desde donde podrá ver e imprimir la imagen, si desea.

[Cómo seleccionar un área de escaneo - Modo Oficina](#)

[Ajustes de imagen disponibles - Modo Oficina](#)

Tema principal: [Cómo seleccionar los ajustes de Epson Scan](#)

Conceptos relacionados

[Tipos de previsualización de imágenes](#)

[Directrices para determinar la resolución de escaneo](#)

Tareas relacionadas

[Cómo seleccionar los ajustes del archivo de escaneo](#)

Cómo seleccionar un área de escaneo - Modo Oficina

Puede seleccionar un área específica de la imagen de previsualización para incluir en la imagen escaneada. Puede seleccionar toda o parte de la imagen. Incluso puede seleccionar varias áreas de escaneo para crear múltiples imágenes escaneadas de las diferentes áreas.

También puede utilizar el área de escaneo para seleccionar opciones específicas de Ajustes de Imagen para una imagen escaneada. Asegúrese de hacer clic dentro del área de escaneo antes de seleccionar los ajustes.

1. En la ventana de previsualización, haga clic en el icono  de localización automática para crear un marco (línea punteada) en la imagen de previsualización.

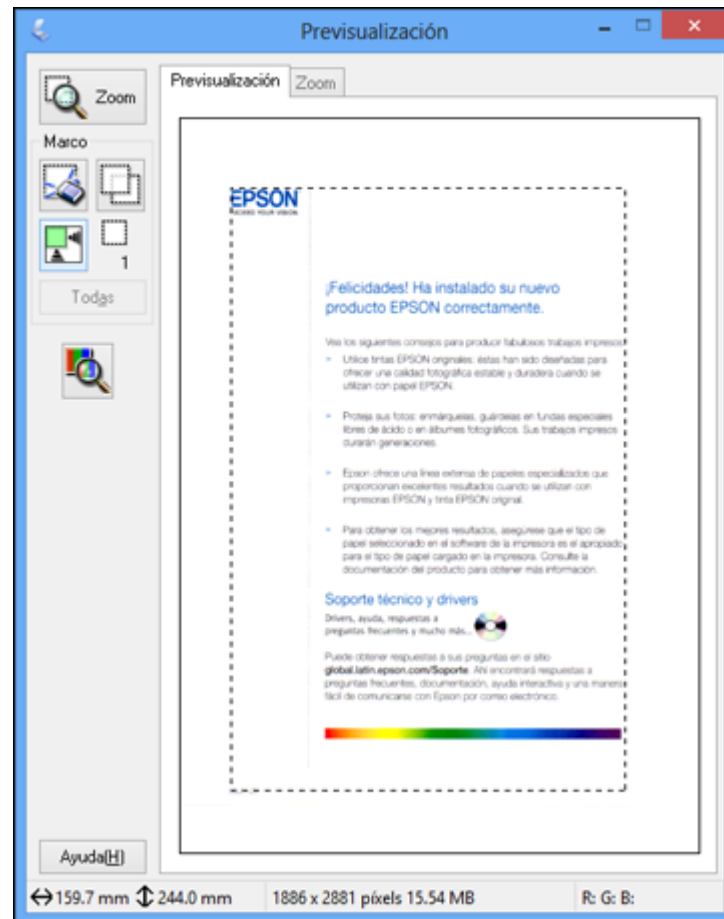

2. Haga lo siguiente, según sea necesario, para manipular el área de escaneo seleccionada:
 - Si el marco es correcto, continúe con el siguiente paso.
 - Para mover el marco, haga clic dentro del área de escaneo y arrastre el marco hasta el lugar deseado.

- Para cambiar el tamaño del área de escaneo, coloque el cursor sobre el borde o la esquina del marco, luego haga clic y arrastre los bordes hasta alcanzar el tamaño deseado. (Mantenga presionada la tecla **Mayús** mientras cambia el tamaño del marco para conservar las proporciones de ancho/altura).
- Para crear marcos adicionales (hasta 50, si está disponible), haga clic en el icono  de copiar marco para copiar el marco existente y pegarlo en la imagen de previsualización.

Nota: Si dibuja varios marcos, asegúrese de hacer clic en el botón **Todas** en la ventana de previsualización antes de escanear. De caso contrario, solamente se escaneará el área dentro del marco que está actualmente seleccionado.

- Para borrar un marco, haga clic en el marco, luego haga clic en el icono  de borrar marco.
3. Haga clic dentro de cada área de escaneo y seleccione los ajustes necesarios en la ventana de Epson Scan.

Tema principal: [Cómo escanear en Modo Oficina](#)

Ajustes de imagen disponibles - Modo Oficina

Puede seleccionar estas opciones de Ajustes de Imagen en el Modo Oficina de Epson Scan. Es posible que no todos los ajustes estén disponibles, dependiendo de los otros ajustes seleccionados.

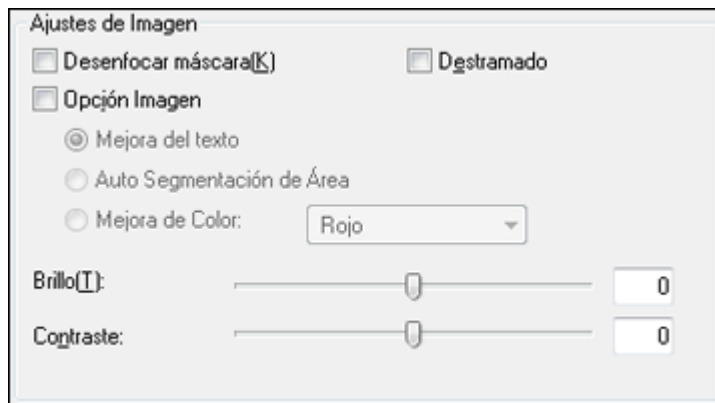

Nota: Seleccione la casilla de verificación **Opción Imagen** para configurar cualquiera de los ajustes que aparecen en gris debajo de la casilla de verificación. Es posible que no todos los ajustes estén disponibles, dependiendo del ajuste Tipo Imagen seleccionado.

Desenfocar máscara

Define los bordes de ciertas zonas de la imagen. Desactive esta opción si desea dejar los bordes más suaves.

Destramado

Elimina el patrón ondulado que puede aparecer en las áreas de la imagen levemente sombreadas, tales como los tonos de piel. Esta opción mejora los resultados al escanear revistas o periódicos. (Los resultados de destramado no aparecen en la imagen de previsualización, solo en la imagen escaneada).

Mejora del texto

Hace más nítidas las letras en documentos de texto.

Auto Segmentación de Área

Separa el texto de los gráficos para hacer las imágenes en escala de grises más claras y el reconocimiento de texto más preciso.

Mejora de Color

Mejora los tonos de rojo, verde o azul en la imagen escaneada.

Brillo

Ajusta la claridad y la oscuridad de la imagen escaneada.

Contraste

Ajusta la diferencia entre las áreas claras y oscuras de toda la imagen escaneada.

Umbral

Ajusta el nivel de delineación de las áreas negras de texto y arte lineal, lo cual mejora el reconocimiento de texto en los programas de reconocimiento óptico de caracteres (OCR, por sus siglas en inglés).

Tema principal: [Cómo escanear en Modo Oficina](#)

Cómo escanear en Modo Profesional

Cuando escanea con el Modo Profesional, Epson Scan automáticamente guarda el archivo escaneado en formato JPEG en la carpeta Imágenes o Mis imágenes de su sistema operativo, o lo abre en su programa de escaneo. Puede seleccionar ajustes, previsualizar la imagen y cambiar los ajustes del archivo escaneado, según sea necesario.

1. Inicie Epson Scan y seleccione **Modo Profesional** como el ajuste Modo.

Verá esta ventana:

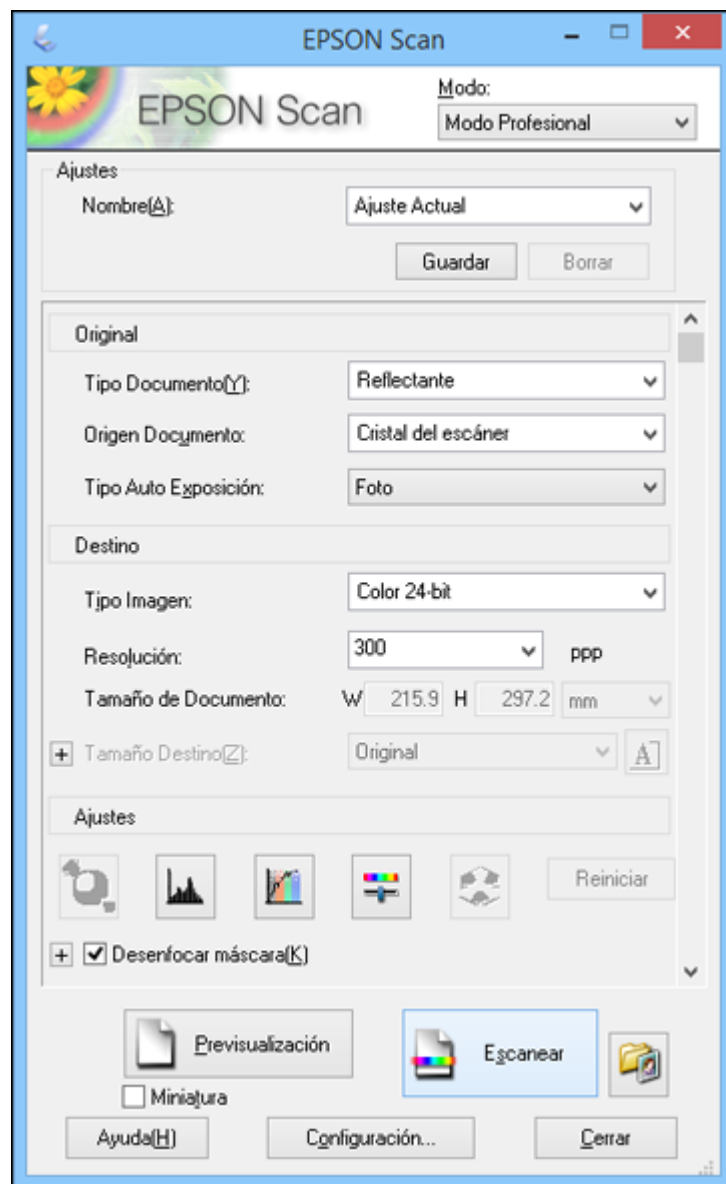

2. Seleccione el ajuste **Tipo Documento** que corresponda a su original, como **Reflectante** para documentos o fotos.
3. Seleccione el ajuste **Origen Documento** que indique dónde colocó el original.
4. Seleccione el tipo de original específico que va a escanear como el ajuste **Tipo Auto Exposición: Documento o Foto**.
5. Seleccione los detalles del original y cómo lo quiere escanear como el ajuste **Tipo Imagen**.
6. Seleccione el ajuste **Resolución** que desea utilizar.
7. Haga clic en el botón **Previsualización**.
Epson Scan genera una vista previa del original y muestra el resultado en otra ventana de previsualización.
8. Si desea, seleccione el área de la imagen de previsualización que desea escanear (el área de escaneo).
9. Seleccione cualquiera de las opciones de ajuste de imagen que desea utilizar. Antes de seleccionar los ajustes, haga clic en la imagen o en el área de escaneo de la ventana de previsualización.
10. Si desea reducir o ampliar la imagen a medida que la escanea, seleccione el ajuste **Tamaño Destino** que desea utilizar.
11. Haga clic en **Escanear**.
Verá la ventana Ajustes de Guardar Archivo.
12. Cambie cualquiera de los ajustes necesarios para guardar el archivo y haga clic en **Aceptar**.

Epson Scan escanea el original y guarda el archivo en la carpeta seleccionada o lo abre en su programa de escaneo. Si el archivo se guardó directamente en la computadora, verá el archivo en el Explorador de Windows o en el Finder de OS X, desde donde podrá ver e imprimir la imagen, si desea.

[Tipos de imagen disponibles - Modo Profesional](#)

[Cómo seleccionar un área de escaneo - Modo Profesional](#)

[Ajustes de imagen disponibles - Modo Profesional](#)

[Cómo seleccionar un tamaño de escaneo - Modo Profesional](#)

Tema principal: [Cómo seleccionar los ajustes de Epson Scan](#)

Conceptos relacionados

[Tipos de previsualización de imágenes](#)

[Directrices para determinar la resolución de escaneo](#)

Tareas relacionadas

[Cómo seleccionar los ajustes del archivo de escaneo](#)

Tipos de imagen disponibles - Modo Profesional

Puede seleccionar estas opciones de Tipo Imagen en el Modo Profesional de Epson Scan.

Color 24-bit

Seleccione este ajuste para fotografías a color.

Suavizado de Color

Seleccione este ajuste para imágenes gráficas a color, tales como tablas o gráficos.

Grisés 8-bit

Seleccione este ajuste para fotografías en blanco y negro.

Ninguno

Seleccione este ajuste para documentos de texto o dibujos lineales en negro.

Tema principal: [Cómo escanear en Modo Profesional](#)

Cómo seleccionar un área de escaneo - Modo Profesional

Puede seleccionar un área específica de la imagen de previsualización para incluir en la imagen escaneada. Puede seleccionar toda o parte de la imagen. Incluso puede seleccionar varias áreas de escaneo para crear múltiples imágenes escaneadas de las diferentes áreas (solamente en el modo de previsualización Normal).

También puede utilizar el área de escaneo para seleccionar opciones específicas de Ajustes de Imagen para la imagen escaneada. Asegúrese de hacer clic dentro del área de escaneo antes de seleccionar los ajustes.

Nota: En Modo Profesional, el modo predeterminado de Previsualización es el modo Normal. Para utilizar el modo de previsualización en Miniatura, seleccione la casilla de verificación **Miniatura** debajo del botón Previsualización (si está disponible), luego haga clic en el botón **Previsualización** para ver su imagen de nuevo.

1. Siga uno de estos procedimientos para seleccionar el área de escaneo en la imagen de previsualización:

- **Previsualización Normal:** Haga clic en el icono  de localización automática para crear un marco (línea punteada) en la imagen de previsualización.

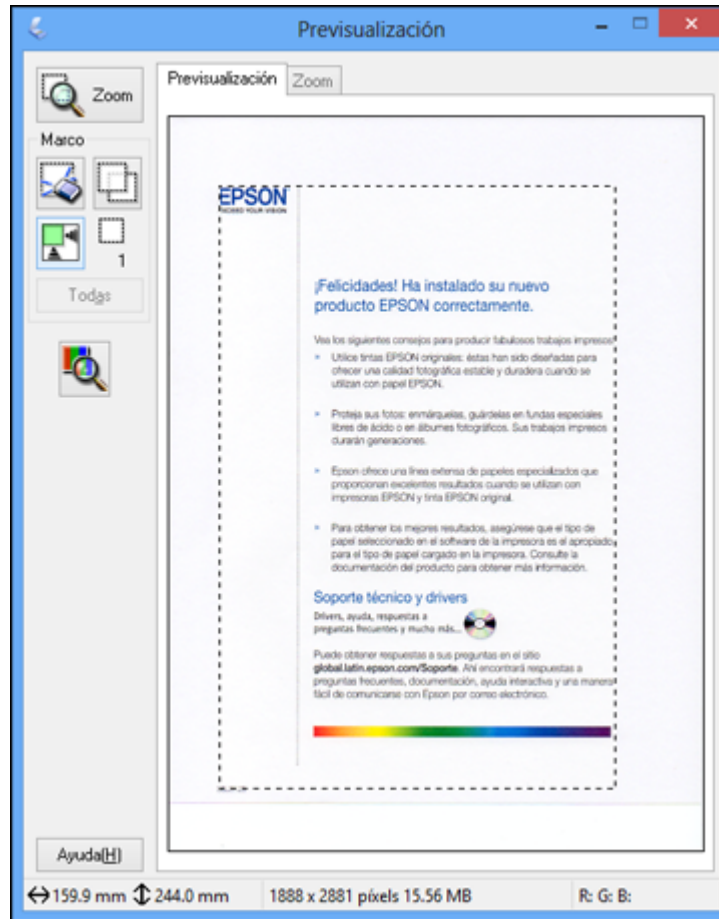

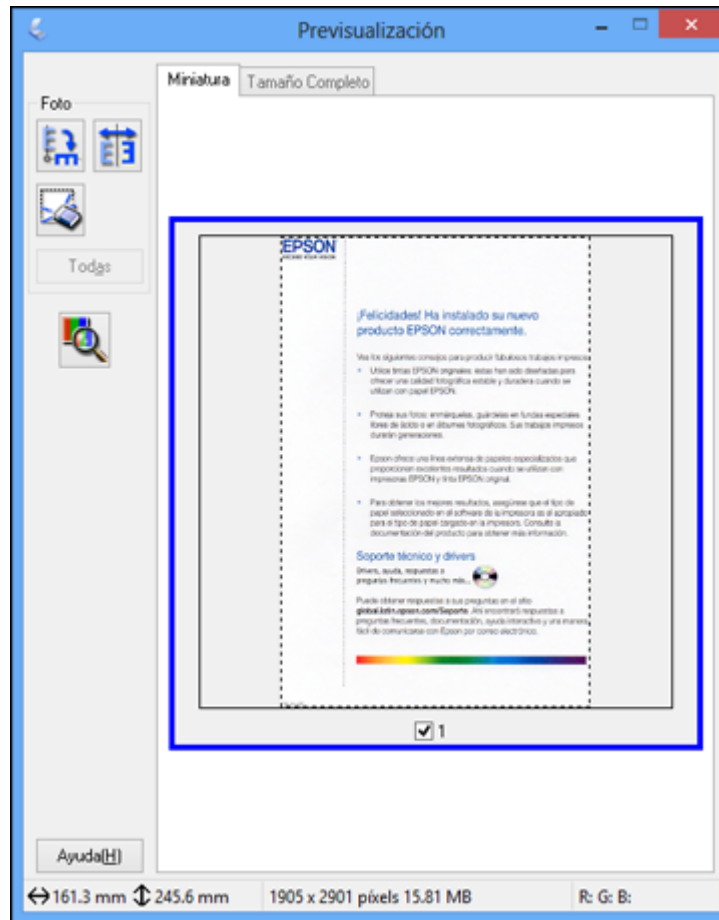

- **Previsualización en Miniatura:** El área de escaneo se selecciona automáticamente, pero la puede cambiar. Coloque el cursor en una esquina del área de escaneo que desee, luego haga

clic y arrastre el cursor a la esquina opuesta para crear un marco (línea punteada) en la imagen de previsualización.



2. Haga lo siguiente, según sea necesario, para manipular el área de escaneo seleccionada:
 - Si el marco es correcto, continúe con el siguiente paso.
 - Para mover el marco, haga clic dentro del área de escaneo y arrastre el marco hasta el lugar deseado.
 - Para cambiar el tamaño del área de escaneo, coloque el cursor sobre el borde o la esquina del marco, luego haga clic y arrastre los bordes hasta alcanzar el tamaño deseado. (Mantenga

presionada la tecla **Mayús** mientras cambia el tamaño del marco para conservar las proporciones de ancho/altura).

- **Previsualización Normal:** Para crear marcos adicionales (hasta 50, si está disponible), haga clic en el icono  de copiar marco para copiar el marco existente y pegarlo en la imagen de previsualización.
- Para borrar un marco, haga clic en el marco, luego haga clic en el icono  de borrar marco.

Nota: Si dibuja varios marcos, asegúrese de hacer clic en el botón **Todas** en la ventana de previsualización antes de escanear. De caso contrario, solamente se escaneará el área dentro del marco que está actualmente seleccionado.

3. Haga clic dentro del área de escaneo y seleccione los ajustes necesarios en la ventana de Epson Scan.

Tema principal: [Cómo escanear en Modo Profesional](#)

Ajustes de imagen disponibles - Modo Profesional

Puede seleccionar estas opciones de Ajustes en el Modo Profesional de Epson Scan. Es posible que no todos los ajustes estén disponibles, dependiendo de los otros ajustes seleccionados.

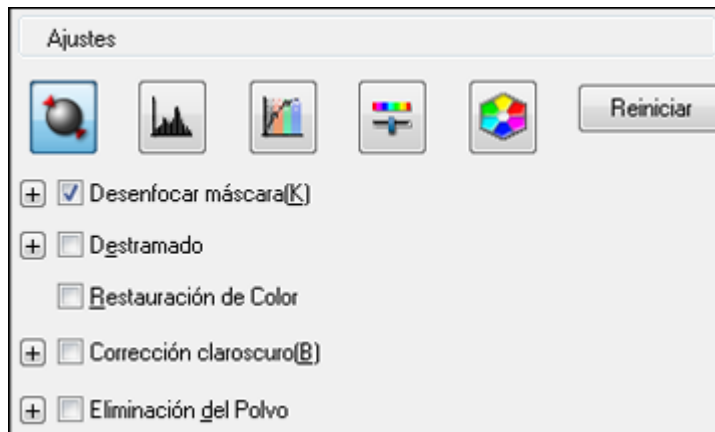

Haga clic en el icono  de ajuste de imagen para acceder a los ajustes adicionales.

Haga clic en el signo de más + (Windows) o en el icono ► (OS X) situado junto a un ajuste para cambiar el nivel de ajuste.

Desenfocar máscara

Define los bordes de ciertas zonas de la imagen. Desactive esta opción si desea dejar los bordes más suaves.

Destramado

Elimina el patrón ondulado que puede aparecer en las áreas de la imagen levemente sombreadas, tales como los tonos de piel. Esta opción mejora los resultados al escanear revistas o periódicos. (Los resultados de destramado no aparecen en la imagen de previsualización, solo en la imagen escaneada).

Restauración de Color

Restaura automáticamente los colores de fotos descoloridas.

Corrección claroscuro

Elimina las sombras en fotos que tienen demasiada iluminación de fondo.

Eliminación del Polvo

Elimina automáticamente las marcas de polvo de la imagen escaneada.

Auto Exposición

Automáticamente configura los ajustes de exposición de la imagen al hacer clic en el icono  de auto exposición. Para configurar automáticamente los ajustes de exposición de la imagen de forma permanente, haga clic en el botón **Configuración**, haga clic en la ficha **Color** y seleccione **Auto Exposición continua**. Puede cambiar el nivel de exposición automática mediante un control deslizante.

Ajuste Histograma

Proporciona una interfaz gráfica para ajustar los niveles de luminosidad, sombra y gama de forma individual. (Solo para usuarios avanzados). Haga clic en el icono  de histograma para acceder a los ajustes.

Corrección de Tono

Proporciona una interfaz gráfica para ajustar los niveles de tono de forma individual. (Solo para usuarios avanzados). Haga clic en el icono  de corrección de tono para acceder a los ajustes.

Brillo

Ajusta la claridad y la oscuridad de la imagen escaneada.

Contraste

Ajusta la diferencia entre las áreas claras y oscuras de toda la imagen escaneada.

Saturación

Ajusta la densidad de los colores de toda la imagen.

Balance de Color

Ajusta el balance de los colores de toda la imagen.

Paleta de colores

Proporciona una interfaz gráfica para ajustar los niveles de semitonos, tales como los tonos de piel, sin afectar las áreas de iluminación y sombra de la imagen. (Solo para usuarios avanzados). Haga clic en el icono  de paleta de colores para acceder a los ajustes.

Umbral

Ajusta el nivel de delineación de las áreas negras de texto y arte lineal, lo cual mejora el reconocimiento de texto en los programas de reconocimiento óptico de caracteres (OCR, por sus siglas en inglés).

Tema principal: [Cómo escanear en Modo Profesional](#)

Cómo seleccionar un tamaño de escaneo - Modo Profesional

Puede reducir o ampliar el tamaño de la imagen a medida que la escanea. También puede seleccionar un tamaño de escaneo específico, como un tamaño de foto común, por ejemplo 4 × 6 pulg. (102 × 152 mm). Esto coloca un área de escaneo de ese tamaño en la imagen de previsualización para ayudarle a recortar la imagen en las proporciones correctas.

1. Haga clic en el botón **Previsualización** para ver la imagen.
2. En la ventana de Epson Scan, seleccione el tamaño que desea utilizar para la imagen escaneada en la lista **Tamaño Destino**.

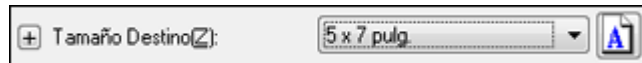

Nota: Para girar la orientación del tamaño de destino de la imagen, haga clic en el icono  de orientación.

Aparecerá un marco (línea punteada) con la proporción adecuada para ese tamaño en la imagen de previsualización.

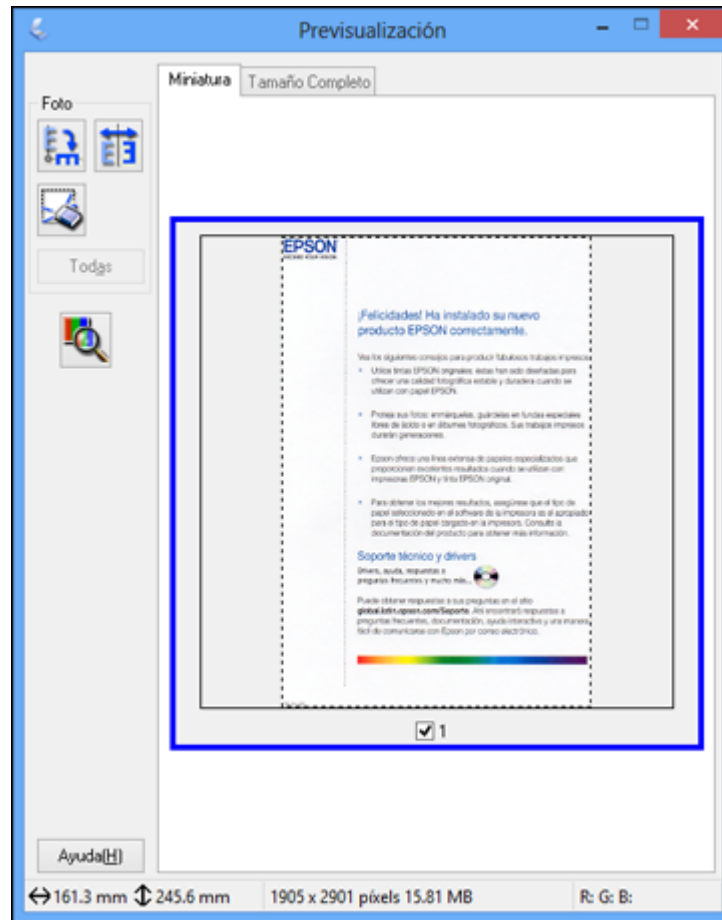

3. Haga lo siguiente, según sea necesario, para manipular el área de escaneo seleccionada:
 - Para mover el marco, haga clic dentro del área de escaneo y arrastre el marco hasta el lugar deseado.

- Para cambiar el tamaño del área de escaneo, coloque el cursor sobre el borde o la esquina del marco, luego haga clic y arrastre el borde hasta alcanzar el tamaño deseado.

Nota: El tamaño de destino de la imagen escaneada no cambiará si ajusta manualmente el marco. El marco solamente indica el área de la imagen que será escaneada.

4. Para crear un tamaño para la imagen escaneada que no esté disponible en la lista Tamaño Destino, haga clic en la opción **Personalizar**.

Verá esta ventana:

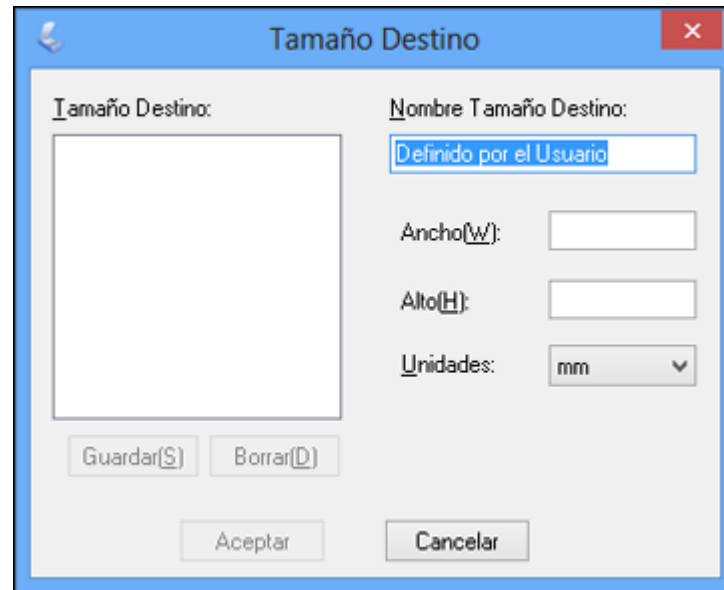

5. Asigne un nombre al tamaño personalizado, ingrese el tamaño, haga clic en **Guardar** y luego en **Aceptar**. Luego ajuste el marco en la página de previsualización.

El marco automáticamente adquiere la proporción del tamaño de escaneo personalizado.

6. Para utilizar otras herramientas para ajustar el tamaño, haga clic en el signo de más + (Windows) o en el icono ► (OS X) situado junto al ajuste Tamaño Destino y seleccione las opciones que desea utilizar.

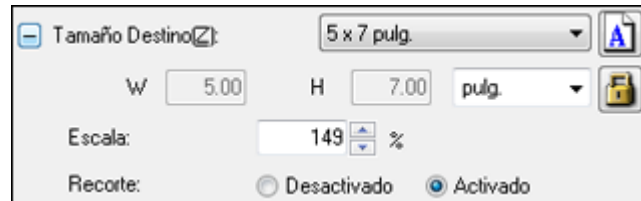

- **Escala:** Reduce o amplía la imagen según el porcentaje introducido.
- **Recorte:** Activa o desactiva la función de recorte automático.
-  Icono de desbloqueo: Desbloquea las proporciones de ancho/altura del tamaño de la imagen escaneada para que pueda ajustar la imagen sin restricciones.

Tema principal: [Cómo escanear en Modo Profesional](#)

Tipos de previsualización de imágenes

Puede previsualizar la imagen escaneada para configurar los ajustes de escaneo utilizando la previsualización como guía. Hay dos tipos de previsualización disponibles, según el modo de escaneo y los ajustes seleccionados:

Previsualización en Miniatura

Una previsualización en miniatura muestra las imágenes como miniaturas con el área de la imagen escaneada y la exposición automáticamente seleccionadas. Si la casilla de verificación **Miniatura** está seleccionada, haga clic en el botón **Previsualización** para abrir una ventana con la previsualización en miniatura.

Previsualización Normal

Una previsualización normal muestra las imágenes enteras para que pueda seleccionar el área de la imagen escaneada y otros ajustes manualmente. Si la casilla de verificación **Miniatura** no está seleccionada, haga clic en el botón **Previsualización** para abrir una ventana con la previsualización normal.

Tema principal: [Cómo seleccionar los ajustes de Epson Scan](#)

Directrices para determinar la resolución de escaneo

Si va a ampliar una imagen escaneada para imprimirla más grande, puede que tenga que aumentar la resolución predeterminada establecida por Epson Scan. Siga estas pautas para determinar la resolución necesaria:

- Va a ampliar la imagen a medida que la escanea.

Si va a ampliar la imagen utilizando el ajuste Tamaño Destino de Epson Scan, no necesita aumentar el ajuste Resolución.

- Va a escanear la imagen a tamaño original pero posteriormente la va a ampliar en un programa de edición de imágenes.

Aumente el ajuste Resolución en Epson Scan antes de escanear. Para mantener una calidad de imagen alta, aumente la resolución a la misma proporción a la que aumentará el tamaño de la imagen. Por ejemplo, si la resolución es de 300 ppp (puntos por pulgada) y posteriormente va a duplicar el tamaño de la imagen, seleccione una resolución de 600 ppp.

- Va a escanear la imagen al 100% o a un tamaño menor.

Seleccione el ajuste Resolución de Epson Scan según cómo vaya a utilizar la imagen escaneada:

- Para enviar por correo electrónico/ver en la pantalla de una computadora/publicar en una página Web: 96 a 150 ppp
- Para imprimir/convertir en texto editable (OCR): 300 ppp
- Para enviar por fax: 200 ppp

Tema principal: [Cómo seleccionar los ajustes de Epson Scan](#)

Cómo seleccionar los ajustes del archivo de escaneo

Puede seleccionar la ubicación, el nombre y el formato del archivo que va a escanear en la ventana Ajustes de Guardar Archivo. También puede seleccionar varios ajustes opcionales que controlan el funcionamiento de Epson Scan cuando escanea y guarda archivos.

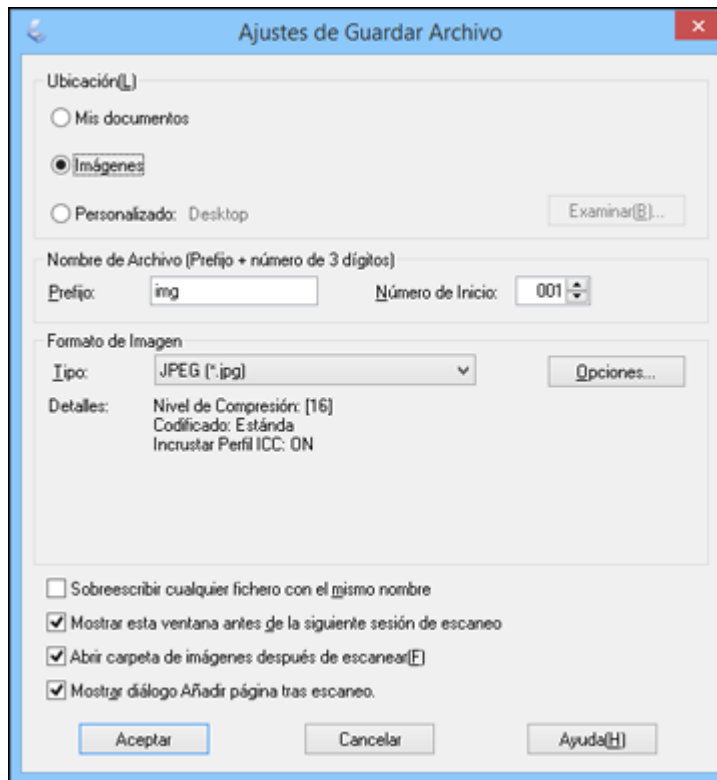

La ventana Ajustes de Guardar Archivo puede aparecer después de que haga clic en **Escanear** en la ventana principal de Epson Scan. También es posible que pueda acceder a la ventana haciendo clic en el icono  en la ventana de Epson Scan.

1. Siga uno de estos procedimientos para seleccionar la carpeta en la que desea guardar la imagen escaneada:
 - Haga clic en el botón de una de las carpetas que aparecen.

- Haga clic en el botón **Personalizado**, haga clic en el botón **Examinar** o **Elegir** y seleccione una carpeta.
2. Escriba el nombre del archivo en el campo **Prefijo**. Este nombre se utilizará junto con números para nombrar automáticamente los archivos escaneados.
 3. Seleccione un número diferente como el ajuste **Número de Inicio**, si desea.
 4. Seleccione el formato de archivo que desea utilizar en el menú **Tipo** del cuadro Formato de Imagen.
 5. Si el formato de archivo proporciona ajustes opcionales, haga clic en el botón **Opciones** para seleccionarlos.
 6. Elija cualquiera de los ajustes opcionales que desea utilizar seleccionando las casillas de verificación correspondientes.
 7. Haga clic en **Aceptar**.

[Tipos de archivos escaneados y ajustes opcionales disponibles](#)

Tema principal: [Cómo seleccionar los ajustes de Epson Scan](#)

Tipos de archivos escaneados y ajustes opcionales disponibles

Puede seleccionar entre varios formatos de archivo para guardar los documentos escaneados y elegir ajustes opcionales en la ventana Ajustes de Guardar Archivo de Epson Scan.

Formatos de archivo

BITMAP (*.bmp)

Un formato de imagen estándar para la mayoría de los programas de Windows.

JPEG (*.jpg)

Un formato de imagen que ofrece un alto nivel de compresión de datos de imagen. Sin embargo, cuanto mayor sea la compresión, menor será la calidad de la imagen. (Se recomienda el formato TIFF para imágenes escaneadas que va a retocar o modificar).

Multi-TIFF (*.tif)

Un formato de archivo TIFF para guardar múltiples páginas en el mismo archivo, lo cual le permitirá editar las imágenes utilizando un programa compatible.

PDF (*.pdf)

Un formato de documento que se puede leer tanto en Windows como en OS X utilizando Adobe Reader, Acrobat u otros programas. Puede guardar documentos de múltiples páginas en un archivo PDF.

PICT (*.pct)

Un formato de imagen estándar para la mayoría de los programas de OS X.

PRINT Image Matching II (*.jpg o *.tif)

Formatos de archivo que incluyen datos de Epson Print Image Matching II para mejorar la calidad y disfrutar de una gama de colores más amplia (no afecta a la apariencia de la imagen en la pantalla).

TIFF (*.tif)

Un formato de archivo creado para el intercambio de datos entre muchos programas, tales como programas de gráficos y de autoedición.

Ajustes opcionales**Sobrescribir cualquier fichero con el mismo nombre**

Seleccione esta opción para sobrescribir archivos anteriores que tengan el mismo nombre.

Mostrar esta ventana antes de la siguiente sesión de escaneo

Seleccione esta opción si desea que la ventana Ajustes de Guardar Archivo aparezca automáticamente antes de escanear (en ciertos modos de Epson Scan).

Abrir carpeta de imágenes después de escanear

Seleccione esta opción si desea que el Explorador de Windows o el Finder de OS X abra automáticamente la carpeta que contiene la imagen escaneada después de escanear.

Mostrar diálogo Añadir página tras escaneo

Si va a escanear un documento que contiene múltiples páginas utilizando el formato PDF o Multi-TIFF, seleccione esta opción para mostrar un mensaje para escanear páginas adicionales después de escanear la primera página.

Tema principal: [Cómo seleccionar los ajustes del archivo de escaneo](#)

Cómo escanear con OS X utilizando Captura de Imagen

En OS X, puede escanear con su producto utilizando una aplicación de edición de imágenes, tal como Captura de Imagen.

1. Abra una aplicación de edición de imágenes, tal como Captura de Imagen.
2. Seleccione su producto Epson en la lista **DISPOSITIVOS** o **COMPARTIDO** del Finder, si es necesario. (Es posible que tenga que pasar el cursor por encima de la lista **DISPOSITIVOS** o **COMPARTIDO**, hacer clic en **Mostrar** y seleccionar su producto).
3. Si aparece el botón **Mostrar detalles**, haga clic en él.

Si escanea un original utilizando el cristal del escáner, el producto comienza un escaneo de previsualización.

4. Seleccione el ajuste **Modo de escaneado** que indica dónde colocó el original (si está disponible). Seleccione cualquier otro ajuste de escaneo, según sea necesario:

Modo de escaneado: Escáner plano

Tipo: Color

Resolución: 50 ppp

Usar tamaño personalizado

Tamaño: 29.67 43.14 cm

Ángulo de rotación: 0°

Selección automática: Separar ítems

Escanear para: Imágenes

Nombre: Escanear

Formato: JPEG

Correc. imágenes: Ninguna

Desenfocar máscara: Ninguna

Destramado: Ninguna

Corrección claroscuro: Ninguna

Eliminación del Polvo: Ninguna

Restauración del color

Ocultar detalles Visión general Escanear

5. Seleccione la carpeta en la que desea guardar el archivo escaneado en el menú desplegable **Escanear en**.
6. Haga clic en **Escanear** o en **Explorar**.
El archivo escaneado se guarda en la carpeta seleccionada.

[Ajustes de escaneo disponibles - Captura de Imagen en OS X](#)

Tema principal: [Cómo escanear](#)

Ajustes de escaneo disponibles - Captura de Imagen en OS X

Puede seleccionar estos ajustes de escaneo en su aplicación de edición de imágenes para OS X, si está disponible.

Corrección de imagen

Proporciona una interfaz gráfica para ajustar el brillo, el tono, la temperatura y la saturación.

Desenfocar máscara

Define los bordes de ciertas zonas de la imagen. Desactive esta opción si desea dejar los bordes más suaves.

Destramado

Elimina el patrón ondulado que puede aparecer en las áreas de la imagen levemente sombreadas, tales como los tonos de piel. Esta opción mejora los resultados al escanear revistas o periódicos. (Los resultados de destramado no aparecen en la imagen de previsualización, solo en la imagen escaneada).

Corrección claroscuro

Elimina las sombras en fotos que tienen demasiada iluminación de fondo.

Eliminación del Polvo

Elimina automáticamente las marcas de polvo de los originales.

Restauración del color

Restaura automáticamente los colores de fotos descoloridas.

Tema principal: [Cómo escanear con OS X utilizando Captura de Imagen](#)

Cómo escanear desde dispositivos inteligentes

Utilizando la aplicación Epson iPrint, puede usar su teléfono inteligente o tableta iOS o Android para escanear documentos o fotos originales con su producto conectado a la red y guardarlos como archivos digitales en su dispositivo.

Haga clic en el enlace al final de esta sección para obtener más información sobre Epson iPrint.

Tema principal: [Cómo escanear](#)

Tareas relacionadas

[Cómo utilizar la aplicación móvil Epson iPrint](#)

Cómo escanear proyectos especiales

El software de escaneo de su producto ofrece varias opciones para ayudarle a completar rápidamente proyectos de escaneo especiales.

[Cómo escanear a destinos en línea utilizando Easy Photo Scan](#)

[Cómo escanear a un archivo PDF](#)

[Cómo restaurar los colores en fotos mientras las escanea](#)

Tema principal: [Cómo escanear](#)

Cómo escanear a destinos en línea utilizando Easy Photo Scan

Puede escanear documentos o fotos y subirlos a Facebook y a otros destinos, como sitios para compartir fotos, servidores Web o carpetas de red, utilizando el software Easy Photo Scan.

[Cómo escanear con Easy Photo Scan](#)

[Cómo subir imágenes escaneadas a Facebook](#)

[Cómo subir imágenes escaneadas a Picasa](#)

[Cómo subir imágenes escaneadas a Evernote](#)

[Cómo subir imágenes escaneadas a SugarSync](#)

[Cómo subir imágenes escaneadas a una Carpeta Web](#)

[Cómo subir imágenes escaneadas a un correo electrónico](#)

[Cómo guardar imágenes escaneadas en una carpeta](#)

[Ajustes de archivos EPSON JPEG](#)

[Ajustes de archivos EPSON TIFF y Multi-TIFF](#)

Tema principal: [Cómo escanear proyectos especiales](#)

Cómo escanear con Easy Photo Scan



Puede utilizar Easy Photo Scan para escanear originales, editar imágenes escaneadas y subirlas a Facebook u otro destino en línea con facilidad.

1. Coloque el original en su producto para escanearlo.
2. Realice una de las siguientes acciones para iniciar Easy Photo Scan:
 - **Windows 8.x:** Navegue a la pantalla **Aplicaciones** y seleccione **Easy Photo Scan**. Seleccione su producto y haga clic en **Aceptar**, si es necesario.
 - **Windows (otras versiones):** Haga clic en  o en **Inicio**, luego seleccione **Todos los programas** o **Programas**. Seleccione **Epson Software** y haga clic en **Easy Photo Scan**. Seleccione su producto y haga clic en **Aceptar**, si es necesario.

- **OS X:** Abra la carpeta **Aplicaciones**, haga clic en **Epson Software** y haga clic en **Easy Photo Scan**. Seleccione su producto y haga clic en **Aceptar**, si es necesario.

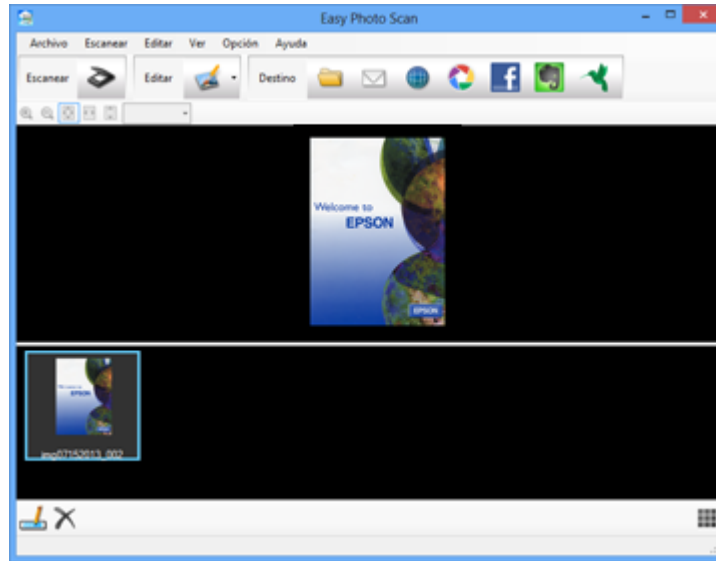
Verá una ventana como esta:



3. Haga clic en el icono  Escanear.
Se inicia el programa para escanear.
 4. Haga clic en **Escanear** en la ventana que se abre para escanear su original.
La imagen escaneada aparece en la ventana Easy Photo Scan con un nombre generado automáticamente.
- Nota:** Es posible que tenga que hacer clic en el botón **Cerrar** para mostrar Easy Photo Scan.
5. Para modificar el nombre del archivo, seleccione la miniatura de la imagen en la parte inferior de la pantalla, haga clic en el icono  e ingrese el nuevo nombre para el archivo.

6. Para editar la imagen escaneada, haga clic en el icono  Editar y seleccione una de las opciones que aparecen en la pantalla.

Nota: Consulte la utilidad de ayuda de Easy Photo Scan para obtener información adicional sobre las opciones de edición.

7. Repita estos pasos para cada imagen que desee transferir.
8. Cuando termine de escanear, haga clic en uno de los iconos de destino para transferir las imágenes.



Nota: Es posible que necesite hacer clic en la flecha al lado de los iconos para poder verlos todos. Los iconos disponibles varían según la versión de software que esté utilizando.

Tema principal: [Cómo escanear a destinos en línea utilizando Easy Photo Scan](#)

Tareas relacionadas

- [Cómo subir imágenes escaneadas a Facebook](#)
- [Cómo subir imágenes escaneadas a Picasa](#)
- [Cómo subir imágenes escaneadas a Evernote](#)
- [Cómo subir imágenes escaneadas a SugarSync](#)
- [Cómo subir imágenes escaneadas a una Carpeta Web](#)
- [Cómo subir imágenes escaneadas a un correo electrónico](#)
- [Cómo guardar imágenes escaneadas en una carpeta](#)

Cómo subir imágenes escaneadas a Facebook

Puede configurar una cuenta de Facebook para utilizar con Easy Photo Scan para transferir sus imágenes escaneadas.

1. Escanee su original utilizando Easy Photo Scan.
2. Haga clic en el icono .

Verá una ventana como esta:

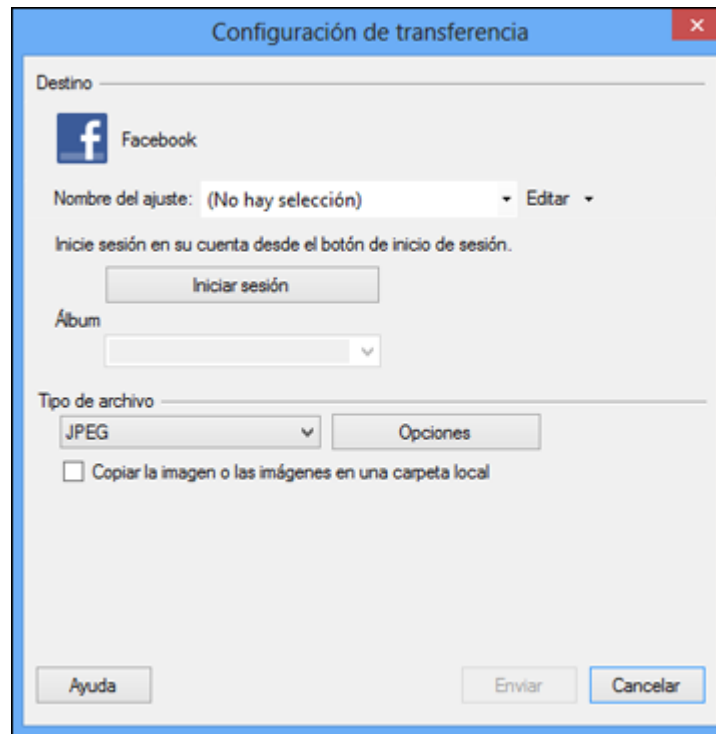

Nota: Si ya configuró una cuenta de Facebook en Easy Photo Scan, puede seleccionar el **Nombre del ajuste** o **Nombre del destino** para la cuenta, hacer clic en **Iniciar sesión** si es necesario, y hacer clic en **Enviar** para subir sus imágenes.

3. Haga clic en **Iniciar sesión**.
4. Ingrese a su cuenta de Facebook en la pantalla Autenticación de la aplicación.

Nota: Para activar la transferencia automática de imágenes, seleccione la opción para permanecer conectado.

5. Seleccione un álbum de la lista **Álbum**.

Nota: Si no puede seleccionar un álbum, compruebe que Nombre del ajuste esté configurado en **(No hay selección)**, haga clic en el botón **Iniciar sesión** para ingresar a su cuenta de Facebook e inténtelo de nuevo. Si desea crear un álbum nuevo, debe crearlo directamente en Facebook.

6. Seleccione el formato de imagen para los archivos que subió utilizando la lista **Archivo o Tipo de archivo**.
7. Si hay varias opciones para el formato de archivo seleccionado, haga clic en el botón **Opciones u Opción** y seleccione las opciones que desee.
8. Si también desea guardar las imágenes en una carpeta local, marque la casilla de verificación **Copiar la imagen o las imágenes en una carpeta local** y seleccione la carpeta.
9. Si desea guardar los ajustes actuales, haga clic en **Editar** o en **Nombre del ajuste** o en el campo **Nombre del destino** y seleccione **Guardar como**. Ingrese un nombre para el ajuste y haga clic en **Aceptar**.
10. Haga clic en **Enviar** para subir las imágenes a su cuenta de Facebook, o haga clic en **Cancelar** para cancelar la operación.

Tema principal: [Cómo escanear a destinos en línea utilizando Easy Photo Scan](#)

Referencias relacionadas

[Ajustes de archivos EPSON JPEG](#)

Tareas relacionadas

[Cómo escanear con Easy Photo Scan](#)

Cómo subir imágenes escaneadas a Picasa

Puede configurar una cuenta de Picasa para utilizar con Easy Photo Scan para transferir sus imágenes escaneadas.

1. Escanee su original utilizando Easy Photo Scan.
2. Haga clic en el icono .

Verá una ventana como esta:

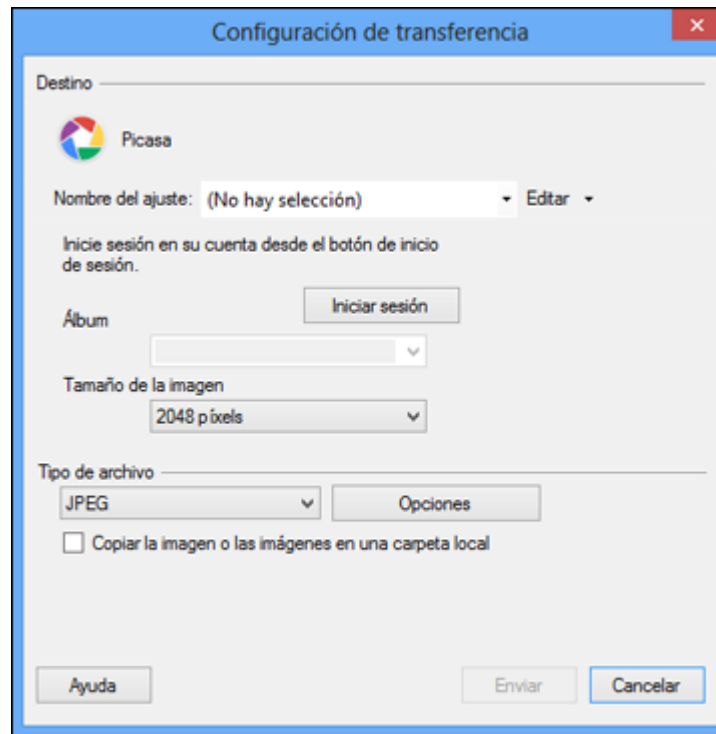

Nota: Si ya configuró una cuenta de Picasa en Easy Photo Scan, puede seleccionar el **Nombre del ajuste** o **Nombre del destino** para la cuenta, hacer clic en **Iniciar sesión** si es necesario, y hacer clic en **Enviar** para subir sus imágenes.

3. Haga clic en **Iniciar sesión**.
4. Ingrese a su cuenta de Google en la pantalla Autenticación de la aplicación.
5. Haga clic en **Acceder** para que Easy Photo Scan pueda transferir las imágenes a su cuenta.
Se genera un código de autenticación.
6. Introduzca el código de autenticación en el campo **Introduzca el código de autenticación** y haga clic en **Aceptar**.

7. Seleccione un álbum de la lista **Álbum**.

Nota: Si no puede seleccionar un álbum, compruebe que Nombre del ajuste esté configurado en **(No hay selección)**, haga clic en el botón **Iniciar sesión** para ingresar a su cuenta de Picasa e inténtelo de nuevo. Si desea crear un álbum nuevo, debe crearlo directamente en Picasa.

8. Seleccione un **Tamaño de la imagen** para las imágenes que subió.
9. Seleccione el formato de imagen para los archivos que subió utilizando la lista **Archivo** o **Tipo de archivo**.
10. Si hay varias opciones para el formato de archivo seleccionado, haga clic en el botón **Opciones** u **Opción** y seleccione las opciones que desee.
11. Si también desea guardar las imágenes en una carpeta local, marque la casilla de verificación **Copiar la imagen o las imágenes en una carpeta local** y seleccione la carpeta.
12. Si desea guardar los ajustes actuales, haga clic en **Editar** o en **Nombre del ajuste** o en el campo **Nombre del destino** y seleccione **Guardar como**. Ingrese un nombre para el ajuste y haga clic en **Aceptar**.
13. Haga clic en **Enviar** para subir las imágenes a su cuenta de Picasa, o haga clic en **Cancelar** para cancelar la operación.

Tema principal: [Cómo escanear a destinos en línea utilizando Easy Photo Scan](#)

Referencias relacionadas

[Ajustes de archivos EPSON JPEG](#)

Tareas relacionadas

[Cómo escanear con Easy Photo Scan](#)

Cómo subir imágenes escaneadas a Evernote

Puede configurar una cuenta de Evernote para utilizar con Easy Photo Scan para transferir sus imágenes escaneadas (Windows solamente).

Nota: Debe instalar Evernote para poder utilizarlo con Easy Photo Scan.

1. Escanee su original utilizando Easy Photo Scan.
2. Haga clic en el icono .

Verá una ventana como esta:

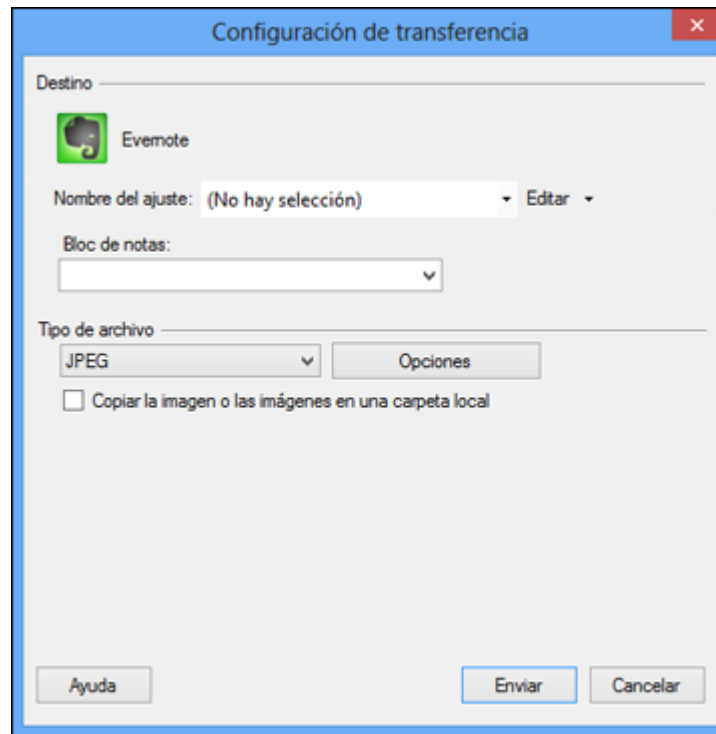

Nota: Si ya configuró una cuenta de Evernote en Easy Photo Scan, puede seleccionar el **Nombre del ajuste** o **Nombre del destino** de la cuenta y hacer clic en **Enviar** para subir sus imágenes.

3. Seleccione un cuaderno de la lista **Bloc de notas**.

Nota: Si desea crear un cuaderno nuevo, debe crearlo directamente en Evernote.

4. Seleccione el formato de imagen para los archivos que subió utilizando la lista **Archivo** o **Tipo de archivo**.
5. Si hay varias opciones para el formato de archivo seleccionado, haga clic en el botón **Opciones** u **Opción** y seleccione las opciones que desee.

6. Si también desea guardar las imágenes en una carpeta local, marque la casilla de verificación **Copiar la imagen o las imágenes en una carpeta local** y seleccione la carpeta.
7. Si desea guardar los ajustes actuales, haga clic en **Editar** o en **Nombre del ajuste** o en el campo **Nombre del destino** y seleccione **Guardar como**. Ingrese un nombre para el ajuste y haga clic en **Aceptar**.
8. Haga clic en **Enviar** para subir las imágenes a su cuenta de Evernote, o haga clic en **Cancelar** para cancelar la operación.

Tema principal: [Cómo escanear a destinos en línea utilizando Easy Photo Scan](#)

Referencias relacionadas

[Ajustes de archivos EPSON JPEG](#)

Tareas relacionadas

[Cómo escanear con Easy Photo Scan](#)

Cómo subir imágenes escaneadas a SugarSync

Puede configurar una cuenta de SugarSync para utilizar con Easy Photo Scan para transferir sus imágenes escaneadas.

1. Escanee su original utilizando Easy Photo Scan.
2. Haga clic en el icono .

Verá una ventana como esta:

Configuración de transferencia

Destino

SugarSync

Nombre del ajuste: (No hay selección) Editar

Nombre de usuario: Contraseña:

Ubicación: Carpeta Mágica Carpeta:

Sobrescribir los archivos que se llamen igual

Probar conexión

Tipo de archivo: JPEG Opciones

Copiar la imagen o las imágenes en una carpeta local

Ayuda Enviar Cancelar

Nota: Si ya configuró una cuenta de SugarSync en Easy Photo Scan, puede seleccionar el **Nombre del ajuste** o **Nombre del destino** de la cuenta y hacer clic en **Enviar** para subir sus imágenes.

3. Introduzca la información de la cuenta en los campos **Nombre de usuario** y **Contraseña**.
4. Seleccione una **Ubicación** para las imágenes transferidas.

Nota: En SugarSync, la Carpeta Mágica se llama "Mi SugarSync". Las imágenes transferidas a la Carpeta Mágica aparecen en la carpeta Mi SugarSync.

5. Introduzca un nombre para la carpeta en el campo **Carpeta**.
Si introduce el nombre de una carpeta existente, las imágenes se transfieren a esa carpeta. Si la carpeta no existe, se crea una carpeta nueva con ese nombre.

6. Si desea reemplazar los archivos existentes que tienen el mismo nombre con las imágenes transferidas, haga clic en la casilla de verificación **Sobrescribir los archivos que se llamen igual**.
7. Haga clic en **Probar conexión** para verificar si la información de la cuenta SugarSync es correcta.
8. Seleccione el formato de imagen para los archivos que subió utilizando la lista **Archivo** o **Tipo de archivo**.
9. Si hay varias opciones para el formato de archivo seleccionado, haga clic en el botón **Opciones** u **Opción** y seleccione las opciones que desee.
10. Si también desea guardar las imágenes en una carpeta local, marque la casilla de verificación **Copiar la imagen o las imágenes en una carpeta local** y seleccione la carpeta.
11. Si desea guardar los ajustes actuales, haga clic en **Editar** o en **Nombre del ajuste** o en el campo **Nombre del destino** y seleccione **Guardar como**. Ingrese un nombre para el ajuste y haga clic en **Aceptar**.
12. Haga clic en **Enviar** para subir las imágenes a su cuenta SugarSync, o haga clic en **Cancelar** para cancelar la operación.

Tema principal: [Cómo escanear a destinos en línea utilizando Easy Photo Scan](#)

Referencias relacionadas

[Ajustes de archivos EPSON JPEG](#)

[Ajustes de archivos EPSON TIFF y Multi-TIFF](#)

Tareas relacionadas

[Cómo escanear con Easy Photo Scan](#)

Cómo subir imágenes escaneadas a una Carpeta Web

Puede subir sus imágenes escaneadas a una Carpeta Web (WebDAV) utilizando Easy Photo Scan.

1. Escanee su original utilizando Easy Photo Scan.
2. Haga clic en el icono .

Verá una ventana como esta:

Configuración de transferencia

Destino

Carpeta web (WebDAV)

Nombre del ajuste: (No hay selección) Editar

Dirección:
http://www.example.com/upload

Nombre de usuario: Contraseña:

Sobrescribir los archivos que se llamen igual

Probar conexión

Tipo de archivo

JPEG Opciones

Copiar la imagen o las imágenes en una carpeta local

Ayuda Enviar Cancelar

Nota: Si ya configuró una cuenta de Carpeta Web en Easy Photo Scan, puede seleccionar el **Nombre del ajuste** o **Nombre del destino** de la cuenta y hacer clic en **Enviar** para subir sus fotos.

3. Introduzca la dirección URL de la Carpeta Web en el campo **Dirección**.
4. Introduzca la información de inicio de sesión en los campos **Nombre de usuario** y **Contraseña**.
5. Si desea reemplazar los archivos existentes que tengan el mismo nombre con las imágenes que subió, haga clic en la casilla de verificación **Sobrescribir los archivos que se llamen igual**.
6. Haga clic en **Probar conexión** para verificar si la información de la cuenta es correcta.
7. Seleccione el formato de imagen para los archivos que subió utilizando la lista **Archivo** o **Tipo de archivo**.

8. Si hay varias opciones para el formato de archivo seleccionado, haga clic en el botón **Opciones** u **Opción** y seleccione las opciones que desee.
9. Si también desea guardar las imágenes en una carpeta local, marque la casilla de verificación **Copiar la imagen o las imágenes en una carpeta local** y seleccione la carpeta.
10. Si desea guardar los ajustes actuales, haga clic en **Editar** o en **Nombre del ajuste** o en el campo **Nombre del destino** y seleccione **Guardar como**. Ingrese un nombre para el ajuste y haga clic en **Aceptar**.
11. Haga clic en **Enviar** para subir las imágenes a su Carpeta Web, o haga clic en **Cancelar** para cancelar la operación.

Tema principal: [Cómo escanear a destinos en línea utilizando Easy Photo Scan](#)

Referencias relacionadas

[Ajustes de archivos EPSON JPEG](#)

[Ajustes de archivos EPSON TIFF y Multi-TIFF](#)

Tareas relacionadas

[Cómo escanear con Easy Photo Scan](#)

Cómo subir imágenes escaneadas a un correo electrónico

Puede guardar sus imágenes escaneadas en una carpeta de red local y enviarlas por correo electrónico utilizando Easy Photo Scan.

Nota: En Windows, Easy Photo Scan es compatible con Microsoft Outlook 2000/2002/2003/2007/2010 (x86)/2013 (x86) y Windows Mail/Windows Live Mail. Si no tiene ninguna de estas aplicaciones de correo electrónico, Easy Photo Scan guarda las imágenes, pero la aplicación de correo electrónico no se inicia.

1. Escanee su original utilizando Easy Photo Scan.
2. Haga clic en el icono .

Verá una ventana como esta:

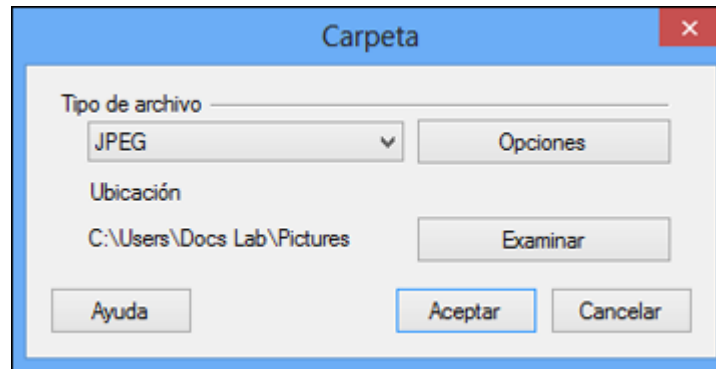

Nota: En OS X, también debe ingresar una dirección y texto de correo electrónico en la ventana. Si ya configuró ajustes de correo electrónico en Easy Photo Scan, puede seleccionarlos del campo **Nombre del destino**.

3. Seleccione el formato de imagen para los archivos que subió utilizando la lista **Archivo** o **Tipo de archivo**.
4. Si hay varias opciones para el formato de archivo seleccionado, haga clic en el botón **Opciones** u **Opción** y seleccione las opciones que desee.
5. Realice una de las siguientes acciones:
 - **Windows:** Haga clic en **Buscar** para elegir la carpeta donde desea guardar las imágenes. Luego, haga clic en **Aceptar** para guardar las imágenes en la carpeta y abrir el programa de correo electrónico, o haga clic en **Cancelar** para cancelar la operación.
 - **OS X:** Si también desea guardar las imágenes en una carpeta local, marque la casilla de verificación **Copiar la imagen o las imágenes en una carpeta local** y seleccione la carpeta. Luego, haga clic en **Enviar**, o haga clic en **Cancelar** para cancelar la operación.

Tema principal: [Cómo escanear a destinos en línea utilizando Easy Photo Scan](#)

Referencias relacionadas

[Ajustes de archivos EPSON JPEG](#)

[Ajustes de archivos EPSON TIFF y Multi-TIFF](#)

Tareas relacionadas

[Cómo escanear con Easy Photo Scan](#)

Cómo guardar imágenes escaneadas en una carpeta

Puede guardar sus imágenes escaneadas en una carpeta de red local y enviarlas por correo electrónico utilizando Easy Photo Scan.

1. Escanee su original utilizando Easy Photo Scan.
2. Haga clic en el icono .

Verá una ventana como esta:

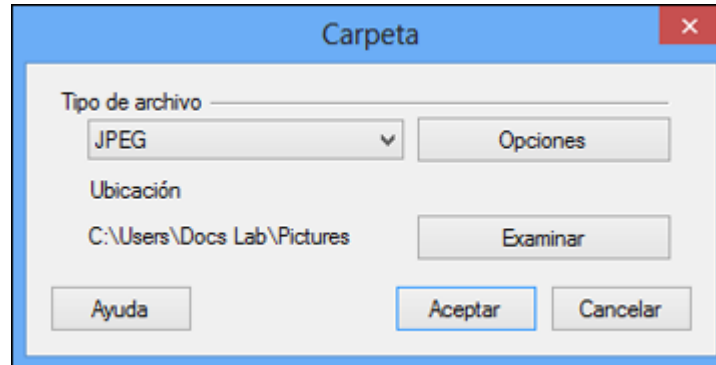

3. Seleccione el formato de imagen para los archivos que subió utilizando la lista **Archivo** o **Tipo de archivo**.
4. Si hay varias opciones para el formato de archivo seleccionado, haga clic en el botón **Options** y seleccione las opciones que desee.
5. Haga clic en **Buscar** o en el campo **Guardar en** para elegir la carpeta donde desea guardar las imágenes.
6. Haga clic en **Aceptar** para guardar las imágenes en la carpeta, o haga clic en **Cancelar** para cancelar la operación.

Tema principal: [Cómo escanear a destinos en línea utilizando Easy Photo Scan](#)

Referencias relacionadas

[Ajustes de archivos EPSON JPEG](#)

[Ajustes de archivos EPSON TIFF y Multi-TIFF](#)

Tareas relacionadas

[Cómo escanear con Easy Photo Scan](#)

Ajustes de archivos EPSON JPEG

Puede seleccionar de los siguientes ajustes opcionales en la ventana Ajustes de Plug-in EPSON JPEG de Easy Photo Scan.

Nota: Los ajustes disponibles pueden variar dependiendo del sistema operativo que esté usando.



Ajuste	Descripción
Opciones de Calidad de Imagen	Especifica el nivel de compresión. El tamaño del archivo aumenta cuando la calidad es superior.
Codificado	Especifica el método de codificación. Estándar: Las imágenes se procesan de arriba a abajo cuando se muestran en un navegador Web. Progresivo: Las imágenes se procesan en una resolución baja en un navegador Web, luego con una resolución más alta.

Ajuste	Descripción
Incrustar Perfil ICC	Permite que el perfil ICC (información sobre la reproducibilidad de colores de la imagen escaneada) quede incrustado en la imagen. Los programas que utilizan software de gestión de colores mostrarán los colores de la imagen utilizando el perfil ICC.

Tema principal: [Cómo escanear a destinos en línea utilizando Easy Photo Scan](#)

Ajustes de archivos EPSON TIFF y Multi-TIFF

Puede seleccionar de los siguientes ajustes en la ventana Ajustes TIFF de Easy Photo Scan.

Nota: Los ajustes disponibles pueden variar dependiendo del sistema operativo que esté usando.



Ajuste	Descripción
Orden de Byte	Especifica el sistema operativo donde se utilizará la imagen escaneada.

Ajuste	Descripción
Compresión	Especifica el formato y nivel de compresión para imágenes en Color/Grises y Blanco y Negro. El tamaño del archivo aumenta cuando la calidad es superior.
Incrustar Perfil ICC	Permite que el perfil ICC (información sobre la reproducibilidad de colores de la imagen escaneada) quede incrustado en la imagen. Los programas que utilizan software de gestión de colores mostrarán los colores de la imagen utilizando el perfil ICC.

Tema principal: [Cómo escanear a destinos en línea utilizando Easy Photo Scan](#)

Cómo escanear a un archivo PDF

Con Epson Scan, puede escanear un documento de múltiples páginas y guardarlo como un archivo PDF (Formato de Documento Portátil) en su computadora utilizando el Modo Oficina, el Modo Fácil o el Modo Profesional.

1. Coloque el original en su producto para escanearlo.
2. Inicie Epson Scan.
3. Seleccione el modo de escaneo que desea utilizar.
4. Seleccione los ajustes de escaneo que desea utilizar.
5. Previsualice la imagen.
6. Cuando termine de seleccionar todos los ajustes, haga clic en **Escanear**.

Verá la ventana Ajustes de Guardar Archivo.

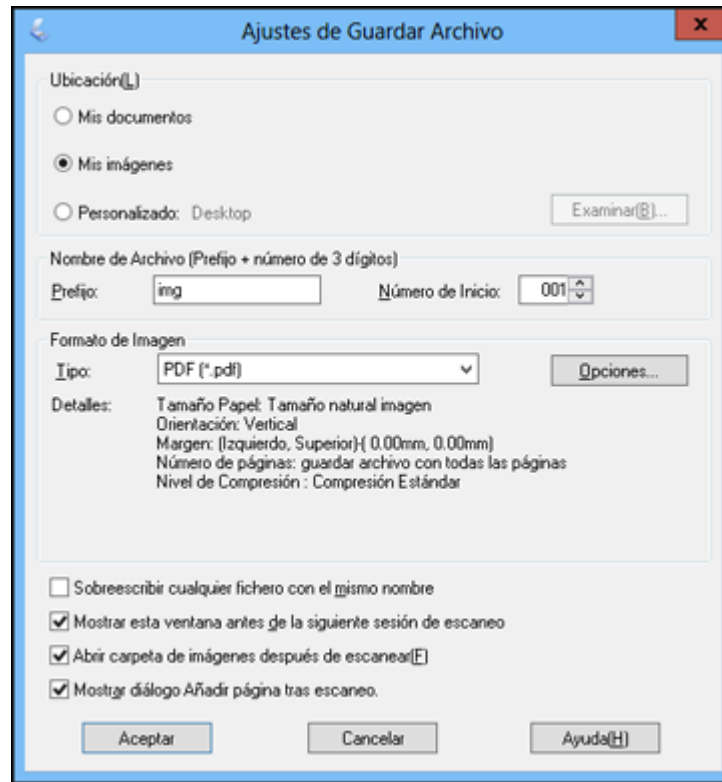

7. Seleccione **PDF** como el ajuste Tipo.
8. Seleccione cualquier otro ajuste que desee utilizar en la ventana Ajustes de Guardar Archivo. Haga clic en el botón **Opciones** para acceder a ajustes adicionales.
9. Haga clic en **Aceptar**.

Epson Scan escanea el documento y verá esta ventana:

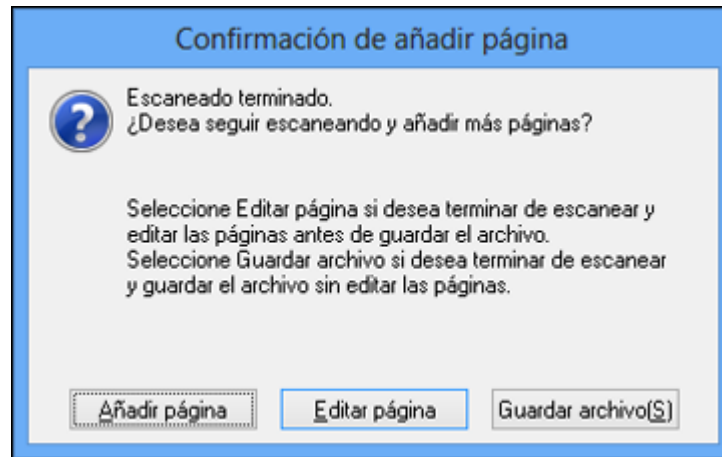

10. Elija una de las siguientes opciones:

- Si va a escanear una sola página, haga clic en **Guardar archivo**.
- Si necesita escanear páginas adicionales en un documento, haga clic en **Añadir página**. Coloque las páginas adicionales en el producto para escanearlas, haga clic en **Escanear** y repita este procedimiento hasta que haya escaneado todas las páginas. Cuando termine, haga clic en **Guardar archivo**.
- Si necesita eliminar o cambiar el orden de las páginas escaneadas, haga clic en **Editar página**. Utilice los iconos que aparecen en la parte inferior de la ventana de edición para eliminar o cambiar el orden de las páginas. Cuando termine, haga clic en **Aceptar**.

Nota: Si instaló un programa de OCR (reconocimiento óptico de caracteres), puede ver una pantalla indicando que el programa está convirtiendo la página en texto. Espere hasta que el programa escanee la página de nuevo y luego cierre el programa, si es necesario.

11. Haga clic en **Cerrar** para salir de la ventana de Epson Scan, si es necesario.

Epson Scan escanea el original y guarda el archivo PDF en la carpeta seleccionada o lo abre en su programa de escaneo. Si el archivo se guardó directamente en su computadora, verá el archivo en el Explorador de Windows o en el Finder de OS X, donde podrá ver e imprimir el documento, si desea.

Tema principal: [Cómo escanear proyectos especiales](#)

Tareas relacionadas

[Cómo colocar originales en el cristal del escáner](#)

[Cómo seleccionar el modo de escaneo](#)

[Cómo seleccionar los ajustes del archivo de escaneo](#)

Temas relacionados

[Cómo iniciar un escaneo](#)

[Cómo seleccionar los ajustes de Epson Scan](#)

Cómo restaurar los colores en fotos mientras las escanea

Puede restaurar los colores en fotos descoloridas a medida que las escanea utilizando el ajuste de restauración de color de Epson Scan. Puede seleccionar este ajuste en cualquiera de los modos de escaneo disponibles.

Nota: La función de restauración de color no está disponible en Modo Oficina (si su versión de Epson Scan ofrece ese modo).

1. Coloque el original en su producto para escanearlo.
2. Inicie Epson Scan.
3. Seleccione el modo de escaneo que desea utilizar.
4. Seleccione los ajustes de escaneo que desea utilizar.
5. Previsualice la imagen.
6. Busque o acceda a las opciones de ajuste de imagen.
7. Seleccione la casilla de verificación **Restauración de Color**.



8. Cuando termine de seleccionar todos los ajustes, haga clic en **Escanear**.
9. Haga clic en **Cerrar** para salir de la ventana de Epson Scan, si es necesario.

Epson Scan escanea el original y guarda el archivo restaurado en la carpeta seleccionada o lo abre en su programa de escaneo. Si el archivo se guardó directamente en la computadora, verá el archivo en el Explorador de Windows o en el Finder de OS X, desde donde podrá ver e imprimir la imagen, si desea.

Tema principal: [Cómo escanear proyectos especiales](#)

Tareas relacionadas

[Cómo colocar originales en el cristal del escáner](#)

[Cómo seleccionar el modo de escaneo](#)

Temas relacionados

[Cómo iniciar un escaneo](#)

[Cómo seleccionar los ajustes de Epson Scan](#)

Cómo reemplazar los cartuchos de tinta

Cuando un cartucho de tinta está agotado, necesita reemplazarlo.

Es posible que tenga que reemplazar un cartucho que tenga más de seis meses, o si las impresiones no lucen bien, aún después de limpiar y alinear el cabezal de impresión.

Nota: Deseche los cartuchos de tinta Epson de forma responsable y conforme con las normativas locales. Si desea devolver los cartuchos de tinta usados a Epson para una eliminación adecuada, visite la página global.latin.epson.com para obtener más información.

[Cómo revisar el estado de los cartuchos](#)

[Cómo comprar cartuchos de tinta Epson](#)

[Cómo retirar e instalar los cartuchos de tinta](#)

[Cómo reemplazar los cartuchos de tinta utilizando una utilidad de computadora](#)

[Cómo imprimir con tinta negra y cartuchos de color agotados](#)

[Cómo conservar tinta negra con Windows](#)

Cómo revisar el estado de los cartuchos

El producto y su software de impresión le indicarán cuando un cartucho tiene un nivel de tinta bajo o está agotado.

[Cómo revisar los indicadores de los cartuchos](#)



[Cómo revisar el estado de los cartuchos con Windows](#)

[Cómo revisar el estado de los cartuchos con OS X](#)

Tema principal: [Cómo reemplazar los cartuchos de tinta](#)

Cómo revisar los indicadores de los cartuchos

Puede revisar el estado de los cartuchos de tinta a través de los indicadores del producto.

- Si el indicador  de tinta está parpadeando, significa que un cartucho tiene un nivel de tinta bajo. Puede seguir imprimiendo hasta que tenga que reemplazar el cartucho.
- Si el indicador  de tinta está encendido, significa que un cartucho está agotado. Debe reemplazar el cartucho para imprimir.

Nota: Dependiendo del color del cartucho que está agotado y cómo va a imprimir, es posible que pueda seguir imprimiendo temporalmente.

Tema principal: [Cómo revisar el estado de los cartuchos](#)

Tareas relacionadas

[Cómo retirar e instalar los cartuchos de tinta](#)

Temas relacionados

[Cómo imprimir con tinta negra y cartuchos de color agotados](#)

Cómo revisar el estado de los cartuchos con Windows

Un aviso de tinta baja aparece si intenta imprimir cuando uno de los cartuchos tiene un nivel de tinta bajo. Además, puede revisar el estado de los cartuchos en cualquier momento con una utilidad en su computadora.

1. Para revisar el estado de los cartuchos de tinta, acceda al Escritorio de Windows y haga doble clic en el icono del producto en la barra de tareas de Windows.

Verá esta ventana:

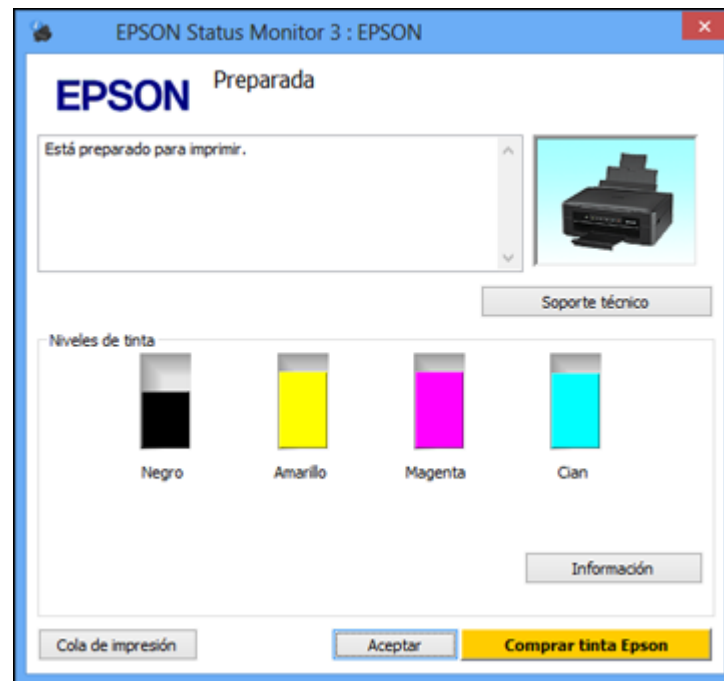

2. Reemplace o vuelva a instalar los cartuchos de tinta indicados en la pantalla.

Nota: Dependiendo del color del cartucho que está agotado y cómo va a imprimir, es posible que pueda seguir imprimiendo temporalmente.

Nota: Si alguno de los cartuchos instalados en el producto está roto, es incompatible con el modelo del producto o está instalado incorrectamente, Epson Status Monitor no mostrará el estado exacto de los cartuchos de tinta.

3. Para desactivar el aviso de tinta baja, haga clic con el botón derecho en el icono del producto en la barra de tareas de Windows y seleccione **Preferencias de monitorización**.

Verá esta ventana:

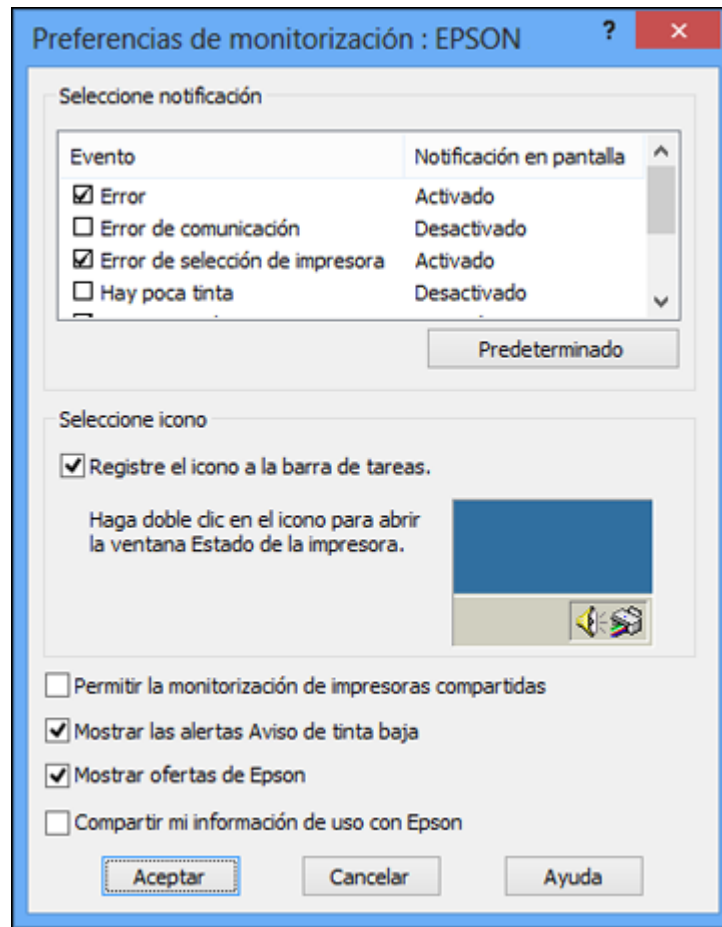

4. Desactive la casilla de verificación **Mostrar las alertas Aviso de tinta baja** en la parte inferior de la pantalla.
5. Para desactivar las ofertas promocionales, desactive la casilla de verificación **Mostrar ofertas de Epson**. (Las ofertas promocionales no están disponibles para América Latina).

Tema principal: [Cómo revisar el estado de los cartuchos](#)

Tareas relacionadas

[Cómo retirar e instalar los cartuchos de tinta](#)

Temas relacionados

[Cómo imprimir con tinta negra y cartuchos de color agotados](#)

Cómo revisar el estado de los cartuchos con OS X

Puede revisar el estado de los cartuchos de tinta con una utilidad en su computadora Mac.

1. En el menú Apple o en el Dock, seleccione **Preferencias del Sistema**. Seleccione **Impresión y Fax, Impresión y Escaneado** o **Impresoras y escáneres**, seleccione su producto y seleccione **Opciones y recambios** u **Opciones y consumibles**. Seleccione **Utilidad** y seleccione **Abrir Utilidad Impresoras**.
2. Seleccione **EPSON Status Monitor**.

Verá una ventana como esta:



3. Realice una de las siguientes acciones, según sea necesario:
 - Para actualizar el estado de los cartuchos de tinta, haga clic en **Actualizar**.
 - Reemplace o vuelva a instalar los cartuchos de tinta indicados en la pantalla.

Nota: Dependiendo del color del cartucho que está agotado y cómo va a imprimir, es posible que pueda seguir imprimiendo temporalmente.

Nota: Si alguno de los cartuchos instalados en el producto está roto, es incompatible con el modelo del producto o está instalado incorrectamente, Epson Status Monitor no mostrará el estado exacto de los cartuchos de tinta.

Tema principal: [Cómo revisar el estado de los cartuchos](#)

Tareas relacionadas

[Cómo retirar e instalar los cartuchos de tinta](#)

Temas relacionados

[Cómo imprimir con tinta negra y cartuchos de color agotados](#)

Cómo comprar cartuchos de tinta Epson

Puede adquirir papel y tinta Epson originales de un distribuidor de productos Epson autorizado. Para encontrar el distribuidor más cercano, visite la página global.latin.epson.com o llame a la oficina de ventas de Epson más cercana.

Nota: Este producto solo utiliza cartuchos de marca Epson originales. Otras marcas de cartuchos de tinta y suministros de tinta no son compatibles y, aún si indican que lo son, pueden no funcionar correctamente.

Los cartuchos incluidos con la impresora están diseñados para configurar la impresora y no se pueden revender. Después de que se utilice una parte de la tinta para cargar la impresora, el resto está disponible para imprimir. El rendimiento de la tinta varía bastante según las imágenes impresas, los ajustes de impresión, el tipo de papel, la frecuencia de uso y la temperatura. Para mantener la calidad de impresión, una cantidad variable de tinta permanece en el cartucho después de que se enciende el indicador de "reemplazar cartucho".

[Códigos de los cartucho de tinta](#)

Tema principal: [Cómo reemplazar los cartuchos de tinta](#)

Códigos de los cartucho de tinta

Utilice estos códigos cuando ordene o compre cartuchos de tinta nuevos y termine de utilizar la tinta dentro de seis meses después de instalarlos.

Color de tinta	Código	
	Capacidad estándar	Alta capacidad
Negro	296	297
Cian	296	—
Magenta	296	—
Amarillo	296	—

Tema principal: [Cómo comprar cartuchos de tinta Epson](#)

Cómo retirar e instalar los cartuchos de tinta





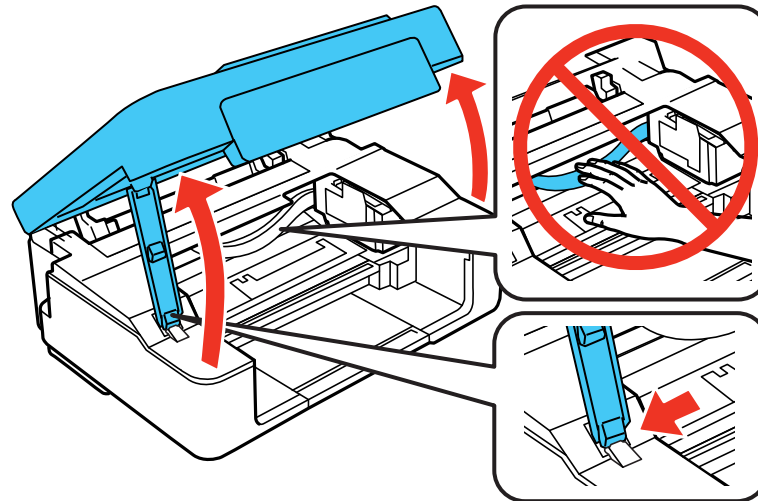

Asegúrese de tener a la mano los cartuchos de repuesto antes de comenzar. Debe instalar los cartuchos nuevos inmediatamente después de retirar los cartuchos usados.

Precaución: Deje los cartuchos viejos instalados en la impresora hasta que esté listo para reemplazarlos para evitar que se resequen los inyectores del cabezal de impresión. No saque los cartuchos de tinta de su envoltorio hasta que esté listo para instalarlos. Los cartuchos están embalados herméticamente para garantizar su fiabilidad.

1. Encienda el producto.
2. Levante la unidad del escáner.



Precaución: No mueva el cabezal de impresión con la mano; de lo contrario, podría dañar el producto. No toque el cable plano blanco que se encuentra en el interior de la impresora.

3. Si el indicador  de tinta está encendido, pulse el botón  de cancelar. Si el indicador  de tinta está parpadeando o apagado, pulse y mantenga presionado el botón  de cancelar por 6 segundos hasta que el soporte de los cartuchos de tinta se mueva a la posición de cambio de cartuchos.
- Si un cartucho tiene un nivel de tinta bajo o está agotado, el cabezal de impresión mueve ese cartucho al indicador de verificación de cartuchos de tinta. Pulse el botón  de cancelar. El cabezal de impresión mueve el siguiente cartucho que tiene un nivel de tinta bajo o está agotado al indicador de verificación de cartuchos de tinta. Siga pulsando el botón  de cancelar hasta que el cabezal de impresión se mueva a la posición de cambio de cartuchos.

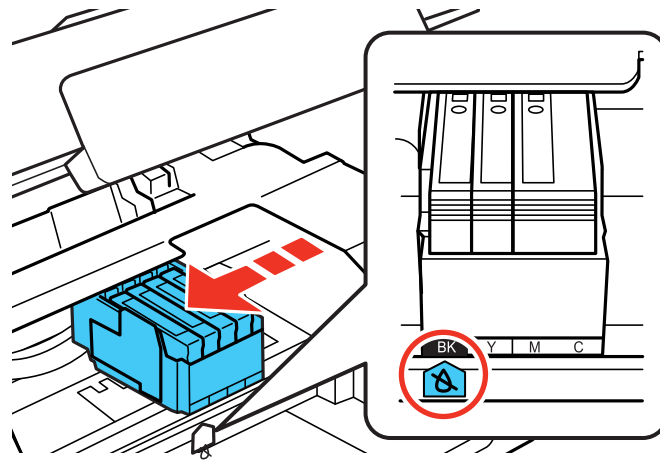

- Si no hay cartuchos agotados o con un nivel de tinta bajo, el cabezal de impresión se mueve directamente a la posición de cambio de cartuchos.

4. Apriete la lengüeta del cartucho y levántelo para extraerlo.

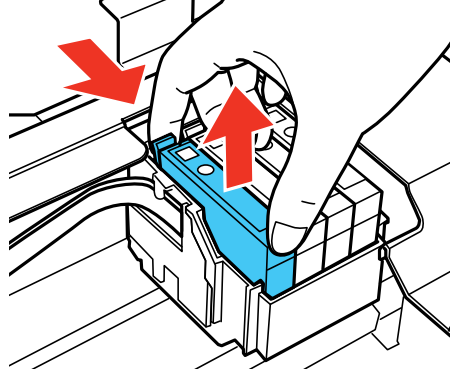

Nota: Deseche los cartuchos usados con cuidado. No desmonte o intente rellenar un cartucho usado.

Advertencia: Si se mancha la piel con tinta, lávesela bien con agua y jabón. Si le entra tinta en los ojos, enjuáguelos inmediatamente con agua. Si le entra tinta en la boca, escúpala y acuda a un médico de inmediato. Mantenga los cartuchos de tinta fuera del alcance de los niños.

5. Antes de abrir el envoltorio del cartucho nuevo, agítelo con cuidado cuatro o cinco veces.

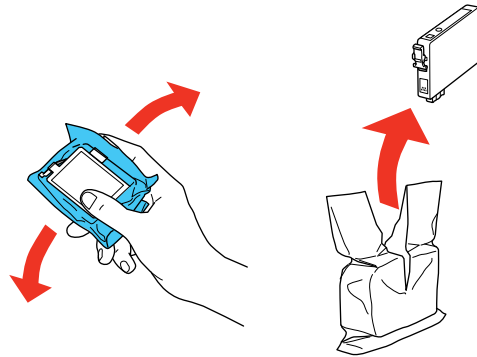

Precaución: No agite los cartuchos después de abrir los envoltorios ya que la tinta se podría derramar.

6. Saque el cartucho del envoltorio.

Precaución: No toque el chip verde del cartucho. Instale el cartucho nuevo inmediatamente después de retirar el viejo; si no, el cabezal de impresión se puede reseca e impedir el funcionamiento del producto.

7. Retire la cinta adhesiva amarilla del lateral del cartucho.

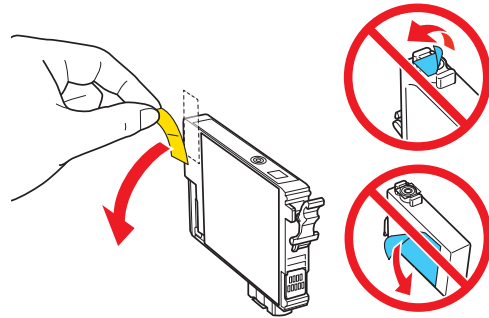

Precaución: No retire ninguna otra etiqueta o se derramará la tinta.

8. Coloque el cartucho nuevo en el soporte y empújelo hacia abajo hasta que encaje en su lugar.

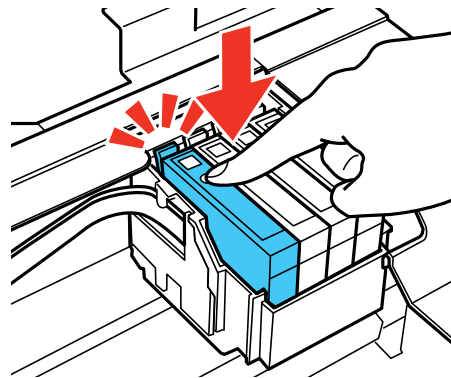

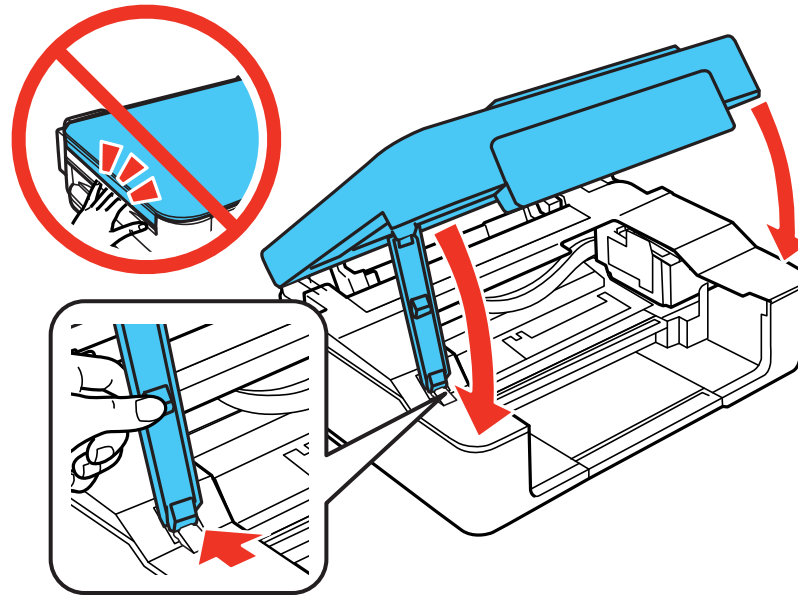

9. Baje la unidad del escáner.



10. Pulse el botón  de cancelar.

El cabezal de impresión se desplaza a la posición de inicio y la impresora empieza a cargar la tinta. Este proceso se tarda aproximadamente 2 minutos. Cuando el indicador  de encendido deje de parpadear y permanezca encendido, la carga de tinta ha terminado.

Precaución: Nunca apague el producto mientras el indicador de encendido esté parpadeando o gastará tinta.

Nota: Si el indicador  de tinta permanece encendido después de que el cabezal de impresión se mueve a la posición de inicio, es posible que un cartucho de tinta no esté instalado correctamente. Pulse el botón  de cancelar, luego presione el cartucho hacia abajo hasta que encaje en su lugar.

Si retira un cartucho que está agotado o que tiene un nivel de tinta bajo, no podrá volver a instalar el cartucho y utilizarlo.

Precaución: Si retira un cartucho de tinta para usarlo en el futuro, proteja la zona de suministro de tinta de la suciedad y del polvo y guárdelo en el mismo entorno que la impresora. La válvula en el orificio del

suministro de tinta está diseñada para contener cualquier exceso de tinta; no toque el orificio de suministro de tinta o el área circundante. Siempre guarde los cartuchos de tinta con la etiqueta hacia arriba; no los almacene boca abajo.

Tema principal: [Cómo reemplazar los cartuchos de tinta](#)

Conceptos relacionados

[Cómo comprar cartuchos de tinta Epson](#)

Cómo reemplazar los cartuchos de tinta utilizando una utilidad de computadora

Puede usar la utilidad Cambio de cartucho de tinta para ver las instrucciones en pantalla sobre cómo reemplazar un cartucho de tinta. Este método le permite reemplazar un cartucho antes de que tenga un nivel de tinta bajo o de que se agote (si es demasiado viejo, por ejemplo).

1. Realice una de las siguientes acciones:

- **Windows:** Acceda al Escritorio de Windows, haga clic con el botón derecho del mouse en el icono del producto en la barra de tareas de Windows y seleccione **Ajustes de la impresora**. A continuación, haga clic en la ficha **Mantenimiento**.
- **OS X:** En el menú Apple o en el Dock, seleccione **Preferencias del Sistema**. Seleccione **Impresión y Fax**, **Impresión y Escaneado** o **Impresoras y escáneres**, seleccione su producto y seleccione **Opciones y recambios**. Seleccione **Utilidad** y seleccione **Abrir Utilidad Impresoras**.

Verá una ventana como esta:

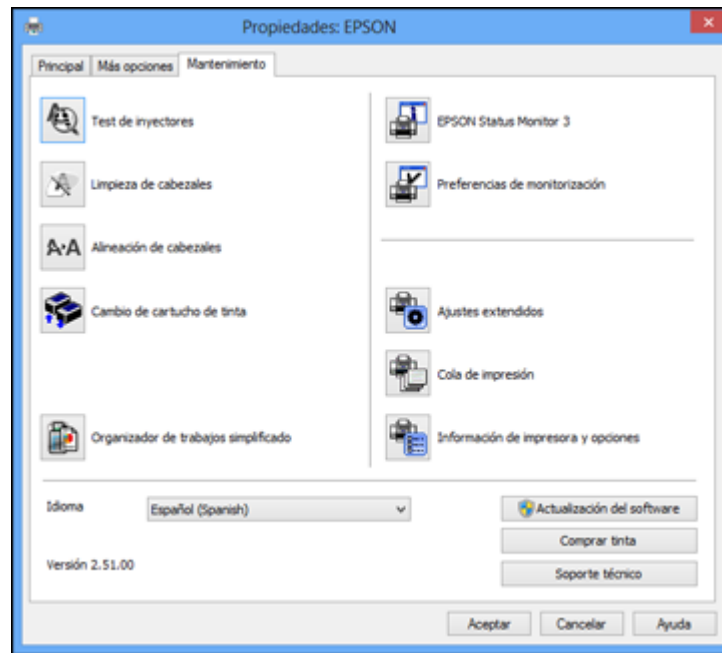

2. Haga clic en el icono **Cambio de cartucho de tinta** y siga las instrucciones en pantalla para reemplazar los cartuchos de tinta, según sea necesario.

Tema principal: [Cómo reemplazar los cartuchos de tinta](#)

Conceptos relacionados

[Cómo comprar cartuchos de tinta Epson](#)

Cómo imprimir con tinta negra y cartuchos de color agotados

Cuando un cartucho de color está agotado, puede seguir imprimiendo desde la computadora con tinta negra. Sustituya el cartucho de color agotado lo antes posible para imprimir en el futuro.

Nota: No puede imprimir con los cartuchos de color agotados utilizando el panel de control del producto.

[Cómo imprimir con cartuchos de color agotados - Windows](#)

[Cómo imprimir con cartuchos de color agotados - OS X](#)

Tema principal: [Cómo reemplazar los cartuchos de tinta](#)

Cómo imprimir con cartuchos de color agotados - Windows

Si aparece un mensaje durante la impresión informándole que puede imprimir temporalmente con tinta negra cuando un cartucho de color está agotado, puede cancelar el trabajo de impresión y seleccionar los ajustes para imprimir en papel normal o en un sobre.

Nota: Para utilizar esta función, Epson Status Monitor debe estar habilitado.

1. Haga clic en **Detener** o en **Cancelar impresión** para cancelar el trabajo de impresión.

Nota: Si el mensaje aparece en otra computadora conectada a una red, puede que tenga que cancelar el trabajo de impresión utilizando el panel de control del producto.

2. Cargue papel normal o un sobre en el producto.
3. Acceda a los ajustes de impresión en la aplicación.
4. Haga clic en la ficha **Principal**.
5. Seleccione **Papel normal/Bright White Paper** o **Sobre** como el ajuste de tipo de papel.
6. Seleccione la casilla de verificación **Negro/Escala de grises**.
7. Haga clic en **Aceptar**.
8. Imprima el documento.

Epson Status Monitor 3 muestra un mensaje de impresión.

9. Haga clic en **Imprimir en negro** para imprimir el documento.

Tema principal: [Cómo imprimir con tinta negra y cartuchos de color agotados](#)

Tareas relacionadas

[Cómo seleccionar los ajustes básicos de impresión - Windows](#)

[Cómo cancelar la impresión utilizando un botón del producto](#)

Cómo imprimir con cartuchos de color agotados - OS X

Si se detiene la impresión, puede cancelar el trabajo de impresión y seleccionar ajustes para imprimir temporalmente con tinta negra en papel normal o en un sobre.

1. Haga clic en el icono de la impresora en el Dock.

2. Si aparece un mensaje informándole que puede imprimir temporalmente con tinta negra solamente, haga clic en el botón **Borrar** o en el botón  para cancelar el trabajo de impresión. Si ve un mensaje de error, haga clic en **Aceptar**.
3. En el menú Apple o en el Dock, seleccione **Preferencias del Sistema**.
4. Seleccione **Impresión y Fax**, **Impresión y Escaneado** o **Impresoras y escáneres**, seleccione su producto y seleccione **Opciones y recambios**.
5. Seleccione **Driver** u **Opciones**.

Verá una pantalla como esta:

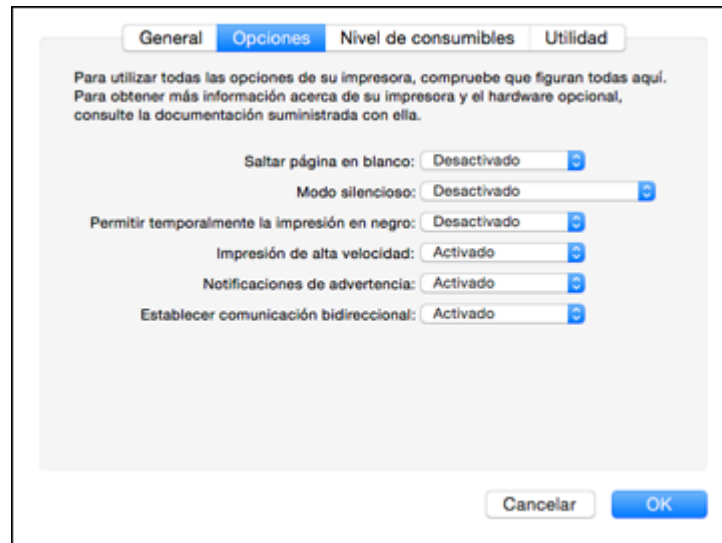

6. Seleccione **Activado** para el ajuste **Permitir temporalmente la impresión en negro**.
7. Haga clic en **OK** o en **Aceptar**.
8. Cierre la ventana de la utilidad.
9. Cargue papel normal o un sobre en el producto.
10. Acceda a los ajustes de impresión en la aplicación de impresión.
11. Seleccione **Ajustes de impresión** en el menú desplegable.
12. Seleccione **Papel normal/Bright White Paper** o **Sobre** como el ajuste de tipo de papel.

13. Seleccione la opción **Escala de grises**.
14. Haga clic en **Imprimir** para imprimir el documento.

Tema principal: [Cómo imprimir con tinta negra y cartuchos de color agotados](#)

Tareas relacionadas

[Cómo seleccionar los ajustes básicos de impresión - OS X](#)

[Cómo cancelar la impresión utilizando un botón del producto](#)

Cómo conservar tinta negra con Windows

La siguiente ventana aparece cuando la tinta negra está a punto de agotarse pero los cartuchos de tinta de color aún tienen tinta.

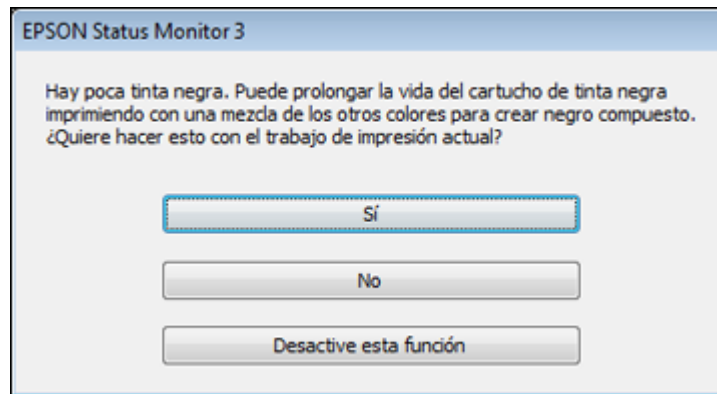

Nota: La ventana solo aparece cuando tiene seleccionado **Papel normal/Bright White Paper** como el ajuste de tipo de papel y depende de los otros ajustes de impresión seleccionados. Para utilizar esta función, Epson Status Monitor debe estar habilitado.

- Haga clic en **Sí** para usar una mezcla de las tintas de color para crear el color negro, o haga clic en **No** para seguir usando la tinta negra restante para el documento que está imprimiendo.
- Haga clic en **Desactive esta función** para seguir usando la tinta negra restante.

Nota: Si desactiva esta función, debe instalar un cartucho de tinta negra para activarla nuevamente.

Tema principal: [Cómo reemplazar los cartuchos de tinta](#)

Cómo ajustar la calidad de impresión

Si la calidad de impresión disminuye, es posible que necesite ejecutar una utilidad para limpiar o alinear el cabezal de impresión.

Si no se resuelve el problema después de ejecutar estas utilidades, puede que tenga que reemplazar los cartuchos de tinta.

[Mantenimiento del cabezal de impresión](#)

[Cómo alinear el cabezal de impresión](#)

[Cómo limpiar el recorrido del papel](#)

Mantenimiento del cabezal de impresión

Si las impresiones son demasiado claras u observa bandas oscuras o claras en ellas, es posible que sea necesario limpiar los inyectores del cabezal de impresión. Cada vez que limpia los inyectores gasta tinta, por lo tanto, límpielos solo si la calidad de impresión disminuye.

Puede revisar si los inyectores están obstruidos antes de limpiarlos para no limpiarlos innecesariamente.

Nota: No puede limpiar el cabezal de impresión si un cartucho de tinta está agotado, y es posible que tampoco lo pueda limpiar si un cartucho tiene un nivel de tinta bajo. Debe reemplazar el cartucho primero.

[Cómo revisar los inyectores del cabezal de impresión](#)

[Cómo limpiar el cabezal de impresión](#)

Tema principal: [Cómo ajustar la calidad de impresión](#)

Temas relacionados

[Cómo reemplazar los cartuchos de tinta](#)

Cómo revisar los inyectores del cabezal de impresión

Puede imprimir un patrón de prueba de los inyectores para comprobar si los inyectores están obstruidos.



[Cómo revisar los inyectores con los botones del producto](#)

[Cómo revisar los inyectores con una utilidad de la computadora](#)

Tema principal: [Mantenimiento del cabezal de impresión](#)

Cómo revisar los inyectores con los botones del producto

Puede revisar los inyectores del cabezal de impresión utilizando los botones de su producto.

1. Pulse el botón  de encendido para apagar el producto.
2. Cargue varias hojas de papel normal en el producto.
3. Mantenga presionado el botón  de cancelar y pulse el botón  de encendido para encender el producto.
4. Cuando se encienda el producto, suelte los dos botones.

El producto comienza a imprimir un patrón de prueba de los inyectores.

5. Revise el patrón impreso para ver si aparecen espacios en las líneas.

El cabezal de impresión está limpio.

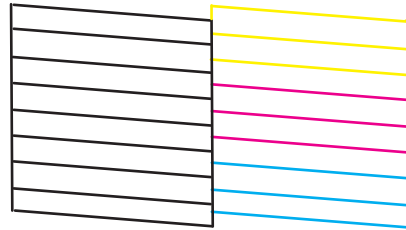

Necesita limpiar el cabezal de impresión.

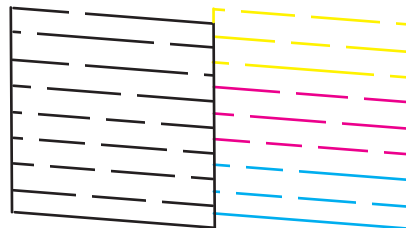

6. Si no aparecen espacios, el cabezal de impresión está limpio y puede seguir imprimiendo.
Si aparecen espacios o el patrón tiene una apariencia muy tenue, limpie el cabezal de impresión.

Tema principal: [Cómo revisar los inyectores del cabezal de impresión](#)

Conceptos relacionados

[Cómo limpiar el cabezal de impresión](#)

Temas relacionados

[Cómo cargar papel](#)

Cómo revisar los inyectores con una utilidad de la computadora

Puede revisar los inyectores del cabezal de impresión con una utilidad en su computadora Windows o Mac.

1. Cargue varias hojas de papel normal en el producto.
2. Realice una de las siguientes acciones:
 - **Windows:** Acceda al Escritorio de Windows y haga clic con el botón derecho del mouse en el icono del producto en la barra de tareas de Windows.
 - **OS X:** En el menú Apple o en el Dock, seleccione **Preferencias del Sistema**. Seleccione **Impresión y Fax**, **Impresión y Escaneado** o **Impresoras y escáneres**, seleccione su producto y seleccione **Opciones y recambios** u **Opciones y consumibles**. Seleccione **Utilidad** y seleccione **Abrir Utilidad Impresoras**.
3. Seleccione **Test de inyectores**.

Verá una ventana como esta:

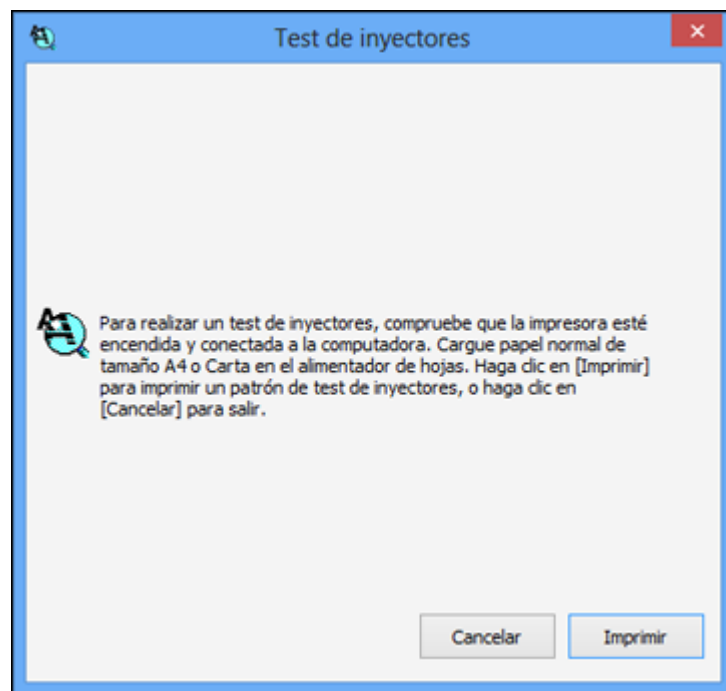

4. Haga clic en **Imprimir**.

5. Revise el patrón impreso para ver si aparecen espacios en las líneas.

El cabezal de impresión está limpio.

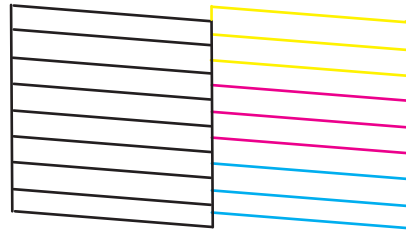

Necesita limpiar el cabezal de impresión.

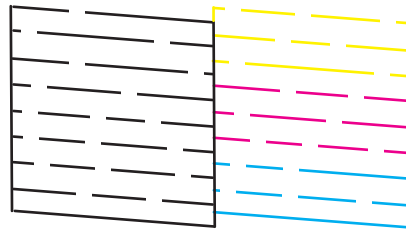

6. Si no aparecen espacios, haga clic en **Finalizar**.

Si aparecen espacios o el patrón tiene una apariencia muy tenue, limpie el cabezal de impresión.

Tema principal: [Cómo revisar los inyectores del cabezal de impresión](#)

Conceptos relacionados

[Cómo limpiar el cabezal de impresión](#)

Temas relacionados

[Cómo cargar papel](#)

Cómo limpiar el cabezal de impresión

Si la calidad de impresión disminuye y el patrón de prueba de los inyectores indica que los inyectores están obstruidos, puede limpiar el cabezal de impresión.

Nota: No puede limpiar el cabezal de impresión si un cartucho de tinta está agotado, y es posible que tampoco lo pueda limpiar si un cartucho tiene un nivel de tinta bajo. Debe reemplazar el cartucho primero.

[Cómo limpiar el cabezal de impresión con los botones del producto](#)

[Cómo limpiar el cabezal de impresión con una utilidad de la computadora](#)

Tema principal: [Mantenimiento del cabezal de impresión](#)

Cómo limpiar el cabezal de impresión con los botones del producto

Puede alinear el cabezal de impresión utilizando los botones de su producto.

1. Compruebe que ninguno de los indicadores del producto estén señalando errores.
2. Cargue varias hojas de papel normal en el producto.
3. Mantenga presionado el botón  de cancelar durante 3 segundos para iniciar el ciclo de limpieza.

El indicador  de encendido parpadea mientras se ejecuta el ciclo de limpieza y permanece encendido cuando termina el ciclo de limpieza.

Precaución: Nunca apague el producto durante un ciclo de limpieza o podría dañarlo.

4. Ejecute una prueba de inyectores para confirmar que el cabezal de impresión está limpio.

Si no ve ninguna mejora después de la cuarta limpieza, apague el producto y espere por lo menos 6 horas. Después, vuelva a limpiar el cabezal de impresión. Si la calidad no mejora, es posible que uno de los cartuchos de tinta esté viejo o dañado y necesita ser reemplazado.

Tema principal: [Cómo limpiar el cabezal de impresión](#)

Tareas relacionadas

[Cómo revisar los inyectores con los botones del producto](#)

Temas relacionados

[Cómo cargar papel](#)

[Cómo reemplazar los cartuchos de tinta](#)

Cómo limpiar el cabezal de impresión con una utilidad de la computadora

Puede limpiar el cabezal de impresión con una utilidad en su computadora Windows o Mac.

1. Cargue varias hojas de papel normal en el producto.

2. Realice una de las siguientes acciones:

- **Windows:** Acceda al Escritorio de Windows y haga clic con el botón derecho del mouse en el icono del producto en la barra de tareas de Windows.
- **OS X:** En el menú Apple o en el Dock, seleccione **Preferencias del Sistema**. Seleccione **Impresión y Fax**, **Impresión y Escaneado** o **Impresoras y escáneres**, seleccione su producto y seleccione **Opciones y recambios**. Seleccione **Utilidad** y seleccione **Abrir Utilidad Impresoras**.

3. Seleccione **Limpieza de cabezales**.

Verá una ventana como esta:

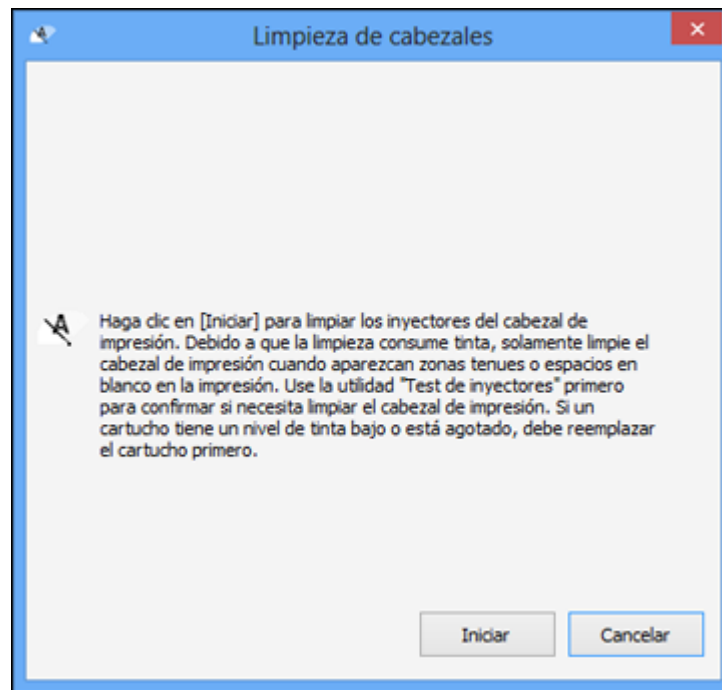

4. Haga clic en **Iniciar** para empezar el ciclo de limpieza.

El indicador  de encendido parpadea mientras se ejecuta el ciclo de limpieza y permanece encendido cuando termina el ciclo de limpieza.

Precaución: Nunca apague el producto durante un ciclo de limpieza o podría dañarlo.

5. Cuando termine el ciclo de limpieza, puede revisar si los inyectores están limpios; haga clic en **Imprimir patrón de test de inyectores** y haga clic en **Imprimir**.
6. Revise el patrón impreso para ver si aparecen espacios en las líneas.

El cabezal de impresión está limpio.

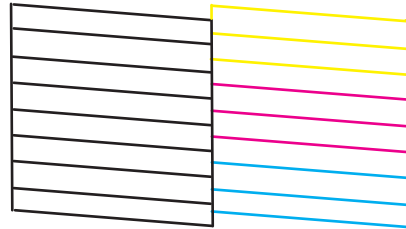

Necesita limpiar el cabezal de impresión.

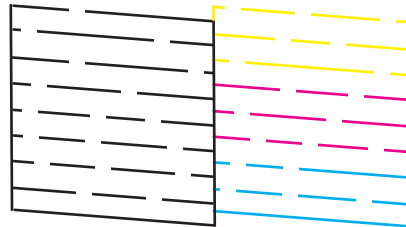

- Si no aparecen espacios, haga clic en **Finalizar**.
- Si aparecen espacios o el patrón tiene una apariencia muy tenue, haga clic en **Limpiar** para limpiar el cabezal de impresión otra vez.

Si no ve ninguna mejora después de la cuarta limpieza, apague el producto y espere por lo menos 6 horas. Después, vuelva a limpiar el cabezal de impresión. Si la calidad no mejora, es posible que uno de los cartuchos de tinta esté viejo o dañado y necesita ser reemplazado.

Tema principal: [Cómo limpiar el cabezal de impresión](#)

Tareas relacionadas

[Cómo revisar los inyectores con una utilidad de la computadora](#)

Temas relacionados

[Cómo cargar papel](#)

[Cómo reemplazar los cartuchos de tinta](#)

Cómo alinear el cabezal de impresión

Si las impresiones presentan un aspecto granuloso o borroso, si observa un desalineamiento de las líneas verticales o si aparecen bandas horizontales oscuras o claras, es posible que necesite alinear el cabezal de impresión.

Nota: Las bandas también pueden aparecer si necesita limpiar los inyectores del cabezal de impresión.

[Cómo alinear el cabezal de impresión con una utilidad de la computadora](#)

Tema principal: [Cómo ajustar la calidad de impresión](#)

Conceptos relacionados

[Cómo limpiar el cabezal de impresión](#)

Cómo alinear el cabezal de impresión con una utilidad de la computadora

Puede alinear el cabezal de impresión con una utilidad en su computadora Windows o Mac.

1. Cargue varias hojas de papel normal en el producto.
2. Realice una de las siguientes acciones:
 - **Windows:** Acceda al Escritorio de Windows y haga clic con el botón derecho del mouse en el icono del producto en la barra de tareas de Windows.
 - **OS X:** En el menú Apple o en el Dock, seleccione **Preferencias del Sistema**. Seleccione **Impresión y Fax**, **Impresión y Escaneo** o **Impresoras y escáneres**, seleccione su producto y seleccione **Opciones y recambios**. Seleccione **Utilidad** y seleccione **Abrir Utilidad Impresoras**.
3. Seleccione **Alineación de cabezales**.
4. Haga clic en **Siguiente**, luego haga clic en **Imprimir** para imprimir una hoja de alineación.

Nota: No cancele la impresión mientras se esté imprimiendo un patrón de la alineación de cabezales.

Verá una ventana como esta:

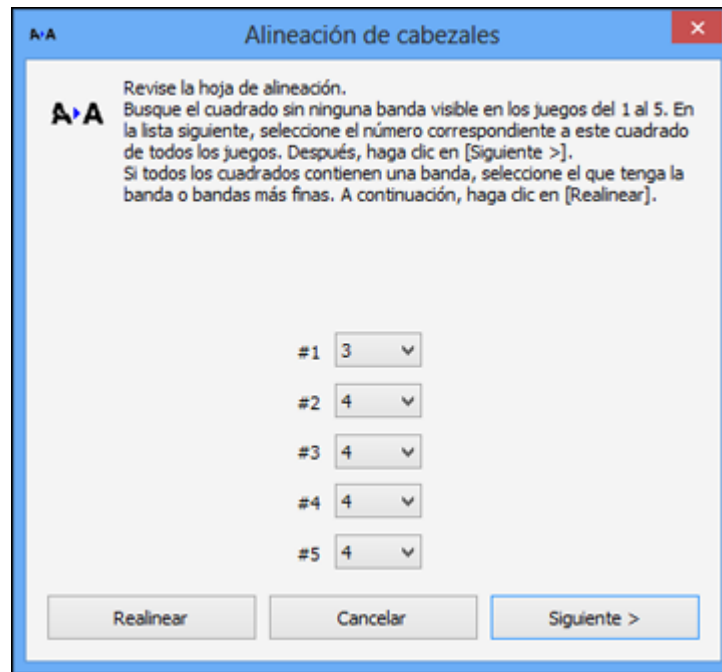

5. Revise el patrón impreso y siga las instrucciones que aparecen en pantalla para elegir el número del patrón con la mejor alineación de cada grupo.
 - Después de elegir un número de patrón, haga clic en **Siguiente**.
 - Si no puede encontrar un patrón alineado en uno o más de los grupos, elija el que tenga la mejor alineación en cada grupo y haga clic en **Realinear**. A continuación, imprima otra hoja de alineación y revísela.

Nota: Haga clic en **Saltar** (donde esté disponible) si desea saltar una hoja de alineación en particular.

6. Cuando termine, haga clic en **Finalizar**.

Tema principal: [Cómo alinear el cabezal de impresión](#)

Temas relacionados

[Cómo cargar papel](#)

Cómo limpiar el recorrido del papel

Si aparece tinta al dorso de una hoja impresa, puede limpiar el recorrido del papel para eliminar cualquier exceso de tinta.

1. Cargue varias hojas de papel normal en el producto.
2. Utilice el panel de control del producto para hacer una copia, pero sin colocar un documento en el cristal del escáner.

Nota: Asegura que no haya polvo o manchas en el cristal del escáner o la tapa del escáner.

3. Revise la parte posterior del papel expulsado para ver si está limpio.
4. Repita cuantas veces sea necesario hasta que el papel salga limpio.

Tema principal: [Cómo ajustar la calidad de impresión](#)

Tareas relacionadas

[Cómo copiar documentos o fotos](#)

Temas relacionados

[Cómo cargar papel](#)

Cómo limpiar y transportar el producto

Consulte las siguientes secciones si necesita limpiar o transportar el producto.

[Cómo limpiar el producto](#)

[Cómo transportar el producto](#)

Cómo limpiar el producto

Para que el funcionamiento de su producto sea óptimo, debe limpiarlo varias veces al año.

Cierre la bandeja de salida del papel y el soporte del papel cuando no esté utilizando el producto para protegerlo del polvo.

Precaución: No utilice un cepillo duro, alcohol o disolventes de pintura para limpiar el producto ya que lo podría dañar. No aplique aceites u otros lubricantes en el interior del producto o permita que el agua penetre en el interior.

1. Apague el producto.
2. Desconecte el cable de alimentación.
3. Desconecte todos los cables conectados al producto.
4. Retire todo el papel.
5. Limpie el cristal del escáner con un paño suave que no deje pelusas (se recomienda uno de microfibra), humedecido con un poco de limpiacristales.

Precaución: No rocíe el limpiacristales directamente en el cristal y no ejerza presión sobre la superficie de cristal.

6. Limpie la carcasa exterior y el panel de control con un paño suave y seco. No utilice productos de limpieza líquidos o químicos.

Tema principal: [Cómo limpiar y transportar el producto](#)

Cómo transportar el producto

Si necesita expedir o transportar el producto a una distancia larga, debe prepararlo para el transporte, tal como se describe a continuación.

Precaución: Al transportar o almacenar el producto, siga estas directrices:

- No incline el producto, no lo coloque verticalmente y no lo ponga boca abajo; de lo contrario, se podría derramar la tinta.
- Deje los cartuchos de tinta instalados. Si retira los cartuchos, el cabezal de impresión se puede reseca e impedir el funcionamiento del producto.
- No cargue el producto por el panel de control; podría dañar el producto.

Nota: Antes de guardar el producto por un periodo largo, reemplace la tinta si tiene un nivel bajo, está agotada o caducada para evitar que el cabezal de impresión se reseque. Guarde el producto en un lugar fresco y seco.

1. Apague el producto.
2. Espere hasta que el indicador  de encendido se apague, luego desconecte el cable de alimentación.
3. Desconecte todos los cables conectados al producto.
4. Retire todo el papel del producto.
5. Cierre la bandeja de salida del papel y el soporte del papel.
6. Levante la unidad del escáner y compruebe que el cabezal de impresión se encuentre al extremo derecho (en la posición de inicio). Si no lo está, encienda el producto, espere a que el cabezal de impresión se mueva, luego apague el producto de nuevo.

7. Fije el soporte de los cartucho de tinta a la carcasa con cinta adhesiva.

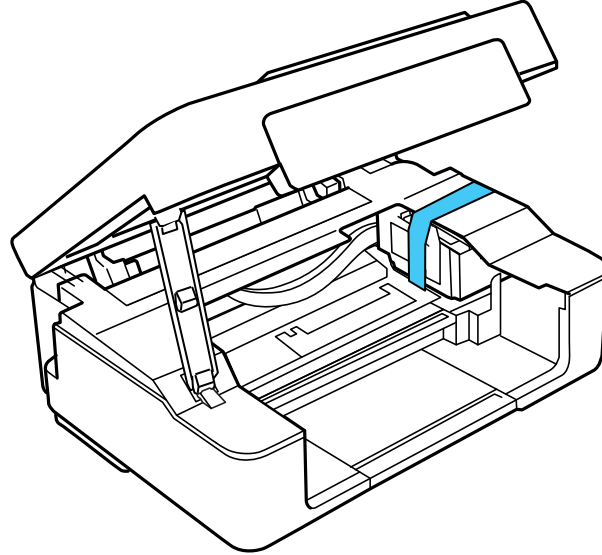

Precaución: No coloque cinta adhesiva en el cable plano blanco que se encuentra en el interior del producto; de lo contrario, podría dañar el producto.

8. Baje la unidad del escáner.
9. Utilice los materiales de embalaje originales, si es posible, o utilice materiales equivalentes con material acolchonado de protección alrededor del producto.

Mantenga el producto nivelado durante el transporte. Asegúrese de retirar la cinta adhesiva del soporte de los cartuchos de tinta antes de encender el producto. Si observa que la calidad de impresión ha disminuido cuando vuelva a imprimir, limpie y alinee el cabezal de impresión.

Tema principal: [Cómo limpiar y transportar el producto](#)

Conceptos relacionados

[Cómo limpiar el cabezal de impresión](#)

[Cómo alinear el cabezal de impresión](#)

Solución de problemas

Consulte las siguientes secciones para obtener soluciones a problemas que pueda tener al utilizar el producto.

[Cómo obtener actualizaciones del software](#)

[Estado de los indicadores del producto](#)

[Cómo ejecutar una prueba del producto](#)

[Solución de problemas de configuración](#)

[Solución de problemas de red](#)

[Solución de problemas de copiado](#)

[Solución de problemas de papel](#)

[Solución de problemas de impresión desde una computadora](#)

[Solución de problemas de composición de página y contenido](#)

[Solución de problemas con la calidad de impresión](#)

[Solución de problemas de escaneo](#)

[Solución de problemas con la calidad de la imagen escaneada](#)

[Cómo desinstalar el software del producto](#)

[Dónde obtener ayuda](#)

Cómo obtener actualizaciones del software

Se aconseja visitar periódicamente la página de soporte técnico de Epson para obtener actualizaciones gratuitas del software de su producto. Visite la página de descarga de drivers en global.latin.epson.com/Soporte.

- **Windows:** El software de la impresora automáticamente busca actualizaciones. También puede actualizar el software manualmente seleccionando **Actualización del software** aquí:
 - Acceda al Escritorio de Windows y haga clic con el botón derecho del mouse en el icono del producto en la barra de tareas de Windows
 - En la ficha **Mantenimiento** en la ventana de los ajustes de la impresora

También puede actualizar el software seleccionando **EPSON Software Updater** en el grupo de programas **EPSON** o **EPSON Software**, accesible por medio del botón **Inicio** o en las pantallas **Inicio** o **Aplicaciones**, dependiendo de su versión de Windows.

- **OS X:** Puede actualizar el software manualmente abriendo la carpeta **Aplicaciones > Epson Software** y seleccionando **EPSON Software Updater**.

Tema principal: [Solución de problemas](#)

Tareas relacionadas

[Cómo cambiar las opciones de actualización automática](#)





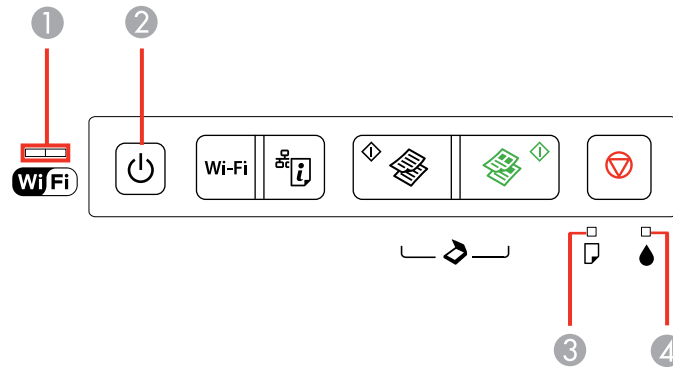













Estado de los indicadores del producto



A menudo puede diagnosticar problemas con el producto revisando los indicadores.



Indicadores	
1	WiFi
2	⏻ de encendido
3	📄 de papel
4	💧 de tinta

Estado del indicador	Condición/solución
El indicador ⏻ de encendido está encendido	El producto está encendido.
El indicador ⏻ de encendido está parpadeando	El producto está ocupado. Espere hasta que deje de parpadear el indicador ⏻ de encendido antes de apagar el producto. Si acaba de reemplazar un cartucho de tinta y el indicador ⏻ de encendido sigue parpadeando después de 3 minutos, es posible que el cartucho está instalado incorrectamente. Vuelva a instalarlo.

Estado del indicador	Condición/solución
<p>El indicador  de encendido está parpadeando</p> <p>El indicador  de papel está parpadeando</p>	<p>El papel está obstruido en el producto. Retire el papel obstruido y pulse el botón  de copia en ByN o el botón  de copia en color para eliminar el error.</p>
<p>El indicador  de encendido está parpadeando</p> <p>El indicador  de papel está encendido</p>	<p>No hay papel cargado en el producto o avanzaron varias hojas a la vez. Cargue papel en el producto y pulse el botón  de copia en ByN o el botón  de copia en color para eliminar el error.</p>
<p>El indicador  de encendido está encendido o está parpadeando</p> <p>El indicador  de tinta está parpadeando</p>	<p>Un cartucho tiene un nivel de tinta bajo. Puede seguir imprimiendo o verifique cuál cartucho tiene un nivel de tinta bajo y reemplácelo.</p>
<p>El indicador  de encendido está encendido o está parpadeando</p> <p>El indicador  de tinta está encendido</p>	<p>Un cartucho de tinta está agotado o no está instalado correctamente. Reemplace o vuelva a instalar el cartucho. (Dependiendo del color del cartucho que está agotado y cómo va a imprimir, es posible que pueda seguir imprimiendo temporalmente).</p>
<p>El indicador  de encendido está encendido o está parpadeando</p> <p>El indicador  de tinta está parpadeando</p> <p>El indicador  de papel está parpadeando</p>	<p>Las almohadillas de tinta están cerca del final de su vida útil. Póngase en contacto con Epson para obtener asistencia. (Para seguir imprimiendo, pulse el botón  de copia en ByN o el botón  de copia en color).</p>
<p>El indicador  de tinta está encendido</p> <p>El indicador  de papel está encendido</p> <p>El indicador WiFi está encendido</p>	<p>Se produjo un error durante la actualización del firmware. Conecte el producto con un cable USB e intente actualizar el firmware otra vez. Si continúa el mensaje de error, póngase en contacto con Epson para obtener asistencia.</p>

Estado del indicador	Condición/solución
<p>El indicador  de encendido está parpadeando</p> <p>El indicador  de tinta está parpadeando</p> <p>El indicador  de papel está parpadeando</p> <p>El indicador WiFi está parpadeando</p>	<p>Se ha producido un error de la impresora. Apague el producto y luego vuelva a encenderlo. Si el error persiste, revise si hay una obstrucción de papel. Si continúa el error, póngase en contacto con Epson para obtener asistencia.</p>
<p>El indicador WiFi está parpadeando de color naranja</p>	<p>Existe un error con la conexión WiFi. Pulse el botón Wi-Fi de la impresora para eliminar el error e intente de nuevo.</p>

Nota: Las almohadillas de tinta en la impresora acumulan, distribuyen y contienen la tinta que no se utiliza en las páginas impresas. Durante la vida útil del producto, puede llegar a un punto donde no se puede obtener una calidad de impresión satisfactoria o las almohadillas de tinta alcanzan el final de su vida útil. El software Epson Status Monitor, la pantalla LCD o los indicadores del panel de control le indicarán cuando es necesario reemplazar estas piezas. Si esto ocurre durante la garantía estándar del producto, el cambio del producto o el reemplazo de las almohadillas está cubierto bajo la garantía estándar. Si el producto ya no está cubierto por la garantía, las almohadillas pueden ser reemplazadas por cualquier proveedor de servicios para productos Epson autorizado. Las almohadillas de tinta no pueden ser reemplazadas por el usuario.

Tema principal: [Solución de problemas](#)

Conceptos relacionados

[Cómo revisar el estado de los cartuchos](#)

Referencias relacionadas

[Problemas de obstrucción de papel](#)

[Dónde obtener ayuda](#)

Tareas relacionadas

[Cómo retirar e instalar los cartuchos de tinta](#)



Temas relacionados

[Cómo cargar papel](#)

[Cómo imprimir con tinta negra y cartuchos de color agotados](#)

Cómo ejecutar una prueba del producto

Una prueba del producto le ayudará a determinar si su producto está funcionando correctamente.

1. Pulse el botón  de encendido para apagar el producto.
2. Desconecte todos los cables de interfaz conectados al producto.
3. Cargue papel normal en el producto.
4. Mantenga presionado el botón  de cancelar y pulse el botón  de encendido para encender el producto.
5. Cuando se encienda el producto, suelte los dos botones.

El producto comienza a imprimir un patrón de prueba de los inyectores.

6. Haga lo siguiente, dependiendo de los resultados de la prueba del producto:
 - Si la página se imprime y el patrón de prueba de los inyectores está completo, el producto está funcionando correctamente. El problema de funcionamiento se puede deber a la computadora, al cable, al software o a los ajustes seleccionados. Revise las otras soluciones en este manual o intente desinstalar y reinstalar el software de la impresora.
 - Si la página se imprime, pero el patrón de prueba de los inyectores presenta espacios, limpie o alinee el cabezal de impresión.
 - Si la página no se imprime, el producto puede tener un problema. Revise otras soluciones disponibles. Si no funcionan, comuníquese con Epson.

Tema principal: [Solución de problemas](#)

Conceptos relacionados

[Cómo limpiar el cabezal de impresión](#)

[Cómo alinear el cabezal de impresión](#)

[Cómo desinstalar el software del producto](#)

Referencias relacionadas

[Dónde obtener ayuda](#)

Solución de problemas de configuración

Consulte las siguientes secciones si tiene problemas al configurar el producto.

[El producto hace ruido tras la instalación de los cartuchos de tinta](#)

[Problemas con la instalación del software](#)

[Problemas con la conexión USB](#)

Tema principal: [Solución de problemas](#)

El producto hace ruido tras la instalación de los cartuchos de tinta

Si el producto hace ruido después de instalar los cartuchos de tinta, revise los siguientes puntos:

- Al instalar los cartuchos de tinta por primera vez, el producto debe cargar el cabezal de impresión. Espere hasta que el producto haya terminado de cargar la tinta antes de apagarlo; de lo contrario, es posible que la carga no se realice correctamente y se use demasiada tinta la próxima vez que encienda el producto. El producto ha terminado de cargar el cabezal de impresión cuando el indicador  de encendido deja de parpadear.
- Si el cabezal de impresión del producto deja de moverse o de hacer ruidos y el proceso de carga no ha terminado después de aproximadamente 5 minutos, apague el producto. Vuelva a encenderlo y compruebe si la carga aún está en curso. Si todavía está en curso, póngase en contacto con Epson para obtener asistencia.

Tema principal: [Solución de problemas de configuración](#)

Temas relacionados

[Cómo reemplazar los cartuchos de tinta](#)

Problemas con la instalación del software

Si tiene problemas al instalar el software del producto, pruebe estas soluciones:

- Asegúrese de que el producto esté encendido y que los cables necesarios estén conectados firmemente en ambos extremos. Si aún tiene problemas al instalar el software, desconecte el cable y siga cuidadosamente las instrucciones que aparecen en la *Guía de instalación*. Asegúrese también de que la computadora cumpla con los requisitos de sistema para su sistema operativo.
- Cierre todos los demás programas, incluyendo protectores de pantalla y software antivirus, e instale el software del producto nuevamente.
- En Windows, compruebe que su producto esté seleccionado como la impresora predeterminada y que el puerto correcto se muestre en las propiedades de la impresora.
- Si ve algún mensaje de error o el software no se instala correctamente en Windows, es posible que no tenga los privilegios necesarios para instalar el software. Póngase en contacto con su administrador de sistemas.

Tema principal: [Solución de problemas de configuración](#)

Conceptos relacionados

[Cómo desinstalar el software del producto](#)

Referencias relacionadas

[Requisitos de sistema para Windows](#)

[Requisitos de sistema para OS X](#)

Problemas con la conexión USB

Si utilizó un cable USB para conectar el producto a una computadora con múltiples periféricos, asegure que la computadora esté conectada a tierra. De lo contrario, puede recibir una leve descarga eléctrica al tocar el producto.

Tema principal: [Solución de problemas de configuración](#)

Solución de problemas de red

Consulte las siguientes soluciones si tiene problemas al configurar o utilizar el producto en una red.

Nota: Si el producto sufre una avería o necesita mandarlo a reparar, puede perder los datos y ajustes de red. Epson no se hace responsable de hacer una copia de seguridad o de recuperar los datos y los ajustes durante o después del periodo de garantía. Se recomienda crear su propia copia de seguridad o imprimir sus datos y ajustes de red.

[El producto no se puede conectar a un punto de acceso o router inalámbrico](#)

[El software de red no puede encontrar el producto en una red](#)

[El producto no aparece en la ventana de impresoras de OS X](#)

[No puede imprimir por medio de una red](#)

[No puede escanear por medio de una red](#)

Tema principal: [Solución de problemas](#)

El producto no se puede conectar a un punto de acceso o router inalámbrico

Si el producto no puede encontrar o conectarse a un punto de acceso o router inalámbrico, pruebe estas soluciones:

- Compruebe que el producto esté dentro del alcance del router o punto de acceso de 2,4 GHz. No coloque el producto cerca de hornos de microondas, teléfonos inalámbricos de 2,4 GHz u objetos grandes de metal, como un archivador.

Nota: Si está utilizando un router inalámbrico de 5 GHz, configure el router para operar en modo de banda dual (2,4 GHz y 5 GHz). Consulte la documentación del router para obtener instrucciones.

- Conéctese al router o al punto de acceso a través de su computadora u otro dispositivo para comprobar si el router o punto de acceso está funcionando correctamente.
- Es posible que tenga que desactivar el firewall y cualquier software antivirus en su router o punto de acceso inalámbrico.
- Asegúrese de que no hayan restricciones de acceso, como filtros de dirección MAC, establecidas en el router o punto de acceso. Si hay restricciones de acceso, agregue la dirección MAC del producto a la lista de direcciones del router. Para obtener la dirección MAC del producto, imprima una hoja de estado de red. Después, siga las instrucciones en la documentación del router o punto de acceso para agregar la dirección a la lista.
- Si el router o punto de acceso no transmite su nombre de red (SSID), siga las instrucciones incluidas con el producto para ingresar el nombre de red inalámbrica manualmente.
- Si el router o punto de acceso tiene una utilidad de seguridad habilitada, determine el tipo de seguridad que esté utilizando y cualquier contraseña requerida para la conexión. Asegúrese de introducir la clave WEP o la contraseña WPA correctamente.
- Compruebe si su computadora tiene restricciones en los canales inalámbricos disponibles. Si es el caso, verifique que su punto de acceso inalámbrico esté usando uno de los canales utilizables y cambie a un canal utilizable, si es necesario.

Tema principal: [Solución de problemas de red](#)

Tareas relacionadas

[Cómo imprimir una hoja de estado de la red](#)

[Cómo conectar el producto a un router Wi-Fi nuevo](#)

[Cómo utilizar WPS para conectar el producto a una red](#)

El software de red no puede encontrar el producto en una red

Si el programa EpsonNet Setup no puede encontrar su producto en una red, pruebe estas soluciones:

- Compruebe que el producto esté encendido y conectado a la red. Verifique la conexión utilizando el panel de control del producto.
- Revise si el nombre de red (SSID) contiene caracteres que no sean ASCII. Su producto no puede mostrar caracteres que no sean ASCII.
- Asegúrese de que el producto no esté conectado a una red de invitados.
- Si es necesario, vuelva a instalar el software del producto e intente ejecutar el programa EpsonNet Setup otra vez:
 1. Restaure los ajustes de red del producto a sus valores predeterminados.

2. Windows solamente: Desinstale el software del producto.
3. Siga las instrucciones indicadas en la documentación del router para inicializar su router.

Nota: Si está leyendo estas instrucciones en línea, perderá la conexión de Internet al inicializar el router. Por lo tanto, anote el próximo paso antes de inicializarlo.

4. Descargue el software del producto de la página Web de Epson e instálelo utilizando las instrucciones en la *Guía de instalación*.
- Si ha reemplazado su router, reinstale el software del producto para conectarlo al router nuevo.

Nota: Si está utilizando un router inalámbrico de 5 GHz, configure el router para operar en modo de banda dual (2,4 GHz y 5 GHz). Consulte la documentación del router para obtener instrucciones.

Tema principal: [Solución de problemas de red](#)

Conceptos relacionados

[Cómo desinstalar el software del producto](#)

Tareas relacionadas

[Cómo imprimir una hoja de estado de la red](#)

El producto no aparece en la ventana de impresoras de OS X

Si su producto no aparece en la ventana de impresoras de OS X, pruebe estas soluciones:

- Apague el producto, espere 30 segundos, luego vuelva a encenderlo.
- Si va a conectar el producto por medio de Wi-Fi Protected Setup (WPS) y el indicador WiFi del producto no está iluminado en verde, pulse el botón **Wi-Fi** del producto dentro de 2 minutos de haber pulsado el botón WPS del router. Mantenga presionado el botón **Wi-Fi** del producto durante 3 segundos.
- Si va a conectar el producto de forma inalámbrica por medio de EpsonNet Setup y el indicador WiFi del producto no está iluminado en verde, asegure que el software del producto se haya instalado correctamente. Si es necesario, vuelva a instalar el software.

Nota: Si está utilizando un router inalámbrico de 5 GHz, configure el router para operar en modo de banda dual (2,4 GHz y 5 GHz). Consulte la documentación del router para obtener instrucciones.

Tema principal: [Solución de problemas de red](#)

Tareas relacionadas

[Cómo utilizar WPS para conectar el producto a una red](#)

No puede imprimir por medio de una red

Si no puede imprimir por medio de una red, pruebe estas soluciones:

- Compruebe que el producto esté encendido.
- Instale el software de red del producto tal como se describe en la documentación del producto.
- Imprima una hoja de estado de red y verifique que los ajustes de red sean correctos. Si el estado de la red es **Desconectado**, revise las conexiones del cable, apague el producto y luego vuelva a encenderlo.
- Si está utilizando TCP/IP, compruebe que la dirección IP del producto esté configurada correctamente para su red. Si la red no asigna direcciones IP utilizando DHCP, configure la dirección IP manualmente.
- Compruebe que la computadora y el producto estén utilizando la misma red inalámbrica.
- Si la impresión en red es lenta, imprima una hoja de estado de red y revise la potencia de la señal. Si tiene una señal débil, acerque el producto a su router o punto de acceso. No coloque el producto cerca de hornos de microondas, teléfonos inalámbricos de 2,4 GHz u objetos grandes de metal, como un archivador.

Nota: Si está utilizando un router inalámbrico de 5 GHz, configure el router para operar en modo de banda dual (2,4 GHz y 5 GHz). Consulte la documentación del router para obtener instrucciones.

- Revise si su punto de acceso o router inalámbrico tiene una función de separador de privacidad activada que esté impidiendo la impresión desde un dispositivo por medio de la red. Consulte la documentación de su router o punto de acceso para obtener instrucciones sobre cómo desactivar la función de separador de privacidad.
- Si va a conectar el producto por medio de Wi-Fi Protected Setup (WPS) y el indicador WiFi del producto no está encendido en verde sólido, pulse el botón **Wi-Fi** del producto dentro de 2 minutos de haber pulsado el botón WPS del router. Mantenga presionado el botón WiFi del producto durante 3 segundos.
- Si va a conectar el producto por medio de EpsonNet Setup y el indicador WiFi del producto no está encendido en verde sólido, asegure que el software del producto se haya instalado correctamente. Si es necesario, vuelva a instalar el software.

Tema principal: [Solución de problemas de red](#)

Tareas relacionadas

[Cómo utilizar WPS para conectar el producto a una red](#)

[Cómo imprimir una hoja de estado de la red](#)

No puede escanear por medio de una red

Si no puede iniciar el programa Epson Scan para escanear por medio de una red, pruebe estas soluciones:

- Si no puede escanear utilizando el panel de control del producto, confirme que reinició su computadora después de haber instalado el software del producto. Confirme que su firewall o software de seguridad no esté bloqueando el programa Event Manager.

Nota: Si está utilizando un router inalámbrico de 5 GHz, configure el router para operar en modo de banda dual (2,4 GHz y 5 GHz). Consulte la documentación del router para obtener instrucciones.

- Si va a escanear un original grande a una alta resolución, puede ocurrir un error de comunicación de la red. Intente escanear de nuevo a una resolución más baja.
- Si la comunicación de la red se interrumpió al iniciar el programa Epson Scan, cierre Epson Scan, espere unos segundos y vuelva a iniciarlo. Si no puede reiniciar Epson Scan, apague el producto, vuelva a encenderlo y luego intente reiniciar Epson Scan de nuevo.
- Revise el ajuste de conexión y pruebe la conexión utilizando los Ajustes Epson Scan:

Windows 8.x: Navegue a la pantalla **Aplicaciones** y seleccione **Ajustes EPSON Scan**. Compruebe que el ajuste **Conexión** esté configurado en **Red**, luego haga clic en el botón **Test**.

Windows (otras versiones): Haga clic en  o en **Inicio > Todos los programas o Programas > EPSON > EPSON Scan > Ajustes EPSON Scan**. Compruebe que el ajuste **Conexión** esté configurado en **Red**, luego haga clic en el botón **Test**.

OS X: Abra la carpeta **Aplicaciones**, haga clic en **Epson Software** y haga clic en **Ajustes EPSON Scan**. Compruebe que el ajuste **Conexión** esté configurado en **Red**, luego haga clic en el botón **Test**.

- Compruebe que la opción seleccionada como el **Ajuste de Timeout** en el programa Ajustes Epson Scan es tiempo suficiente para completar el escaneo por medio de una red.
- Es posible que tenga que desactivar el firewall y cualquier software antivirus en su router o punto de acceso inalámbrico.

Tema principal: [Solución de problemas de red](#)

Conceptos relacionados

[Directrices para determinar la resolución de escaneo](#)

Temas relacionados

[Cómo escanear](#)

Solución de problemas de copiado

Consulte las siguientes soluciones si tiene problemas al copiar con el producto.

[El producto hace ruido, pero no copia](#)

[Se recortan los bordes de la fotocopia](#)

[El producto hace ruido cuando está inactivo durante un tiempo](#)

Tema principal: [Solución de problemas](#)

El producto hace ruido, pero no copia

Si el producto hace un ruido, pero no copia nada, pruebe estas soluciones:

- Ejecute una prueba de inyectores para ver si alguno de los inyectores del cabezal de impresión está obstruido. Luego, limpie el cabezal de impresión, si es necesario.
- Si la página de la prueba de inyectores no se imprime, pero el indicador de encendido del producto está iluminado, compruebe que el software del producto esté instalado correctamente.
- Asegure que su producto esté nivelado (no inclinado).

Tema principal: [Solución de problemas de copiado](#)





Conceptos relacionados

[Cómo revisar los inyectores del cabezal de impresión](#)

[Cómo limpiar el cabezal de impresión](#)

Se recortan los bordes de la fotocopia

Dependiendo del producto, el tamaño de papel predeterminado para fotocopias es A4 (8,3 × 11,7 pulg. [210 × 297 mm]) o Carta (8,5 × 11 pulg. [216 × 279 mm]).

- Para cambiar el tamaño de papel predeterminado a A4 (8,3 × 11,7 pulg. [210 × 297 mm]), compruebe que el producto esté apagado, luego mantenga presionado el botón  de copia en color y pulse el botón  de encendido para encender el producto. Cuando se encienda el producto, suelte los dos botones.
- Para cambiar el tamaño de papel predeterminado a Carta (8,5 × 11 pulg. [216 × 279 mm]), compruebe que el producto esté apagado, luego mantenga presionado el botón  de copia en ByN y pulse el botón  de encendido para encender el producto. Cuando se encienda el producto, suelte los dos botones.

Tema principal: [Solución de problemas de copiado](#)

El producto hace ruido cuando está inactivo durante un tiempo

El producto está ejecutando un procedimiento de mantenimiento de rutina. Esto es normal.

Tema principal: [Solución de problemas de copiado](#)

Solución de problemas de papel

Consulte las siguientes secciones si tiene problemas al usar papel con el producto.

[Problemas con la alimentación del papel](#)

[Problemas de obstrucción de papel](#)

[Problemas con la expulsión del papel](#)

Tema principal: [Solución de problemas](#)

Problemas con la alimentación del papel

Si tiene problemas con la alimentación del papel, pruebe estas soluciones:

- Si el papel no avanza para la impresión, retírelo. Luego, vuelva a cargar el papel en el alimentador de hojas contra el lado derecho y por debajo de la lengüeta. Deslice la guía lateral contra el borde del papel, asegurándose de que la pila de papel no esté por encima del nivel que marca la flecha en la guía lateral.
- Si avanzan varias hojas a la vez, retire el papel, airee los bordes para separar las hojas y vuelva a cargarlo.
- Si el papel se obstruye cuando carga solo una o dos hojas, intente cargar más hojas a la vez. No cargue más del número de hojas recomendado.
- Si el papel se obstruye al imprimir en ambas caras del papel, cargue menos hojas.
- Asegúrese de que el papel cumpla con las especificaciones del producto.
- Para obtener los mejores resultados, siga estas directrices:
 - Utilice una pila de papel nuevo, liso y de alta calidad que no esté ondulado, arrugado, viejo, demasiado delgado o demasiado grueso.
 - Cargue el papel en el alimentador de hojas con la cara imprimible hacia arriba.
 - Siga las instrucciones de carga especiales incluidas con el papel.

Tema principal: [Solución de problemas de papel](#)

Referencias relacionadas

[Problemas de obstrucción de papel](#)



[Capacidad de carga de papel](#)

Temas relacionados

[Cómo cargar papel](#)

Problemas de obstrucción de papel

Si tiene problemas con obstrucciones de papel, pruebe estas soluciones:

1. Cancele el trabajo de impresión desde la computadora, si es necesario.
2. Retire el papel obstruido con cuidado de la bandeja de salida del papel y del alimentador de hojas.
3. Pulse el botón  de copia en ByN o el botón  de copia en color para reanudar la impresión. Si los indicadores del producto siguen mostrando un error, continúe con el siguiente paso.
4. Pulse el botón  de encendido para apagar el producto.
5. Levante la unidad del escáner y retire el papel obstruido y los trozos dañados.

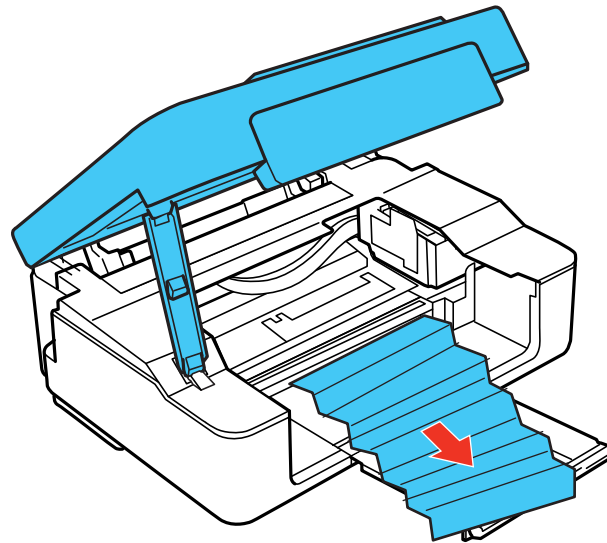

6. Baje la unidad del escáner y pulse el botón  de encendido para encender el producto de nuevo.
7. Siga con cuidado todas las instrucciones de carga de papel cuando cargue una pila de papel nuevo.

Tema principal: [Solución de problemas de papel](#)

Temas relacionados

[Cómo cargar papel](#)

Problemas con la expulsión del papel

Si el papel no se expulsa correctamente, pruebe estas soluciones:

- Si el papel no se expulsa completamente, es posible que haya seleccionado el tamaño de papel incorrecto. Cancele la impresión para expulsar el papel. Seleccione el tamaño de papel correcto cuando vuelva a imprimir.
- Si el papel sale arrugado, puede deberse a que esté húmedo o sea muy delgado. Cargue otra pila de papel y asegúrese de seleccionar el ajuste de tipo de papel correcto cuando vuelva a imprimir.

Tema principal: [Solución de problemas de papel](#)

Referencias relacionadas

[Ajustes para el tipo de papel](#)

[Problemas de obstrucción de papel](#)

Tareas relacionadas

[Cómo cancelar la impresión utilizando un botón del producto](#)

Solución de problemas de impresión desde una computadora

Consulte las siguientes secciones si tiene problemas al imprimir desde su computadora.

[No se imprime nada](#)

[El icono del producto no aparece en la barra de tareas de Windows](#)

[Se produce un error después de reemplazar el cartucho](#)

[La impresión es lenta](#)

Tema principal: [Solución de problemas](#)

No se imprime nada

Si ha enviado un trabajo de impresión al producto y no se imprime nada, pruebe estas soluciones:

- Compruebe que el producto esté encendido.
- Compruebe que los cables de interfaz estén conectados firmemente en ambos extremos.

- Si ha conectado el producto a un concentrador USB, asegúrese de que sea un concentrador de primer nivel. Si aún no imprime, conecte el producto directamente a la computadora en lugar de al concentrador.
- Ejecute una prueba del producto para ver si se imprime una página de prueba. Si la página de prueba se imprime, compruebe que el software del producto esté instalado correctamente.
- Si va a imprimir una imagen grande, es posible que la computadora no tenga suficiente memoria. Imprima la imagen utilizando una resolución más baja o reduzca el tamaño de la imagen.
- En Windows, haga clic en **Cola de impresión** en la ficha Mantenimiento de la ventana de los ajustes de la impresora y verifique la siguiente información:
 - Confirme que no haya trabajos de impresión detenidos. Cancele o reanude los trabajos de impresión, según sea necesario.
 - Abra el menú Impresora y confirme que el producto tenga una conexión.
 - Abra el menú Impresora y configure el producto como la impresora predefinida, si es necesario.
- En OS X, seleccione **Preferencias del Sistema** en el menú Apple o en el Dock, seleccione **Impresión y escaneado** o **Impresoras y escáneres**, y luego haga doble clic en el icono de la impresora. Verifique si algún trabajo de impresión está detenido. Cancele o reanude los trabajos de impresión, según sea necesario.



Tema principal: [Solución de problemas de impresión desde una computadora](#)

Tareas relacionadas

[Cómo ejecutar una prueba del producto](#)

El icono del producto no aparece en la barra de tareas de Windows

Si no ve el icono del producto en la barra de tareas de Windows, primero trate de reiniciar la computadora. Si eso no funciona, pruebe esta solución:

1. Realice una de las siguientes acciones:
 - **Windows 8.x:** Navegue a la pantalla **Aplicaciones** y seleccione **Panel de control > Hardware y sonido > Dispositivos e impresoras**.
 - **Windows 7:** Haga clic en  y seleccione **Dispositivos e impresoras**.
 - **Windows Vista:** Haga clic en , seleccione **Panel de control** y haga clic en **Impresora** debajo de la categoría **Hardware y sonido**.
 - **Windows XP:** Haga clic en **Inicio** y seleccione **Impresoras y faxes**. (O bien, abra el **Panel de control**, seleccione **Impresoras y otro hardware**, si es necesario, y luego seleccione **Impresoras y faxes**).

2. Haga clic con el botón derecho del mouse en el nombre del producto, seleccione **Preferencias de impresión** y seleccione el nombre del producto otra vez, si es necesario.
3. Haga clic en la ficha **Mantenimiento**.
4. Haga clic en el botón **Ajustes extendidos**.
5. Haga clic en el botón **Preferencias de monitorización**.
6. Haga clic en la casilla de verificación para activar la opción que le permite añadir el icono de acceso directo a la barra de tareas.
7. Haga clic en **Aceptar** para cerrar las ventanas abiertas del programa.

Tema principal: [Solución de problemas de impresión desde una computadora](#)

Se produce un error después de reemplazar el cartucho

Si ve un indicador de error o un mensaje de error después de reemplazar un cartucho de tinta, siga estos pasos:

1. Asegúrese de que el cabezal de impresión esté en la posición de cambio de cartuchos. (El soporte de los cartuchos de tinta debe estar por debajo de la abertura en la carcasa del producto).

Nota: Si el cabezal de impresión no está en la posición de cambio de cartuchos, siga las instrucciones en este manual sobre cómo reemplazar un cartucho de tinta para moverlo.

2. Retire y vuelva a introducir el cartucho de tinta que reemplazó, asegurándose de empujarlo hasta el fondo en su ranura.
3. Siga todos los pasos de instalación de los cartuchos de tinta.

Tema principal: [Solución de problemas de impresión desde una computadora](#)

Temas relacionados

[Cómo reemplazar los cartuchos de tinta](#)

La impresión es lenta

Si la velocidad de impresión ha disminuido, pruebe estas soluciones:

- Asegúrese de que la computadora cumpla con los requisitos de sistema para su sistema operativo. Si va a imprimir una imagen de alta resolución, es posible que necesite superar los requisitos mínimos. Si es necesario, aumente la memoria de su sistema.
- Si está utilizando Windows 7, cierre la ventana **Dispositivos e impresoras** antes de imprimir.
- Si está utilizando OS X, asegúrese de descargar e instalar el driver de impresión de Epson.

- Desocupe espacio en el disco duro o ejecute una utilidad de desfragmentación para liberar espacio existente.
- Cierre todos los programas que no esté utilizando al imprimir.
- Si el producto está conectado a un concentrador USB, conéctelo directamente a la computadora.
- Si la velocidad de impresión disminuye aún más después de imprimir continuamente durante mucho tiempo, es posible que el producto se haya enlentecido automáticamente para proteger el mecanismo de impresión contra el sobrecalentamiento o daños. Deje que el producto descanse durante 30 minutos mientras esté encendido, luego intente imprimir de nuevo.

Para una velocidad de impresión más rápida, seleccione los siguientes ajustes en el software del producto:

- Asegúrese de que el ajuste de tipo de papel coincida con el tipo de papel que tiene cargado en la impresora.
- Active cualquier ajuste de alta velocidad en el software del producto.
- Seleccione un ajuste de calidad de impresión más bajo.
- **Windows:** Haga clic en la ficha **Mantenimiento** o **Utilidades**, seleccione **Ajustes extendidos** o **Velocidad y avance** y seleccione los siguientes ajustes:
 - **Siempre procesar con tipo de datos RAW**
 - **Modo de procesamiento de página**
 - **Imprimir como mapa de bits**

Tema principal: [Solución de problemas de impresión desde una computadora](#)

Referencias relacionadas

[Ajustes para el tipo de papel](#)

[Requisitos de sistema para Windows](#)

[Requisitos de sistema para OS X](#)

Tareas relacionadas

[Cómo seleccionar los ajustes básicos de impresión - Windows](#)

[Cómo seleccionar los ajustes básicos de impresión - OS X](#)

Solución de problemas de composición de página y contenido

Consulte las siguientes secciones si tiene problemas con la composición o el contenido de las páginas impresas.

[La imagen está invertida](#)

Se imprimen demasiadas copias
Se imprimen hojas en blanco
Los márgenes en la impresión son incorrectos
Aparece un borde en las impresiones sin márgenes
Se imprimen caracteres incorrectos
El tamaño o la posición de la imagen son incorrectos
La impresión está inclinada

Tema principal: [Solución de problemas](#)

La imagen está invertida

Si la imagen impresa se invierte de forma inesperada, pruebe estas soluciones:

- Desactive cualquier ajuste de espejo o inversión en la aplicación de impresión.
- Desactive los ajustes **Espejo**, **Volteo horizontal** o **Invertir orientación de la página** en el software de la impresora. (Esta opción tiene diferentes nombres, dependiendo de la versión de su sistema operativo).

Tema principal: [Solución de problemas de composición de página y contenido](#)

Tareas relacionadas

[Cómo seleccionar opciones adicionales de composición e impresión - Windows](#)

[Cómo seleccionar los ajustes básicos de impresión - OS X](#)

Se imprimen demasiadas copias

Asegúrese de que el ajuste **Copias** en el programa de impresión o en el software de la impresora no esté configurado para múltiples copias.

Tema principal: [Solución de problemas de composición de página y contenido](#)

Tareas relacionadas

[Cómo seleccionar opciones adicionales de composición e impresión - Windows](#)

[Cómo seleccionar los ajustes básicos de impresión - OS X](#)

Se imprimen hojas en blanco

Si el producto imprime hojas en blanco de modo inesperado, pruebe estas soluciones:

- Asegúrese de haber seleccionado los ajustes de tamaño de papel correctos en el programa de impresión y en el software de la impresora.

- Si el documento que va a imprimir contiene una página en blanco y no la quiere imprimir, seleccione el ajuste **Saltar página en blanco** en el software de la impresora, .
- Ejecute una prueba de inyectores del cabezal de impresión para ver si alguno de los inyectores está obstruido. Luego, limpie el cabezal de impresión, si es necesario.
- Compruebe que su producto esté seleccionado como la impresora en su programa de impresión.

Tema principal: [Solución de problemas de composición de página y contenido](#)

Tareas relacionadas

[Cómo seleccionar los ajustes básicos de impresión - Windows](#)

[Cómo seleccionar los ajustes básicos de impresión - OS X](#)

[Cómo seleccionar las preferencias de impresión - OS X](#)

Los márgenes en la impresión son incorrectos

Si las páginas impresas tienen márgenes incorrectos, pruebe estas soluciones:

- Asegúrese de haber seleccionado los ajustes de tamaño de papel correctos en el programa de impresión y en el software de la impresora.
- Asegúrese de haber seleccionado los márgenes correctos para el tamaño del papel en el programa de impresión.
- Confirme que el papel esté colocado correctamente para la alimentación en la impresora.

Puede utilizar la opción de previsualización en el software de la impresora para comprobar los márgenes antes de imprimir.

Tema principal: [Solución de problemas de composición de página y contenido](#)

Tareas relacionadas

[Cómo seleccionar los ajustes básicos de impresión - Windows](#)

[Cómo seleccionar los ajustes básicos de impresión - OS X](#)

Temas relacionados

[Cómo cargar papel](#)

Aparece un borde en las impresiones sin márgenes

Si aparece un borde en las impresiones sin márgenes, pruebe estas soluciones:

- Imprima en un tipo y tamaño de papel compatible con la impresión sin márgenes.

Nota: Para tamaños de papel personalizados, asegúrese de seleccionar un ancho de papel compatible con la impresión sin márgenes.

- **Windows:** Seleccione el ajuste **Sin márgenes** en el software de la impresora.
- **OS X:** Seleccione la casilla de verificación **Sin márgenes** o un tamaño de papel con la opción **Sin márgenes** en el software de la impresora.
- Configure el ajuste **Ampliación** para ajustar la cantidad de ampliación de la imagen en los bordes de las impresiones sin márgenes.
- Confirme que el tamaño de la imagen y el tamaño de papel están configurados correctamente; si la imagen es pequeña, es posible que la ampliación no sea suficiente para cubrir todo el papel.

Tema principal: [Solución de problemas de composición de página y contenido](#)

Referencias relacionadas

[Tipos de papel compatibles con la impresión sin márgenes](#)

Tareas relacionadas

[Cómo seleccionar los ajustes básicos de impresión - Windows](#)

[Cómo seleccionar los ajustes básicos de impresión - OS X](#)

[Cómo seleccionar las opciones de composición de página - OS X](#)

Se imprimen caracteres incorrectos

Si aparecen caracteres incorrectos en las impresiones, pruebe estas soluciones antes de imprimir de nuevo:

- Compruebe que los cables estén conectados firmemente en ambos extremos.
- En Windows, elimine todos los trabajos de impresión de la cola de impresión de Windows. Haga clic en **Cola de impresión** en la ficha Mantenimiento de la ventana de los ajustes de la impresora y cancele cualquier trabajo de impresión detenido.
- Si el producto está conectado a un concentrador USB, conéctelo directamente a la computadora.
- Si aún aparecen caracteres incorrectos en las impresiones, conecte su producto con un cable diferente.

Tema principal: [Solución de problemas de composición de página y contenido](#)

El tamaño o la posición de la imagen son incorrectos

Si la imagen impresa es el tamaño incorrecto o está en la posición incorrecta, pruebe estas soluciones:

- Verifique que haya seleccionado los ajustes de tamaño de papel y composición correctos en el programa de impresión y en el software de la impresora.
- Confirme que el papel esté colocado correctamente para la alimentación en la impresora.

Puede utilizar la opción de previsualización en el software de la impresora para comprobar los márgenes antes de imprimir.

Tema principal: [Solución de problemas de composición de página y contenido](#)

Tareas relacionadas

[Cómo seleccionar los ajustes básicos de impresión - Windows](#)

[Cómo seleccionar opciones adicionales de composición e impresión - Windows](#)

[Cómo seleccionar los ajustes básicos de impresión - OS X](#)

[Cómo seleccionar las opciones de composición de página - OS X](#)

Temas relacionados

[Cómo cargar papel](#)

La impresión está inclinada

Si las impresiones están inclinadas, pruebe estas soluciones:

- Deslice la guía lateral contra el borde del papel.
- Seleccione un ajuste de impresión de alta calidad en el software de la impresora.
- Desactive cualquier ajuste de alta velocidad en el software del producto.
- Alinee el cabezal de impresión.
- Asegure que el producto no esté imprimiendo mientras está inclinado o en ángulo.

Tema principal: [Solución de problemas de composición de página y contenido](#)

Conceptos relacionados

[Cómo alinear el cabezal de impresión](#)

Tareas relacionadas

[Cómo seleccionar opciones adicionales de composición e impresión - Windows](#)

[Cómo seleccionar los ajustes básicos de impresión - OS X](#)

Solución de problemas con la calidad de impresión

Consulte las siguientes secciones si las impresiones presentan problemas de calidad de impresión, pero la imagen se ve bien en la pantalla de la computadora.

[Aparecen líneas claras u oscuras en la impresión](#)

[La impresión está borrosa o manchada](#)

[La impresión presenta un aspecto tenue o tiene espacios en blanco](#)

[La impresión presenta un aspecto granuloso](#)

[Los colores son incorrectos](#)

Tema principal: [Solución de problemas](#)

Temas relacionados

[Solución de problemas con la calidad de la imagen escaneada](#)

Aparecen líneas claras u oscuras en la impresión

Si observa líneas (o bandas) claras u oscuras en las impresiones, pruebe estas soluciones antes de imprimir:

- Ejecute una prueba de inyectores para ver si alguno de los inyectores del cabezal de impresión está obstruido. Luego, limpie el cabezal de impresión, si es necesario.
- Asegúrese de que el ajuste de tipo de papel coincida con el tipo de papel que tiene cargado en la impresora.
- Asegúrese de que la cara imprimible del papel esté cargada correctamente para su producto.
- Desactive cualquier ajuste de alta velocidad en el software del producto.
- Alinee el cabezal de impresión.
- Es posible que tenga que reemplazar los cartuchos de tinta.

Tema principal: [Solución de problemas con la calidad de impresión](#)

Conceptos relacionados

[Cómo limpiar el cabezal de impresión](#)

[Cómo alinear el cabezal de impresión](#)

Referencias relacionadas

[Ajustes para el tipo de papel](#)

Tareas relacionadas

[Cómo seleccionar opciones adicionales de composición e impresión - Windows](#)

La impresión está borrosa o manchada

Si las impresiones están borrosas o manchadas, pruebe estas soluciones:

- Asegúrese de que el papel no este húmedo, doblado, viejo o cargado incorrectamente en el producto.
- Utilice una hoja de soporte con papel especial, o cargue papel especial una hoja a la vez.
- Asegúrese de que el papel cumpla con las especificaciones del producto.
- Utilice papel Epson para garantizar la saturación y la absorción adecuadas de las tintas Epson originales.
- Asegúrese de que el ajuste de tipo de papel en el software del producto coincida con el tipo de papel que tiene cargado en la impresora.
- Asegúrese de que la cara imprimible del papel esté cargada correctamente para su producto.
- Retire las hojas de la bandeja de salida del papel a medida que se vayan imprimiendo.
- Evite tocar las hojas impresas en papel satinado inmediatamente después de que se hayan imprimido para permitir que la tinta se seque.
- Desactive cualquier ajuste de alta velocidad en el software del producto.
- Si va a imprimir en ambos lados de una hoja de papel, pueden aparecer manchas en el reverso de imágenes muy saturadas u oscuras. Si en un lado de la hoja va a imprimir una imagen más clara o texto, imprima ese lado primero.
- Ejecute una prueba de inyectores para ver si alguno de los inyectores del cabezal de impresión está obstruido. Luego, limpie el cabezal de impresión, si es necesario.
- Alinee el cabezal de impresión.
- Limpie el recorrido del papel.

Nota: El producto no funcionará correctamente si está inclinado en un ángulo. Colóquelo sobre una superficie plana y estable que se extienda más allá de la base del producto en todas las direcciones.

Tema principal: [Solución de problemas con la calidad de impresión](#)

Conceptos relacionados

[Cómo limpiar el cabezal de impresión](#)

[Cómo alinear el cabezal de impresión](#)

Referencias relacionadas

[Papeles Epson disponibles](#)

[Especificaciones del papel](#)

Tareas relacionadas

[Cómo seleccionar los ajustes básicos de impresión - Windows](#)

[Cómo seleccionar opciones adicionales de composición e impresión - Windows](#)

[Cómo seleccionar los ajustes básicos de impresión - OS X](#)

[Cómo seleccionar las preferencias de impresión - OS X](#)

[Cómo limpiar el recorrido del papel](#)

Temas relacionados

[Cómo cargar papel](#)

La impresión presenta un aspecto tenue o tiene espacios en blanco

Si las impresiones presentan un aspecto tenue o tienen espacios en blanco, pruebe estas soluciones:

- Ejecute una prueba de inyectores para ver si alguno de los inyectores del cabezal de impresión está obstruido. Luego, limpie el cabezal de impresión, si es necesario.
- Es posible que los cartuchos de tinta estén viejos o tengan un nivel de tinta bajo y necesite reemplazarlos.
- Asegúrese de que el ajuste de tipo de papel coincida con el tipo de papel que tiene cargado en la impresora.
- Asegúrese de que el papel no este húmedo, doblado, viejo o cargado incorrectamente en el producto.
- Alinee el cabezal de impresión.
- Limpie el recorrido del papel.

Tema principal: [Solución de problemas con la calidad de impresión](#)

Conceptos relacionados

[Cómo limpiar el cabezal de impresión](#)

[Cómo alinear el cabezal de impresión](#)

Tareas relacionadas

[Cómo seleccionar los ajustes básicos de impresión - Windows](#)

[Cómo seleccionar los ajustes básicos de impresión - OS X](#)

[Cómo limpiar el recorrido del papel](#)

Temas relacionados

[Cómo cargar papel](#)

[Cómo reemplazar los cartuchos de tinta](#)

La impresión presenta un aspecto granuloso

Si las impresiones presentan un aspecto granuloso, pruebe estas soluciones:

- Asegúrese de que la cara imprimible del papel esté cargada correctamente para su producto.
- Seleccione un ajuste de calidad de impresión superior y desactive cualquier ajuste de alta velocidad en el software del producto.
- Ejecute una prueba de inyectores para ver si alguno de los inyectores del cabezal de impresión está obstruido. Luego, limpie el cabezal de impresión, si es necesario.
- Alinee el cabezal de impresión.
- Es posible que necesite aumentar la resolución de la imagen o imprimir un tamaño más pequeño; consulte la documentación del software.

Nota: Las imágenes de Internet pueden tener una resolución baja y no resultar en una impresión de alta calidad.

- Si amplió la imagen en un programa de edición de imágenes, necesita aumentar el ajuste de resolución para conservar una alta calidad de imagen. Aumente la resolución en la misma proporción en la que aumentó el tamaño de la imagen. Por ejemplo, si la resolución es de 300 ppp (puntos por pulgada) y posteriormente va a duplicar el tamaño de la imagen, seleccione una resolución de 600 ppp.

Nota: Una resolución más alta resulta en archivos más grandes y estos toman más tiempo en procesar e imprimir. Considere las limitaciones de su sistema de computadora cuando selecciona una resolución y seleccione la resolución más baja posible que produce una calidad aceptable para mantener los tamaños de archivos manejables.

Tema principal: [Solución de problemas con la calidad de impresión](#)

Conceptos relacionados

[Cómo alinear el cabezal de impresión](#)

[Cómo revisar los inyectores del cabezal de impresión](#)

[Cómo limpiar el cabezal de impresión](#)

Tareas relacionadas

[Cómo seleccionar opciones adicionales de composición e impresión - Windows](#)

[Cómo seleccionar los ajustes básicos de impresión - OS X](#)

[Cómo seleccionar las preferencias de impresión - OS X](#)

Los colores son incorrectos

Si las impresiones tienen colores incorrectos, pruebe estas soluciones:

- Asegúrese de que el ajuste de tipo de papel coincida con el tipo de papel que tiene cargado en la impresora.
- Compruebe que el ajuste **Negro/Escala de grises** o **Escala de grises** no esté seleccionado en el software de la impresora.
- Ejecute una prueba de inyectores para ver si alguno de los inyectores del cabezal de impresión está obstruido. Luego, limpie el cabezal de impresión, si es necesario.
- Es posible que los cartuchos de tinta estén viejos o tengan un nivel de tinta bajo y necesite reemplazarlos.
- Después de imprimir, los colores en la impresión necesitan tiempo para fijar mientras se seca la tinta. Durante este tiempo, los colores pueden tener una apariencia diferente a lo que espera. Para acelerar el tiempo de secado, no apile las impresiones.
- Los colores impresos nunca pueden coincidir exactamente con los colores que aparecen en pantalla. Sin embargo, puede utilizar un sistema de gestión de color para que lleguen a ser lo más precisos posible. Pruebe a utilizar las opciones de gestión de color en el software de la impresora.
- Para obtener los mejores resultados, utilice papel y tinta Epson originales.

Tema principal: [Solución de problemas con la calidad de impresión](#)

Conceptos relacionados

[Cómo limpiar el cabezal de impresión](#)

Referencias relacionadas

[Papeles Epson disponibles](#)

Tareas relacionadas

[Cómo seleccionar opciones adicionales de composición e impresión - Windows](#)

[Cómo gestionar el color - OS X](#)

Temas relacionados

[Cómo reemplazar los cartuchos de tinta](#)

Solución de problemas de escaneo

Consulte las siguientes soluciones si tiene problemas al escanear con el producto.

[El software de escaneo no funciona correctamente](#)

[No puede iniciar el programa Epson Scan](#)

Tema principal: [Solución de problemas](#)

El software de escaneo no funciona correctamente

Si el software de escaneo no funciona correctamente, pruebe estas soluciones:

- Asegúrese de que la computadora tenga suficiente memoria y que cumpla con los requisitos de sistema para su sistema operativo.
- Compruebe que la computadora no esté en un modo de ahorro de energía, como en reposo o en espera. Si es el caso, active el sistema y reinicie el software.
- Si actualizó su sistema operativo, pero no reinstaló el software de escaneo, intente instalarlo de nuevo.

Tema principal: [Solución de problemas de escaneo](#)

Referencias relacionadas

[Requisitos de sistema para Windows](#)

[Requisitos de sistema para OS X](#)

No puede iniciar el programa Epson Scan

Si no puede iniciar el programa Epson Scan, pruebe estas soluciones:

- Compruebe que el producto esté encendido y que los cables de interfaz estén conectados firmemente en ambos extremos.
- Asegure que Epson Scan esté seleccionado en el programa de escaneo.
- Compruebe que la computadora no esté en modo de ahorro de energía, como en reposo o en espera. Si es el caso, active el sistema y reinicie el programa Epson Scan.
- Revise el ajuste de conexión y pruebe la conexión utilizando los Ajustes Epson Scan:

Windows 8.x: Navegue a la pantalla **Aplicaciones** y seleccione **Ajustes EPSON Scan**. Compruebe que el ajuste **Conexión** correcto esté seleccionado, luego haga clic en el botón **Test**.

Windows (otras versiones): Haga clic en  o en **Inicio > Todos los programas o Programas > EPSON > EPSON Scan > Ajustes EPSON Scan**. Compruebe que el ajuste **Conexión** correcto esté seleccionado, luego haga clic en el botón **Test**.

OS X: Abra la carpeta **Aplicaciones**, haga clic en **Epson Software** y haga clic en **Ajustes EPSON Scan**. Compruebe que el ajuste **Conexión** correcto esté seleccionado, luego haga clic en el botón **Test**.

- Asegúrese de que no tenga varias versiones de Epson Scan instaladas. Si es así, desinstale todas las versiones e instale solo una versión.
- Si actualizó su sistema operativo, pero no reinstaló el programa Epson Scan, instálelo de nuevo.

Tema principal: [Solución de problemas de escaneo](#)

Tareas relacionadas

[Cómo escanear con OS X utilizando Captura de Imagen](#)

Temas relacionados

[Cómo iniciar un escaneo](#)

Solución de problemas con la calidad de la imagen escaneada

Consulte las siguientes secciones si una imagen escaneada en la pantalla de su computadora tiene un problema de calidad.

[Solo aparecen unos puntos en la imagen](#)

[Aparece una línea de puntos en todas las imágenes escaneadas](#)

[Las líneas rectas de la imagen aparecen torcidas](#)

[La imagen está distorsionada o borrosa](#)

[Los colores aparecen disparejos en los bordes de la imagen](#)

[La imagen es demasiado oscura](#)

[La parte posterior de la imagen original aparece en la imagen escaneada](#)

[Aparecen patrones ondulados en una imagen](#)

[La imagen se escanea al revés](#)

[Los colores de la imagen escaneada no coinciden con los colores originales](#)

[No puede ajustar el área de escaneo en la previsualización en Miniatura](#)

[Los bordes de la imagen escaneada se recortan](#)

Tema principal: [Solución de problemas](#)

Temas relacionados

[Solución de problemas con la calidad de impresión](#)

Solo aparecen unos puntos en la imagen

Si solo aparecen unos puntos en la imagen escaneada, pruebe estas soluciones:

- Asegúrese de colocar correctamente en el escáner el original que va a escanear.
- Si escaneó utilizando el ajuste **Blanco y Negro** o **Ninguno**, configure el ajuste **Umbral** y escanee de nuevo.

Tema principal: [Solución de problemas con la calidad de la imagen escaneada](#)

Referencias relacionadas

[Ajustes de imagen disponibles - Modo Automático](#)

[Ajustes de imagen disponibles - Modo Fácil](#)

[Ajustes de imagen disponibles - Modo Oficina](#)

[Ajustes de imagen disponibles - Modo Profesional](#)

Tareas relacionadas

[Cómo colocar originales en el cristal del escáner](#)

Aparece una línea de puntos en todas las imágenes escaneadas

Si aparece una línea de puntos en todas las imágenes escaneadas, limpie el cristal del escáner con un paño suave, seco y que no deje pelusas, o utilice un poco de líquido limpiacristales en el paño, si es necesario. No se recomiendan las toallas de papel.

Precaución: No rocíe limpiacristales directamente en el cristal del escáner.

Tema principal: [Solución de problemas con la calidad de la imagen escaneada](#)

Tareas relacionadas

[Cómo limpiar el producto](#)

Las líneas rectas de la imagen aparecen torcidas

Si las líneas rectas de un original aparecen torcidas en una imagen escaneada, coloque el original recto antes de escanearlo.

Tema principal: [Solución de problemas con la calidad de la imagen escaneada](#)

Tareas relacionadas

[Cómo colocar originales en el cristal del escáner](#)

La imagen está distorsionada o borrosa

Si una imagen escaneada aparece distorsionada o borrosa, pruebe estas soluciones:

- Asegúrese de que el original no esté arrugado o deforme. Esto puede impedir que el original quede plano en el cristal del escáner.
- No mueva el original o el producto durante el escaneo.
- El producto no funcionará correctamente si está inclinado en un ángulo. Coloque el producto sobre una superficie plana y estable que se extienda más allá de la base en todas las direcciones.
- Configure estos ajustes de Epson Scan (si están disponibles) y escanee la imagen otra vez:
 - Seleccione el ajuste **Desenfocar máscara**.
 - Configure el ajuste **Auto Exposición**.
 - Aumente el ajuste **Resolución**.

Tema principal: [Solución de problemas con la calidad de la imagen escaneada](#)

Tareas relacionadas

[Cómo colocar originales en el cristal del escáner](#)

Temas relacionados

[Cómo seleccionar los ajustes de Epson Scan](#)

Los colores aparecen dispares en los bordes de la imagen

Si va a escanear un original grueso o deforme, cubra los bordes con papel para bloquear la luz externa mientras lo escanea.

Tema principal: [Solución de problemas con la calidad de la imagen escaneada](#)

La imagen es demasiado oscura

Si la imagen escaneada es muy oscura, pruebe estas soluciones:

- Configure estos ajustes de Epson Scan (si están disponibles) y escanee la imagen otra vez:
 - **Auto Exposición**
 - **Brillo**
 - **Ajuste Histograma**
- Revise los ajustes de brillo y contraste del monitor de su computadora.

Tema principal: [Solución de problemas con la calidad de la imagen escaneada](#)

Temas relacionados

[Cómo seleccionar los ajustes de Epson Scan](#)

La parte posterior de la imagen original aparece en la imagen escaneada

Si una imagen de la parte posterior de un original impreso en papel fino aparece en la imagen escaneada, coloque una hoja de papel negro por detrás del original y vuelva a escanearlo.

Tema principal: [Solución de problemas con la calidad de la imagen escaneada](#)

Aparecen patrones ondulados en una imagen

Puede aparecer un patrón ondulado (llamado muaré) en las imágenes escaneadas de documentos impresos. Esto se debe a la interferencia producida por los diferentes pasos de la pantalla del escáner y de la pantalla de semitonos del original. Para reducir este efecto, configure estos ajustes de Epson Scan (si están disponibles) e intente escanear otra vez:

- Seleccione el ajuste **Destramado**.
- Seleccione un ajuste **Resolución** menor.

Tema principal: [Solución de problemas con la calidad de la imagen escaneada](#)

Temas relacionados

[Cómo seleccionar los ajustes de Epson Scan](#)

La imagen se escanea al revés

El producto escanea con el ajuste **Orientación Automática de Foto**. Este ajuste revisa la imagen de previsualización para detectar rostros, el cielo y otras características, y gira la foto a la orientación correcta, si es necesario. Si utiliza esta opción y la orientación de la foto no es correcta, desactive el ajuste **Orientación Automática de Foto** y escanee la imagen de nuevo.

Nota: El ajuste **Orientación Automática de Foto** no funcionará cuando escanea periódicos, revistas, documentos, ilustraciones o arte lineal, o imágenes que midan menos de 2 pulg. (5,1 cm) en cualquier lado.

Tema principal: [Solución de problemas con la calidad de la imagen escaneada](#)

Tareas relacionadas

[Cómo escanear en Modo Automático](#)

Los colores de la imagen escaneada no coinciden con los colores originales

Los colores de la imagen impresa nunca pueden coincidir exactamente con los del monitor de la computadora, puesto que las impresoras y los monitores emplean diferentes sistemas de color: los monitores utilizan el sistema RGB (rojo, verde y azul) y las impresoras suelen utilizar el sistema CMYK (cian, magenta, amarillo y negro).

Revise las funciones de igualación y de gestión de color de su computadora, el adaptador de pantalla y el software que actualmente está utilizando para ver si están afectando a la gama de colores de la pantalla.

Para ajustar los colores de la imagen escaneada, configure estos ajustes de Epson Scan (si están disponibles) e intente escanear otra vez:

- Cambie el ajuste **Tipo Imagen** y experimente con diferentes combinaciones de los siguientes ajustes.
- Configure el ajuste **Corrección de Tono**.
- Configure el ajuste **Auto Exposición**.

Tema principal: [Solución de problemas con la calidad de la imagen escaneada](#)

Temas relacionados

[Cómo seleccionar los ajustes de Epson Scan](#)

No puede ajustar el área de escaneo en la previsualización en Miniatura

Si no puede ajustar el área de escaneo en la previsualización en Miniatura de Epson Scan, pruebe estas soluciones:

- Dibuje un marco en la imagen de previsualización para crear un área de escaneo y ajuste el marco según sea necesario.
- Cambie al modo de previsualización Normal, si está disponible, y vuelva a previsualizar la imagen.

Tema principal: [Solución de problemas con la calidad de la imagen escaneada](#)

Tareas relacionadas

[Cómo seleccionar un área de escaneo - Modo Fácil](#)

[Cómo seleccionar un área de escaneo - Modo Oficina](#)

[Cómo seleccionar un área de escaneo - Modo Profesional](#)

Los bordes de la imagen escaneada se recortan

Si los bordes de una imagen escaneada se recortan, asegúrese de que el original esté colocado correctamente en el cristal del escáner. Si es necesario, aleje el original ligeramente de la orilla del cristal del escáner.

Tema principal: [Solución de problemas con la calidad de la imagen escaneada](#)

Tareas relacionadas

[Cómo colocar originales en el cristal del escáner](#)

Cómo desinstalar el software del producto

Si tiene algún problema que requiere que desinstale y reinstale el software, siga las instrucciones para su sistema operativo.

[Cómo desinstalar el software del producto - Windows](#)

[Cómo desinstalar el software del producto - OS X](#)

Tema principal: [Solución de problemas](#)

Cómo desinstalar el software del producto - Windows

Puede desinstalar y luego reinstalar el software del producto para resolver ciertos problemas.

1. Apague el producto.
2. Desconecte todos los cables de interfaz.
3. Realice una de las siguientes acciones:
 - **Windows 8.x:** Navegue a la pantalla **Aplicaciones** y seleccione **Panel de control > Programas > Programas y características**. Seleccione la opción de desinstalación para su producto Epson, luego seleccione **Desinstalar o cambiar**.

Nota: Si aparece la ventana **Control de cuentas de usuario**, haga clic en **Sí** o en **Continuar**.

Seleccione su producto de nuevo si es necesario, luego seleccione **Aceptar** y haga clic en **Sí** para confirmar la desinstalación.

- **Windows (otras versiones):** Haga clic en  o en **Inicio**, luego seleccione **Todos los programas** o **Programas**. Seleccione **EPSON**, seleccione su producto, luego haga clic en **Desinstalador del software de impresoras EPSON**.

Nota: Si aparece la ventana **Control de cuentas de usuario**, haga clic en **Sí** o en **Continuar**.

En la siguiente ventana, seleccione su producto y haga clic en **Aceptar**. Luego, siga las instrucciones que aparecen en pantalla.

4. Realice una de las siguientes acciones para desinstalar Epson Event Manager, luego siga las instrucciones que aparecen en pantalla:
 - **Windows 8.x:** Seleccione **Epson Event Manager** y haga clic en **Desinstalar**.
 - **Windows 7/Windows Vista:** Abra la utilidad **Panel de control** de Windows. Seleccione **Programas y características**. (Si está utilizando la Vista clásica, seleccione **Programas** y haga clic en **Desinstalar un programa**). Seleccione **Epson Event Manager** y haga clic en **Desinstalar o cambiar**.
 - **Windows XP:** Abra la utilidad **Panel de control** de Windows. Haga doble clic en **Agregar o quitar programas**. Seleccione **Epson Event Manager** y haga clic en **Cambiar o quitar**.
5. Realice una de las siguientes acciones para desinstalar Epson Scan, luego siga las instrucciones que aparecen en pantalla:
 - **Windows 8.x/Windows 7/Windows Vista:** Seleccione **EPSON Scan** y haga clic en **Desinstalar o cambiar**.
 - **Windows XP:** Seleccione **EPSON Scan** y haga clic en **Cambiar o quitar**.
6. Reinicie su computadora, luego consulte la *Guía de instalación* para reinstalar el software.

Nota: Si determina que la reinstalación del software del producto no resuelve un problema, póngase en contacto con Epson.

Tema principal: [Cómo desinstalar el software del producto](#)

Cómo desinstalar el software del producto - OS X

En la mayoría de los casos, no es necesario desinstalar el software del producto antes de reinstalarlo. Sin embargo, puede descargar la utilidad Uninstaller de la página de soporte técnico de Epson para desinstalar el software del producto tal como se describe aquí.

Nota: Si determina que la reinstalación del software del producto no resuelve un problema, póngase en contacto con Epson.

1. Para descargar la utilidad Uninstaller, visite el sitio de descarga de Epson en global.latin.epson.com/Soporte.
2. Seleccione la categoría de su producto.
3. Seleccione su producto.
4. Haga clic en **Controladores y Software**, localice la utilidad del desinstalador y haga clic en el botón **Descarga**.

5. Ejecute el archivo que descargó.
6. Haga doble clic en el icono **Uninstaller**.
7. Seleccione la casilla de verificación para cada programa de software que desea desinstalar.
8. Haga clic en **Uninstall**.
9. Siga las instrucciones que aparecen en pantalla para desinstalar el software.
10. Para reinstalar el software del producto, consulte la *Guía de instalación* para obtener instrucciones.

Nota: Si desinstaló el driver de la impresora y el nombre del producto permanece en la ventana **Impresión y Fax, Impresión y Escaneado** o **Impresoras y escáneres**, seleccione el nombre del producto y haga clic en el icono – (eliminar) para eliminarlo.

Tema principal: [Cómo desinstalar el software del producto](#)

Dónde obtener ayuda

Si necesita ayuda adicional con su producto Epson, póngase en contacto con Epson.

Epson ofrece estos servicios de soporte técnico:

Soporte por Internet

Visite la página de soporte de Epson en global.latin.epson.com/Soporte para obtener soluciones a los problemas más comunes. Puede descargar drivers y otros archivos, obtener respuestas a preguntas frecuentes y soluciones de problemas, o enviar un correo electrónico a Epson con sus preguntas.

Hable con un representante de soporte técnico

Antes de llamar a Epson para obtener asistencia, tenga a la mano la siguiente información:

- Nombre del producto
- Número de serie del producto (ubicado en una etiqueta en el producto)
- Prueba de compra (como el recibo de la tienda) y fecha de adquisición
- Configuración de la computadora
- Descripción del problema

Luego, marque uno de los siguientes números de teléfono:

País	Teléfono
Argentina	(54 11) 5167-0300 0800-288-37766
Bolivia*	800-100-116
Brasil	Capitales de estados y áreas metropolitanas: 4003-0376 Otras regiones: 0800-880-0094
Chile	(56 2) 2484-3400
Colombia	Bogotá: (57 1) 523-5000 Resto del país: 018000-915235
Costa Rica	800-377-6627
Ecuador*	1-800-000-044
El Salvador*	800-6570
Guatemala*	1-800-835-0358
Honduras**	800-0122 Código NIP: 8320
México	México, D.F.: (52 55) 1323-2052 Resto del país: 01-800-087-1080
Nicaragua*	00-1-800-226-0368
Panamá*	00-800-052-1376
Paraguay	009-800-521-0019
Perú	Lima: (51 1) 418-0210 Resto del país: 0800-10126
República Dominicana*	1-888-760-0068
Uruguay	00040-5210067
Venezuela	(58 212) 240-1111

* Para llamar desde teléfonos móviles a estos números gratuitos, póngase en contacto con su operador telefónico local.

** Marque los primeros 7 dígitos, espere el mensaje de respuesta y luego ingrese el código NIP.

Si su país no figura en la lista, comuníquese con la oficina de ventas de Epson del país más cercano. Puede incurrir en costos de llamada interurbana o de larga distancia.

Compra de suministros y accesorios

Puede adquirir papel y tinta Epson originales de un distribuidor de productos Epson autorizado. Para encontrar el distribuidor más cercano, visite la página global.latin.epson.com o llame a la oficina de ventas de Epson más cercana.

Tema principal: [Solución de problemas](#)

Especificaciones técnicas

En las siguientes secciones se enumeran las especificaciones técnicas para su producto.

[Requisitos de sistema para Windows](#)

[Requisitos de sistema para OS X](#)

[Especificaciones de impresión](#)

[Especificaciones de escaneo](#)

[Especificaciones del papel](#)

[Especificaciones del área de impresión](#)

[Especificaciones de los cartuchos de tinta](#)

[Especificaciones de las dimensiones](#)

[Especificaciones eléctricas](#)

[Especificaciones ambientales](#)

[Especificaciones de la interfaz](#)

[Especificaciones de la interfaz de red](#)

[Especificaciones de seguridad y homologaciones](#)

Requisitos de sistema para Windows

Para utilizar el producto y su software, su computadora debe utilizar uno de estos sistemas operativos de Microsoft:

- Windows 10
- Windows 8.x
- Windows 7
- Windows Vista
- Windows XP Professional x64 Edition
- Windows XP SP3

Nota: Visite la página de soporte técnico de Epson en global.latin.epson.com/Soporte para obtener la última información sobre la compatibilidad y los drivers del producto.

Tema principal: [Especificaciones técnicas](#)

Requisitos de sistema para OS X

Para utilizar el producto y su software, su computadora Mac debe utilizar uno de estos sistemas operativos:

- OS X 10.10.x
- OS X 10.9.x
- OS X 10.8.x
- OS X 10.7.x
- OS X 10.6.8

Nota: Visite la página de soporte técnico de Epson en global.latin.epson.com/Soporte para obtener la última información sobre la compatibilidad y los drivers del producto.

Tema principal: [Especificaciones técnicas](#)

Especificaciones de impresión

Recorrido del papel	Alimentador de hojas, entrada superior
Capacidad del alimentador de hojas	Aproximadamente 50 hojas de 17 lb (64 g/m ²) a 24 lb (90 g/m ²); cargue papel de tamaño legal o de tamaños definidos por el usuario una hoja a la vez

Tema principal: [Especificaciones técnicas](#)

Especificaciones de escaneo

Tipo de escáner	Escáner plano a color
Dispositivo fotoeléctrico	CIS
Píxeles efectivos	10.200 × 14.040 píxeles a 1200 ppp
Tamaño del documento	Máximo: 8,5 x 11,7 pulg. (216 × 297 mm) Cristal del escáner: Carta EE.UU. o A4
Resolución de escaneo	1200 ppp (digitalización principal) 2400 ppp (subdigitalización)

Resolución de salida	50 a 4800, 7200 y 9600 ppp (50 a 4800 ppp en incrementos de 1 ppp)
Datos de la imagen	16 bits internos por píxel por color 8 bits externos por píxel por color
Fuente de luz	LED

Tema principal: [Especificaciones técnicas](#)

Especificaciones del papel

Nota: Debido a que el fabricante puede cambiar en cualquier momento la calidad de cualquier marca o tipo de papel, Epson no puede garantizar la calidad de marcas o tipos de papel que no sean de Epson. Siempre realice pruebas con muestras de papel antes de adquirirlo en grandes cantidades o de imprimir trabajos de gran volumen.

Hojas sueltas

Tamaño	A4 (8,3 × 11,7 pulg. [210 × 297 mm]) A6 (4,1 × 5,8 pulg. [105 × 148 mm]) Carta (8,5 × 11 pulg. [216 × 279 mm]) Legal (8,5 × 14 pulg. [216 × 356 mm]) 4 × 6 pulg. (102 × 152 mm) 5 × 7 pulg. (127 × 178 mm) 8 × 10 pulg. (203 × 254 mm) 3,5 × 5 pulg. (89 × 127 mm) 16:9 ancho (4 × 7,1 pulg. [102 × 181 mm]) Media Carta (5,5 × 8,5 pulg. [140 × 216 mm])
Tipos de papel	Papel normal y papel distribuido por Epson
Peso	17 lb (64 g/m ²) a 24 lb (90 g/m ²)

Sobres

Tamaño	Nº 10 (4,1 × 9,5 pulg. [105 × 241 mm])
Tipos de papel	Papel normal de calidad
Peso	20 lb (75 g/m ²) a 24 lb (90 g/m ²)

Tema principal: [Especificaciones técnicas](#)

Especificaciones del área de impresión

Nota: La calidad puede disminuir en el área de los márgenes.

Hojas sueltas

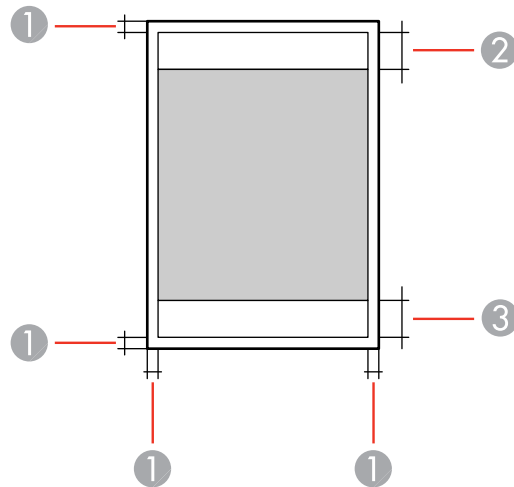

- 1 Márgenes superior y laterales: mínimo de 0,12 pulg. (3 mm)
- 2 Zona donde la calidad de impresión puede disminuir/margen superior: mínimo de 1,57 pulg. (40 mm)
- 3 Zona donde la calidad de impresión puede disminuir/margen inferior: mínimo de 1,34 pulg. (34 mm)

Sin margen

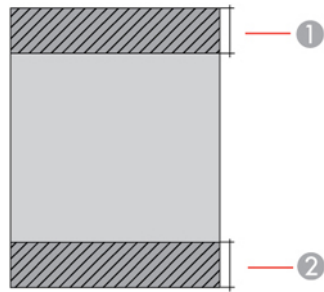

- 1 Zona donde la calidad de impresión puede disminuir/margen superior: mínimo de 1,69 pulg. (43 mm)
- 2 Zona donde la calidad de impresión puede disminuir/margen inferior: mínimo de 1,46 pulg. (37 mm)

Sobres

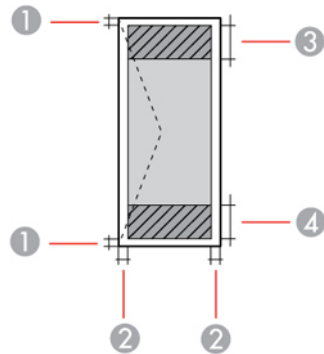

- 1 Margen izquierdo/derecho: mínimo de 0,12 pulg. (3 mm)
- 2 Margen superior/inferior: mínimo de 0,20 pulg. (5 mm)
- 3 Zona donde la calidad de impresión puede disminuir/margen derecho: mínimo de 0,71 pulg. (18 mm)
- 4 Zona donde la calidad de impresión puede disminuir/margen izquierdo: mínimo de 1,57 pulg. (40 mm)

Tema principal: [Especificaciones técnicas](#)

Especificaciones de los cartuchos de tinta

Nota: Este producto solo utiliza cartuchos de marca Epson originales. Otras marcas de cartuchos de tinta y suministros de tinta no son compatibles y, aún si indican que lo son, pueden no funcionar correctamente.

Los cartuchos incluidos con la impresora están diseñados para configurar la impresora y no se pueden revender. Después de que se utilice una parte de la tinta para cargar la impresora, el resto está disponible para imprimir. El rendimiento de la tinta varía bastante según las imágenes impresas, los ajustes de impresión, el tipo de papel, la frecuencia de uso y la temperatura. Para mantener la calidad de impresión, una cantidad variable de tinta permanece en el cartucho después de que se enciende el indicador de "reemplazar cartucho".

Color	Cian, Magenta, Amarillo, Negro
Vida útil del cartucho	Envoltorio abierto: 6 meses Envoltorio cerrado: no utilice el cartucho si ya pasó la fecha de caducidad
Temperatura	Almacenado: -22 a 104 °F (-30 a 40 °C) 1 mes a 104 °F (40 °C) La tinta se congela a 3,2 °F (-16 °C) Espere 3 horas para utilizar la tinta después de haberla descongelado a 77 °F (25 °C)

Nota: Para obtener los mejores resultados de impresión, termine de utilizar la tinta dentro de 6 meses de abrir el envoltorio de los cartuchos.

Tema principal: [Especificaciones técnicas](#)

Referencias relacionadas

[Códigos de los cartucho de tinta](#)

Especificaciones de las dimensiones

Altura	Almacenado: 5,7 pulg. (145 mm) Modo de impresión: 11 pulg. (279 mm)
Anchura	Almacenado: 15,4 pulg. (390 mm) Modo de impresión: 15,4 pulg. (390 mm)
Profundidad	Almacenado: 11,8 pulg. (300 mm) Modo de impresión: 19,8 pulg. (504 mm)
Peso (sin los cartuchos de tinta)	8,6 lb (3,9 kg)

Tema principal: [Especificaciones técnicas](#)

Especificaciones eléctricas

Nota: Revise la etiqueta en el producto para ver su voltaje.

Voltaje nominal	100 a 240 V (UPS)
Frecuencia nominal	50/60 Hz
Corriente nominal	0,5 a 0,3 A
Consumo de energía	Modo de copia autónomo: aprox. 11 W (ISO/IEC24712) Preparado: aprox. 4,0 W Modo de reposo: aprox. 1,6 W Apagado: aprox. 0,3 W

Tema principal: [Especificaciones técnicas](#)

Especificaciones ambientales

Temperatura	En funcionamiento: 50 a 95 °F (10 a 35 °C) Almacenado: -4 a 104 °F (-20 a 40 °C) 1 mes a 104 °F (40 °C)
Humedad (sin condensación)	En funcionamiento: 20 a 80% HR Almacenado: 5 a 85% HR

Tema principal: [Especificaciones técnicas](#)

Especificaciones de la interfaz

Tipo de interfaz	USB de alta velocidad
-------------------------	-----------------------

Tema principal: [Especificaciones técnicas](#)

Especificaciones de la interfaz de red

Estándar de LAN inalámbrica	IEEE 802.11 b/g/n
Seguridad inalámbrica	WEP (64/128 bit) WPA-PSK (TKIP/AES); compatible con WPA2 con soporte para WPA/WPA2 personal
Banda de frecuencia	2,4 GHz
Modo de comunicación	Modo infraestructura Modo Ad hoc; no es compatible con IEEE 802.11n

Nota: El estándar de LAN inalámbrica es compatible con el estándar IEEE 802.11 b/g o IEEE 802.11 b/g/n, dependiendo del lugar de compra.

Tema principal: [Especificaciones técnicas](#)

Especificaciones de seguridad y homologaciones

Estados Unidos

Seguridad: UL60950-1

EMC: FCC parte 15 Subparte B clase B

Canadá

Seguridad: CAN/CSA C22.2 N° 60950-1

EMC: CAN/CSA-CEI/IEC CISPR 22 Clase B

Aviso para México

La operación de este equipo está sujeta a las siguientes dos condiciones: (1) es posible que este equipo o dispositivo no cause interferencia perjudicial y (2) este equipo o dispositivo debe aceptar cualquier interferencia, incluyendo la que pueda causar su operación no deseada.

Modelo del producto: C462Q/XP-231

Marca: Epson

N° de homologación: RCPEPC414-1286-A2

Aviso para Argentina

 CNC ID: C-12902

Tema principal: [Especificaciones técnicas](#)

Avisos

Consulte las siguientes secciones para conocer avisos importantes acerca de su producto.

[Atención usuarios en la provincia de Buenos Aires, Argentina](#)

[FCC Compliance Statement](#)

[Marcas comerciales](#)

[Aviso de derechos reservados](#)

Atención usuarios en la provincia de Buenos Aires, Argentina

La etiqueta de un contenedor tachado que hallará en su producto indica que este producto no se puede tirar con la basura doméstica normal. Para impedir posibles daños medioambientales o para la salud, separe este producto de otros canales de desecho para garantizar que se recicle de una forma segura para el medio ambiente. Para más información sobre las instalaciones de recolección disponibles, diríjase a las autoridades locales o al punto de venta donde adquirió este producto.



Esta información solo aplica a los usuarios de la provincia de Buenos Aires, Argentina, en concordancia con la Ley Nro. 14321 de la provincia de Buenos Aires sobre gestión de Residuos de Aparatos Eléctricos y Electrónicos (RAEE).

Para otros países y otras localidades, por favor contáctese con su gobierno local para investigar la posibilidad de reciclar su producto.

Tema principal: [Avisos](#)

FCC Compliance Statement

For United States Users

This equipment has been tested and found to comply with the limits for a Class B digital device, pursuant to Part 15 of the FCC Rules. These limits are designed to provide reasonable protection against harmful interference in a residential installation. This equipment generates, uses, and can radiate radio

frequency energy and, if not installed and used in accordance with the instructions, may cause harmful interference to radio or television reception. However, there is no guarantee that interference will not occur in a particular installation. If this equipment does cause interference to radio and television reception, which can be determined by turning the equipment off and on, the user is encouraged to try to correct the interference by one or more of the following measures:

- Reorient or relocate the receiving antenna.
- Increase the separation between the equipment and receiver.
- Connect the equipment into an outlet on a circuit different from that to which the receiver is connected.
- Consult the dealer or an experienced radio/TV technician for help.

WARNING

The connection of a non-shielded equipment interface cable to this equipment will invalidate the FCC Certification or Declaration of this device and may cause interference levels which exceed the limits established by the FCC for this equipment. It is the responsibility of the user to obtain and use a shielded equipment interface cable with this device. If this equipment has more than one interface connector, do not leave cables connected to unused interfaces. Changes or modifications not expressly approved by the manufacturer could void the user's authority to operate the equipment.

For Canadian Users

CAN ICES-3(B)/NMB-3(B)

Tema principal: [Avisos](#)

Marcas comerciales

EPSON® es una marca registrada, EPSON Exceed Your Vision es un logotipo registrado y Epson Connect™ es una marca comercial de Seiko Epson Corporation.

Epson iPrint™ y Remote Print™ son marcas comerciales de Seiko Epson Corporation.

Apple, Mac y OS X son marcas comerciales de Apple Inc., registradas en EE.UU. y en otros países.

Google® es una marca registrada y Android™, Google Drive™ y Picasa™ son marcas comerciales de Google Inc.

Aviso general: El resto de los productos que se mencionan en esta publicación aparecen únicamente con fines de identificación y pueden ser marcas comerciales de sus respectivos propietarios. Epson renuncia a todos los derechos sobre dichas marcas.



Tema principal: [Avisos](#)

Aviso de derechos reservados

Quedan reservados todos los derechos. Ninguna parte de esta publicación podrá ser reproducida, almacenada en un sistema de recuperación, transmitida bajo ninguna forma por ningún medio, ya sea electrónico, mecánico, de fotocopiado, grabación o cualquier otro, sin el previo consentimiento por escrito de Seiko Epson Corporation. La información contenida en el presente aplica solamente a este producto Epson. Epson no se hace responsable si esta información es utilizada en otros productos.

Ni Seiko Epson Corporation ni sus filiales asumirán responsabilidad ante el comprador de este producto o ante terceros por daños, pérdidas, costos o gastos en que incurrieren los usuarios como consecuencia de: accidente, uso inadecuado o abuso de este producto o modificaciones, reparaciones o alteraciones no autorizadas al mismo, o (excluidos los EE. UU.) por no seguir rigurosamente las instrucciones de operación y mantenimiento de Seiko Epson Corporation.

Seiko Epson Corporation no se hace responsable por ningún daño o problemas causados por el uso de diferentes accesorios o productos consumibles que no sean Productos originales Epson o Productos aprobados Epson ratificados por Seiko Epson Corporation.

Seiko Epson Corporation no se hace responsable de cualquier daño provocado por interferencias electromagnéticas producidas al utilizar cables de interfaz que no sean designados como Productos aprobados Epson ratificados por Seiko Epson Corporation.

La información que se incluye en el presente está sujeta a cambios sin previo aviso.

[libTIFF Software Acknowledgment](#)

[Una nota sobre el uso responsable de los materiales con derechos de autor](#)

[Lapso de tiempo predeterminado para la gestión de energía de los productos Epson](#)

[Atribución de derechos reservados](#)

Tema principal: [Avisos](#)

libTIFF Software Acknowledgment

Copyright © 1988-1997 Sam Leffler

Copyright © 1991-1997 Silicon Graphics, Inc.

Permission to use, copy, modify, distribute, and sell this software and its documentation for any purpose is hereby granted without fee, provided that (i) the above copyright notices and this permission notice appear in all copies of the software and related documentation, and (ii) the names of Sam Leffler and Silicon Graphics may not be used in any advertising or publicity relating to the software without the specific, prior written permission of Sam Leffler and Silicon Graphics.

THE SOFTWARE IS PROVIDED "AS-IS" AND WITHOUT WARRANTY OF ANY KIND, EXPRESS, IMPLIED OR OTHERWISE, INCLUDING WITHOUT LIMITATION, ANY WARRANTY OF MERCHANTABILITY OR FITNESS FOR A PARTICULAR PURPOSE.

IN NO EVENT SHALL SAM LEFFLER OR SILICON GRAPHICS BE LIABLE FOR ANY SPECIAL, INCIDENTAL, INDIRECT OR CONSEQUENTIAL DAMAGES OF ANY KIND, OR ANY DAMAGES WHATSOEVER RESULTING FROM LOSS OF USE, DATA OR PROFITS, WHETHER OR NOT ADVISED OF THE POSSIBILITY OF DAMAGE, AND ON ANY THEORY OF LIABILITY, ARISING OUT OF OR IN CONNECTION WITH THE USE OR PERFORMANCE OF THIS SOFTWARE.

Tema principal: [Aviso de derechos reservados](#)

Una nota sobre el uso responsable de los materiales con derechos de autor

Epson pide a todos los usuarios a ser responsables y respetuosos de las leyes de derechos de autor cuando utilicen cualquier producto Epson. Aunque las leyes de algunos países permiten la copia limitada o la reutilización de material con derechos de autor en ciertas circunstancias, estas circunstancias pueden no ser tan amplias como algunos suponen. Póngase en contacto con su asesor legal si tiene alguna pregunta acerca de la ley de derechos de autor.

Tema principal: [Aviso de derechos reservados](#)

Lapso de tiempo predeterminado para la gestión de energía de los productos Epson

Este producto entrará en modo de reposo después de un periodo de inactividad. Esto es para asegurar que el producto cumple con los estándares de uso de energía eficaz de Energy Star. Se puede ahorrar más energía al poner el tiempo de reposo a un periodo más corto.

Tema principal: [Aviso de derechos reservados](#)

Atribución de derechos reservados

© 2015 Epson America, Inc.

11/15

CPD-42879R1

Tema principal: [Aviso de derechos reservados](#)