

# Manual del usuario XP-431



---

# Contenido

<b>Manual del usuario XP-431 .....</b>	<b>13</b>
<b>Características generales del producto .....</b>	<b>14</b>
Uso del panel de control.....	14
Botones e indicadores del panel de control .....	14
Cómo ajustar la posición del panel de control .....	15
Cómo cambiar el idioma de la pantalla LCD.....	15
Cómo desactivar los sonidos del panel de control.....	17
Ubicación de los componentes del producto.....	17
Componentes del producto - Parte superior.....	18
Piezas del producto - Interior.....	20
Piezas del producto - Posterior.....	21
Temporizadores de apagado y de reposo.....	21
Cómo cambiar los ajustes del temporizador de apagado y suspensión desde el panel de control.....	22
Cómo cambiar los ajustes del temporizador de apagado y reposo - Windows.....	24
Cómo cambiar los ajustes del temporizador de apagado y reposo - OS X.....	25
Soluciones de Epson Connect para teléfonos inteligentes, tabletas y más.....	27
Cómo utilizar Epson Email Print .....	27
Cómo utilizar la aplicación móvil Epson iPrint.....	28
Cómo utilizar Epson Remote Print .....	28
Cómo utilizar Epson Scan to Cloud .....	29
Cómo utilizar AirPrint .....	29
Cómo utilizar Google Cloud Print .....	30
Cómo configurar Google Cloud Print en un Chromebook.....	31
Cómo utilizar Mopria Print Service .....	32
<b>Cómo configurar el producto en una red Wi-Fi.....</b>	<b>33</b>
Cómo configurar el modo de infraestructura Wi-Fi .....	33
Cómo seleccionar los ajustes de red inalámbrica desde el panel de control .....	34
Cómo configurar el modo Wi-Fi Direct.....	37
Cómo activar el modo Wi-Fi Direct .....	38

Wi-Fi Protected Setup (WPS).....	40
Cómo utilizar WPS para conectar el producto a una red .....	41
Cómo imprimir una hoja de estado de la red .....	42
Cómo cambiar o actualizar las conexiones de red .....	44
Cómo acceder a la utilidad Web Config.....	44
Cómo cambiar una conexión USB a una conexión Wi-Fi .....	45
Cómo conectar el producto a un router Wi-Fi nuevo.....	45
Cómo desactivar las funciones de Wi-Fi.....	45
<b>Cómo cargar papel .....</b>	<b>47</b>
Cómo cargar papel para documentos y fotos.....	47
Cómo cargar sobres .....	51
Capacidad de carga de papel.....	53
Papeles Epson disponibles .....	54
Tipos de papel compatibles con la impresión sin márgenes.....	56
Ajustes para el tipo de papel - Panel de control.....	57
Ajustes para el tipo de papel - Software del producto.....	57
<b>Cómo colocar originales en el producto .....</b>	<b>59</b>
Cómo colocar originales en el cristal del escáner.....	59
<b>Cómo copiar .....</b>	<b>61</b>
Cómo copiar documentos o fotos.....	61
Ajustes de tamaño de papel - Copiado .....	63
Opciones de copiado .....	63
Cómo copiar y restaurar fotos .....	65
<b>Cómo imprimir desde una computadora.....</b>	<b>68</b>
Cómo imprimir con Windows.....	68
Cómo seleccionar los ajustes básicos de impresión - Windows .....	68
Opciones de calidad de impresión - Windows.....	71
Opciones de impresión de múltiples páginas - Windows .....	71
Cómo seleccionar los ajustes de impresión a doble cara - Windows.....	72
Opciones de impresión a doble cara - Windows .....	74
Cómo seleccionar opciones adicionales de composición e impresión - Windows .....	75
Opciones personalizadas de corrección de color - Windows .....	77

Opciones de imagen y Ajustes adicionales - Windows .....	78
Ajustes de encabezado/pie de página- Windows.....	79
Cómo seleccionar ajustes predefinidos de impresión - Windows .....	80
Cómo seleccionar los ajustes extendidos - Windows .....	81
Ajustes extendidos - Windows .....	83
Cómo imprimir su documento o foto - Windows .....	84
Cómo revisar el estado de impresión - Windows .....	86
Cómo seleccionar los ajustes de impresión predeterminados - Windows .....	86
Cómo cambiar el idioma de las pantallas del software de la impresora .....	87
Cómo cambiar las opciones de actualización automática .....	89
Cómo imprimir con OS X.....	90
Cómo seleccionar los ajustes básicos de impresión - OS X .....	90
Ajustes de calidad de impresión - OS X .....	94
Opciones de impresión - OS X.....	94
Cómo seleccionar los ajustes de configuración de página - OS X.....	95
Cómo seleccionar las opciones de composición de página - OS X .....	96
Cómo gestionar el color - OS X .....	97
Ajuste de color y Opciones de color - OS X .....	98
Cómo seleccionar las preferencias de impresión - OS X.....	99
Preferencias de impresión - OS X.....	100
Cómo imprimir su documento o foto - OS X.....	100
Cómo revisar el estado de impresión - OS X .....	101
Cómo cancelar la impresión utilizando un botón del producto.....	102
<b>Cómo escanear .....</b>	<b>103</b>
Cómo iniciar un escaneo .....	103
Cómo escanear utilizando el panel de control del producto.....	103
Cómo cambiar los ajustes predeterminados de los botones de escaneo .....	105
Cómo escanear utilizando el icono Epson Scan.....	106
Cómo escanear desde un programa de escaneo .....	108
Cómo seleccionar los ajustes de Epson Scan.....	110
Modos de escaneo .....	110
Cómo seleccionar el modo de escaneo.....	111
Cómo escanear en Modo Automático .....	112

Ajustes de imagen disponibles - Modo Automático.....	114
Cómo escanear en Modo Fácil.....	114
Cómo seleccionar un área de escaneo - Modo Fácil.....	117
Ajustes de imagen disponibles - Modo Fácil.....	119
Cómo seleccionar un tamaño de escaneo - Modo Fácil.....	120
Cómo escanear en Modo Oficina.....	124
Cómo seleccionar un área de escaneo - Modo Oficina.....	126
Ajustes de imagen disponibles - Modo Oficina.....	128
Cómo escanear en Modo Profesional.....	129
Tipos de imagen disponibles - Modo Profesional.....	132
Cómo seleccionar un área de escaneo - Modo Profesional.....	132
Ajustes de imagen disponibles - Modo Profesional.....	135
Cómo seleccionar un tamaño de escaneo - Modo Profesional.....	137
Tipos de previsualización de imágenes.....	140
Directrices para determinar la resolución de escaneo.....	141
Cómo seleccionar los ajustes del archivo de escaneo.....	142
Tipos de archivos escaneados y ajustes opcionales disponibles.....	143
Cómo escanear con OS X utilizando Captura de Imagen.....	144
Ajustes de escaneo disponibles - Captura de Imagen en OS X.....	147
Cómo escanear desde dispositivos inteligentes.....	147
Cómo escanear proyectos especiales.....	148
Cómo escanear a destinos en línea utilizando Easy Photo Scan.....	148
Cómo escanear con Easy Photo Scan.....	149
Cómo subir imágenes escaneadas a Facebook.....	151
Cómo subir imágenes escaneadas a Picasa.....	153
Cómo subir imágenes escaneadas a Evernote.....	155
Cómo subir imágenes escaneadas a SugarSync.....	156
Cómo subir imágenes escaneadas a una Carpeta Web.....	158
Cómo subir imágenes escaneadas a un correo electrónico.....	160
Cómo guardar imágenes escaneadas en una carpeta.....	162
Ajustes de archivos EPSON JPEG.....	163
Ajustes de archivos EPSON TIFF y Multi-TIFF.....	164
Cómo escanear a un archivo PDF.....	166

Cómo restaurar los colores en fotos mientras las escanea .....	169
<b>Cómo utilizar tarjetas de memoria con el producto .....</b>	<b>171</b>
Cómo introducir una tarjeta de memoria .....	171
Tipos de tarjetas de memoria .....	172
Especificaciones de los archivos en tarjetas de memoria.....	172
Cómo extraer una tarjeta de memoria .....	173
Cómo imprimir desde una tarjeta de memoria.....	174
Cómo ver e imprimir fotos.....	174
Cómo ver e imprimir fotos individuales .....	174
Cómo ver e imprimir fotos individuales utilizando la función de presentación continua .....	177
Cómo recortar fotos que se muestran en la pantalla LCD.....	180
Opciones de ajustes de impresión - Modo de fotos.....	180
Cómo imprimir hojas de composición de fotos desde una tarjeta de memoria.....	181
Opciones de composición de fotos .....	183
Cómo escanear a una tarjeta de memoria .....	184
Cómo transferir fotos en una tarjeta de memoria .....	185
Cómo configurar los archivos compartidos para transferencias de fotos desde su computadora .....	185
Cómo transferir fotos desde una tarjeta de memoria a su computadora .....	185
<b>Cómo imprimir proyectos personalizados.....</b>	<b>187</b>
Cómo imprimir papel con renglones o papel cuadriculado .....	187
Cómo imprimir papel de carta personalizado .....	189
Cómo imprimir páginas de calendario .....	192
<b>Cómo reemplazar los cartuchos de tinta.....</b>	<b>195</b>
Cómo revisar el estado de los cartuchos.....	195
Cómo revisar el estado de los cartuchos en la pantalla LCD.....	195
Cómo revisar el estado de los cartuchos con Windows.....	197
Cómo revisar el estado de los cartuchos con OS X.....	200
Cómo comprar cartuchos de tinta Epson .....	202
Códigos de los cartucho de tinta.....	202
Cómo retirar e instalar los cartuchos de tinta .....	203
Cómo reemplazar los cartuchos de tinta utilizando una utilidad de computadora .....	208
Cómo imprimir con tinta negra y cartuchos de color agotados .....	209

Cómo imprimir con cartuchos de color agotados - Windows .....	210
Cómo imprimir con cartuchos de color agotados - OS X .....	211
Cómo conservar tinta negra con Windows .....	212
<b>Cómo ajustar la calidad de impresión .....</b>	<b>214</b>
Mantenimiento del cabezal de impresión .....	214
Como revisar los inyectores del cabezal de impresión .....	214
Cómo revisar los inyectores con el panel de control del producto.....	215
Cómo revisar los inyectores con una utilidad de la computadora .....	218
Cómo limpiar el cabezal de impresión .....	221
Cómo limpiar el cabezal de impresión con el panel de control del producto .....	221
Cómo limpiar el cabezal de impresión con una utilidad de la computadora .....	223
Cómo alinear el cabezal de impresión.....	226
Cómo alinear el cabezal de impresión con el panel de control del producto.....	226
Cómo alinear el cabezal de impresión con una utilidad de la computadora.....	228
Cómo limpiar el recorrido del papel .....	230
<b>Cómo limpiar y transportar el producto .....</b>	<b>232</b>
Cómo limpiar el producto.....	232
Cómo transportar el producto.....	233
<b>Solución de problemas .....</b>	<b>236</b>
Cómo obtener actualizaciones del software.....	236
Mensajes de estado del producto.....	237
Cómo ejecutar una prueba del producto .....	239
Cómo restablecer los valores predeterminados del panel de control .....	241
Solución de problemas de configuración.....	242
El producto hace ruido tras la instalación de los cartuchos de tinta .....	243
Problemas con la instalación del software .....	243
Problemas con la configuración del control de panel.....	244
Problemas con la conexión USB .....	244
Solución de problemas de red.....	244
El producto no se puede conectar a un punto de acceso o router inalámbrico .....	245
El software de red no puede encontrar el producto en una red.....	246
El producto no aparece en la ventana de impresoras de OS X.....	247
No puede imprimir por medio de una red.....	247



No puede escanear por medio de una red.....	248
Solución de problemas de copiado .....	249
El producto hace ruido, pero no copia .....	249
El producto hace ruido cuando está inactivo durante un tiempo.....	250
Solución de problemas de papel .....	250
Problemas con la alimentación del papel .....	250
Problemas de obstrucción de papel .....	251
Problemas con la expulsión del papel .....	252
Solución de problemas de impresión desde una computadora .....	253
No se imprime nada.....	253
El icono del producto no aparece en la barra de tareas de Windows .....	254
Se produce un error después de reemplazar el cartucho .....	255
La impresión es lenta.....	255
Solución de problemas de composición de página y contenido .....	257
La imagen está invertida.....	257
Se imprimen demasiadas copias.....	258
Se imprimen hojas en blanco .....	258
Los márgenes en la impresión son incorrectos.....	258
Aparece un borde en las impresiones sin márgenes .....	259
Se imprimen caracteres incorrectos .....	260
El tamaño o la posición de la imagen son incorrectos .....	260
La impresión está inclinada .....	261
Solución de problemas con la calidad de impresión.....	261
Aparecen líneas claras u oscuras en la impresión.....	262
La impresión está borrosa o manchada.....	263
La impresión presenta un aspecto tenue o tiene espacios en blanco.....	264
La impresión presenta un aspecto granuloso .....	265
Los colores son incorrectos .....	266
Solución de problemas de escaneo .....	267
El software de escaneo no funciona correctamente .....	267
No puede iniciar el programa Epson Scan.....	267
Solución de problemas con la calidad de la imagen escaneada .....	268
Solo aparecen unos puntos en la imagen.....	269

Aparece una línea de puntos en todas las imágenes escaneadas .....	269
Las líneas rectas de la imagen aparecen torcidas .....	270
La imagen está distorsionada o borrosa .....	270
Los colores aparecen dispares en los bordes de la imagen .....	270
La imagen es demasiado oscura .....	271
La parte posterior de la imagen original aparece en la imagen escaneada .....	271
Aparecen patrones ondulados en una imagen .....	271
La imagen se escanea al revés .....	272
Los colores de la imagen escaneada no coinciden con los colores originales.....	272
No puede ajustar el área de escaneo en la previsualización en Miniatura.....	273
Los bordes de la imagen escaneada se recortan .....	273
Solución de problemas con las tarjetas de memoria .....	273
La tarjeta de memoria no cabe en la ranura .....	274
No puede ver o imprimir fotos de una tarjeta de memoria .....	274
No puede transferir fotos a una tarjeta de memoria o desde ella.....	275
Cómo desinstalar el software del producto.....	275
Cómo desinstalar el software del producto - Windows .....	275
Cómo desinstalar el software del producto - OS X .....	277
Dónde obtener ayuda.....	278
<b>Especificaciones técnicas .....</b>	<b>280</b>
Requisitos de sistema para Windows.....	280
Requisitos de sistema para OS X.....	281
Especificaciones de impresión .....	281
Especificaciones de escaneo .....	281
Especificaciones del papel .....	282
Especificaciones del área de impresión .....	283
Especificaciones de los cartuchos de tinta .....	285
Especificaciones de las tarjetas de memoria.....	286
Especificaciones de las dimensiones .....	287
Especificaciones eléctricas .....	287
Especificaciones ambientales .....	288
Especificaciones de la interfaz .....	288
Especificaciones de la interfaz de red .....	288

Especificaciones de seguridad y homologaciones .....	289
<b>Avisos.....</b>	<b>291</b>
Atención usuarios en la provincia de Buenos Aires, Argentina .....	291
FCC Compliance Statement.....	292
Marcas comerciales .....	292
Aviso de derechos reservados .....	293
libTIFF Software Acknowledgment.....	294
Una nota sobre el uso responsable de los materiales con derechos de autor .....	294
Lapso de tiempo predeterminado para la gestión de energía de los productos Epson.....	295
Atribución de derechos reservados .....	295



# Manual del usuario XP-431

Bienvenido al *Manual del usuario* de la impresora XP-431.

Para una versión PDF imprimible de esta guía, [haga clic aquí](#).

## Características generales del producto

Consulte las siguientes secciones para conocer las características generales de su producto.

[Uso del panel de control](#)

[Ubicación de los componentes del producto](#)

[Temporizadores de apagado y de reposo](#)

[Soluciones de Epson Connect para teléfonos inteligentes, tabletas y más](#)

[Cómo utilizar AirPrint](#)

[Cómo utilizar Google Cloud Print](#)

[Cómo utilizar Mopria Print Service](#)

## Uso del panel de control

Consulte las siguientes secciones para aprender acerca del panel de control y cómo seleccionar los ajustes del panel de control.

[Botones e indicadores del panel de control](#)

[Cómo ajustar la posición del panel de control](#)





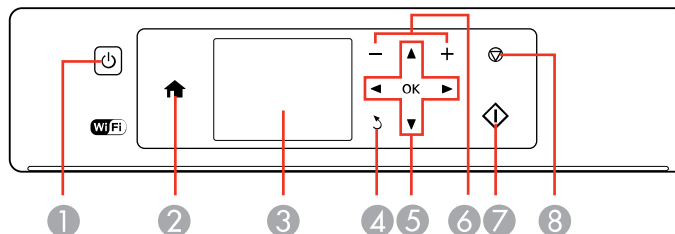

[Cómo cambiar el idioma de la pantalla LCD](#)

[Cómo desactivar los sonidos del panel de control](#)

**Tema principal:** [Características generales del producto](#)

## Botones e indicadores del panel de control



- 1 Botón  de encendido e indicador  de encendido
- 2 Botón  de inicio
- 3 Pantalla LCD
- 4 Botón  de anterior
- 5 Botones de flecha y botón **OK**
- 6 Botones **+** y **-** (aumentan o reducen el número de copias)
- 7 Botón  de iniciar
- 8 Botón  de cancelar

**Tema principal:** [Uso del panel de control](#)

DCMS/Publications/SPCs/Source/Product\_Info/Tasks/control\_panel\_position\_release\_bar.xml

## Cómo ajustar la posición del panel de control

Puede ajustar la posición del panel de control para utilizarlo más fácilmente.

- Para subir el panel de control, levántelo desde la parte inferior.
- Para bajar el panel de control, apriete la barra de liberación localizada debajo del mismo y empuje el panel hacia abajo con cuidado.

**Precaución:** No baje el panel de control sin primero apretar la barra de liberación o podría dañar el producto.

**Tema principal:** [Uso del panel de control](#)

DCMS/Publications/SPCs/Source/Product\_Info/Tasks/XP420\_424/control\_panel\_language\_xp420.xml

## Cómo cambiar el idioma de la pantalla LCD

Puede cambiar el idioma utilizado en la pantalla LCD.

1. Pulse el botón  de inicio, si es necesario.
2. Pulse el botón de flecha izquierda o derecha para seleccionar **Configurar** y pulse el botón **OK**.

Verá esta pantalla:

/DCMS/Publications/SPCs/Source/Images/LCD\_Screens/XP420\_424/lcd\_setup\_xp420\_424.jpg



3. Pulse el botón de flecha hacia arriba o hacia abajo para seleccionar **Config imprsra** y pulse el botón **OK**.

Verá esta pantalla:

/DCMS/Publications/SPCs/Source/Images/LCD\_Screens/XP430\_431/lcd\_printer\_setup\_xp431.jpg

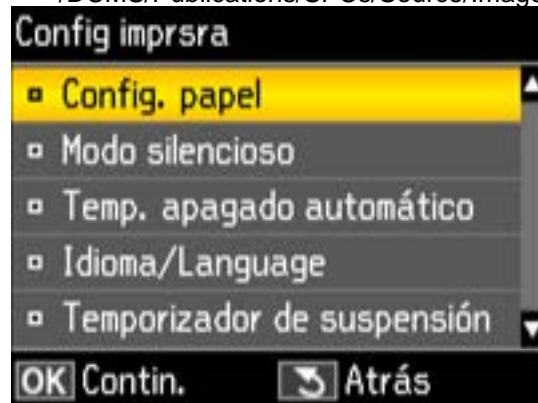

4. Pulse el botón de flecha hacia arriba o hacia abajo para seleccionar **Idioma/Language** y pulse el botón **OK**.
5. Pulse el botón de flecha hacia arriba o hacia abajo para seleccionar un idioma y pulse el botón **OK**.



6. Pulse el botón  de inicio para salir del menú.

**Tema principal:** [Uso del panel de control](#)

DCMS/Publications/SPCs/Source/Product\_Info/Tasks/XP430\_431/control\_panel\_lcd\_sound\_xp430\_431.xml

## Cómo desactivar los sonidos del panel de control

Puede desactivar el sonido que se escucha al pulsar los botones del panel de control.

1. Pulse el botón  de inicio, si es necesario.
2. Pulse el botón de flecha izquierda o derecha para seleccionar **Modo silencioso** y pulse el botón **OK**.

Verá esta pantalla:

/DCMS/Publications/SPCs/Source/Images/LCD\_Screens/XP430\_431/lcd\_quiet\_xp431.jpg



3. Seleccione el ajuste **Desactivado** y pulse el botón **OK**.
4. Pulse el botón  de inicio para salir del menú.

**Tema principal:** [Uso del panel de control](#)

DCMS/Publications/SPCs/Source/Product\_Info/Container\_Topics/product\_parts\_location\_container.xml

## Ubicación de los componentes del producto

Consulte las siguientes secciones para identificar los componentes de su producto.

[Componentes del producto - Parte superior](#)

[Piezas del producto - Interior](#)

Piezas del producto - Posterior

Tema principal: Características generales del producto

DCMS/Publications/SPCs/Source/Product\_Info/Reference/XP420/product\_parts\_front\_top\_xp420.xml

## Componentes del producto - Parte superior

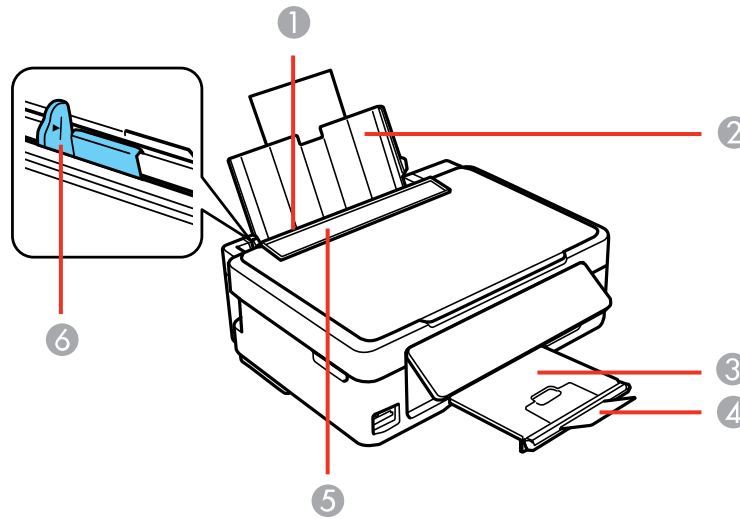

- 1 Alimentador de hojas
- 2 Soporte del papel
- 3 Bandeja de salida del papel
- 4 Parador
- 5 Protector del alimentador
- 6 Guía lateral

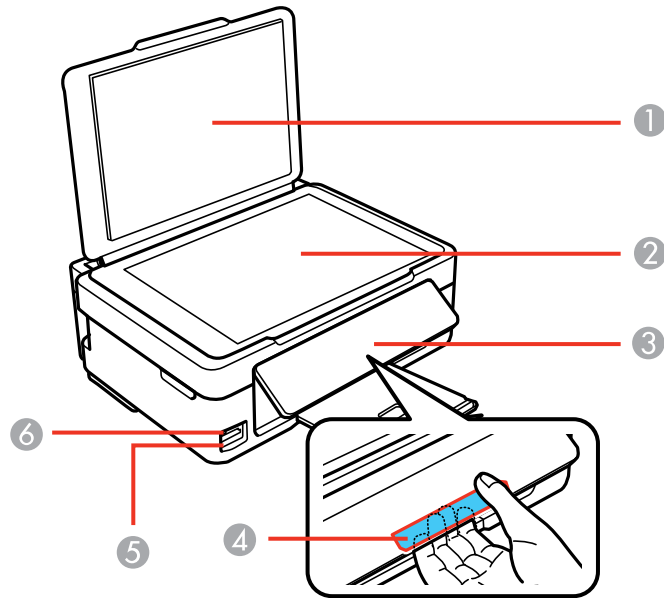

- 1 Tapa del escáner
- 2 Cristal del escáner
- 3 Panel de control
- 4 Barra de liberación del panel de control (localizado debajo del panel de control)
- 5 Ranura para tarjetas de memoria
- 6 Indicador de acceso a la tarjeta de memoria

**Tema principal:** [Ubicación de los componentes del producto](#)

DCMS/Publications/SPCs/Source/Product\_Info/Reference/XP420/product\_parts\_inside\_xp420.xml  
**Piezas del producto - Interior**

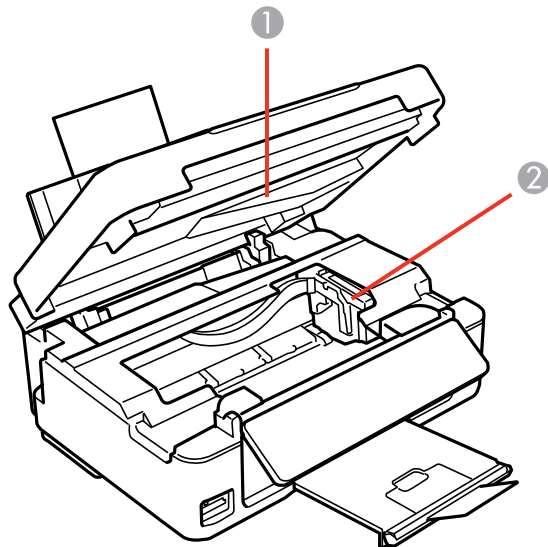

- 1 Unidad del escáner
- 2 Soporte de los cartuchos de tinta en la posición de inicio

**Tema principal:** [Ubicación de los componentes del producto](#)

DCMS/Publications/SPCs/Source/Product\_Info/Reference/XP420/product\_parts\_back\_xp420.xml

## Piezas del producto - Posterior

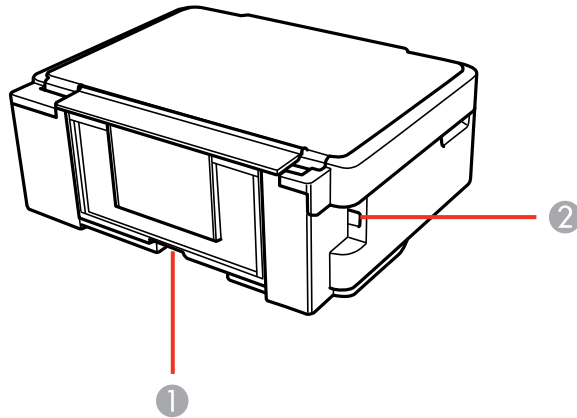

- 1 Entrada de CA
- 2 Puerto USB

**Tema principal:** [Ubicación de los componentes del producto](#)

DCMS/Publications/SPCs/Source/Printers/Source/Product\_Info/Container\_Topics/sleep\_power\_timer\_container.xml

## Temporizadores de apagado y de reposo

El producto se apaga automáticamente o entra en modo de reposo si no se utiliza durante un periodo de tiempo. Puede ajustar el periodo de tiempo que transcurre antes de que comience la gestión de energía, pero aumentar el tiempo reduce la eficiencia energética del producto.

[Cómo cambiar los ajustes del temporizador de apagado y suspensión desde el panel de control](#)

[Cómo cambiar los ajustes del temporizador de apagado y reposo - Windows](#)

[Cómo cambiar los ajustes del temporizador de apagado y reposo - OS X](#)

**Tema principal:** [Características generales del producto](#)

## Cómo cambiar los ajustes del temporizador de apagado y suspensión desde el panel de control

Puede utilizar el panel de control del producto para establecer cuánto tiempo tiene que estar inactivo el producto antes de que se apague automáticamente.

1. Pulse el botón  de inicio, si es necesario.
2. Pulse el botón de flecha izquierda o derecha para seleccionar **Configurar** y pulse el botón **OK**.
3. Pulse el botón de flecha hacia arriba o hacia abajo para seleccionar **Config imprsra** y pulse el botón **OK**.

Verá esta pantalla:

/DCMS/Publications/SPCs/Source/Images/LCD\_Screens/XP430\_431/lcd\_printer\_setup\_xp431.jpg

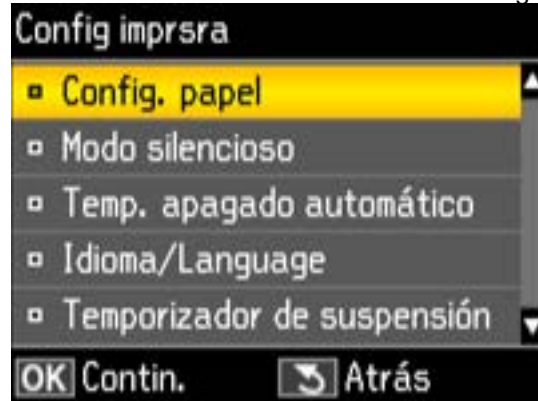

4. Para cambiar el ajuste **Temp. apagado automático**, pulse el botón de flecha hacia arriba o hacia abajo para seleccionar **Temp. apagado automático** y pulse el botón **OK**.

Verá esta pantalla:

/DCMS/Publications/SPCs/Source/Images/LCD\_Screens/XP430\_431/lcd\_power\_off\_timer\_xp431.jpg

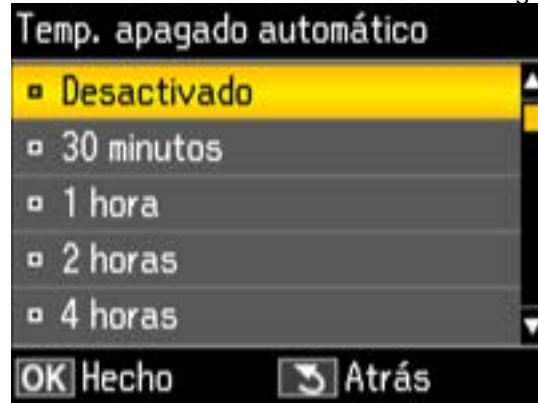

5. Pulse el botón de flecha hacia arriba o hacia abajo para seleccionar el periodo de tiempo que desea, luego pulse el botón **OK**.
6. Para cambiar el ajuste **Temporizador de suspensión**, pulse el botón de flecha hacia arriba o hacia abajo para seleccionar **Temporizador de suspensión** y pulse el botón **OK**.

Verá esta pantalla:

/DCMS/Publications/SPCs/Source/Images/LCD\_Screens/XP430\_431/lcd\_sleep\_timer\_choice\_xp431.jpg



7. Pulse el botón de flecha hacia arriba o hacia abajo para seleccionar el periodo de tiempo que desea, luego pulse el botón **OK**.
8. Pulse el botón  de inicio para salir del menú.

**Tema principal:** [Temporizadores de apagado y de reposo](#)

DCMS/Publications/SPCs/Source/Printers/Source/Product\_Info/Tasks/changing\_power\_sleep\_windows\_xp702.xml  
**Cómo cambiar los ajustes del temporizador de apagado y reposo - Windows**

Puede utilizar el software de la impresora para establecer cuánto tiempo tiene que estar inactivo el producto antes de que entre en modo de reposo o se apague automáticamente.

1. Compruebe que el producto esté encendido.
2. Acceda al Escritorio de Windows y haga clic con el botón derecho del mouse en el icono del producto en la barra de tareas de Windows.
3. Seleccione **Ajustes de la impresora**.
4. Haga clic en la ficha **Mantenimiento**.
5. Haga clic en el botón **Información de impresora y opciones**.

Verá esta pantalla:

/DCMS/Publications/SPCs/Source/Printers/Source/Images/Driver\_Windows\_FY13/power\_sleep\_win8\_m1030.jpg

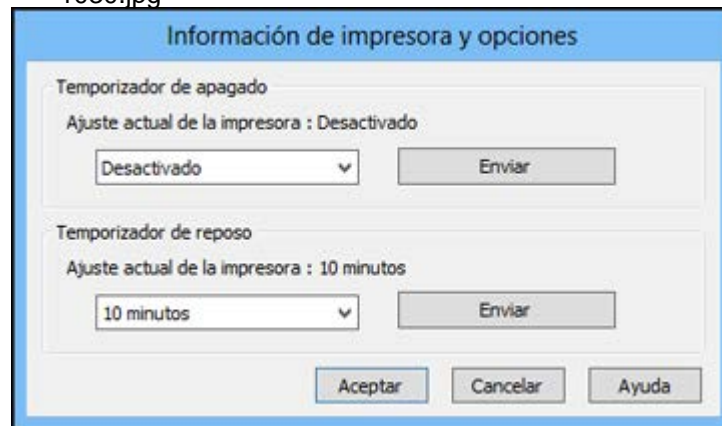

6. Seleccione cuánto tiempo tiene que estar inactivo el producto antes de que se apague automáticamente como el ajuste **Temporizador de apagado**.



7. Haga clic en **Enviar**.
8. Seleccione el período de tiempo que desea para que el producto entre en modo de reposo como el ajuste **Temporizador de reposo**.
9. Haga clic en **Enviar**.
10. Haga clic en **Aceptar** para cerrar las ventanas abiertas del programa.

**Tema principal:** [Temporizadores de apagado y de reposo](#)

DCMS/Publications/SPCs/Source/Printers/Source/Product\_Info/Tasks/changing\_power\_sleep\_mac\_xp702.xml  
**Cómo cambiar los ajustes del temporizador de apagado y reposo - OS X**

Puede utilizar el software de la impresora para establecer cuánto tiempo tiene que estar inactivo el producto antes de que entre en modo de reposo o se apague automáticamente.

1. Compruebe que el producto esté encendido.
2. En el menú Apple o en el Dock, seleccione **Preferencias del Sistema**. Seleccione **Impresión y Fax, Impresión y Escaneado** o **Impresoras y escáneres**, seleccione su producto y seleccione **Opciones y recambios**. Seleccione **Utilidad** y seleccione **Abrir Utilidad Impresoras**.
3. Seleccione **Ajustes de la impresora**.

Verá esta ventana:

/DCMS/Publications/SPCs/Source/Printers/Source/Images/Utility\_Mac/XP320/power\_sleep\_timer\_1010.jpg

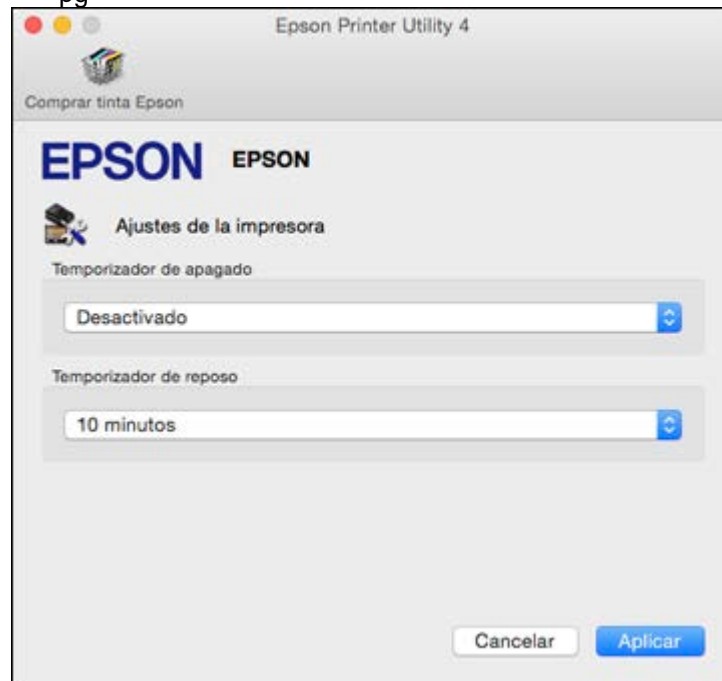

4. Seleccione cuánto tiempo tiene que estar inactivo el producto antes de que se apague automáticamente como el ajuste **Temporizador de apagado**.
5. Seleccione el período de tiempo que desea para que el producto entre en modo de reposo como el ajuste **Temporizador de reposo**.
6. Haga clic en **Aplicar**.
7. Cierre la ventana Ajustes de la impresora.

**Tema principal:** [Temporizadores de apagado y de reposo](#)

## Soluciones de Epson Connect para teléfonos inteligentes, tabletas y más

Puede imprimir documentos, fotos, correos electrónicos y páginas Web desde su hogar, su oficina o del otro lado del mundo. Puede utilizar su teléfono inteligente (smartphone), tableta o computadora. Epson ofrece estas soluciones para imprimir desde cualquier lugar: Epson Email Print, la aplicación móvil Epson iPrint, Epson Remote Print y Epson Scan to Cloud.

[Cómo utilizar Epson Email Print](#)

[Cómo utilizar la aplicación móvil Epson iPrint](#)

[Cómo utilizar Epson Remote Print](#)

[Cómo utilizar Epson Scan to Cloud](#)

**Tema principal:** [Características generales del producto](#)

## Cómo utilizar Epson Email Print

Con Epson Email Print, puede imprimir desde cualquier dispositivo que pueda enviar correos electrónicos, tales como un teléfono inteligente, una tableta o una computadora portátil. Simplemente necesita activar la dirección de correo electrónico única de su producto. Cuando desee imprimir, adjunte un PDF, un documento de Microsoft Office o una foto a su correo electrónico y envíelo a su producto.

1. Configure su producto para imprimir por medio de una red. Consulte el enlace que aparece al final de esta sección.
2. Si no configuró Email Print cuando instaló el software de su producto, visite la página [latin.epson.com/connect](http://latin.epson.com/connect) para aprender más sobre Email Print, comprobar la compatibilidad de su dispositivo y obtener instrucciones de configuración detalladas.
3. Envíe un correo electrónico con archivos adjuntos a la dirección de Email Print de su producto.

**Nota:** Tanto el mensaje del correo electrónico como los archivos adjuntos se imprimirán. Para cambiar estas opciones de impresión, acceda a su cuenta de Epson Connect.

**Tema principal:** [Soluciones de Epson Connect para teléfonos inteligentes, tabletas y más](#)

### Temas relacionados

[Cómo configurar el producto en una red Wi-Fi](#)

## Cómo utilizar la aplicación móvil Epson iPrint

Utilice esta aplicación gratuita para dispositivos Apple y Android para imprimir con productos Epson cercanos conectados a una red. La aplicación móvil Epson iPrint le permite imprimir archivos PDF, documentos de Microsoft Office, fotos y páginas Web por medio de una red inalámbrica. También puede escanear y guardar un archivo en su dispositivo, enviarlo como un correo electrónico o subirlo a un servicio en línea como Box, Dropbox, Evernote o Google Drive.

1. Configure su producto en una red. Consulte el enlace que aparece al final de esta sección.
2. Visite la página [latin.epson.com/connect](http://latin.epson.com/connect) para aprender más sobre Epson iPrint y verificar si su dispositivo móvil es compatible con este servicio.
3. Descargue la aplicación Epson iPrint de la tienda App Store de Apple o de Google Play.
4. Conecte el dispositivo móvil a la misma red inalámbrica que su producto está utilizando.
5. Envíe su trabajo de impresión desde el dispositivo móvil a su producto Epson.

**Tema principal:** [Soluciones de Epson Connect para teléfonos inteligentes, tabletas y más](#)

### Temas relacionados

[Cómo configurar el producto en una red Wi-Fi](#)

## Cómo utilizar Epson Remote Print

Con el software Epson Remote Print, puede imprimir a un producto Epson habilitado para recibir e imprimir correos electrónicos en cualquier parte del mundo.

1. Configure su producto para imprimir por medio de una red. Consulte el enlace que aparece al final de esta sección.
2. Visite la página [latin.epson.com/connect](http://latin.epson.com/connect) para aprender más sobre Remote Print y sobre cómo descargar el software.
3. Descargue e instale el software Remote Print.
4. Obtenga la dirección de correo electrónico y la clave de acceso opcional del producto Epson que quiera utilizar para imprimir e introduzca la dirección durante la configuración de Remote Print.
5. Seleccione el comando de impresión en su aplicación y elija el driver Remote Print para su producto Epson.

**Tema principal:** [Soluciones de Epson Connect para teléfonos inteligentes, tabletas y más](#)

### Temas relacionados

[Cómo configurar el producto en una red Wi-Fi](#)

## Cómo utilizar Epson Scan to Cloud

El servicio Epson Scan to Cloud envía sus archivos escaneados al destino que ha registrado con Epson Connect.

1. Configure su producto para escanear por medio de una red. Consulte el enlace que aparece al final de esta sección.
2. Visite [latin.epson.com/connect](http://latin.epson.com/connect) para obtener instrucciones sobre cómo registrarse y su producto con Epson Connect.
3. Después de registrarse, inicie sesión en la página Web de Epson Connect con el correo electrónico y contraseña que seleccionó.
4. Seleccione **Lista de destinos** para Scan to Cloud.
5. Haga clic en **Añadir**, luego siga las instrucciones en la pantalla para crear su lista de destinatarios.
6. Cuando esté listo para escanear, seleccione el ajuste para el servicio Scan to Cloud en el panel de control del producto.

**Tema principal:** [Soluciones de Epson Connect para teléfonos inteligentes, tabletas y más](#)

### Tareas relacionadas

[Cómo escanear utilizando el panel de control del producto](#)

### Temas relacionados

[Cómo configurar el producto en una red Wi-Fi](#)

## Cómo utilizar AirPrint

AirPrint le permite imprimir de manera inalámbrica a su producto desde un dispositivo Apple con la última versión del sistema operativo iOS y desde su computadora Mac con el sistema operativo OS X 10.7 o posterior.

/DCMS/Publications/SPCs/Source/Printers/Source/Images/Logos/airprint\_logo\_rgb\_15mm\_crop.jpg



1. Configure su producto para imprimir de forma inalámbrica. Consulte el enlace que aparece al final de esta sección.

2. Conecte su dispositivo Apple a la misma red inalámbrica que está conectado su producto.
3. Imprima de su dispositivo con su producto.

**Nota:** Para más detalles, consulte la página AirPrint del sitio Web de Apple.

**Tema principal:** [Características generales del producto](#)

**Temas relacionados**

[Cómo configurar el producto en una red Wi-Fi](#)

DCMS/Publications/SPCs/Source/Product\_Info/Epson\_Connect/Tasks/google\_cloud\_print.xml

## Cómo utilizar Google Cloud Print

Con una cuenta de Google, puede imprimir desde su dispositivo Apple o Android a su producto Epson. También puede imprimir sin drivers o cables desde computadoras Chromebook y el navegador Google Chrome.

Configure su producto Epson para imprimir por medio de una red. Consulte el enlace que aparece al final de esta sección.

**Nota:** Asegure que su impresora Epson y su computadora estén conectadas a la misma red antes de comenzar la configuración de Google Cloud Print.

1. Conecte su dispositivo a la misma red que está conectado su producto Epson.
2. Imprima una hoja de estado de la red.
3. Encuentre la dirección IP de su producto en la hoja de estado de red.
4. Introduzca la dirección IP en la barra de dirección del navegador Web.
5. Seleccione la opción de **Google Cloud Print Services**.

**Nota:** Si no ve la opción de **Google Cloud Print Services**, apague el producto y luego vuelva a encenderlo. Si la opción todavía no aparece, seleccione la opción **Actualización del firmware** y siga las instrucciones que aparecen en pantalla para actualizar su producto.

6. Haga clic en **Register**.
7. Seleccione la casilla de verificación para aceptar los términos de la "Advertencia para el usuario" y haga clic en **Next**.
8. Haga clic en **OK** para abrir la página de inscripción.

Se abre una ventana nueva del navegador.

9. Introduzca el nombre de usuario y la contraseña de su cuenta Google y haga clic en **Sign in**, o, si no tiene una cuenta, haga clic en **Sign up for a new Google Account** y siga las instrucciones que aparecen en pantalla.
10. Haga clic en **Finish printer registration** para finalizar la configuración e imprimir una página de prueba.

Su producto ahora está conectado a su cuenta de Google y puede accederlo desde cualquier Chromebook, computadora o dispositivo Apple o Android con acceso a Internet. Visite la [página de soporte de Epson](#) para obtener más información sobre cómo utilizar Google Cloud Print, o visite la página de [Google Cloud Print](#) para ver una lista de [aplicaciones compatibles](#).

[Cómo configurar Google Cloud Print en un Chromebook](#)

**Tema principal:** [Características generales del producto](#)

**Temas relacionados**

[Cómo configurar el producto en una red Wi-Fi](#)

DCMS/Publications/SPCs/Source/Product\_Info/Epson\_Connect/Tasks/google\_cloud\_print\_chromebook.xml

## Cómo configurar Google Cloud Print en un Chromebook

Si tiene una cuenta de Google, puede imprimir utilizando un Chromebook sin drivers o cables.

Configure su producto Epson para imprimir por medio de una red. Consulte el enlace que aparece al final de esta sección.

**Nota:** Asegure que su producto Epson esté conectado a su red inalámbrica antes de comenzar la configuración de Google Cloud Print.

1. Encienda su Chromebook y conéctelo a la misma red inalámbrica que está conectado su producto.

**Nota:** Consulte la documentación de su Chromebook para obtener detalles sobre cómo conectarlo a una red.

2. Realice una de las siguientes acciones:
  - Haga clic en **Add to Cloud Print** (Agregar a Cloud Print) en la notificación que aparece en la esquina de la pantalla de su Chromebook.

**Nota:** Si no ve una notificación, revise si aparece un número en el área de estado de la esquina derecha inferior de la pantalla. Haga clic en este número para abrir el menú de notificaciones, luego haga clic en **Add to Cloud Print** (Agregar a Cloud Print).

- Abra un navegador de Web e introduzca **chrome://devices** en la barra de dirección. Siga con el paso 4.
  - Si ve una pantalla de confirmación del registro, haga clic en **Register** (Registrarse).
3. Haga clic en **Add Device** (Agregar impresora).
  4. Haga clic en el botón **Register** (Registrar) que aparece a un lado de su producto.
  5. Haga clic en **Register** (Registrar) en la pantalla de confirmación. La pantalla LCD de su producto muestra un mensaje de confirmación.
  6. Seleccione **OK** (Aceptar) o pulse el botón **OK** (Aceptar) del producto para confirmar la conexión de Google Cloud Print e imprima una página de prueba.

Su producto ahora está conectado a su cuenta de Google y puede accederlo desde cualquier Chromebook, iPhone o teléfono Android con acceso a Internet. Para obtener más información sobre cómo utilizar Google Cloud Print, visite la [página de soporte técnico de Epson](#).

**Tema principal:** [Cómo utilizar Google Cloud Print](#)

**Temas relacionados**

[Cómo configurar el producto en una red Wi-Fi](#)

DCMS/Publications/SPCs/Source/Product\_Info/Epson\_Connect/Tasks/mopria\_printing.xml

## Cómo utilizar Mopria Print Service

Puede utilizar el servicio Mopria Print Service para enviar trabajos de impresión desde su teléfono o tableta Android (con el sistema operativo Android v4.4 o posterior) a su producto Epson o a cualquier producto de otro fabricante con certificación Mopria. Puede descargar el servicio Mopria Print Service de la tienda Google Play.

**Nota:** Para obtener detalles sobre el servicio Mopria Print Service, [haga clic aquí](#).

**Tema principal:** [Características generales del producto](#)



## Cómo configurar el producto en una red Wi-Fi

Consulte las siguientes secciones para utilizar el producto en una red Wi-Fi.

[Cómo configurar el modo de infraestructura Wi-Fi](#)

[Cómo configurar el modo Wi-Fi Direct](#)

[Wi-Fi Protected Setup \(WPS\)](#)

[Cómo imprimir una hoja de estado de la red](#)

[Cómo cambiar o actualizar las conexiones de red](#)

## Cómo configurar el modo de infraestructura Wi-Fi

Puede configurar el producto para que se comunice con la impresora utilizando un punto de acceso o router inalámbrico. El punto de acceso o router inalámbrico puede estar conectado a su computadora por medio de una red inalámbrica o alámbrica.

/DCMS/Publications/SPCs/Source/Printers/Source/Images/Networking/infra\_wired\_setup.jpg

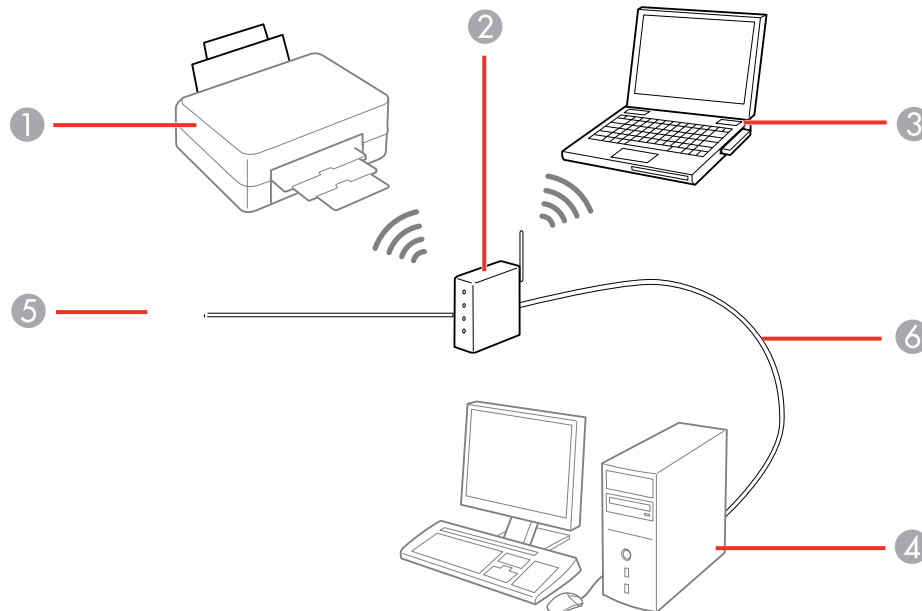

- 1 Producto Epson
- 2 Punto de acceso o router inalámbrico
- 3 Computadora con interfaz inalámbrica
- 4 Computadora
- 5 Internet
- 6 Cable Ethernet (utilizado únicamente para una conexión alámbrica al punto de acceso o router inalámbrico)

[Cómo seleccionar los ajustes de red inalámbrica desde el panel de control](#)

**Tema principal:** [Cómo configurar el producto en una red Wi-Fi](#)

DCMS/Publications/SPCs/Source/Printers/Source/Networking/Tasks/XP420/network\_setting\_panel\_xp420.xml

## **Cómo seleccionar los ajustes de red inalámbrica desde el panel de control**

Puede seleccionar o cambiar los ajustes de red inalámbrica usando el panel de control del producto.

Para instalar el producto en una red inalámbrica, siga las instrucciones en la *Guía de instalación* e instale el software necesario incluido en el CD del producto. El programa del instalador lo guía por la configuración del producto en una red.

**Nota:** Si el producto sufre una avería o necesita mandarlo a reparar, puede perder los datos y ajustes de red. Epson no se hace responsable de hacer una copia de seguridad o de recuperar los datos y los ajustes durante o después del periodo de garantía. Se recomienda crear su propia copia de seguridad o imprimir sus datos y ajustes de red.

1. Pulse el botón  de inicio, si es necesario.
2. Pulse el botón de flecha izquierda o derecha para seleccionar **Configurar Wi-Fi** y pulse el botón **OK**.

Verá esta pantalla:

/DCMS/Publications/SPCs/Source/Images/LCD\_Screens/XP430\_431/lcd\_wifi\_setup\_xp431.jpg

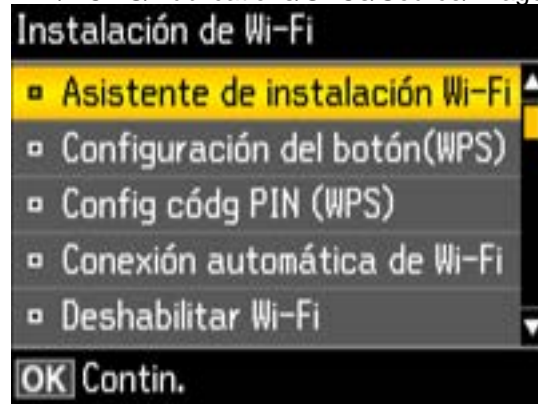

3. Pulse el botón **OK** para seleccionar **Asistente de instalación Wi-Fi**.
4. Pulse el botón de flecha hacia arriba o hacia abajo para seleccionar el nombre de su red inalámbrica y pulse el botón **OK**. Si no ve el nombre de su red inalámbrica, puede ingresarlo manualmente.

**Nota:** Para introducir el nombre de la red inalámbrica manualmente, seleccione **Otros SSIDs** y pulse el botón **OK**. Introduzca el nombre de su red, tal como se describe en el siguiente paso.

- Ingrese la contraseña de su red inalámbrica (o el nombre de la red y luego la contraseña).

/DCMS/Publications/SPCs/Source/Images/LCD\_Screens/XP430\_431/lcd\_enter\_password\_xp431.jpg



- Pulse los botones de flecha para resaltar un carácter o un botón de función que aparece en el teclado. Luego, pulse el botón **OK** para seleccionarlo.
  - Para alternar entre mayúsculas o minúsculas, o para seleccionar símbolos, seleccione **AB12** (mayúsculas), **ab12** (minúsculas) o **Símbolo** y pulse el botón **OK**. Luego, resalte un número o un símbolo y pulse el botón **OK** para seleccionarlo.
  - Para introducir un espacio, seleccione **Espacio** y pulse el botón **OK**.
  - Para borrar caracteres, seleccione la flecha hacia atrás y pulse el botón **OK**.
  - Cuando termine de introducir los caracteres, seleccione **Hecho** y pulse el botón **OK**.
- Pulse el botón **OK** para confirmar los ajustes de Wi-Fi.
  - Para imprimir un informe del estado de red, seleccione **Sí**, pulse el botón **OK** y pulse el botón  $\diamond$  de iniciar. (De lo contrario, seleccione **No** y pulse el botón **OK**).

Su producto debería mostrar un icono de Wi-Fi con barras de conexión  en la esquina derecha superior de la pantalla LCD.

**Nota:** Si el icono de Wi-Fi no aparece en la pantalla LCD, es posible que haya elegido el nombre de red equivocado o ingresado la contraseña de forma incorrecta. Repita estos pasos para volver a intentarlo.

Tema principal: [Cómo configurar el modo de infraestructura Wi-Fi](#)

DCMS/Publications/SPCs/Source/Printers/Source/Networking/Concepts/wifi\_direct\_description\_multiple\_connection.xml

## Cómo configurar el modo Wi-Fi Direct

Puede configurar su producto para que se comunique directamente con su computadora u otro dispositivo sin requerir un punto de acceso o router inalámbrico.

/DCMS/Publications/SPCs/Source/Printers/Source/Images/Networking/wifi\_direct\_setup.jpg

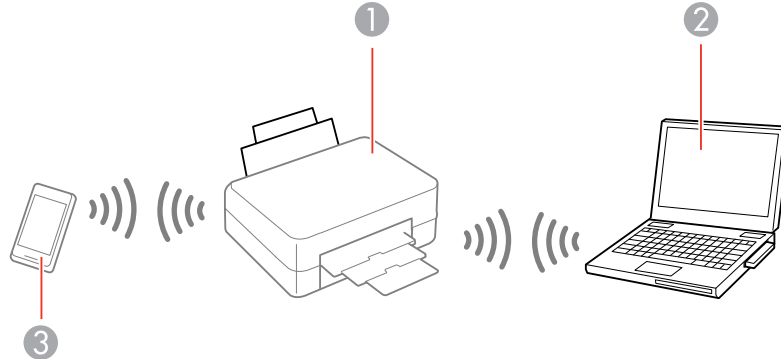

- 1 Producto Epson
- 2 Computadora con interfaz inalámbrica
- 3 Otro dispositivo inalámbrico

Puede seleccionar uno de estos modos para comunicarse con su computadora o dispositivo.

### Modo punto de acceso

El producto mismo actúa como el punto de acceso de la red para hasta 4 dispositivos. Cuando está operando en este modo, el producto muestra un símbolo de conexión **AP** en la pantalla LCD.

### Modo punto a punto

El producto se comunica uno a uno con otro dispositivo que admite Wi-Fi Direct. Cuando está operando en este modo, el producto muestra un símbolo de conexión **Direct** o **D** en la pantalla LCD.

Para desactivar una conexión de modo punto a punto, desconecte el producto de su computadora u otro dispositivo.

Para activar el modo punto a punto, debe seleccionarlo desde la utilidad Web Config debajo de **WiFi/Network Settings > Services > Wi-Fi Direct**.

[Cómo activar el modo Wi-Fi Direct](#)

**Tema principal:** [Cómo configurar el producto en una red Wi-Fi](#)

**DCMS/Publications/SPCs/Source/Printers/Source/Networking/Tasks/XP420/wifi\_direct\_setup\_xp420.xml**  
**Cómo activar el modo Wi-Fi Direct**

Puede activar el modo Wi-Fi Direct para permitir una comunicación directa entre el producto y su computadora u otro dispositivo sin un router inalámbrico o punto de acceso.

1. Pulse el botón  de inicio, si es necesario.
2. Pulse el botón de flecha izquierda o derecha para seleccionar **Configurar Wi-Fi** y pulse el botón **OK**.

Verá esta pantalla:



3. Pulse el botón de flecha hacia arriba o hacia abajo para seleccionar **Config. de Wi-Fi Direct** y pulse el botón **OK**.
4. Pulse el botón de flecha hacia abajo, luego pulse el botón **OK** para cambiar la contraseña de Wi-Fi Direct.

**Nota:** Si ya había conectado dispositivos o computadoras al producto por medio de Wi-Fi Direct, se desconectarán cuando cambie la contraseña.

5. Introduzca su contraseña de Wi-Fi Direct.

**Nota:** La contraseña debe tener entre 8 y 22 caracteres.

/DCMS/Publications/SPCs/Source/Images/LCD\_Screens/XP430\_431/lcd\_enter\_password\_xp431.jpg



- Pulse los botones de flecha para resaltar un carácter o un botón de función que aparece en el teclado. Luego, pulse el botón **OK** para seleccionarlo.
  - Para alternar entre mayúsculas o minúsculas, o para seleccionar símbolos, seleccione **AB12** (mayúsculas), **ab12** (minúsculas) o **Símbolo** y pulse el botón **OK**. Luego, resalte un número o un símbolo y pulse el botón **OK** para seleccionarlo.
  - Para introducir un espacio, seleccione **Espacio** y pulse el botón **OK**.
  - Para borrar caracteres, seleccione la flecha hacia atrás y pulse el botón **OK**.
  - Cuando termine de introducir los caracteres, seleccione **Hecho** y pulse el botón **OK**.
6. Pulse el botón **OK**.

Verá esta pantalla:

/DCMS/Publications/SPCs/Source/Images/LCD\_Screens/XP620/lcd\_wifi\_direct\_password\_xp620.jpg

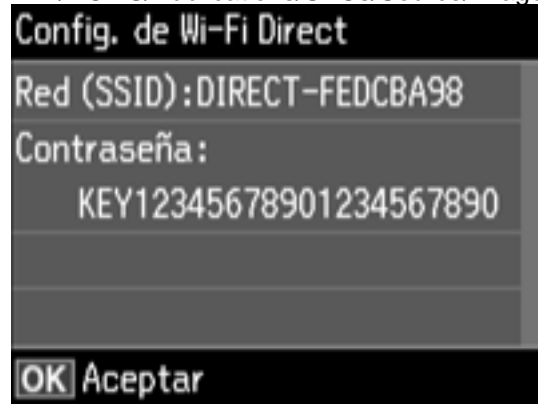

7. Utilice su computadora o dispositivo inalámbrico para seleccionar el nombre de la red Wi-Fi (SSID) que aparece en la pantalla LCD, luego introduzca la contraseña que aparece.
8. Pulse el botón **OK** para salir del menú.

Verá un símbolo de conexión **AP** o **Direct** en la pantalla LCD y podrá imprimir directamente al producto desde su computadora o dispositivo.

**Nota:** Si el símbolo de conexión **AP** o **Direct** no aparece en la pantalla LCD, el modo Wi-Fi Direct no está activado. Repita estos pasos para volver a intentarlo.

**Tema principal:** [Cómo configurar el modo Wi-Fi Direct](#)

DCMS/Publications/SPCs/Source/Printers/Source/Networking/Concepts/wps\_description.xml

## Wi-Fi Protected Setup (WPS)

Si su red utiliza un punto de acceso o router inalámbrico compatible con WPS, puede conectar el producto rápidamente a la red utilizando el estándar Wi-Fi Protected Setup (WPS).

**Nota:** Para comprobar si su router es compatible con WPS, busque un botón denominado **WPS** en el router o punto de acceso. Si no tiene un botón físico, es posible que tenga un botón WPS virtual en el software del dispositivo. Consulte la documentación de su producto de red para obtener detalles.

[Cómo utilizar WPS para conectar el producto a una red](#)



Tema principal: [Cómo configurar el producto en una red Wi-Fi](#)

DCMS/Publications/SPCs/Source/Printers/Source/Networking/Tasks/XP420/connecting\_wps\_no\_button\_xp420.xml  
**Cómo utilizar WPS para conectar el producto a una red**

Si tiene un router inalámbrico o punto de acceso compatible con WPS, puede utilizar la función Wi-Fi Protected Setup (WPS) para conectar su producto a la red.

1. Pulse el botón **WPS** del router.
2. En el producto, pulse el botón  de inicio, si es necesario.
3. Pulse el botón de flecha izquierda o derecha para seleccionar **Configurar Wi-Fi** y pulse el botón **OK**.

Verá esta pantalla:

/DCMS/Publications/SPCs/Source/Images/LCD\_Screens/XP430\_431/lcd\_wifi\_setup\_xp431.jpg

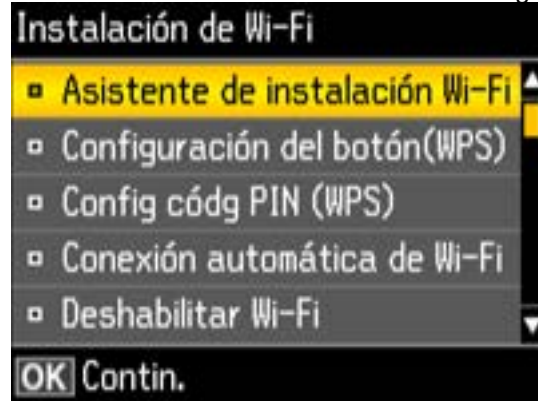

4. Pulse el botón de flecha hacia arriba o hacia abajo para seleccionar **Configuración del botón (WPS)**, luego pulse el botón **OK**.
5. Siga las instrucciones que aparecen en la pantalla LCD para finalizar la configuración de WPS.

Si se establece la conexión de red correctamente, aparecerá un icono de Wi-Fi con barras de

conexión  en la esquina superior derecha de la pantalla LCD.

Tema principal: [Wi-Fi Protected Setup \(WPS\)](#)

## Cómo imprimir una hoja de estado de la red

Puede imprimir una hoja de estado de la red para ayudarle a determinar las causas de cualquier problema que pueda tener con el producto en una red.

1. Pulse el botón  de inicio, si es necesario.
2. Pulse el botón de flecha izquierda o derecha para seleccionar **Configurar** y pulse el botón **OK**.
3. Pulse el botón de flecha hacia arriba o hacia abajo para seleccionar **Ajustes de red** y pulse el botón **OK**.

Verá esta pantalla:

/DCMS/Publications/SPCs/Source/Images/LCD\_Screens/XP420\_424/network\_settings\_xp420.jpg



4. Pulse el botón de flecha hacia arriba o hacia abajo para seleccionar **Estado de la red** y pulse el botón **OK**.

Verá esta pantalla:

/DCMS/Publications/SPCs/Source/Images/LCD\_Screens/XP420\_424/network\_summary\_xp420.jpg

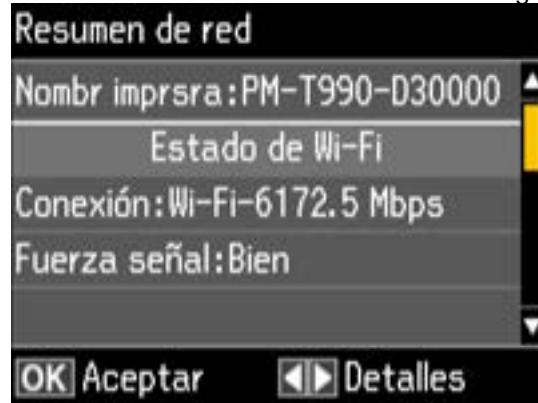



**Nota:** Si está conectado a una red, también se muestra la fuerza de la señal.

5. Pulse el botón de flecha izquierda o derecha para mostrar la pantalla **Estado de la red**.
6. Pulse el botón de flecha hacia arriba o hacia abajo para seleccionar **Imprim hoja estad** y pulse el botón **OK**.

Verá esta pantalla:

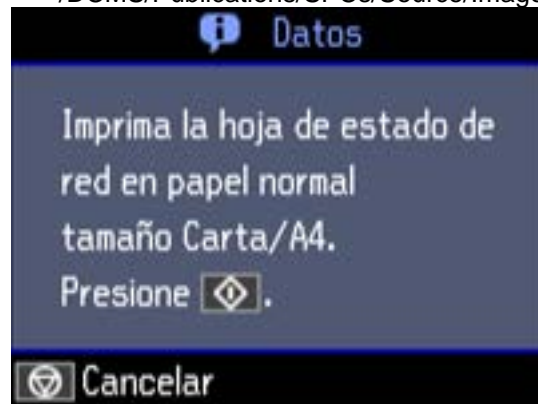
/DCMS/Publications/SPCs/Source/Images/LCD\_Screens/XP420\_424/print\_net\_status\_sheet\_xp420.jpg



7. Pulse el botón  de iniciar para imprimir la hoja de estado de la red.

(Pulse el botón  de cancelar si desea cancelar la operación).

Examine los ajustes que se muestran en la hoja de estado de la red para diagnosticar cualquier problema que tenga.

**Tema principal:** [Cómo configurar el producto en una red Wi-Fi](#)

[DCMS/Publications/SPCs/Source/Printers/Source/Networking/Container\\_Topics/changing\\_network\\_container.xml](#)

## Cómo cambiar o actualizar las conexiones de red

Consulte las siguientes secciones para cambiar o actualizar cómo su producto se conecta a una red.

[Cómo acceder a la utilidad Web Config](#)

[Cómo cambiar una conexión USB a una conexión Wi-Fi](#)

[Cómo conectar el producto a un router Wi-Fi nuevo](#)

[Cómo desactivar las funciones de Wi-Fi](#)

**Tema principal:** [Cómo configurar el producto en una red Wi-Fi](#)

[DCMS/Publications/SPCs/Source/Printers/Source/Networking/Tasks/accessing\\_web\\_config.xml](#)

## Cómo acceder a la utilidad Web Config

Puede seleccionar los ajustes de red de su producto y confirmar su estado de operación utilizando un navegador Web. Para hacer esto, debe acceder a la utilidad Web Config incorporada del producto desde una computadora u otro dispositivo que esté conectado a la misma red que el producto.

1. Imprima una hoja de estado de la red.
2. Localice la dirección IP del producto que se encuentra en la hoja de estado de la red.
3. En una computadora u otro dispositivo conectado a la misma red que el producto, abra un navegador Web.
4. Introduzca la dirección IP del producto en la barra de direcciones.

Verá las opciones disponibles de la utilidad Web Config.

**Tema principal:** [Cómo cambiar o actualizar las conexiones de red](#)

**Tareas relacionadas**

[Cómo imprimir una hoja de estado de la red](#)

## Cómo cambiar una conexión USB a una conexión Wi-Fi

Si conectó el producto a su computadora utilizando una conexión USB, puede cambiar a una conexión Wi-Fi.

1. Desconecte el cable USB del producto.
2. Desinstale el software del producto.
3. Descargue el software del producto de la página Web de Epson e instálelo utilizando las instrucciones en la *Guía de instalación*.

**Tema principal:** [Cómo cambiar o actualizar las conexiones de red](#)

### Conceptos relacionados

[Cómo desinstalar el software del producto](#)

## Cómo conectar el producto a un router Wi-Fi nuevo

Si cambia el router inalámbrico que ha estado utilizando en su red, necesita actualizar la conexión Wi-Fi del producto al nuevo router.

**Nota:** Si cambia a un router inalámbrico de 5 GHz, configure el router para operar en modo de banda dual (2,4 GHz y 5 GHz). Consulte la documentación del router para obtener instrucciones.

1. Realice una de las siguientes acciones:
  - **Windows:** Desinstale el software del producto.
  - **OS X:** Continúe con el siguiente paso.
2. Descargue el software del producto de la página Web de Epson e instálelo utilizando las instrucciones en la *Guía de instalación*.

**Tema principal:** [Cómo cambiar o actualizar las conexiones de red](#)

### Conceptos relacionados

[Cómo desinstalar el software del producto](#)

## Cómo desactivar las funciones de Wi-Fi

Es posible que tenga que desactivar las funciones de Wi-Fi del producto si cambia el tipo de conexión de red o si necesita resolver un problema con su conexión de red.

**Nota:** Antes de desactivar las funciones de Wi-Fi, asegúrese de anotar la contraseña y el SSID (nombre de red) de su producto, además de cualquier otro ajuste de red seleccionado para los servicios de Epson Connect que pueda necesitar.

1. Pulse el botón  de inicio, si es necesario.
2. Pulse el botón de flecha izquierda o derecha para seleccionar **Configurar Wi-Fi** y pulse el botón **OK**.

Verá esta pantalla:

/DCMS/Publications/SPCs/Source/Images/LCD\_Screens/XP430\_431/lcd\_wifi\_setup\_xp431.jpg

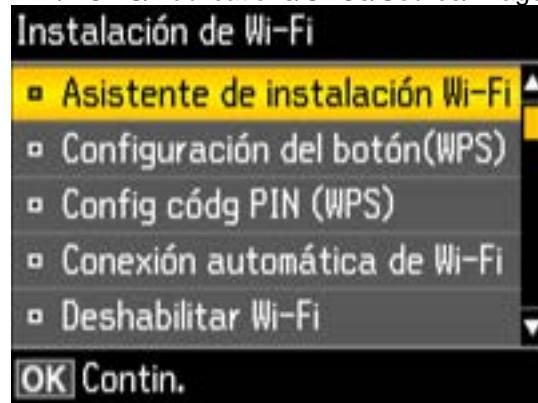

3. Pulse el botón de flecha hacia arriba o hacia abajo para seleccionar **Deshabilitar Wi-Fi** y pulse el botón **OK**.
4. Pulse el botón de flecha hacia arriba o hacia abajo para seleccionar **Sí** y pulse el botón **OK** para desactivar la conexión Wi-Fi.

**Tema principal:** [Cómo cambiar o actualizar las conexiones de red](#)

## Cómo cargar papel

Antes de imprimir, cargue el papel para el tipo de impresión que va a realizar.

[Cómo cargar papel para documentos y fotos](#)

[Cómo cargar sobres](#)

[Capacidad de carga de papel](#)

[Papeles Epson disponibles](#)

[Tipos de papel compatibles con la impresión sin márgenes](#)

[Ajustes para el tipo de papel - Panel de control](#)

[Ajustes para el tipo de papel - Software del producto](#)

## Cómo cargar papel para documentos y fotos

Puede imprimir documentos o fotos en una variedad de tipos y tamaños de papel.

1. Gire el protector del alimentador hacia adelante.

/DCMS/Publications/SPCs/Source/Images/Paper\_Loading/XP320\_420/paper\_open\_feeder\_guard\_xp320\_420.jpg

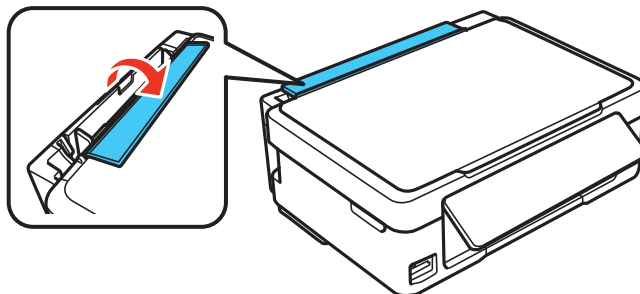

2. Tire del soporte del papel hacia arriba y extiéndalo.

3. Extraiga la bandeja de salida del papel y levante el parador.

/DCMS/Publications/SPCs/Source/Images/Paper\_Loading/XP320\_420/paper\_open\_supports\_xp320\_420.jpg

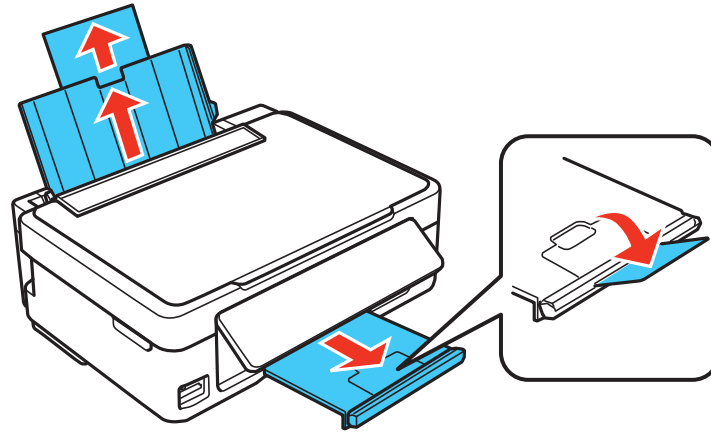

**Nota:** Si va a imprimir en papel de tamaño legal o más grande, no levante el parador.

4. Deslice la guía lateral hacia la izquierda.

/DCMS/Publications/SPCs/Source/Images/Paper\_Loading/NX230\_NX330\_NX430/paper\_guide\_left\_nx230\_nx330.jpg

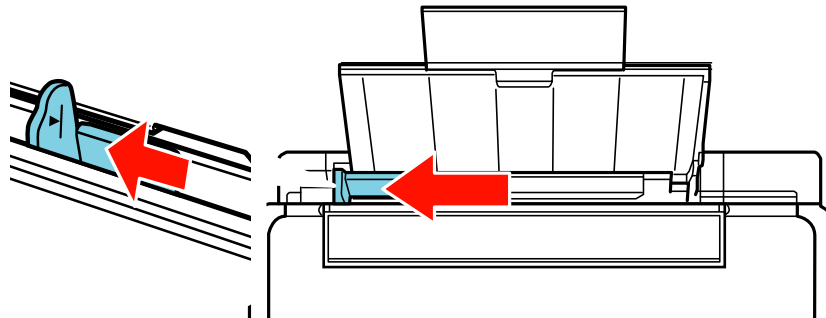



5. Si va a cargar una pila de papel, primero airee las hojas y empareje los bordes sobre una superficie plana.

**Nota:** No airee o doble el papel fotográfico.

6. Coloque el papel en posición vertical contra el lado derecho del alimentador de hojas y por debajo de la línea en la guía lateral izquierda, con la cara satinada o imprimible hacia arriba.

/DCMS/Publications/SPCs/Source/Images/Paper\_Loading/NX230\_NX330\_NX430/paper\_insert\_letter\_nx230\_nx330.jpg

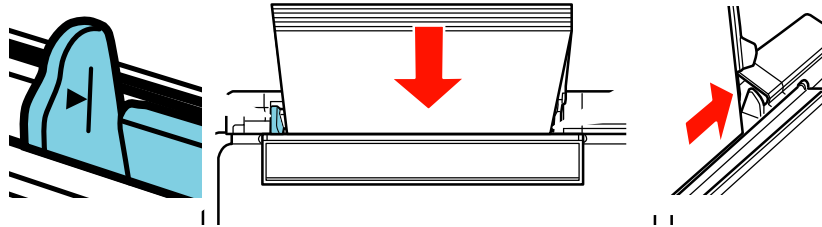

7. Deslice la guía lateral contra el papel, sin apretarlo demasiado.

/DCMS/Publications/SPCs/Source/Images/Paper\_Loading/NX230\_NX330\_NX430/paper\_guide\_right\_letter\_nx230\_nx330.jpg

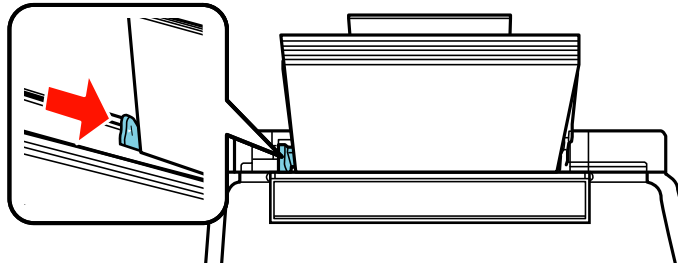

8. Gire el protector del alimentador hacia atrás.

/DCMS/Publications/SPCs/Source/Images/Paper\_Loading/NX230\_NX330\_NX430/paper\_close\_feeder\_guard\_nx230\_nx330\_letter.jpg

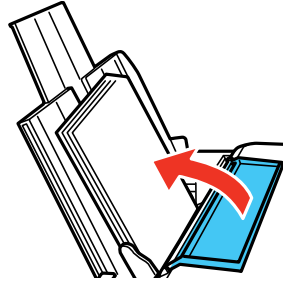

9. Realice una de las siguientes acciones para seleccionar el tamaño y el tipo de papel que acaba de cargar en la pantalla LCD del producto:

- Para utilizar los ajustes existentes, pulse el botón **OK**.
- Para cambiar los ajustes, pulse el botón de flecha hacia arriba o hacia abajo para seleccionar **Cambiar** y pulse el botón **OK**. Seleccione el tamaño del papel y pulse el botón **OK**, luego seleccione el tipo de papel, pulse el botón **OK** y pulse el botón **OK** otra vez para confirmar los ajustes.

**Nota:** Para que no aparezca la pantalla de configuración de papel automáticamente cuando carga papel en la impresora, seleccione **Configurar > Config impresora > Config. papel > Configuración de papel** y seleccione **Des.** (Esto también desactiva AirPrint).

Siempre siga las siguientes pautas al cargar papel:

- Cargue solo el número de hojas recomendado.

- Cargue el papel en posición vertical, independientemente de la orientación del documento.

/DCMS/Publications/SPCs/Source/Images/Paper\_Loading/NX230\_NX330\_NX430/paper\_insert\_4x6\_nx230\_nx330.jpg

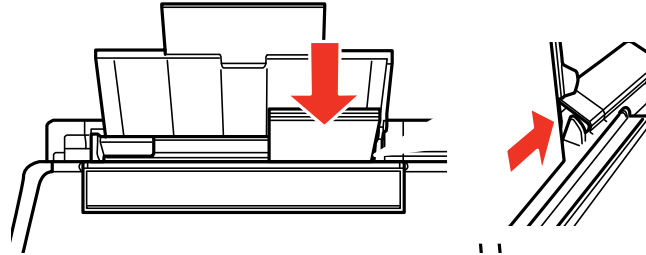

- Cargue papel con membrete o preimpreso de manera que el borde superior del papel ingrese primero.
- No coloque papel por encima de la marca de flecha en la guía lateral.
- Consulte el paquete del papel para obtener instrucciones de carga adicionales.

**Tema principal:** [Cómo cargar papel](#)

**Referencias relacionadas**

[Capacidad de carga de papel](#)

DCMS/Publications/SPCs/Source/Printers/Source/Paper\_Loading/Tasks/XP430\_431/loading\_paper\_envelope\_xp430\_431.xml

## Cómo cargar sobres

Puede imprimir en sobres de papel normal de este tamaño: N° 10 (4,1 × 9,5 pulg. [105 × 241 mm]).

1. Gire el protector del alimentador hacia adelante.

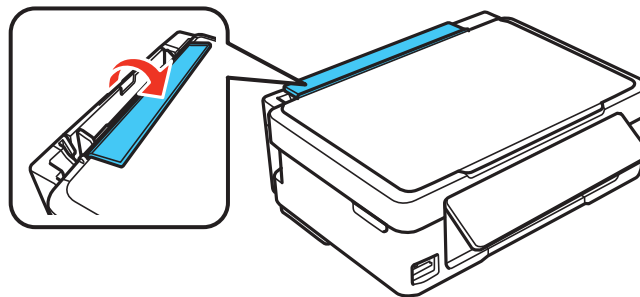

2. Tire del soporte del papel hacia arriba y extiéndalo.
3. Extienda la bandeja de salida del papel y levante el parador.

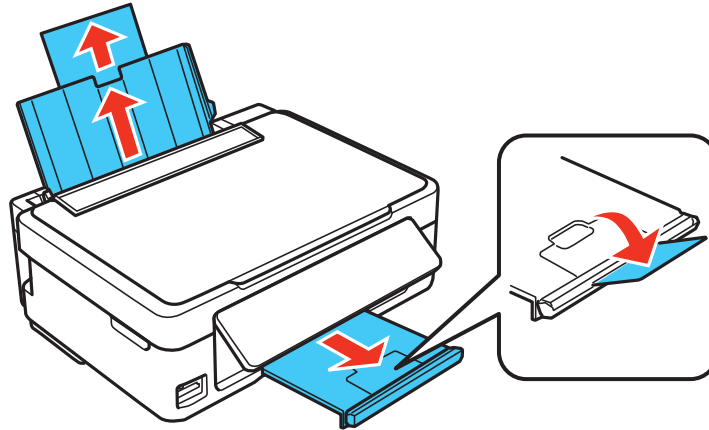

4. Deslice la guía lateral hacia la izquierda.

/DCMS/Publications/SPCs/Source/Images/Paper\_Loading/NX230\_NX330\_NX430/paper\_guide\_left\_nx230\_nx330.jpg

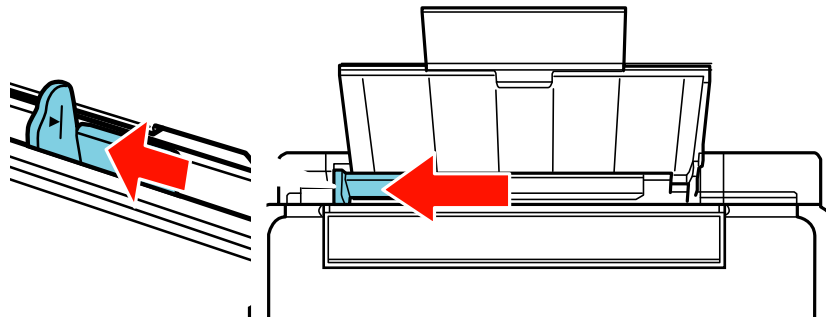

5. Cargue hasta 10 sobres contra el lado derecho del alimentador de hojas, con el lado imprimible hacia arriba y la solapa hacia la izquierda, tal como se muestra a continuación.

6. Deslice la guía lateral contra los sobres, sin apretarlos demasiado.

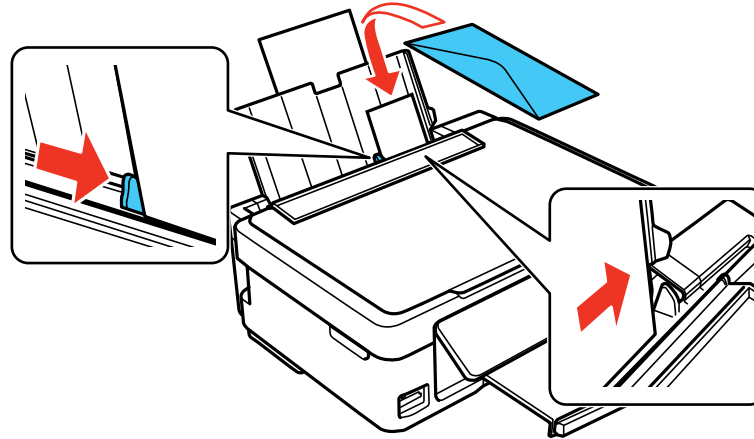

7. Gire el protector del alimentador hacia atrás.

Siempre siga las siguientes pautas al cargar sobres:

- Si experimenta problemas al cargar una pila de sobres, alise cada sobre antes de cargarlo o cargue un sobre a la vez.
- No coloque sobres por encima de la marca de flecha en la guía lateral.
- No cargue sobres que estén ondulados, doblados o demasiado delgados, o que tengan ventanillas de plástico o solapas de adhesivo expuestas.

Tema principal: [Cómo cargar papel](#)

DCMS/Publications/SPCs/Source/Printers/Source/Paper\_Loading/Reference/XP430\_431/paper\_loading\_capacity\_latin\_xp430\_431.xml

## Capacidad de carga de papel

Tipo de papel	Cargue hasta este número de hojas
Papel normal - Carta (8,5 × 11 pulg. [216 × 279 mm]) o A4 (8,3 × 11,7 pulg. [210 × 297 mm]) **	Aproximadamente 100 hojas *

Tipo de papel	Cargue hasta este número de hojas
Papel normal - Legal (8,5 × 14 pulg. [216 × 356 mm]) Tamaño de papel definido por el usuario de cualquier tipo de papel	1 hoja
Epson Bright White Paper Epson Presentation Paper Matte Epson High Quality Ink Jet Paper	80 hojas
Epson Premium Presentation Paper Matte Epson Photo Paper Glossy Epson Premium Photo Paper Glossy Epson Ultra Premium Photo Paper Glossy Epson Premium Photo Paper Semi-gloss	20 hojas
Sobres	10

\* Basado en papel de 20 lb (75 g/m<sup>2</sup>) de gramaje. No coloque papel por encima de la marca de flecha en la guía izquierda lateral.

\*\* Para imprimir a doble cara, cargue hasta 30 hojas.

**Tema principal:** [Cómo cargar papel](#)

DCMS/Publications/SPCs/Source/Printers/Source/Paper\_Loading/Reference/XP430\_431/paper\_compatibility\_latin\_xp430\_431.xml

## Papeles Epson disponibles

Puede adquirir papel y tinta Epson originales de un distribuidor de productos Epson autorizado. Para encontrar el distribuidor más cercano, visite la página [global.latin.epson.com](http://global.latin.epson.com) o llame a la oficina de ventas de Epson más cercana.

Tipo de papel	Tamaño	Código	Número de hojas
Epson Bright White Paper	Carta (8,5 × 11 pulg. [216 × 279 mm])	S041586	500

<b>Tipo de papel</b>	<b>Tamaño</b>	<b>Código</b>	<b>Número de hojas</b>
Epson High Quality Ink Jet Paper	Carta (8,5 × 11 pulg. [216 × 279 mm])	S041111	100
	A4 (8,3 × 11,7 pulg. [210 × 297 mm])	S041117	100
Epson Photo Paper Glossy	4 × 6 pulg. (102 × 152 mm)	S041809-20	20
		S041809	50
		S042038	100
Epson Photo Paper Glossy	Carta (8,5 × 11 pulg. [216 × 279 mm])	S041141	20
		S041649	50
		S041271	100
Epson Photo Paper Glossy	A4 (8,3 × 11,7 pulg. [210 × 297 mm])	S041140	20
Epson Premium Photo Paper Glossy	4 × 6 pulg. (102 × 152 mm)	S041808	40
		S041727	100
	5 × 7 pulg. (127 × 178 mm)	S041464	20
	8 × 10 pulg. (203 × 254 mm)	S041465	20
Epson Premium Photo Paper Glossy	Carta (8,5 × 11 pulg. [216 × 279 mm])	S042183	25
		S041667	50
Epson Ultra Premium Photo Paper Glossy	4 × 6 pulg. (102 × 152 mm)	S042181	60
		S042174	100
	5 × 7 pulg. (127 × 178 mm)	S041945	20
	8 × 10 pulg. (203 × 254 mm)	S041946	20
Epson Ultra Premium Photo Paper Glossy	Carta (8,5 × 11 pulg. [216 × 279 mm])	S042182	25
		S042175	50
Epson Premium Photo Paper Semi-gloss	4 × 6 pulg. (102 × 152 mm)	S041982	40
	Carta (8,5 × 11 pulg. [216 × 279 mm])	S041331	20

Tipo de papel	Tamaño	Código	Número de hojas
Epson Presentation Paper Matte	Carta (8,5 × 11 pulg. [216 × 279 mm])	S041062	100
Epson Premium Presentation Paper Matte	8 × 10 pulg. (203 × 254 mm)	S041467	50
	Carta (8,5 × 11 pulg. [216 × 279 mm])	S041257 S042180	50 100

**Nota:** La disponibilidad del papel/soporte varía según el país.

**Tema principal:** [Cómo cargar papel](#)

DCMS/Publications/SPCs/Source/Printers/Source/Paper\_Loading/Reference/XP430\_431/paper\_borderless\_types\_xp430\_431.xml

## Tipos de papel compatibles con la impresión sin márgenes

Puede imprimir fotos sin márgenes en tipos y tamaños de papel compatibles:

### Tipos de papel para la impresión sin márgenes

- Epson Premium Photo Paper Glossy
- Epson Ultra Premium Photo Paper Glossy
- Epson Photo Paper Glossy
- Epson Premium Photo Paper Semi-gloss
- Epson Premium Presentation Paper Matte

### Tamaños de papel para la impresión sin márgenes

- 4 × 6 pulg. (102 × 152 mm)
- 5 × 7 pulg. (127 × 178 mm)
- A4 (8,3 × 11,7 pulg. [210 × 297 mm])
- Carta (8,5 × 11 pulg. [216 × 279 mm])

**Tema principal:** [Cómo cargar papel](#)



## Ajustes para el tipo de papel - Panel de control

Para este papel	Seleccione este ajuste Tipo de papel
Papel normal Epson Bright White Paper Epson High Quality Ink Jet Paper	Papel normal
Epson Premium Photo Paper Glossy	Prem. Glossy
Epson Ultra Premium Photo Paper Glossy	Ultra Glossy
Epson Photo Paper Glossy	Glossy
Epson Premium Photo Paper Semi-gloss	Prem. Semi-Gloss
Epson Presentation Paper Matte Epson Premium Presentation Paper Matte	Prem. Matte
Sobre	Sobre

Tema principal: [Cómo cargar papel](#)

## Ajustes para el tipo de papel - Software del producto

Para este papel	Seleccione este ajuste de tipo de papel
Papel normal Epson Bright White Paper Epson High Quality Ink Jet Paper Epson Presentation Paper Matte	Papel normal/Bright White Paper
Epson Ultra Premium Photo Paper Glossy	Ultra Premium Photo Paper Glossy
Epson Premium Photo Paper Glossy	Premium Photo Paper Glossy
Epson Premium Presentation Paper Matte	Premium Presentation Paper Matte
Epson Premium Photo Paper Semi-gloss	Premium Photo Paper Semi-Gloss

<b>Para este papel</b>	<b>Seleccione este ajuste de tipo de papel</b>
Epson Photo Paper Glossy	Photo Paper Glossy
Sobres	Sobre

**Tema principal:** [Cómo cargar papel](#)

## Cómo colocar originales en el producto

Siga las siguientes instrucciones para colocar sus documentos o fotos originales en el producto.

**Precaución:** No coloque ningún objeto encima del producto y no utilice la tapa como una superficie para escribir para no dañarla.

### Cómo colocar originales en el cristal del escáner

## Cómo colocar originales en el cristal del escáner

Puede colocar originales de hasta estos tamaños en el cristal del escáner: Carta (8,5 x 11 pulg. [216 x 279 mm]) o A4 (8,3 x 11,7 pulg. [210 x 297 mm]).

1. Abra la tapa del escáner.
2. Coloque el original boca abajo en el cristal del escáner con la parte superior orientada hacia la esquina. Deslice el original hacia los bordes de la esquina indicada.

/DCMS/Publications/SPCs/Source/Images/Placing\_Originals/XP430\_431/place\_original\_xp431.jpg

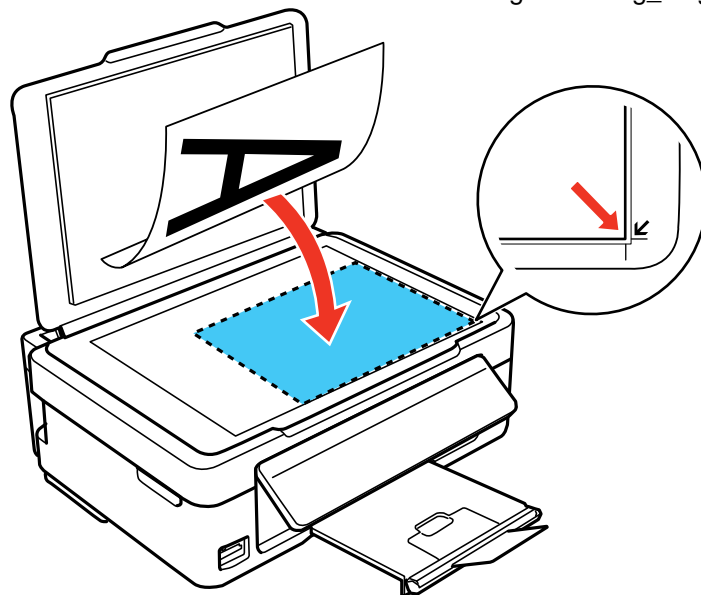

**Nota:** Puede colocar varios originales en el cristal del escáner. Deje una distancia mínima de 0,2 pulg. (5 mm) entre cada uno.

**Nota:** Es posible que los bordes izquierdo y superior se recorten 0,1 pulg. (2,5 mm) del borde del cristal del escáner. Asimismo, si está escaneando en Modo Automático o utilizando la previsualización en miniatura en otro modo de Epson Scan, los bordes laterales y superior se pueden recortar 0,2 pulg. (4,5 mm). Aleje el original de los bordes manualmente para que no se recorte.

3. Cierre la tapa del escáner con cuidado para no mover el original.

/DCMS/Publications/SPCs/Source/Images/Placing\_Originals/XP430\_431/place\_original\_close\_xp431.jpg

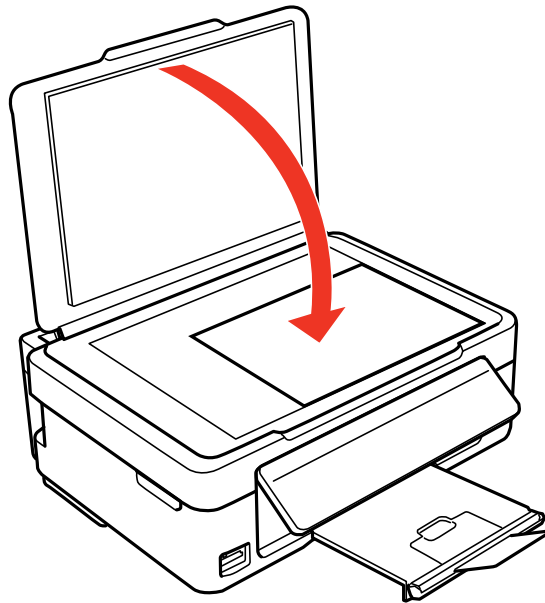

**Tema principal:** [Cómo colocar originales en el producto](#)

**Temas relacionados**

[Cómo copiar](#)

[Cómo escanear](#)

## Cómo copiar

Consulte la siguiente información para copiar documentos o fotos con su producto.

**Nota:** Es posible que las copias no tengan el mismo tamaño de los originales.

[Cómo copiar documentos o fotos](#)

[Cómo copiar y restaurar fotos](#)

## Cómo copiar documentos o fotos

Puede copiar documentos o fotos en color o en blanco y negro utilizando varios tamaños y tipos de papel, incluyendo papeles Epson especiales.

1. Coloque su documento o foto original en el producto.
2. Cargue el papel que desea utilizar para imprimir en el producto.
3. Pulse el botón  de inicio, si es necesario.
4. Pulse el botón de flecha izquierda o derecha, seleccione **Copiar** y pulse el botón **OK**.

Verá esta pantalla:

/DCMS/Publications/SPCs/Source/Images/LCD\_Screens/XP430\_431/lcd\_copy\_xp431.jpg





5. Para imprimir más de una copia, pulse el botón + o – para seleccionar el número de copias (hasta 99).
6. Pulse el botón de flecha izquierda o derecha para seleccionar una de las siguientes opciones:
  - **Color:** para copias en color
  - **B/N:** para copias en blanco y negro
7. Pulse el botón de flecha hacia abajo y luego pulse el botón **OK** para ver los ajustes de impresión para las copias.

Verá esta pantalla:

/DCMS/Publications/SPCs/Source/Images/LCD\_Screens/XP430\_431/lcd\_copy\_setting\_xp431.jpg



8. Pulse el botón de flecha arriba o abajo para ver ajustes adicionales. Para cambiar los ajustes de impresión, pulse el botón de flecha izquierda o derecha y seleccione los ajustes necesarios.
9. Cuando esté listo para copiar, pulse el botón  de iniciar.

**Nota:** Para cancelar la impresión de la copia, pulse el botón  de cancelar.

[Ajustes de tamaño de papel - Copiado](#)

[Opciones de copiado](#)

**Tema principal:** [Cómo copiar](#)

**Tareas relacionadas**

[Cómo colocar originales en el cristal del escáner](#)

## Temas relacionados

[Cómo cargar papel](#)

DCMS/Publications/SPCs/Source/Copying/References/XP320\_420/paper\_sizes\_photo\_copying\_xp420.xml

### Ajustes de tamaño de papel - Copiado

Seleccione el ajuste **Tam. papel** que coincida con el papel que tiene cargado en la impresora.

Puede copiar en estos tamaños de papel.

- 4 x 6 pulg. (102 x 152 mm)
- 5 x 7 pulg. (127 x 178 mm)
- Carta (8,5 x 11 pulg. [216 x 279 mm])
- A4 (8,3 x 11,7 pulg. [210 x 297 mm])

**Tema principal:** [Cómo copiar documentos o fotos](#)

DCMS/Publications/SPCs/Source/Copying/References/XP430\_431/copying\_options\_xp430\_431.xml

### Opciones de copiado

Seleccione las opciones de copiado que desea utilizar para las copias.

**Nota:** Es posible que no todas las opciones o ajustes estén disponibles, dependiendo de los otros ajustes de copiado seleccionados.

Opción de copiado	Ajustes disponibles	Descripción
Densidad	Varios niveles	Ajusta la claridad u oscuridad de las copias

Opción de copiado	Ajustes disponibles	Descripción
<b>Compos</b>	<b>Sin margen</b>	Amplía la imagen hasta el borde del papel (la imagen se puede recortar un poco)
	<b>Con margen</b>	Deja un margen pequeño alrededor de la imagen
	<b>A4, 2 por pág.</b>	Copia 2 originales en una sola hoja de tamaño A4
	<b>Carta, 2 por pág.</b>	Copia 2 originales en una sola hoja de tamaño Carta
	<b>A4, libro/2 por pág.</b>	Copia 2 páginas de un libro o una revista en una sola hoja de tamaño A4
	<b>Carta, libro/2 por pág.</b>	Copia 2 páginas de un libro o una revista en una sola hoja de tamaño Carta
<b>Zoom</b>	<b>Tamaño real</b>	Copia los originales al 100% del tamaño, a menos que seleccione un porcentaje diferente para el ajuste <b>Tamaño person</b>
	<b>Auto ajust pág</b>	Ajusta automáticamente el tamaño de la imagen al tamaño de papel seleccionado
	<b>Tamaño person</b>	Automáticamente cambia el tamaño de la imagen según el porcentaje seleccionado (25 a 400%)
<b>Tam. papel</b>	Varios tamaños	Selecciona el tamaño de papel para la impresión de la copia
<b>Tipo papel</b>	Diferentes tipos de papel	Configura los ajustes de la impresora para el tipo de papel seleccionado
<b>Calidad</b>	<b>Óptim</b>	Proporciona la mejor calidad para las copias de las fotos
	<b>Estándar</b>	Proporciona una buena calidad para la mayoría de las copias
	<b>Borrad</b>	Proporciona una calidad inferior para borradores

Tema principal: [Cómo copiar documentos o fotos](#)



## Cómo copiar y restaurar fotos

Puede restaurar fotos descoloridas mientras las copia.

1. Coloque su documento o foto original en el producto.
2. Cargue papel fotográfico en el producto.
3. Pulse el botón  de inicio, si es necesario.
4. Pulse el botón de flecha izquierda o derecha, seleccione **Más funciones** y pulse el botón **OK**.
5. Seleccione **Copiar/restaurar fotos** y pulse el botón **OK**.

Verá esta pantalla:

/DCMS/Publications/SPCs/Source/Images/LCD\_Screens/XP430\_431/lcd\_copy\_restore\_photos\_x431.jpg

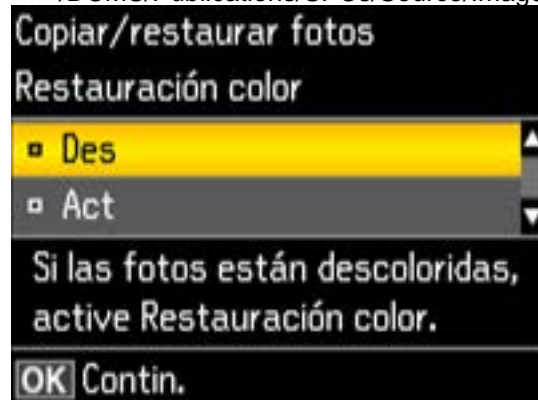

6. Pulse el botón de flecha hacia abajo para seleccionar **Act** y pulse el botón **OK**.
7. Coloque hasta dos fotos originales en el producto.

**Nota:** Pulse el botón de flecha hacia arriba o hacia abajo para ver instrucciones sobre cómo colocar fotos en el producto.

8. Pulse el botón  de iniciar.

Verá esta pantalla:

/DCMS/Publications/SPCs/Source/Images/LCD\_Screens/FY11\_FY12\_Products/XP400/lcd\_copy\_restore\_preview\_xp400.jpg



9. Pulse el botón de flecha izquierda o derecha para desplazarse por sus fotos y mostrar la que desea copiar.
10. Pulse el botón + o – para seleccionar una o más copias de la foto (hasta 99).
11. Si colocó dos originales en el escáner, pulse el botón de flecha izquierda o derecha para ver el segundo original, luego pulse el botón + o – para seleccionar una o más copias de la foto (hasta 99).
12. Para seleccionar ajustes para las fotos, pulse el botón de flecha abajo.

Verá esta pantalla:

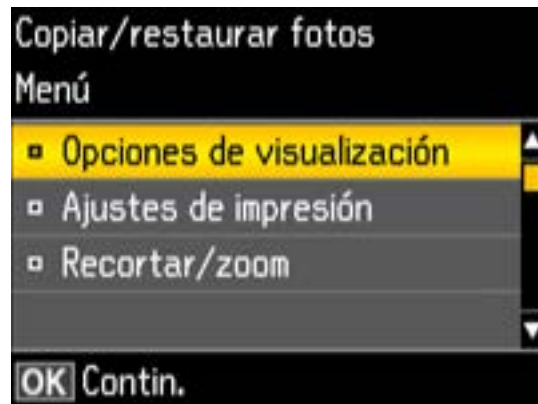

13. Realice una de las siguientes acciones:

- Para cambiar el ajuste de visualización para la pantalla LCD, seleccione **Opciones de visualización**, pulse el botón **OK** y seleccione el ajuste que desea utilizar.
- Para cambiar los ajustes de impresión, seleccione **Ajustes de impresión**, pulse el botón **OK** y seleccione los ajustes necesarios.
- Para recortar o aplicar zoom a su foto, seleccione **Recortar/zoom**, pulse el botón **OK** y pulse los botones de flecha y el botón **+ o –** para ajustar el área de selección y la ubicación.

14. Cuando esté listo para imprimir, pulse el botón  de iniciar.

**Nota:** Para cancelar la impresión, pulse el botón  de cancelar.

**Tema principal:** [Cómo copiar](#)

**Referencias relacionadas**

[Ajustes de tamaño de papel - Copiado](#)

[Opciones de copiado](#)

**Tareas relacionadas**

[Cómo colocar originales en el cristal del escáner](#)

**Temas relacionados**

[Cómo cargar papel](#)

## Cómo imprimir desde una computadora

Antes de imprimir desde su computadora, asegúrese de que haya configurado el producto e instalado su software tal como se describe en la *Guía de instalación*.

**Nota:** Si tiene una conexión de Internet, se aconseja buscar actualizaciones del software del producto en la página de soporte técnico de Epson. Si aparece la pantalla Actualización del software, seleccione **Activar búsqueda automática** y haga clic en **Aceptar**. La actualización escanea su sistema para ver si tiene el software del producto más reciente. Siga las instrucciones que aparecen en pantalla.

[Cómo imprimir con Windows](#)

[Cómo imprimir con OS X](#)

[Cómo cancelar la impresión utilizando un botón del producto](#)

## Cómo imprimir con Windows

Puede imprimir con su producto usando cualquier aplicación compatible con Windows, tal como se describe en las siguientes secciones.

[Cómo seleccionar los ajustes básicos de impresión - Windows](#)

[Cómo seleccionar los ajustes de impresión a doble cara - Windows](#)

[Cómo seleccionar opciones adicionales de composición e impresión - Windows](#)

[Cómo seleccionar ajustes predefinidos de impresión - Windows](#)

[Cómo seleccionar los ajustes extendidos - Windows](#)

[Cómo imprimir su documento o foto - Windows](#)

[Cómo seleccionar los ajustes de impresión predeterminados - Windows](#)

[Cómo cambiar las opciones de actualización automática](#)

**Tema principal:** [Cómo imprimir desde una computadora](#)

## Cómo seleccionar los ajustes básicos de impresión - Windows

Seleccione los ajustes básicos para el documento o la foto que desea imprimir.

1. Abra la foto o el documento que desea imprimir.
2. Seleccione el comando de impresión en su aplicación.

**Nota:** Es posible que tenga que seleccionar un icono de impresión en la pantalla, la opción **Imprimir** en el menú **Archivo** u otro comando. Consulte la utilidad de ayuda de su aplicación para obtener detalles.

3. Si es necesario, seleccione el nombre del producto como la impresora que desea utilizar.

**Nota:** También es posible que tenga que seleccionar **Propiedades** o **Preferencias** para ver los ajustes de impresión.

Verá la ficha Principal de la ventana de los ajustes de la impresora:

/DCMS/Publications/SPCs/Source/Printers/Source/Images/Driver\_Windows\_FY14/main\_tab\_win8\_xp420.jpg

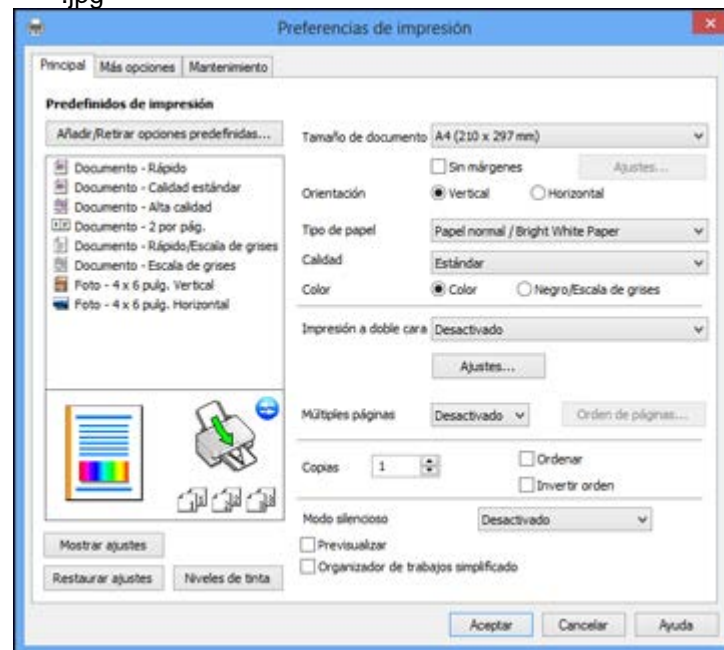

4. Seleccione el tamaño del papel que tiene cargado como el ajuste **Tamaño de documento**.  
**Nota:** También puede seleccionar el ajuste **Definido por el usuario** para crear un tamaño de papel personalizado.
5. Si va a imprimir una foto sin márgenes, seleccione **Sin márgenes**.  
**Nota:** Para imprimir sin márgenes, debe seleccionar un tipo y tamaño de papel compatible con la impresión sin márgenes. Revise la lista de papel compatible con la impresión sin márgenes para obtener más información.
6. Seleccione la orientación de su documento.  
**Nota:** Si va a imprimir un sobre, seleccione **Horizontal**.
7. Seleccione el tipo de papel que tiene cargado como el ajuste **Tipo de papel**.  
**Nota:** Es posible que el nombre del ajuste no coincida exactamente con el nombre del papel. Consulte la lista de ajustes de tipo de papel para obtener detalles.
8. Seleccione el ajuste **Calidad** apropiado para la calidad de impresión que desea utilizar.
9. Seleccione una opción de Color:
  - Para imprimir un documento o una foto en color, seleccione el ajuste **Color**.
  - Para imprimir texto y gráficos en negro o en tonos de gris, seleccione el ajuste **Negro/Escala de grises**.
10. Para imprimir en ambos lados del papel, seleccione una opción de **Impresión a doble cara** y seleccione los ajustes que desea utilizar.
11. Para imprimir múltiples páginas en una hoja de papel, o para ampliar una imagen para que se imprima en varias hojas, seleccione uno de los ajustes del menú **Múltiples páginas** y seleccione las opciones de impresión que desea utilizar.
12. Para imprimir varias copias y determinar el orden de impresión, seleccione las opciones de **Copias**.
13. Para ver una vista previa de su trabajo antes de imprimir, seleccione **Previsualizar**.
14. Para guardar el trabajo de impresión como un proyecto que se puede modificar y combinar con otros trabajos de impresión, seleccione **Organizador de trabajos simplificado**.

15. Para reducir el ruido durante la impresión cuando selecciona **Papel normal/Bright White Paper** y **Estándar** como el ajuste de Calidad, seleccione **Modo silencioso** (la impresión será más lenta).

[Opciones de calidad de impresión - Windows](#)

[Opciones de impresión de múltiples páginas - Windows](#)

**Tema principal:** [Cómo imprimir con Windows](#)

#### **Referencias relacionadas**

[Tipos de papel compatibles con la impresión sin márgenes](#)

[Ajustes para el tipo de papel - Software del producto](#)

#### **Tareas relacionadas**

[Cómo imprimir su documento o foto - Windows](#)

DCMS/Publications/SPCs/Source/Printers/Source/Printing\_Software/Windows\_FY13/Reference/quality\_settings\_windows\_bus\_wf3012.xml

#### **Opciones de calidad de impresión - Windows**

Puede seleccionar cualquiera de las opciones de Calidad disponibles para ajustar la calidad de su impresión. Algunos ajustes pueden no estar disponibles, dependiendo del tipo de papel y del ajuste de márgenes que ha elegido.

##### **Borrador**

Para la impresión de borradores en papel normal.

##### **Estándar**

Para la impresión de texto e imágenes con calidad normal.

##### **Alto**

Para la impresión de fotos y gráficos con alta calidad.

##### **Más ajustes**

Abre una ventana que le permite elegir entre varios niveles de velocidad y calidad.

**Tema principal:** [Cómo seleccionar los ajustes básicos de impresión - Windows](#)

DCMS/Publications/SPCs/Source/Printers/Source/Printing\_Software/Windows\_FY13/Reference/multi\_page\_options\_windows\_bus\_wf3012.xml

#### **Opciones de impresión de múltiples páginas - Windows**

Puede seleccionar cualquiera de las opciones disponibles en el menú Múltiples páginas para configurar su trabajo de impresión de múltiples páginas.

##### **2 por pág. y 4 por pág.**

Imprime 2 ó 4 páginas en una hoja de papel. Haga clic en el botón **Orden de páginas** para seleccionar las opciones de composición de página y bordes.

## 2x1 Póster, 2x2 Póster, 3x3 Póster, 4x4 Póster

Imprime una imagen en varias hojas de papel para crear un póster grande. Haga clic en el botón **Ajustes** para seleccionar las opciones de composición de página y líneas de recorte.

**Tema principal:** [Cómo seleccionar los ajustes básicos de impresión - Windows](#)

DCMS/Publications/SPCs/Source/Printers/Source/Printing\_Software/Windows\_FY13/Tasks/printing\_double\_windows\_fy14\_no\_auto\_xp320\_420.xml

## Cómo seleccionar los ajustes de impresión a doble cara - Windows

Para imprimir en ambos lados del papel, seleccione una de las opciones de **Impresión a doble cara** en la ficha Principal.

/DCMS/Publications/SPCs/Source/Printers/Source/Images/Driver\_Windows\_FY14/two\_sided\_printing\_I810\_850.jpg



1. Seleccione una de las opciones de **Impresión a doble cara**:
  - **Manual (Encuadernación por el borde largo)** para imprimir su trabajo de impresión a doble cara; el producto primero imprime un lado y luego le indica que voltee el papel por el borde largo para imprimir el otro lado.
  - **Manual (Encuadernación por el borde corto)** para imprimir su trabajo de impresión a doble cara; el producto primero imprime un lado y luego le indica que voltee el papel por el borde corto para imprimir el otro lado.
2. Haga clic en el botón **Ajustes**.



Verá esta ventana:

/DCMS/Publications/SPCs/Source/Printers/Source/Images/Driver\_Windows\_FY14/two\_sided\_settings\_wi  
n8\_l810\_850.jpg

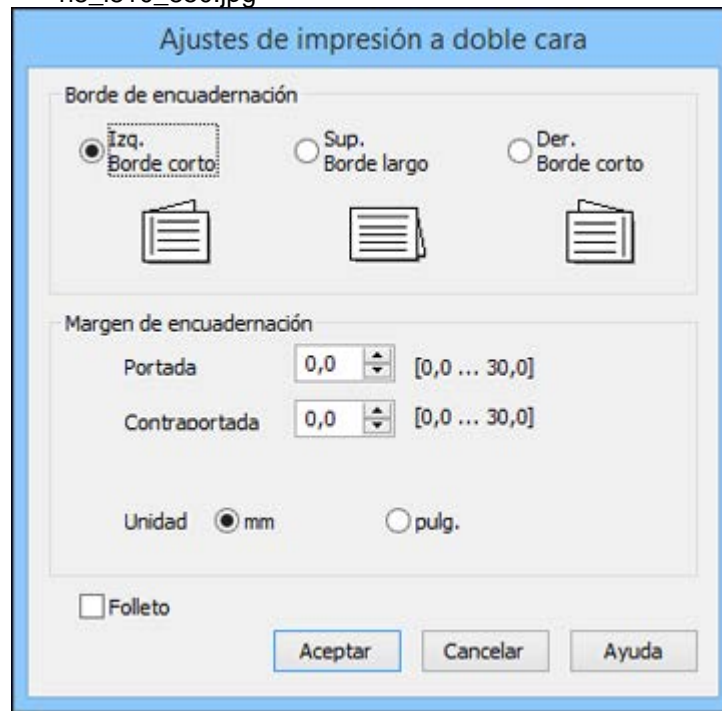

3. Seleccione las opciones de impresión a doble cara que desea utilizar.
4. Haga clic en **Aceptar** para volver a la ficha Principal.
5. Imprima una copia de prueba del documento a doble cara para comprobar los ajustes seleccionados.
6. Siga las instrucciones que aparecen en la pantalla durante la impresión.

[Opciones de impresión a doble cara - Windows](#)

**Tema principal:** [Cómo imprimir con Windows](#)

## Opciones de impresión a doble cara - Windows

Puede seleccionar cualquiera de las opciones de impresión a doble cara para configurar el trabajo de impresión a doble cara.

### Opciones de Borde de encuadernación

Seleccione un ajuste que orienta la encuadernación de impresiones a doble cara en la dirección deseada.

### Opciones de Margen de encuadernación

Seleccione las opciones que definen un margen más ancho para permitir la encuadernación.

### Opción de folleto

Seleccione la opción de encuadernación que desea utilizar para crear un folleto plegado.

**Tema principal:** [Cómo seleccionar los ajustes de impresión a doble cara - Windows](#)

## Cómo seleccionar opciones adicionales de composición e impresión - Windows

Puede seleccionar una variedad de opciones adicionales de composición e impresión para su documento o foto en la ficha Más opciones.

/DCMS/Publications/SPCs/Source/Printers/Source/Images/Driver\_Windows\_FY14/more\_options\_tab\_win8\_xp420.jpg

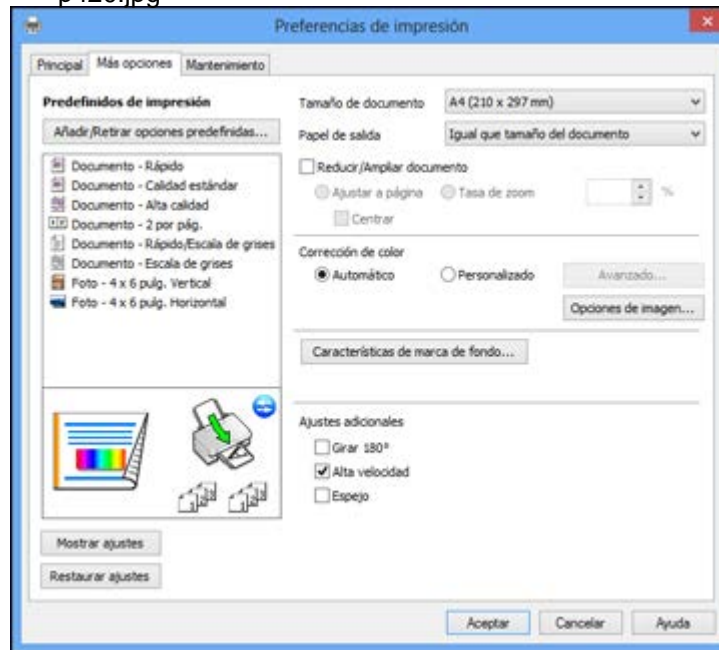

1. Para cambiar el tamaño de la impresión de su documento o foto, seleccione la casilla de verificación **Reducir/Ampliar documento** y seleccione una de estas opciones de tamaño.
  - Seleccione la opción **Ajustar a página** para cambiar el tamaño de su imagen para que se ajuste al tamaño del papel que tiene cargado en la impresora. Seleccione el tamaño de su documento o foto como el ajuste **Tamaño de documento** y seleccione el tamaño del papel como el ajuste **Papel de salida**. Si desea centrar la imagen en el papel, seleccione la opción **Centrar**.
  - Seleccione la opción **Tasa de zoom** para reducir o ampliar su documento o foto por un porcentaje específico. Seleccione el porcentaje en el menú %.

2. Seleccione una de las opciones de Corrección de color:
  - Seleccione **Automático** para ajustar la nitidez, el brillo, el contraste y la saturación del color automáticamente de su imagen.
  - Seleccione **Personalizado** y haga clic en el botón **Avanzado** para ajustar manualmente los ajustes de corrección de color o para desactivar la función Gestión de color en el software de la impresora.
  - Seleccione **Opciones de imagen** para acceder a ajustes adicionales para mejorar las imágenes impresas.
3. Para añadir las siguientes características, haga clic en el botón **Características de marca de fondo**:
  - **Marca de fondo**: añada una marca de fondo visible al documento impreso.  
  
**Nota:** Haga clic en el botón **Añadir/Borrar** para crear su propia marca de agua y haga clic en el botón **Ajustes** para personalizarla.
  - **Encabezado/Pie de página**: añada información como la fecha y la hora a la parte superior e inferior del documento impreso.  
  
**Nota:** Haga clic en el botón **Ajustes** para personalizar el texto y la ubicación del encabezado o el pie de página.
4. Seleccione cualquiera de las opciones de Ajustes adicionales para personalizar su impresión.

[Opciones personalizadas de corrección de color - Windows](#)

[Opciones de imagen y Ajustes adicionales - Windows](#)

[Ajustes de encabezado/pie de página- Windows](#)

**Tema principal:** [Cómo imprimir con Windows](#)

## Opciones personalizadas de corrección de color - Windows

Puede seleccionar cualquiera de las opciones disponibles en la ventana Corrección de color para personalizar los colores de imágenes en su trabajo de impresión.

/DCMS/Publications/SPCs/Source/Printers/Source/Images/Driver\_Windows\_FY13/WF5110\_5190/color\_correct\_win81\_wf5110\_5190.jpg

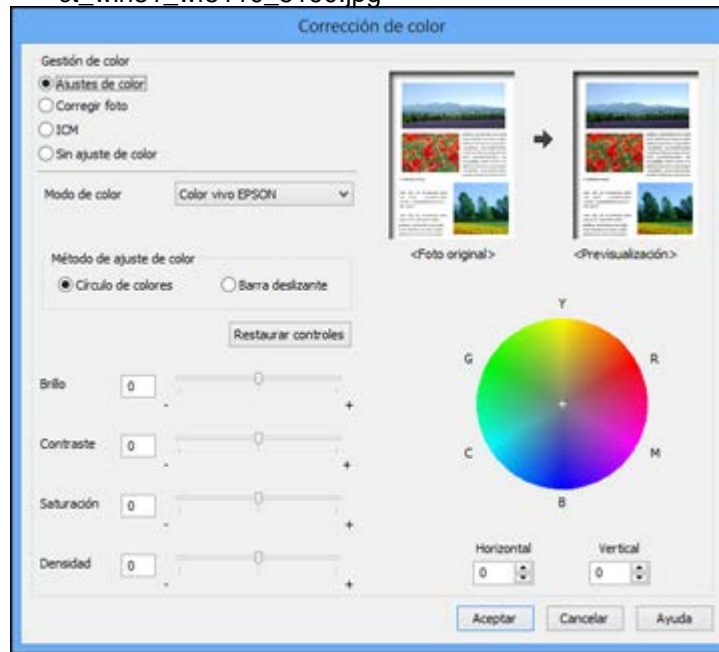

### Ajustes de color

Le permite seleccionar un ajuste **Modo de color**, ajustes individuales para el **Brillo**, el **Contraste**, la **Saturación** y la **Densidad**, y tonos de color individuales. Dependiendo del modo de color seleccionado, también puede ajustar la densidad de semitonos con el ajuste **Gama**.

### Corregir foto

Mejora el color, el contraste y la nitidez de fotos imperfectas.

**Nota:** La función Corregir foto utiliza una tecnología compleja de reconocimiento de rostros para optimizar las fotos que contienen rostros. Para que esto funcione, deben ser visibles los dos ojos y la

nariz en la cara del sujeto. Si su foto contiene un rostro con un reflejo de color intencional, tal como una estatua, desactive la función **Corregir foto** si desea mantener los efectos de color especiales.

## **ICM**

Le permite gestionar el color utilizando los perfiles de impresión en color instalados.

## **Sin ajuste de color**

Desactiva la gestión de color del software de la impresora para que pueda gestionar el color utilizando solo el software de la aplicación.

**Tema principal:** [Cómo seleccionar opciones adicionales de composición e impresión - Windows](#)

DCMS/Publications/SPCs/Source/Printers/Source/Printing\_Software/Windows\_FY13/Reference/additional\_settings\_windows\_bus\_fy14.xml

## **Opciones de imagen y Ajustes adicionales - Windows**

Puede seleccionar cualquiera de las Opciones de imagen y los Ajustes adicionales para personalizar su impresión. Algunas opciones pueden estar preseleccionadas o no estar disponibles, dependiendo de los otros ajustes que ha elegido.

### **Opciones de imagen**

#### **Resaltar texto**

Ajusta el peso del texto impreso para aumentar su legibilidad.

#### **Resaltar líneas finas**

Ajusta el peso de las líneas impresas para aumentar su visibilidad.

#### **Suavizado**

Suaviza bordes irregulares en imágenes de baja resolución como capturas de pantalla o imágenes de la Web.

#### **Corregir ojos rojos**

Reduce o elimina el efecto de ojos rojos en fotos.

### **Opciones de Ajustes adicionales**

#### **Girar 180°**

Imprime la imagen girada 180° de su orientación original.

#### **Alta velocidad**

Acelera la impresión, pero puede reducir la calidad de impresión.

#### **Espejo**

Voltea la imagen impresa de izquierda a derecha.

**Tema principal:** [Cómo seleccionar opciones adicionales de composición e impresión - Windows](#)

## Ajustes de encabezado/pie de página- Windows

Puede seleccionar cualquier opción en la ventana Ajustes de encabezado/pie de página para agregar un encabezado o pie de página al imprimir. La información se puede imprimir en la parte superior o inferior de sus paginas, ya sea a la izquierda, a la derecha o en el centro de la página.

**Nota:** Estos ajustes no se guardan con su documento.

/DCMS/Publications/SPCs/Source/Printers/Source/Images/Driver\_Windows\_FY13/WF5110\_5190/header\_footer\_win81\_wf5110\_5190.jpg

Ajustes de encabezado/pie de página		
Izquierda superior	Centro superior	Derecha superior
Nombre del usuario	Ninguno	Fecha/hora
Izquierda inferior	Centro inferior	Derecha inferior
Ninguno	Ninguno	Ninguno
Restaurar ajustes   Aceptar   Cancelar   Ayuda		

Puede elegir si desea imprimir la siguiente información:

- Nombre del usuario
- Nombre de computadora
- Fecha
- Fecha/hora
- Número de orden (número de copia)

**Nota:** El nombre del usuario, el nombre de la computadora, la fecha y la hora son generados por el Panel de control de Windows de su computadora.

**Tema principal:** [Cómo seleccionar opciones adicionales de composición e impresión - Windows](#)

## Cómo seleccionar ajustes predefinidos de impresión - Windows

Para acceder rápidamente a los grupos de ajustes de impresión comunes, puede seleccionar un ajuste predefinido de impresión en la ficha Principal o Más opciones.

**Nota:** Puede crear su propio ajuste predefinido de impresión haciendo clic en el botón **Añadir/Retirar opciones predefinidas**.

1. Haga clic en la ficha **Principal** o **Más opciones**.

Verá los ajustes **Predefinidos de impresión** disponibles a la izquierda:

/DCMS/Publications/SPCs/Source/Printers/Source/Images/Driver\_Windows\_FY14/presets\_xp431.jpg

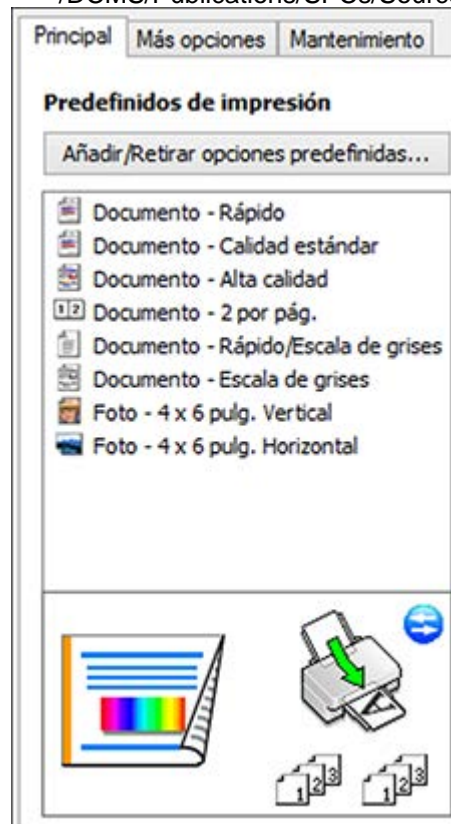



2. Coloque el cursor sobre uno de los ajustes **Predefinidos de impresión** para ver su lista de ajustes.
3. Haga clic en cualquiera de los ajustes predefinidos de impresión, o utilice cualquiera de las opciones disponibles en la pantalla para controlar los ajustes predefinidos de impresión.
4. Para elegir un ajuste predefinido de impresión, selecciónelo.
5. Haga clic en **Aceptar**.

**Tema principal:** [Cómo imprimir con Windows](#)

DCMS/Publications/SPCs/Source/Printers/Source/Printing\_Software/Windows\_FY13/Tasks/changing\_extended\_settings\_bus\_fy14.xml

## **Cómo seleccionar los ajustes extendidos - Windows**

Puede seleccionar ajustes adicionales que se aplican a todos los trabajos de impresión que envía al producto.

1. Acceda al Escritorio de Windows y haga clic con el botón derecho del mouse en el icono del producto en la barra de tareas de Windows.
2. Seleccione **Ajustes de la impresora**.
3. Haga clic en la ficha **Mantenimiento**.

Verá las opciones de mantenimiento:

/DCMS/Publications/SPCs/Source/Printers/Source/Images/Driver\_Windows\_FY14/maintenance\_tab\_win  
8\_xp420.jpg

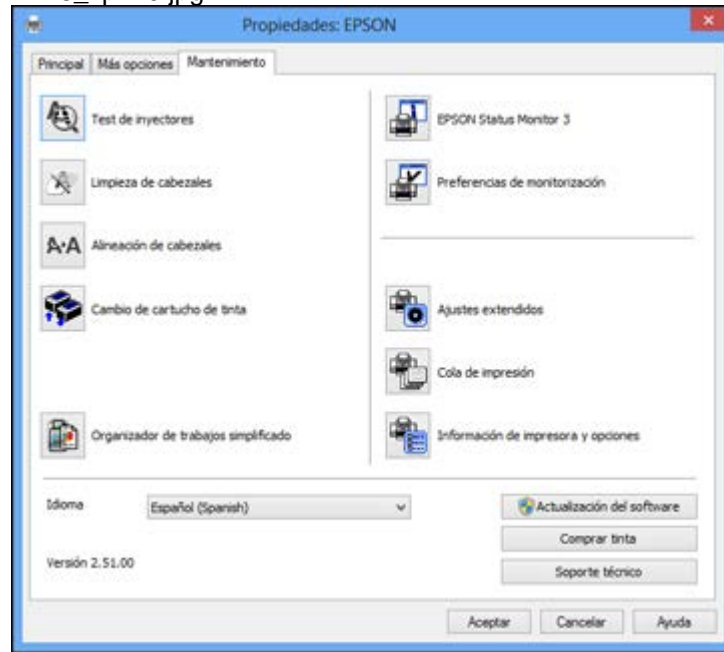

4. Haga clic en el botón **Ajustes extendidos**.

Verá esta ventana:

/DCMS/Publications/SPCs/Source/Printers/Source/Images/Driver\_Windows\_FY14/extended\_L455\_win8.jpg

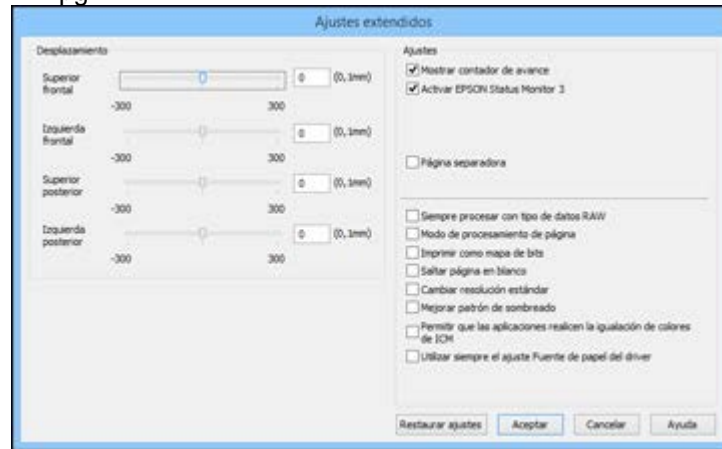

5. Seleccione cualquiera de los ajustes extendidos para personalizar su impresión.
6. Haga clic en **Aceptar** para cerrar la ventana Ajustes extendidos.
7. Haga clic en **Aceptar** para cerrar la ventana del software de la impresora.

[Ajustes extendidos - Windows](#)

**Tema principal:** [Cómo imprimir con Windows](#)

DCMS/Publications/SPCs/Source/Printers/Source/Printing\_Software/Windows\_FY13/Reference/extended\_settings\_wi  
n\_fy14.xml

### Ajustes extendidos - Windows

Puede seleccionar entre los siguientes ajustes en la ventana Ajustes extendidos.

#### **Mostrar contador de avance**

Muestra el progreso de los trabajos de impresión mientras que se imprimen.

#### **Activar EPSON Status Monitor 3**

Activa la función de monitoreo del producto para tinta y papel y otros problemas.

#### **Página separadora**

Imprime una página de separador que incluye el título, el nombre del usuario, la fecha y la hora antes de cada documento.

**Siempre procesar con tipo de datos RAW**

Aumenta la velocidad de impresión y puede resolver otros problemas de impresión.

**Modo de procesamiento de página**

Aumenta la velocidad de impresión cuando es extremadamente lenta o el cabezal de impresión se detiene durante la impresión.

**Imprimir como mapa de bits**

Aumenta la velocidad de impresión cuando es extremadamente lenta o el cabezal de impresión se detiene durante la impresión y otros ajustes no ayudan.

**Saltar página en blanco**

Configura el producto para que no imprima las páginas que no contienen texto o imágenes.

**Cambiar resolución estándar**

Reduce la resolución de los datos de impresión para corregir problemas de impresión.

**Mejorar patrón de sombreado**

Imprime gráficos con un patrón de sombreado más fino.

**Permite que las aplicaciones realicen la igualación de colores de ICM.**

Permite que las aplicaciones realicen la igualación de colores de ICM.

**Utilizar siempre el ajuste Fuente de papel del driver**

Imprime utilizando el ajuste de fuente de papel en el driver de la impresora, en vez del ajuste seleccionado en su aplicación.

**Tema principal:** [Cómo seleccionar los ajustes extendidos - Windows](#)

DCMS/Publications/SPCs/Source/Printers/Source/Printing\_Software/Windows\_FY13/Tasks/starting\_print\_windows\_fy13.xml

**Cómo imprimir su documento o foto - Windows**

Una vez que haya seleccionado los ajustes de impresión, está listo para guardar los ajustes e imprimir.

1. Haga clic en **Aceptar** para guardar los ajustes.

Verá la ventana Imprimir de su aplicación, tal como esta:

/DCMS/Publications/SPCs/Source/Printers/Source/Images/Driver\_Windows\_FY14/print\_screen\_nofax\_wi  
n8\_xp420.jpg

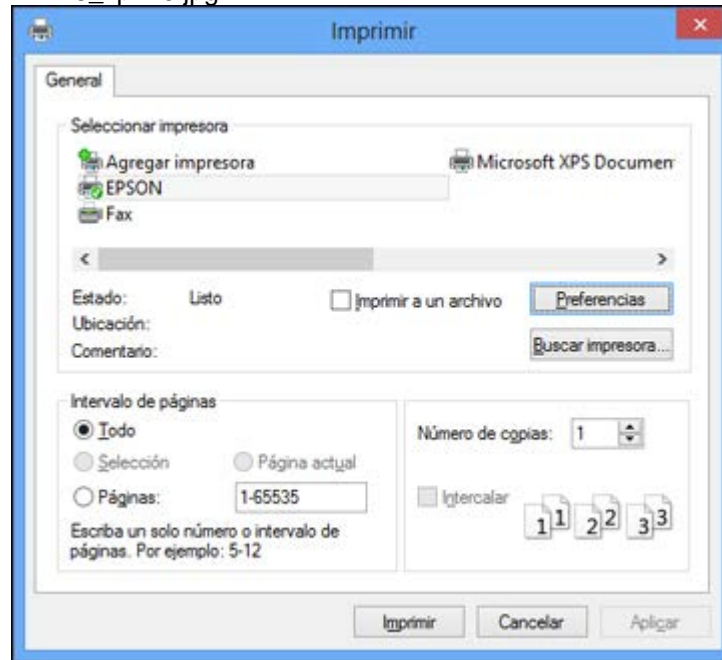

2. Haga clic en **Aplicar** o en **Imprimir** para iniciar la impresión.

[Cómo revisar el estado de impresión - Windows](#)

**Tema principal:** [Cómo imprimir con Windows](#)

DCMS/Publications/SPCs/Source/Printers/Source/Printing\_Software/Windows\_FY13/Tasks/checking\_print\_status\_ca  
rtridges.xml

### Cómo revisar el estado de impresión - Windows

Durante la impresión, verá esta ventana que muestra el progreso del trabajo de impresión. Le permite controlar la impresión y verificar el estado de los cartuchos de tinta.

/DCMS/Publications/SPCs/Source/Printers/Source/Images/Driver\_Windows\_FY14/print\_status\_win8\_xp431.j  
pg

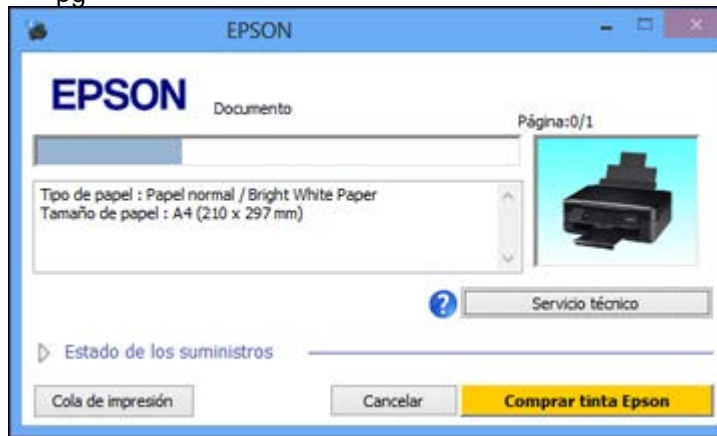

- Para cancelar la impresión, haga clic en **Cancelar**.
- Para ver los trabajos de impresión programados para imprimir, haga clic en **Cola de impresión**.
- Para revisar el estado de la tinta, haga clic en **Estado de consumibles**.

**Tema principal:** [Cómo imprimir su documento o foto - Windows](#)

DCMS/Publications/SPCs/Source/Printers/Source/Printing\_Software/Windows\_FY13/Tasks/selecting\_defaults\_windo  
ws\_fy13.xml

### Cómo seleccionar los ajustes de impresión predeterminados - Windows

Cuando cambia los ajustes de impresión en un programa, los cambios se aplican solo mientras esté imprimiendo en esa sesión del programa. Si desea cambiar los ajustes de impresión que utiliza en todos los programas de Windows, puede seleccionar nuevos ajustes de impresión predeterminados.

1. Acceda al Escritorio de Windows y haga clic con el botón derecho del mouse en el icono del producto en la barra de tareas de Windows.
2. Seleccione **Ajustes de la impresora**.

Verá la ventana de los ajustes de la impresora:

/DCMS/Publications/SPCs/Source/Printers/Source/Images/Driver\_Windows\_FY14/main\_tab\_win8\_xp420.jpg

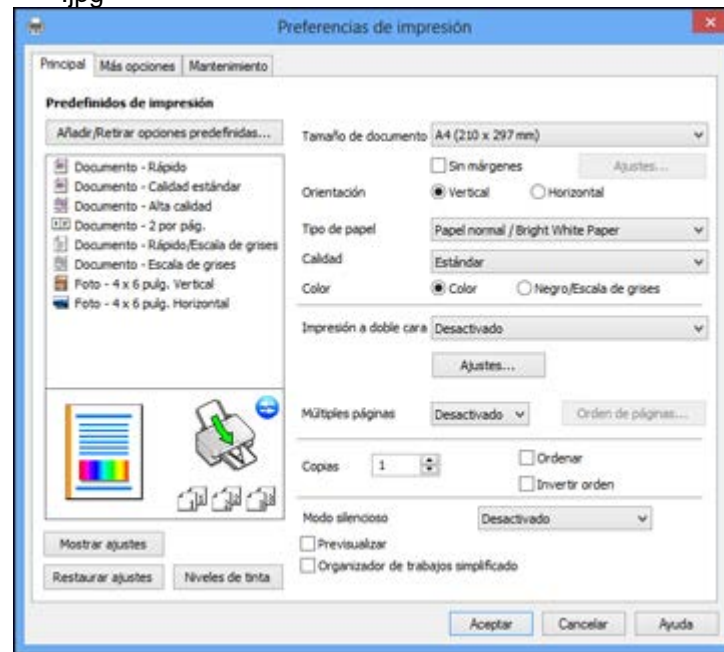

3. Seleccione los ajustes de impresión que desea utilizar como los ajustes predeterminados en todos los programas de Windows.
4. Haga clic en **Aceptar**.

Ahora estos ajustes son los ajustes predeterminados para imprimir. Aún podrá cambiarlos, según sea necesario, para imprimir desde cualquier programa.

[Cómo cambiar el idioma de las pantallas del software de la impresora](#)

**Tema principal:** [Cómo imprimir con Windows](#)

DCMS/Publications/SPCs/Source/Printers/Source/Printing\_Software/Windows\_FY13/Tasks/changing\_language\_software\_fy13.xml

**Cómo cambiar el idioma de las pantallas del software de la impresora**

Puede cambiar el idioma utilizado en las pantallas del software de la impresora en Windows.

1. Acceda al Escritorio de Windows y haga clic con el botón derecho del mouse en el icono del producto en la barra de tareas de Windows.
2. Seleccione **Ajustes de la impresora**.  
Verá la ventana de los ajustes de la impresora.
3. Haga clic en la ficha **Mantenimiento**.  
Verá las opciones de mantenimiento:

/DCMS/Publications/SPCs/Source/Printers/Source/Images/Driver\_Windows\_FY14/maintenance\_tab\_win  
8\_xp420.jpg

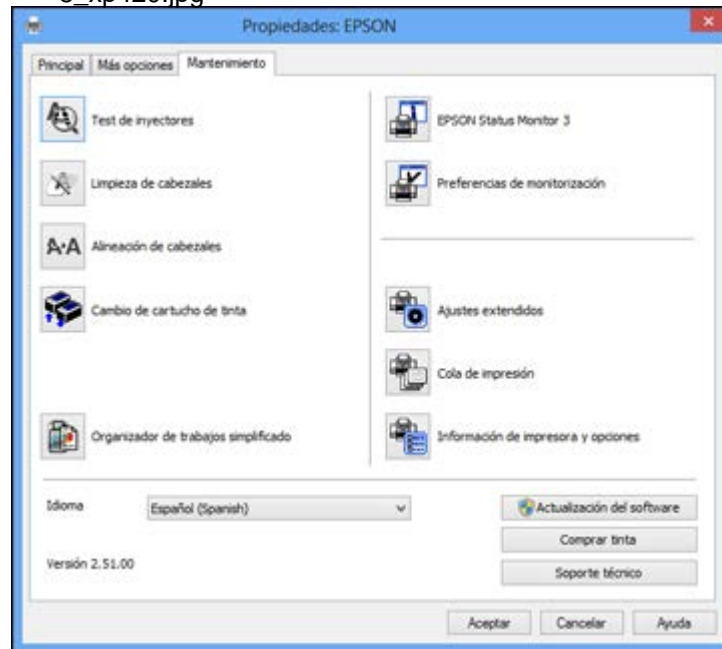

4. Seleccione el idioma que desea utilizar como el ajuste **Idioma**.
5. Haga clic en **Aceptar** para cerrar la ventana del software de la impresora.

Las pantallas del software de la impresora aparecerán en el idioma que seleccionó la próxima vez que acceda al software de la impresora.

**Tema principal:** [Cómo seleccionar los ajustes de impresión predeterminados - Windows](#)



## Cómo cambiar las opciones de actualización automática

El software de la impresora para Windows automáticamente busca actualizaciones del software para el producto. Puede cambiar la frecuencia con la que el software busca actualizaciones o desactivar esta función.

1. Acceda al Escritorio de Windows y haga clic con el botón derecho del mouse en el icono del producto en la barra de tareas de Windows.
2. Seleccione **Ajustes de actualización del software**.

Verá esta ventana:

/DCMS/Publications/SPCs/Source/Printers/Source/Images/Driver\_Windows\_FY13/auto\_update\_win8.jpg

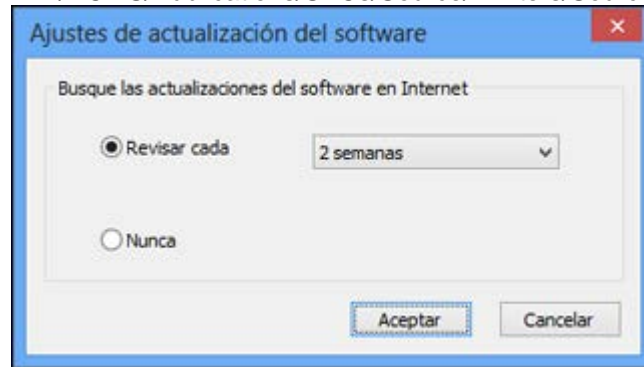

3. Realice una de las siguientes acciones:
  - Para cambiar la frecuencia con la que el software busca actualizaciones, seleccione un ajuste en el menú **Revisar cada**.
  - Para desactivar la función de actualización automática, seleccione la opción **Nunca**.
4. Haga clic en **Aceptar** para salir.

**Nota:** Si decide desactivar la función de actualización automática, puede buscar actualizaciones manualmente.

**Tema principal:** [Cómo imprimir con Windows](#)

## Tareas relacionadas

[Cómo obtener actualizaciones del software](#)

DCMS/Publications/SPCs/Source/Printers/Source/Printing\_Software/Container\_Topics/printing\_mac\_container.xml

## Cómo imprimir con OS X

Puede imprimir con su producto usando cualquier programa de impresión compatible con OS X, tal como se describe en las siguientes secciones.

**Nota:** Si tiene una conexión a Internet, se aconseja buscar actualizaciones del software del producto en la página de soporte técnico de Epson.

[Cómo seleccionar los ajustes básicos de impresión - OS X](#)

[Cómo seleccionar los ajustes de configuración de página - OS X](#)

[Cómo seleccionar las opciones de composición de página - OS X](#)

[Cómo gestionar el color - OS X](#)

[Cómo seleccionar las preferencias de impresión - OS X](#)

[Cómo imprimir su documento o foto - OS X](#)

**Tema principal:** [Cómo imprimir desde una computadora](#)

DCMS/Publications/SPCs/Source/Printers/Source/Printing\_Software/Mac\_FY13/Tasks/selecting\_basic\_mac\_fy13.xml

## Cómo seleccionar los ajustes básicos de impresión - OS X

Seleccione los ajustes básicos para el documento o la foto que desea imprimir.

1. Abra la foto o el documento que desea imprimir.
2. Seleccione el comando de impresión en su aplicación.

**Nota:** Es posible que tenga que seleccionar un icono de impresión en la pantalla, la opción **Imprimir** en el menú Archivo u otro comando. Consulte la utilidad de ayuda de su aplicación para obtener detalles.

3. Seleccione su producto como el ajuste **Impresora**.

/DCMS/Publications/SPCs/Source/Printers/Source/Images/Driver\_Mac\_FY14/mac\_1010\_product\_select.jp  
pg

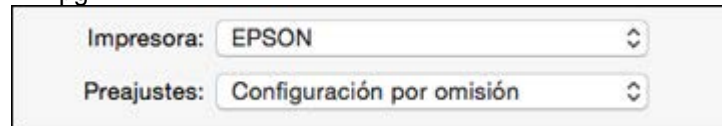

A screenshot of a printer selection dialog box. It contains two dropdown menus: 'Impresora:' with 'EPSON' selected, and 'Preajustes:' with 'Configuración por omisión' selected.

4. Si es necesario, haga clic en la flecha situada al lado del ajuste Impresora o en el botón **Mostrar detalles** para ampliar la ventana de impresión.

Verá la ventana ampliada de los ajustes de la impresora para su producto:

/DCMS/Publications/SPCs/Source/Printers/Source/Images/Driver\_Mac\_FY14/print\_expand\_mac\_1010.jp  
g

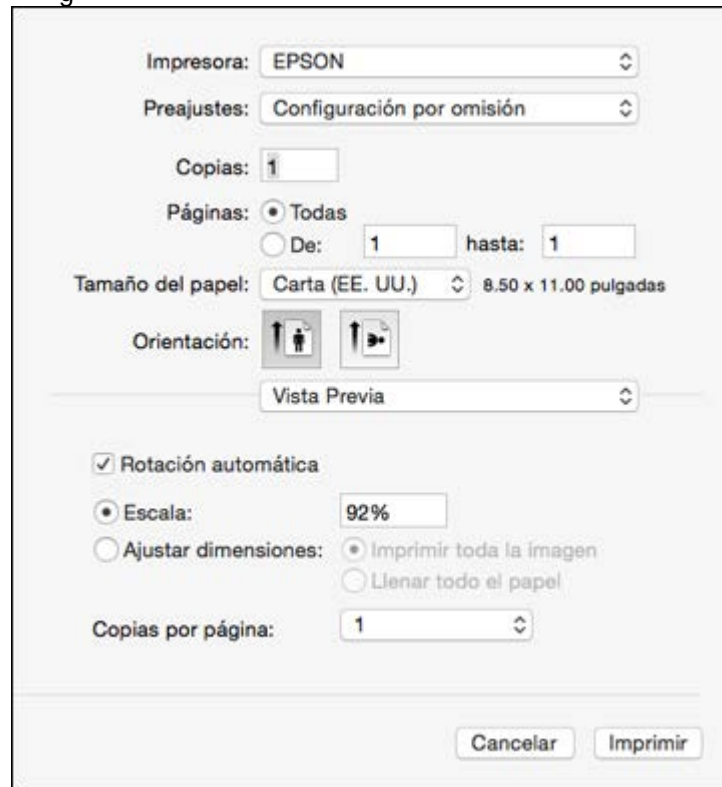

A screenshot of an expanded printer settings dialog box. It includes the following controls:

- 'Impresora:' dropdown menu with 'EPSON' selected.
- 'Preajustes:' dropdown menu with 'Configuración por omisión' selected.
- 'Copias:' text input field with '1' entered.
- 'Páginas:' radio button for 'Todas' (selected), and radio buttons for 'De: 1 hasta: 1'.
- 'Tamaño del papel:' dropdown menu with 'Carta (EE. UU.)' selected, and '8.50 x 11.00 pulgadas' displayed.
- 'Orientación:' two icons for portrait and landscape orientation.
- 'Vista Previa' dropdown menu.
- 'Rotación automática' checked checkbox.
- 'Escala:' radio button (selected) with '92%' in the text input field.
- 'Ajustar dimensiones:' radio buttons for 'Imprimir toda la imagen' (selected) and 'Llenar todo el papel'.
- 'Copias por página:' dropdown menu with '1' selected.
- 'Cancelar' and 'Imprimir' buttons at the bottom right.

**Nota:** La ventana de impresión puede ser diferente, dependiendo de la versión de OS X y la aplicación que está utilizando.

5. Seleccione los ajustes **Copias y Páginas**, según sea necesario.

**Nota:** Si no ve estos ajustes en la ventana de impresión, búselos en su aplicación antes de imprimir.

6. Seleccione las opciones de configuración de página: **Tamaño del papel y Orientación**.

**Nota:** Si no ve estos ajustes en la ventana de impresión, búselos en su aplicación antes de imprimir. Es posible que pueda accederlos si selecciona **Ajustar página** en el menú Archivo.

7. Seleccione cualquier ajuste de la aplicación que aparece en la pantalla, como los que se muestran en la imagen anterior para la aplicación Vista Previa.
8. Seleccione **Ajustes de impresión** en el menú desplegable.

/DCMS/Publications/SPCs/Source/Printers/Source/Images/Driver\_Mac\_FY15/drop\_down\_mac1010\_et4500.jpg

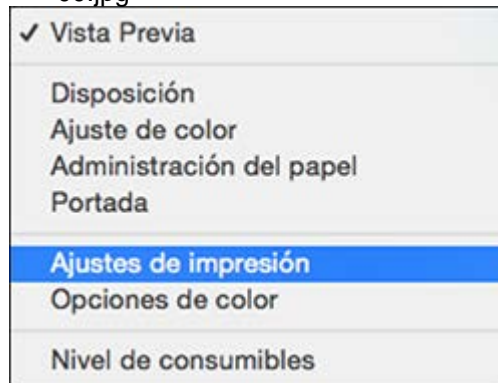

Verá estos ajustes:

/DCMS/Publications/SPCs/Source/Printers/Source/Images/Driver\_Mac\_FY14/print\_settings\_mac\_1010.jp  
g

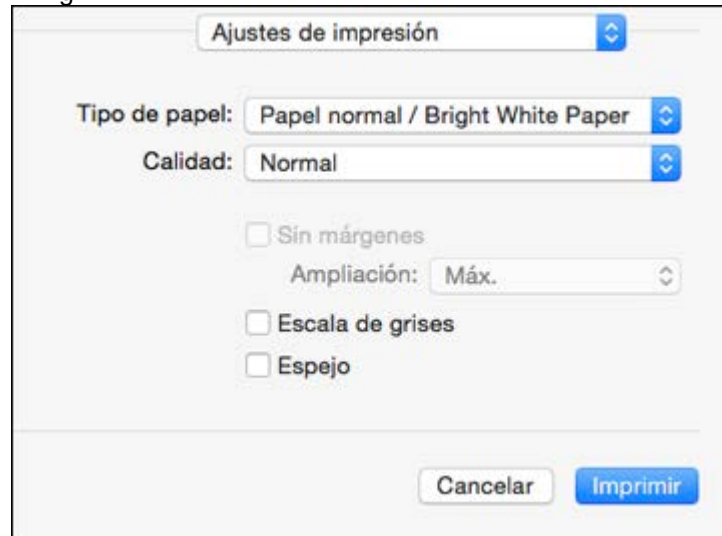

9. Seleccione el tipo de papel que tiene cargado como el ajuste **Tipo de papel**.

**Nota:** Es posible que el nombre del ajuste no coincida exactamente con el nombre del papel. Consulte la lista de ajustes de tipo de papel para obtener detalles.

10. Seleccione el ajuste **Calidad** que desea utilizar.
11. Seleccione cualquiera de las opciones de impresión disponibles.

[Ajustes de calidad de impresión - OS X](#)

[Opciones de impresión - OS X](#)

**Tema principal:** [Cómo imprimir con OS X](#)

#### **Referencias relacionadas**

[Ajustes para el tipo de papel - Software del producto](#)

#### **Tareas relacionadas**

[Cómo seleccionar los ajustes de configuración de página - OS X](#)

[Cómo seleccionar las opciones de composición de página - OS X](#)

## [Cómo imprimir su documento o foto - OS X](#)

DCMS/Publications/SPCs/Source/Printers/Source/Printing\_Software/Mac\_FY13/References/print\_quality\_options\_mac\_fy13\_xp.xml

### **Ajustes de calidad de impresión - OS X**

Puede seleccionar cualquiera de los ajustes de calidad de impresión para ajustar la calidad de su impresión. Algunos ajustes pueden no estar disponibles, dependiendo del tipo de papel y del ajuste de márgenes que ha elegido.

#### **Borrador**

Para la impresión de borradores en papel fotográfico.

#### **Económico rápido**

Para la impresión más rápida con calidad de borrador.

#### **Económico**

Para una impresión rápida con calidad reducida.

#### **Normal**

Para la impresión de texto e imágenes con calidad normal.

#### **Fino**

Para la impresión de texto y gráficos con buena calidad y velocidad de impresión.

#### **Calidad**

Para la impresión de fotos y gráficos con buena calidad y velocidad de impresión.

#### **Alta calidad**

Para la impresión de fotos y gráficos con alta calidad.

#### **Calidad óptima**

Para la mejor calidad de impresión, pero con la velocidad de impresión más lenta.

**Tema principal:** [Cómo seleccionar los ajustes básicos de impresión - OS X](#)

DCMS/Publications/SPCs/Source/Printers/Source/Printing\_Software/Mac\_FY13/References/print\_options\_mac\_fy13.xml

### **Opciones de impresión - OS X**

Puede seleccionar cualquiera de las opciones de impresión para personalizar su impresión. Algunas opciones pueden no estar disponibles, dependiendo de los otros ajustes que ha elegido.

#### **Ampliación**

Si selecciona un ajuste de tamaño de papel sin márgenes, esta opción configura los ajustes de ampliación de la imagen para controlar la impresión en los bordes de las impresiones sin márgenes.

#### **Escala de grises**

Imprime texto y gráficos en negro o en tonos de gris.

## Espejo

Le permite voltear la imagen impresa horizontalmente.

**Nota:** Si selecciona la opción **Mín.** para el ajuste Ampliación, la foto se puede imprimir con un borde blanco.

**Tema principal:** [Cómo seleccionar los ajustes básicos de impresión - OS X](#)

## DCMS/Publications/SPCs/Source/Printers/Source/Printing\_Software/Mac\_FY13/Tasks/selecting\_size\_mac\_fy13.xml Cómo seleccionar los ajustes de configuración de página - OS X

Dependiendo de su aplicación, es posible que pueda seleccionar los ajustes de tamaño de papel y orientación en la ventana de impresión.

/DCMS/Publications/SPCs/Source/Printers/Source/Images/Driver\_Mac\_FY14/page\_setup\_mac\_1010.jpg



**Nota:** Si no ve estos ajustes en la ventana de impresión, búselos en su aplicación antes de imprimir. Es posible que pueda accederlos si selecciona **Ajustar página** en el menú Archivo.

1. Seleccione el tamaño del papel que tiene cargado como el ajuste **Tamaño del papel**. Si va a imprimir una foto sin márgenes, seleccione la casilla de verificación Sin márgenes o un tamaño de papel con la opción **Sin márgenes**. También puede seleccionar un ajuste personalizado para crear un tamaño de papel personalizado, pero el ajuste Calidad se limitará a **Normal**.

**Nota:** Para imprimir sin márgenes, debe seleccionar un tipo y tamaño de papel compatible con la impresión sin márgenes. Revise la lista de papel compatible con la impresión sin márgenes para obtener más información.

2. Seleccione la orientación del documento o de la foto tal como se muestra en la ventana de impresión.

**Nota:** Si va a imprimir un sobre, haga clic en el icono .

**Nota:** Para reducir o ampliar el tamaño de la imagen impresa, seleccione **Gestión del papel** del menú desplegable y seleccione una opción de escala.

**Tema principal:** [Cómo imprimir con OS X](#)

**Referencias relacionadas**

[Tipos de papel compatibles con la impresión sin márgenes](#)

DCMS/Publications/SPCs/Source/Printers/Source/Printing\_Software/Mac\_FY13/Tasks/selecting\_layout\_mac\_fy13.xml

## Cómo seleccionar las opciones de composición de página - OS X

Puede seleccionar una variedad de opciones de composición para su documento o foto seleccionando **Disposición** en el menú desplegable de la ventana de impresión.

/DCMS/Publications/SPCs/Source/Printers/Source/Images/Driver\_Mac\_FY14/layout\_mac\_1010\_xp420.jpg

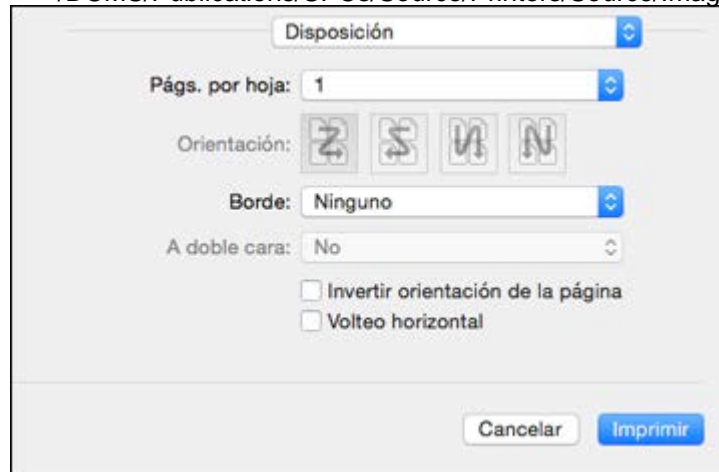

- Para imprimir múltiples páginas en una hoja de papel, seleccione el número de páginas en el menú desplegable **Págs. por hoja**. Para determinar el orden de impresión de las páginas, seleccione un ajuste **Orientación**.
- Para imprimir bordes alrededor de cada página en la hoja, seleccione un ajuste de líneas en el menú desplegable **Borde**.
- Para invertir o voltear la imagen impresa, seleccione los ajustes **Invertir orientación de la página** o **Volteo horizontal**.

**Tema principal:** [Cómo imprimir con OS X](#)



## DCMS/Publications/SPCs/Source/Printers/Source/Printing\_Software/Mac\_FY13/Tasks/managing\_color\_mac\_fy13.xml Cómo gestionar el color - OS X

Puede configurar las opciones de Ajuste de color y Opciones de color para ajustar los colores de la impresión o para desactivar la gestión de color en el software de la impresora.

1. Seleccione **Ajuste de color** en el menú desplegable de la ventana de impresión.

/DCMS/Publications/SPCs/Source/Printers/Source/Images/Driver\_Mac\_FY14/color\_matching\_mac\_1010.jpg

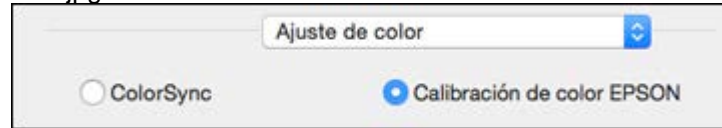

2. Seleccione una de las opciones disponibles.
3. Seleccione **Opciones de color** en el menú desplegable de la ventana de impresión.

/DCMS/Publications/SPCs/Source/Printers/Source/Images/Driver\_Mac\_FY14/color\_options\_mac\_1010\_xp420.jpg

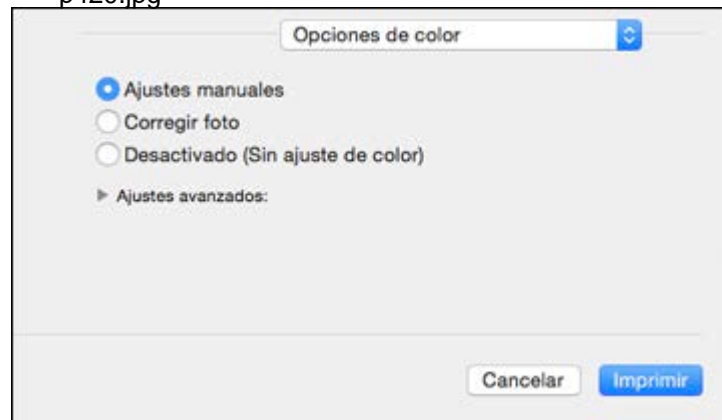

**Nota:** Los ajustes disponibles en el menú Opciones de color dependen de la opción seleccionada en el menú Ajuste de color.

4. Seleccione una de las opciones disponibles.

[Ajuste de color y Opciones de color - OS X](#)

**Tema principal:** [Cómo imprimir con OS X](#)

DCMS/Publications/SPCs/Source/Printers/Source/Printing\_Software/Mac\_FY13/References/color\_management\_options\_mac\_fy13.xml

## **Ajuste de color y Opciones de color - OS X**

Puede seleccionar estos ajustes en los menús **Ajuste de color** y **Opciones de color**.

### **Ajustes del menú Ajuste de color**

#### **Calibración de color EPSON**

Le permite gestionar el color utilizando los controles en el software de la impresora o desactivar la gestión de color.

#### **ColorSync**

Imprime utilizando los perfiles de color estándar del producto y del papel para ayudar a igualar los colores de la imagen. Puede personalizar el método de conversión y los ajustes de filtro en el menú desplegable ColorSync de la ventana de impresión.

### **Ajustes del menú Opciones de color**

#### **Ajustes manuales**

Le permite seleccionar los ajustes manuales del color. Haga clic en la flecha situada junto a **Ajustes avanzados** y seleccione los ajustes para el **Brillo**, el **Contraste**, la **Saturación** y tonos de color individuales. También puede seleccionar un ajuste **Modo** de color para imprimir fotos y gráficos y el ajuste **Corregir ojos rojos** para reducir o eliminar el efecto de ojos rojos en fotos. Dependiendo del modo de color seleccionado, también puede ajustar la densidad de semitonos con el ajuste **Gama**.

#### **Corregir foto**

Mejora el color, el contraste y la nitidez de fotos imperfectas. Haga clic en la flecha situada junto a **Ajustes avanzados** y seleccione el ajuste **Corregir ojos rojos** para reducir o eliminar el efecto de ojos rojos en fotos.

**Nota:** La función Corregir foto utiliza una tecnología compleja de reconocimiento de rostros para optimizar las fotos que contienen rostros. Para que esto funcione, deben ser visibles los dos ojos y la nariz en la cara del sujeto. Si su foto contiene un rostro con un reflejo de color intencional, tal como una estatua, desactive la función **Corregir foto** si desea mantener los efectos de color especiales.

#### **Desactivado (Sin ajuste de color)**

Desactiva la gestión de color del software de la impresora para que pueda gestionar el color utilizando solo el software de la aplicación.

**Nota:** Se requiere un perfil ICC si la gestión de color está desactivada.

## Tema principal: [Cómo gestionar el color - OS X](#)

DCMS/Publications/SPCs/Source/Printers/Source/Printing\_Software/Mac\_FY13/Tasks/selecting\_preferences\_mac\_fy13.xml

### Cómo seleccionar las preferencias de impresión - OS X

Puede seleccionar las preferencias de impresión que se aplican a todos los trabajos de impresión que envía al producto.

1. En el menú Apple o en el Dock, seleccione **Preferencias del Sistema**.
2. Seleccione **Impresión y Fax**, **Impresión y Escaneado** o **Impresoras y escáneres**, seleccione su producto y seleccione **Opciones y recambios**.
3. Seleccione **Driver** u **Opciones**.

Verá una pantalla como esta:

/DCMS/Publications/SPCs/Source/Printers/Source/Images/Driver\_Mac\_FY14/printing\_preferences\_mac109\_xp520.jpg

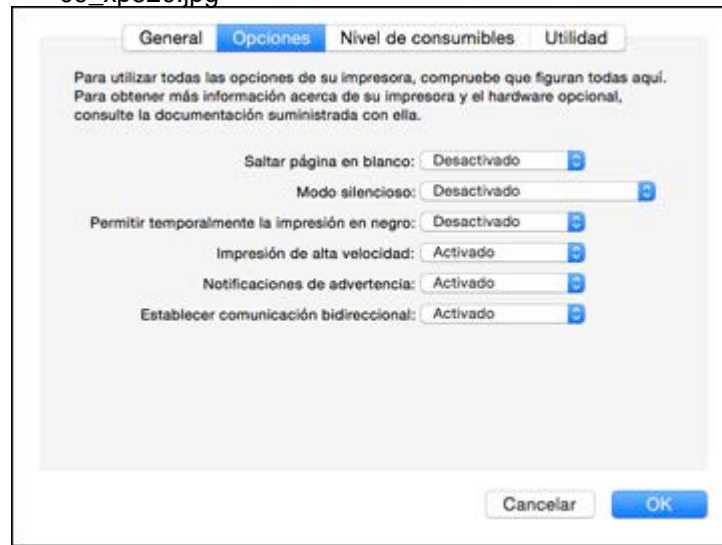

4. Seleccione cualquiera de las preferencias de impresión disponibles.
5. Haga clic en **OK** o en **Aceptar**.

[Preferencias de impresión - OS X](#)

**Tema principal:** [Cómo imprimir con OS X](#)

DCMS/Publications/SPCs/Source/Printers/Source/Printing\_Software/Mac\_FY13/References/print\_preferences\_mac\_fy13.xml

### **Preferencias de impresión - OS X**

Puede seleccionar entre los siguientes ajustes en la ficha Opciones o Driver.

#### **Saltar página en blanco**

Configura el producto para que no imprima las páginas que no contienen texto o imágenes.

#### **Modo silencioso**

Disminuye el ruido durante la impresión cuando selecciona **Papel normal/Bright White Paper** como el ajuste de tipo de papel.

#### **Permitir temporalmente la impresión en negro**

Le permite imprimir con tinta negra cuando un cartucho de color está agotado.

#### **Impresión de alta velocidad**

Acelera la impresión, pero puede reducir la calidad de impresión.

#### **Notificaciones de advertencia**

Le permite elegir si desea o no recibir notificaciones de advertencia del software de la impresora para varias condiciones de impresión.

#### **Establecer comunicación bidireccional**

Permite la comunicación entre el producto y la computadora. No cambie el ajuste predeterminado a menos que esté experimentando problemas al usar un grupo de impresoras compartidas.

**Tema principal:** [Cómo seleccionar las preferencias de impresión - OS X](#)

DCMS/Publications/SPCs/Source/Printers/Source/Printing\_Software/Mac\_FY13/Tasks/starting\_print\_mac\_fy13.xml

### **Cómo imprimir su documento o foto - OS X**

Una vez que haya seleccionado los ajustes de impresión, está listo para imprimir.

Haga clic en **Imprimir** en la parte inferior de la ventana de impresión.

/DCMS/Publications/SPCs/Source/Printers/Source/Images/Driver\_Mac\_FY14/print\_settings\_mac\_1010.jpg

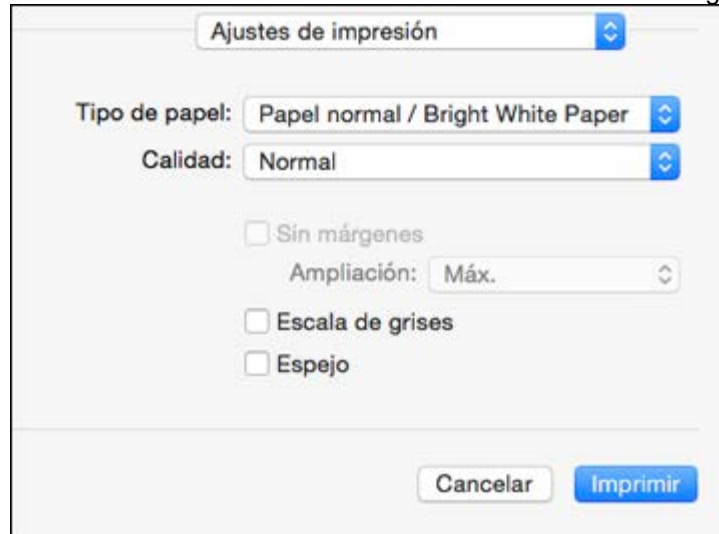

[Cómo revisar el estado de impresión - OS X](#)

**Tema principal:** [Cómo imprimir con OS X](#)

DCMS/Publications/SPCs/Source/Printers/Source/Printing\_Software/Mac\_FY13/Tasks/checking\_print\_status\_mac\_fy13.xml

**Cómo revisar el estado de impresión - OS X**

Durante la impresión, puede ver el progreso del trabajo de impresión, controlar la impresión y verificar el estado de la tinta.



1. Haga clic en el icono de la impresora cuando aparezca en el Dock.

Verá la ventana del estado de impresión:

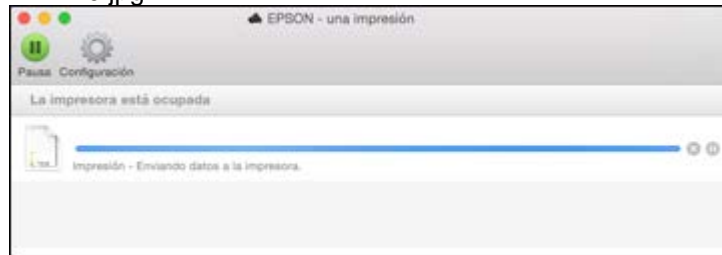
/DCMS/Publications/SPCs/Source/Printers/Source/Images/Driver\_Mac\_FY14/print\_status\_mac\_1010\_xp420.jpg



2. Seleccione las siguientes opciones según sea necesario para su versión de OS X:

- Para cancelar la impresión, haga clic en el trabajo de impresión y haga clic en  o en **Borrar**.
- Para detener un trabajo de impresión, haga clic en el trabajo de impresión y haga clic en  o en **Detener**. Para reanudar un trabajo de impresión, haga clic en el trabajo de impresión en pausa y haga clic en  o en **Reanudar**.
- Para detener la impresión de todos los trabajos de impresión en la cola, haga clic en **Pausa** o en **Poner en pausa la impresora**.
- Para mostrar otra información de la impresora, haga clic en **Ajustes** o en **Niveles de recambios**.

**Tema principal:** [Cómo imprimir su documento o foto - OS X](#)

DCMS/Publications/SPCs/Source/Printers/Source/Printing\_Software/Cross\_Platform\_Tasks/cancelling\_printing\_button\_spc.xml

## Cómo cancelar la impresión utilizando un botón del producto

Si necesita cancelar la impresión, pulse el botón  de cancelar del producto.

**Tema principal:** [Cómo imprimir desde una computadora](#)

## Cómo escanear

Puede escanear documentos o fotografías originales y guardarlos como archivos digitales.

[Cómo iniciar un escaneo](#)

[Cómo seleccionar los ajustes de Epson Scan](#)

[Cómo escanear con OS X utilizando Captura de Imagen](#)

[Cómo escanear desde dispositivos inteligentes](#)

[Cómo escanear proyectos especiales](#)

## Cómo iniciar un escaneo

Después de colocar sus documentos o fotos en el producto para escanearlos, utilice uno de los siguientes métodos para escanear.

[Cómo escanear utilizando el panel de control del producto](#)

[Cómo escanear utilizando el icono Epson Scan](#)

[Cómo escanear desde un programa de escaneo](#)

**Tema principal:** [Cómo escanear](#)

## Cómo escanear utilizando el panel de control del producto

Puede escanear una imagen y guardarla en su computadora utilizando los botones del panel de control del producto.

Su producto automáticamente selecciona los ajustes de escaneo predeterminados adecuados, pero puede ver o cambiarlos, según sea necesario.

1. Asegúrese de haber instalado el software del producto y de haber conectado el producto a la computadora o a la red.

**Nota:** Reinicie su computadora después de instalar el software del producto para poder escanear utilizando el panel de control. También confirme que su firewall o software de seguridad no esté bloqueando el programa Event Manager.

2. Pulse el botón  de inicio, si es necesario.

3. Pulse el botón de flecha izquierda o derecha para seleccionar **Escanear** y pulse el botón **OK**.  
Se muestran las opciones de escaneo en la pantalla:



4. Pulse el botón de flecha izquierda o derecha para seleccionar una opción de escaneo y pulse el botón **OK**.

- **Esca a tarj memori** guarda el archivo escaneado en una tarjeta de memoria y le permite seleccionar el formato de archivo, la calidad y otros ajustes.
- **Escanear a la nube** guarda el archivo escaneado en una cuenta en la nube designada.

**Nota:** Para utilizar esta función, debe tener una cuenta en la nube registrada con Epson Connect.

- **Escanear a PC (JPEG)** guarda el archivo escaneado directamente en su computadora o como una captura de imagen en OS X.
- **Escanear a PC (PDF)** guarda el archivo escaneado como un archivo PDF en su computadora o como una captura de imagen en OS X.
- **Escanear a PC (Correo electr.)** escanea el original y lo adjunta a un mensaje en su programa de correo electrónico. Puede seleccionar el programa de correo electrónico que desea utilizar y cambiar el tamaño de la imagen, si es necesario, desde una pantalla de opciones en su computadora.

**Nota:** Esta opción funciona con programas de correo electrónico que utilizan la interfaz MAPI, tales como Microsoft Outlook, Windows Live Mail, Mac Mail y Entourage, pero no funciona con servicios de correo electrónico Web, tal como Gmail.



- **Escanear a PC (WSD)** le permite controlar el escaneo inalámbrico en Windows 8.x, Windows 7 o Windows Vista (solamente disponible en inglés).

**Nota:** Para utilizar esta función, primero debe configurar la función WSD (servicios Web para dispositivos) en la computadora a la que va a escanear.

5. Para escanear a su computadora, seleccione cómo conectó el producto a su computadora:
  - Si el producto está conectado directamente a su computadora con un cable USB, seleccione **Conexión USB**.
  - Si el producto está conectado a su computadora a través de una red, seleccione el nombre de la computadora de la lista.
6. Pulse el botón  de iniciar para iniciar el escaneo.

[Cómo cambiar los ajustes predeterminados de los botones de escaneo](#)

**Tema principal:** [Cómo iniciar un escaneo](#)

**Tareas relacionadas**

[Cómo utilizar Epson Scan to Cloud](#)

[Cómo introducir una tarjeta de memoria](#)

#### DCMS/Publications/SPCs/Source/Scanners/Source/Scanning\_Buttons/Tasks/accessing\_event\_manager\_spc.xml Cómo cambiar los ajustes predeterminados de los botones de escaneo

Puede ver o cambiar los ajustes de escaneo predeterminados que su producto usa al escanear a su computadora utilizando los botones del producto. Para ello, utilice el programa Event Manager.

1. Realice una de las siguientes acciones para abrir Event Manager:
  - **Windows 8.x:** Navegue a la pantalla **Aplicaciones** y seleccione **Event Manager**.
  - **Windows (otras versiones):** Haga clic en  o en **Inicio > Todos los programas o Programas > EPSON Software > Event Manager**.
  - **OS X:** Abra la carpeta **Aplicaciones**, haga clic en **Epson Software** y haga clic en **Event Manager**.
2. Abra la lista desplegable **Escáner** (Windows) o **Seleccionar el escáner** (OS X) y seleccione su producto, si es necesario.
3. Haga clic en **Definir ajustes del trabajo**.
4. Abra la lista desplegable **Editar ajustes del trabajo** y seleccione los ajustes de los botones de escaneo que desea ver o cambiar.

5. Cambie los ajustes, según sea necesario.
6. Haga clic en **Aceptar**.
7. Haga clic en **Cerrar** para cerrar la ventana Event Manager.

**Tema principal:** [Cómo escanear utilizando el panel de control del producto](#)

DCMS/Publications/SPCs/Source/Scanners/Source/Scanning\_Software/Tasks/starting\_scan\_icon\_full\_auto\_mode.xml

## Cómo escanear utilizando el icono Epson Scan

Puede iniciar el programa Epson Scan para seleccionar los ajustes de escaneo, escanear y guardar la imagen escaneada como un archivo.

- **Windows 8.x:** Navegue a la pantalla **Aplicaciones** y seleccione **EPSON Scan** debajo de **EPSON** o **EPSON Software**.
- **Windows (otras versiones):** Haga clic en  o en **Inicio**, luego seleccione **Todos los programas** o **Programas**. Seleccione **EPSON** o **EPSON Software** y haga clic en **EPSON Scan**.

- **OS X:** Abra la carpeta **Aplicaciones**, luego abra la carpeta **Epson Software** y haga doble clic en el icono **EPSON Scan**.

Verá una ventana de Epson Scan como esta:

/DCMS/Publications/SPCs/Source/Scanners/Source/Images/Epson\_Scan/scan\_full\_auto\_main\_win8.jpg



**Tema principal:** [Cómo iniciar un escaneo](#)

**Tareas relacionadas**

[Cómo escanear con OS X utilizando Captura de Imagen](#)

## Temas relacionados

[Cómo seleccionar los ajustes de Epson Scan](#)

DCMS/Publications/SPCs/Source/Scanners/Source/Scanning\_Software/Tasks/starting\_scan\_program\_home.xml

### Cómo escanear desde un programa de escaneo

Puede iniciar Epson Scan desde un programa de escaneo para seleccionar los ajustes de escaneo, escanear y luego abrir la imagen escaneada en el programa.

1. Abra el programa de escaneo que desea utilizar y seleccione la opción para escanear. (Consulte la utilidad de ayuda del programa de escaneo para obtener instrucciones).
2. Seleccione su producto.

**Nota:** En algunos programas, es posible que primero tenga que seleccionar su producto como la "fuente". Si ve la opción **Seleccionar fuente**, elíjala y seleccione su producto. En Windows, no seleccione una opción **WIA** para su producto; no funcionará correctamente.

Verá una ventana de Epson Scan como esta:

/DCMS/Publications/SPCs/Source/Scanners/Source/Images/Epson\_Scan/scan\_home\_main\_win8.jpg

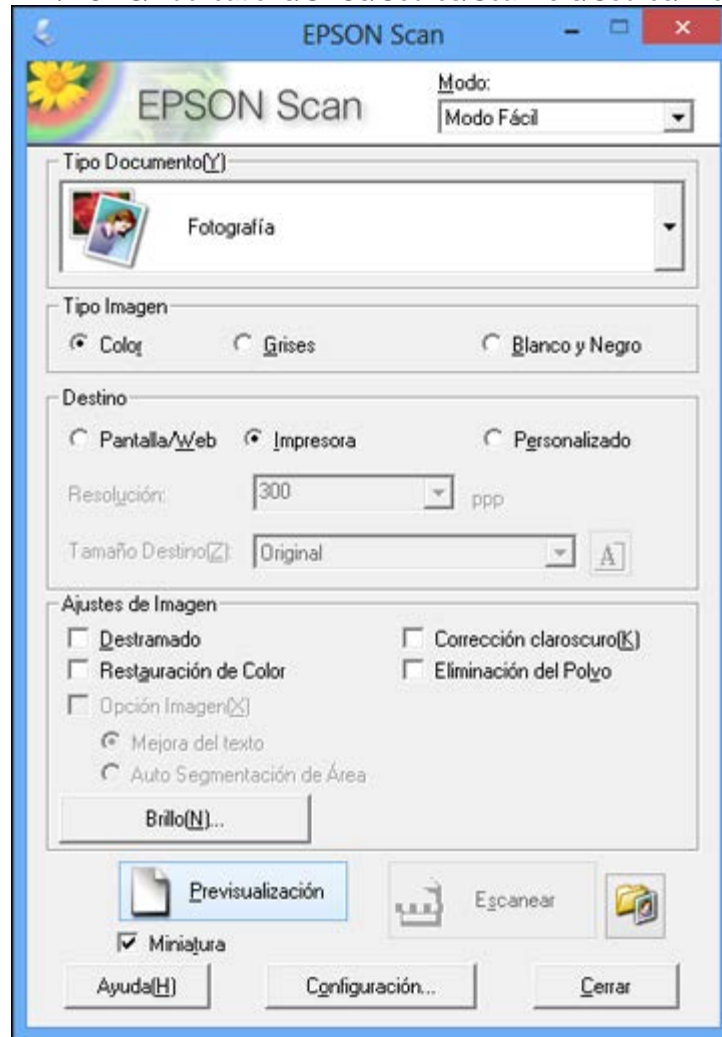

**Nota:** Es posible que Epson Scan se inicie en un modo diferente cuando lo acceda por primera vez.

**Tema principal:** [Cómo iniciar un escaneo](#)

### Tareas relacionadas

[Cómo escanear con OS X utilizando Captura de Imagen](#)

### Temas relacionados

[Cómo seleccionar los ajustes de Epson Scan](#)

DCMS/Publications/SPCs/Source/Scanners/Source/Scanning\_Software/Container\_Topics/selecting\_escan\_settings\_container.xml

## Cómo seleccionar los ajustes de Epson Scan

Después de iniciar Epson Scan, puede seleccionar los ajustes en diferentes modos para personalizar el escaneo.

[Modos de escaneo](#)

[Cómo seleccionar el modo de escaneo](#)

[Cómo escanear en Modo Automático](#)

[Cómo escanear en Modo Fácil](#)

[Cómo escanear en Modo Oficina](#)

[Cómo escanear en Modo Profesional](#)

[Tipos de previsualización de imágenes](#)

[Directrices para determinar la resolución de escaneo](#)

[Cómo seleccionar los ajustes del archivo de escaneo](#)

**Tema principal:** [Cómo escanear](#)

DCMS/Publications/SPCs/Source/Scanners/Source/Scanning\_Software/Concepts/escan\_modes\_all.xml

## Modos de escaneo

Epson Scan proporciona varios modos de escaneo con diferentes niveles de control sobre los ajustes.

### Modo Automático

Este modo automáticamente detecta el tipo de contenido que va a escanear, selecciona los ajustes necesarios y guarda la imagen escaneada. También puede seleccionar varias opciones de ajuste de imagen.

### Modo Fácil

Puede seleccionar grupos de ajustes según el tipo de contenido que va a escanear. También puede seleccionar varias opciones de ajuste de imagen, además de previsualizar y cambiar el tamaño de la imagen escaneada.

### Modo Oficina

Puede escanear documentos de texto rápidamente y ajustarlos en una pantalla de previsualización. También puede seleccionar varias opciones de ajuste de imagen y previsualizar la imagen escaneada.

### Modo Profesional

Puede personalizar todos los ajustes disponibles manualmente, además de previsualizar y cambiar el tamaño de la imagen escaneada.

**Tema principal:** [Cómo seleccionar los ajustes de Epson Scan](#)

### Tareas relacionadas

[Cómo seleccionar el modo de escaneo](#)

DCMS/Publications/SPCs/Source/Scanners/Source/Scanning\_Software/Tasks/selecting\_escan\_mode.xml

## Cómo seleccionar el modo de escaneo

Seleccione el modo de Epson Scan que desea utilizar en el cuadro Modo ubicado en la esquina superior derecha de la ventana de Epson Scan:

/DCMS/Publications/SPCs/Source/Scanners/Source/Images/Scanning\_Software\_Captures/scan\_mode\_select\_win8.jpg

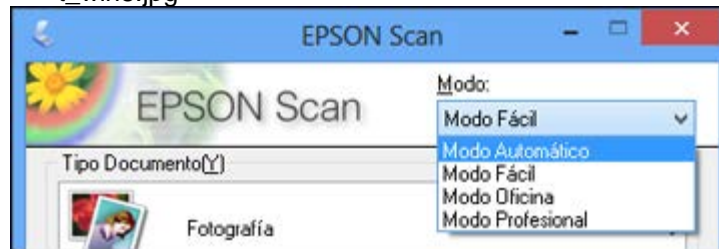

**Tema principal:** [Cómo seleccionar los ajustes de Epson Scan](#)

### Tareas relacionadas

[Cómo escanear en Modo Automático](#)

[Cómo escanear en Modo Fácil](#)

[Cómo escanear en Modo Oficina](#)

[Cómo escanear en Modo Profesional](#)

DCMS/Publications/SPCs/Source/Scanners/Source/Scanning\_Software/Tasks/scanning\_escan\_full\_auto.xml

## Cómo escanear en Modo Automático

Cuando escanea con el Modo Automático, Epson Scan automáticamente guarda el archivo escaneado en formato JPG en la carpeta Imágenes o Mis imágenes de su sistema operativo, o lo abre en su programa de escaneo. Puede cambiar los ajustes del archivo escaneado y seleccionar diversas opciones de ajuste de imagen antes de escanear, si es necesario.

1. Inicie Epson Scan y seleccione **Modo Automático** como el ajuste Modo.

Verá esta ventana:

/DCMS/Publications/SPCs/Source/Scanners/Source/Images/Epson\_Scan/scan\_full\_auto\_main\_win8.jpg





2. Para seleccionar las opciones de ajuste de imagen o cambiar los ajustes del archivo escaneado, haga clic en **Personalizar**, seleccione los ajustes que desea y haga clic en **Aceptar**.

/DCMS/Publications/SPCs/Source/Scanners/Source/Images/Epson\_Scan/scan\_full\_customize\_win8.jpg

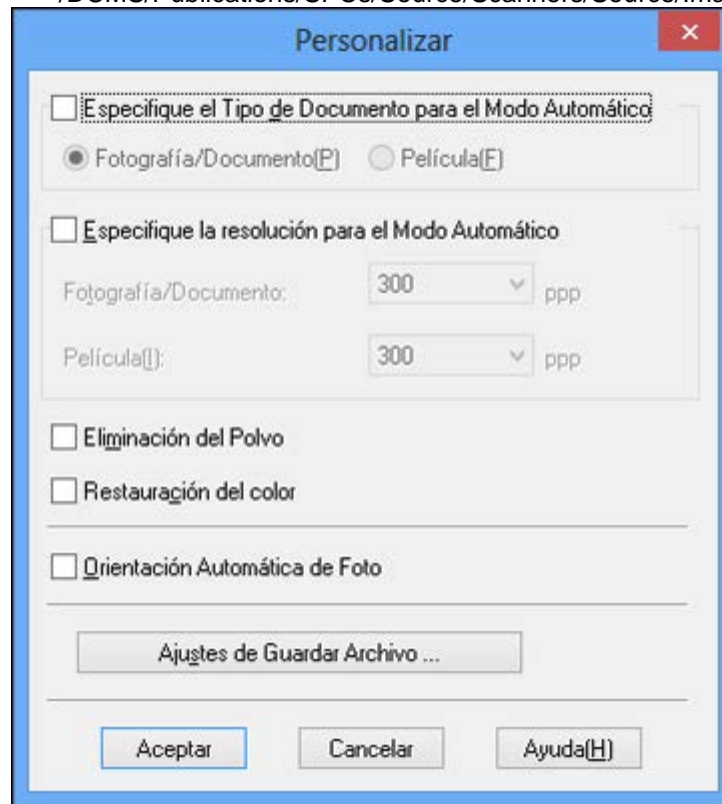

- Para elegir cualquiera de las opciones de ajuste de imagen disponibles, seleccione la casilla de verificación de la opción.
- Para cambiar los ajustes del archivo escaneado, haga clic en **Ajustes de Guardar Archivo**.

3. Haga clic en **Escanear**.

Epson Scan escanea el original y guarda el archivo en la carpeta seleccionada o lo abre en su programa de escaneo. Si el archivo se guardó directamente en la computadora, verá el archivo en el Explorador de Windows o en el Finder de OS X, desde donde podrá ver e imprimir la imagen, si desea.

[Ajustes de imagen disponibles - Modo Automático](#)

**Tema principal:** [Cómo seleccionar los ajustes de Epson Scan](#)

DCMS/Publications/SPCs/Source/Scanners/Source/Scanning\_Software/Reference/image\_adjustments\_full\_auto.xml  
**Ajustes de imagen disponibles - Modo Automático**

Puede seleccionar estas opciones de ajuste de imagen en el Modo Automático de Epson Scan.

**Eliminación del Polvo**

Elimina automáticamente las marcas de polvo de la imagen escaneada.

**Restauración del color**

Restaura automáticamente los colores de fotos descoloridas.

**Orientación Automática de Foto**

Revisa la imagen de previsualización para detectar rostros, el cielo y otras características, y gira la foto a la orientación correcta, si es necesario. (Si utiliza esta opción y la orientación de la foto no es correcta, desactive esta opción y escanee la imagen de nuevo).

**Tema principal:** [Cómo escanear en Modo Automático](#)

DCMS/Publications/SPCs/Source/Scanners/Source/Scanning\_Software/Tasks/scanning\_escan\_home.xml  
**Cómo escanear en Modo Fácil**

Cuando escanea con el Modo Fácil, Epson Scan automáticamente guarda el archivo escaneado en formato JPG en la carpeta Imágenes o Mis imágenes de su sistema operativo, o lo abre en su programa de escaneo. Puede seleccionar ajustes, previsualizar la imagen y cambiar los ajustes del archivo escaneado, según sea necesario.

1. Inicie Epson Scan y seleccione **Modo Fácil** como el ajuste Modo.

Verá esta ventana:

/DCMS/Publications/SPCs/Source/Scanners/Source/Images/Epson\_Scan/scan\_home\_main\_win8.jpg

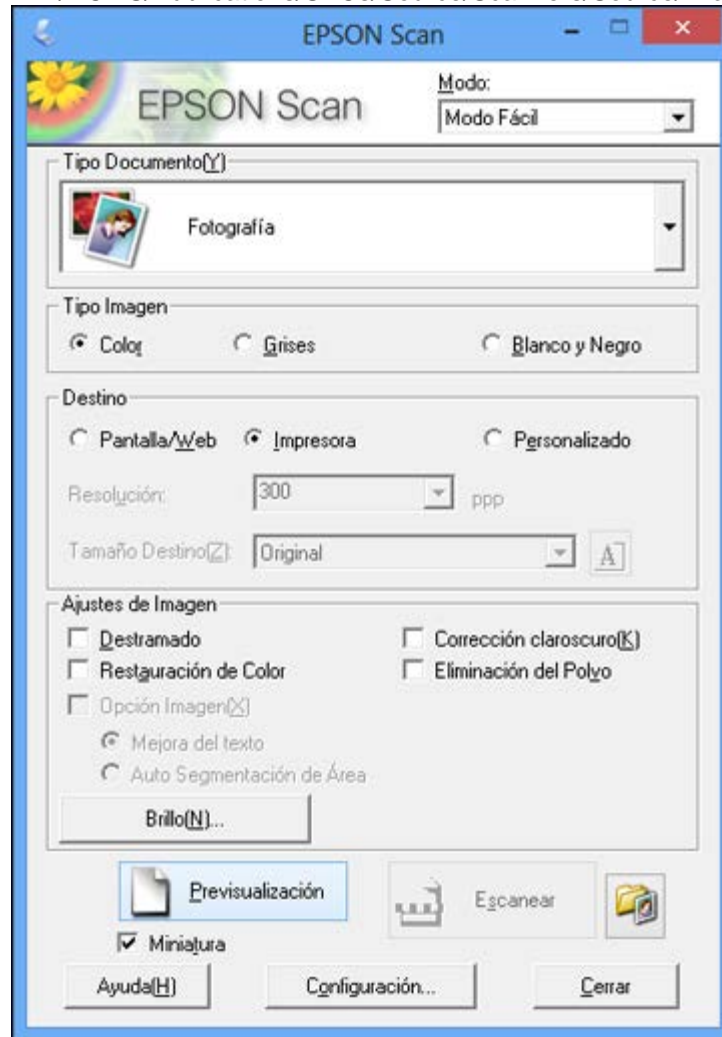

2. Seleccione el ajuste **Tipo Documento** que corresponda a su original, tal como **Fotografía** o **Texto/Dibujo Lineal**.
3. Seleccione el ajuste **Tipo Imagen** que corresponda a su original.

4. Seleccione el ajuste **Destino** según la forma en que vaya a utilizar la imagen escaneada. (El ajuste Resolución se selecciona automáticamente en base al ajuste Destino que haya seleccionado).
  - **Pantalla/Web**: Seleccione esta opción para imágenes que va a enviar por correo electrónico, ver en la pantalla de una computadora o publicar en una página Web.
  - **Impresora**: Seleccione esta opción para imágenes que va a imprimir o documentos que va a convertir en texto editable utilizando software de reconocimiento óptico de caracteres (OCR, por sus siglas en inglés).
  - **Personalizado**: Seleccione esta opción si desea seleccionar una resolución personalizada para su imagen.
5. Si seleccionó **Personalizado** en el último paso, seleccione el ajuste **Resolución** que desea utilizar.
6. Haga clic en el botón **Previsualización**.

Epson Scan genera una vista previa del original y muestra el resultado en otra ventana de previsualización.
7. Si desea, seleccione el área de la imagen de previsualización que desea escanear (el área de escaneo).
8. Seleccione cualquiera de las opciones de ajuste de imagen que desea utilizar. Antes de seleccionar los ajustes, haga clic en la imagen o en el área de escaneo de la ventana de previsualización.
9. Si desea reducir o ampliar la imagen a medida que la escanea, seleccione el ajuste **Tamaño Destino** que desea utilizar.
10. Haga clic en **Escanear**.

Verá la ventana Ajustes de Guardar Archivo.
11. Cambie cualquiera de los ajustes necesarios para guardar el archivo y haga clic en **Aceptar**.

Epson Scan escanea el original y guarda el archivo en la carpeta seleccionada o lo abre en su programa de escaneo. Si el archivo se guardó directamente en la computadora, verá el archivo en el Explorador de Windows o en el Finder de OS X, desde donde podrá ver e imprimir la imagen, si desea.

[Cómo seleccionar un área de escaneo - Modo Fácil](#)

[Ajustes de imagen disponibles - Modo Fácil](#)

[Cómo seleccionar un tamaño de escaneo - Modo Fácil](#)

**Tema principal:** [Cómo seleccionar los ajustes de Epson Scan](#)

**Conceptos relacionados**

[Tipos de previsualización de imágenes](#)

[Directrices para determinar la resolución de escaneo](#)

## Tareas relacionadas

[Cómo seleccionar los ajustes del archivo de escaneo](#)

**DCMS/Publications/SPCs/Source/Scanners/Source/Scanning\_Software/Tasks/selecting\_scan\_area\_home.xml**

### **Cómo seleccionar un área de escaneo - Modo Fácil**

Puede seleccionar un área específica de la imagen de previsualización para incluir en la imagen escaneada. Puede seleccionar toda o parte de la imagen. Incluso puede seleccionar varias áreas de escaneo para crear múltiples imágenes escaneadas de las diferentes áreas (solamente en el modo de previsualización Normal).

También puede utilizar el área de escaneo para seleccionar opciones específicas de Ajustes de Imagen para una imagen escaneada. Asegúrese de hacer clic dentro del área de escaneo antes de seleccionar los ajustes.

1. Siga uno de estos procedimientos para seleccionar el área de escaneo en la imagen de previsualización:
  - **Previsualización en Miniatura:** El área de escaneo se selecciona automáticamente, pero la puede cambiar. Coloque el cursor en una esquina del área de escaneo que desee, luego haga

clic y arrastre el cursor a la esquina opuesta para crear un marco (línea punteada) en la imagen de previsualización.

/DCMS/Publications/SPCs/Source/Scanners/Source/Images/Epson\_Scan/scan\_preview\_thumb\_marquee\_win8.jpg

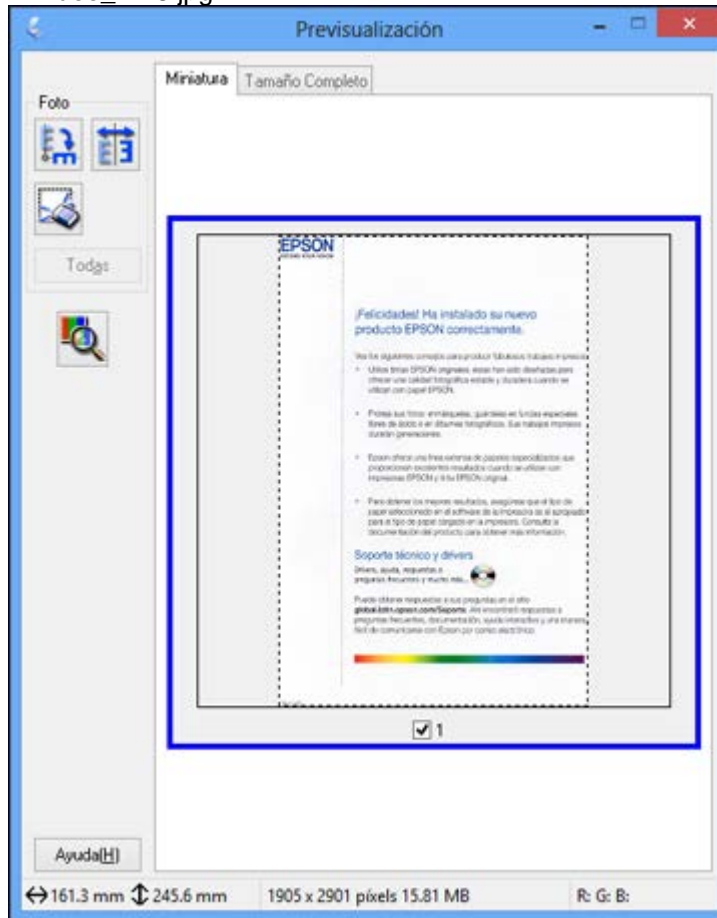

- **Previsualización Normal:** Haga clic en el icono  de localización automática para crear un marco (línea punteada) en la imagen de previsualización.
2. Haga lo siguiente, según sea necesario, para manipular el área de escaneo seleccionada:
    - Si el marco es correcto, continúe con el siguiente paso.

- Para mover el marco, haga clic dentro del área de escaneo y arrastre el marco hasta el lugar deseado.
- Para cambiar el tamaño del área de escaneo, coloque el cursor sobre el borde o la esquina del marco, luego haga clic y arrastre los bordes hasta alcanzar el tamaño deseado. (Mantenga presionada la tecla **Mayús** mientras cambia el tamaño del marco para conservar las proporciones de ancho/altura).
- **Previsualización Normal:** Para crear marcos adicionales (hasta 50), haga clic en el icono  de copiar marco para copiar el marco existente y pegarlo en la imagen de previsualización.

**Nota:** Si dibuja varios marcos, asegúrese de hacer clic en el botón **Todas** en la ventana de previsualización antes de escanear. De caso contrario, solamente se escaneará el área dentro del marco que está actualmente seleccionado.

- Para borrar un marco, haga clic en el marco, luego haga clic en el icono  de borrar marco.
3. Haga clic dentro del área de escaneo y seleccione los ajustes necesarios en la ventana de Epson Scan.

**Tema principal:** [Cómo escanear en Modo Fácil](#)

**DCMS/Publications/SPCs/Source/Scanners/Source/Scanning\_Software/Reference/image\_adjustments\_home.xml**  
**Ajustes de imagen disponibles - Modo Fácil**

Puede seleccionar estas opciones de Ajustes de Imagen en el Modo Fácil de Epson Scan.



**Nota:** Seleccione la casilla de verificación **Opción Imagen** para configurar cualquiera de los ajustes que aparecen en gris. Es posible que no todos los ajustes estén disponibles, dependiendo de los ajustes Tipo Documento y Tipo Imagen seleccionados. Haga clic en el botón **Brillo** para acceder a ajustes adicionales.

**Destramado**

Elimina el patrón ondulado que puede aparecer en las áreas de la imagen levemente sombreadas, tales como los tonos de piel. Esta opción mejora los resultados al escanear revistas o periódicos. (Los resultados de destramado no aparecen en la imagen de previsualización, solo en la imagen escaneada).

**Restauración de Color**

Restaura automáticamente los colores de fotos descoloridas.

**Corrección claroscuro**

Elimina las sombras en fotos que tienen demasiada iluminación de fondo.

**Eliminación del Polvo**

Elimina automáticamente las marcas de polvo de la imagen escaneada.

**Mejora del texto**

Hace más nítidas las letras en documentos de texto.

**Auto Segmentación de Área**

Separa el texto de los gráficos para hacer las imágenes en escala de grises más claras y el reconocimiento de texto más preciso.

**Brillo**

Ajusta la claridad y la oscuridad de la imagen escaneada.

**Contraste**

Ajusta la diferencia entre las áreas claras y oscuras de toda la imagen escaneada.

**Umbral**

Ajusta el nivel de delineación de las áreas negras de texto y de arte lineal, lo cual mejora el reconocimiento de texto en los programas de reconocimiento óptico de caracteres (OCR, por sus siglas en inglés).

**Tema principal:** [Cómo escanear en Modo Fácil](#)**DCMS/Publications/SPCs/Source/Scanners/Source/Scanning\_Software/Tasks/selecting\_scan\_size\_home.xml**  
**Cómo seleccionar un tamaño de escaneo - Modo Fácil**

Puede reducir o ampliar el tamaño de la imagen a medida que la escanea. También puede seleccionar un tamaño de escaneo específico, como un tamaño de foto común, por ejemplo 4 x 6 pulg. (102 x 152 mm). Esto coloca un área de escaneo de ese tamaño en la imagen de previsualización para ayudarle a recortar la imagen en las proporciones correctas.

1. Haga clic en el botón **Previsualización** para ver la imagen.



2. En la ventana de Epson Scan, seleccione el tamaño que desea utilizar para la imagen escaneada de la lista **Tamaño Destino**.

/DCMS/Publications/SPCs/Source/Scanners/Source/Images/Epson\_Scan/scan\_target\_size\_home.jpg

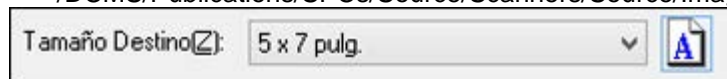

**Nota:** Para girar la orientación del tamaño de destino de la imagen, haga clic en el icono  de orientación.

Aparecerá un marco (línea punteada) con la proporción adecuada para ese tamaño en la imagen de previsualización.

/DCMS/Publications/SPCs/Source/Scanners/Source/Images/Epson\_Scan/scan\_preview\_thumb\_marque\_e\_win8.jpg

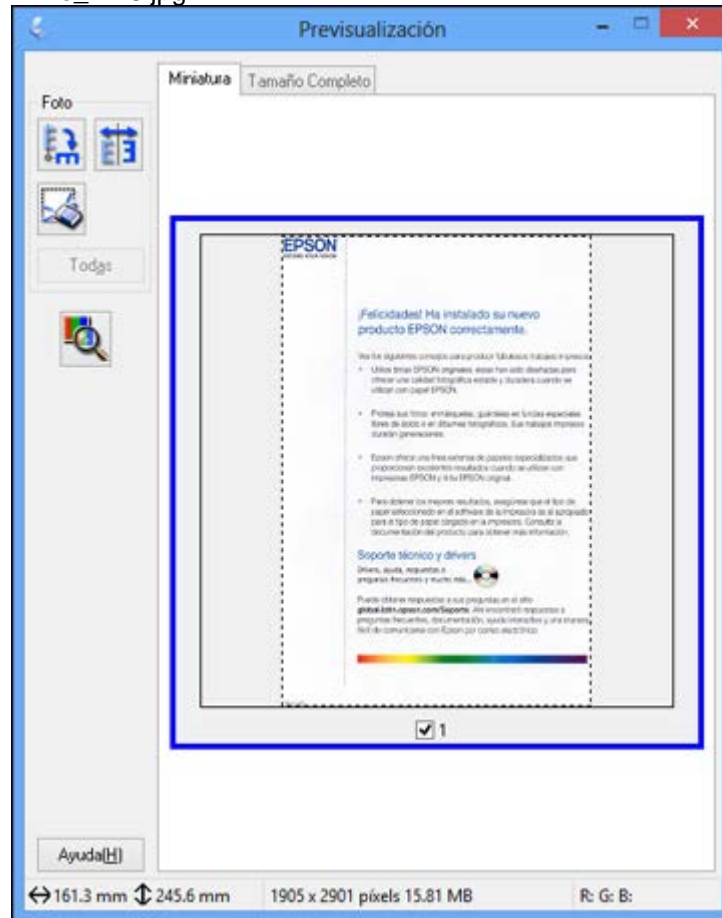

3. Haga lo siguiente, según sea necesario, para trabajar con el área de escaneo seleccionada:
  - Para mover el marco, haga clic dentro del área de escaneo y arrastre el marco hasta el lugar deseado.

- Para cambiar el tamaño del área de escaneo, coloque el cursor sobre el borde o la esquina del marco, luego haga clic y arrastre el borde hasta alcanzar el tamaño deseado.

**Nota:** El tamaño de destino de la imagen escaneada no cambiará si ajusta manualmente el marco. El marco solamente indica el área de la imagen que será escaneada.

4. Para crear un tamaño para la imagen escaneada que no esté disponible en la lista Tamaño Destino, haga clic en la opción **Personalizar**.

Verá esta ventana:

/DCMS/Publications/SPCs/Source/Scanners/Source/Images/Epson\_Scan/scan\_target\_custom\_win8.jpg

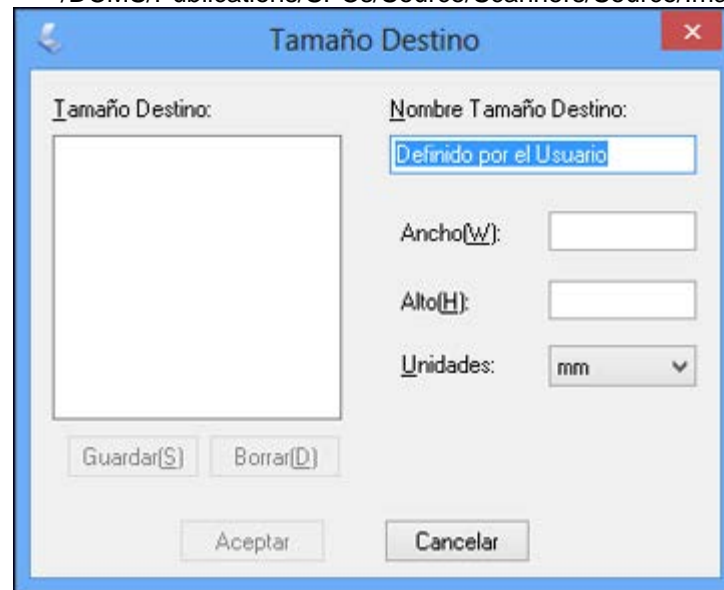

5. Asigne un nombre al tamaño personalizado, ingrese el tamaño, haga clic en **Guardar** y luego en **Aceptar**. Luego ajuste el marco en la página de previsualización.

El marco automáticamente adquiere la proporción para el tamaño de escaneo personalizado.

**Tema principal:** [Cómo escanear en Modo Fácil](#)

## Cómo escanear en Modo Oficina

Cuando escanea con el Modo Oficina, Epson Scan automáticamente guarda el archivo escaneado en formato JPG en la carpeta Imágenes o Mis imágenes de su sistema operativo, o lo abre en su programa de escaneo. Puede seleccionar ajustes, previsualizar la imagen y cambiar los ajustes del archivo escaneado, según sea necesario.

1. Inicie Epson Scan y seleccione **Modo Oficina** como el ajuste Modo.

Verá esta ventana:

/DCMS/Publications/SPCs/Source/Scanners/Source/Images/Epson\_Scan/scan\_office\_main\_win81.jpg

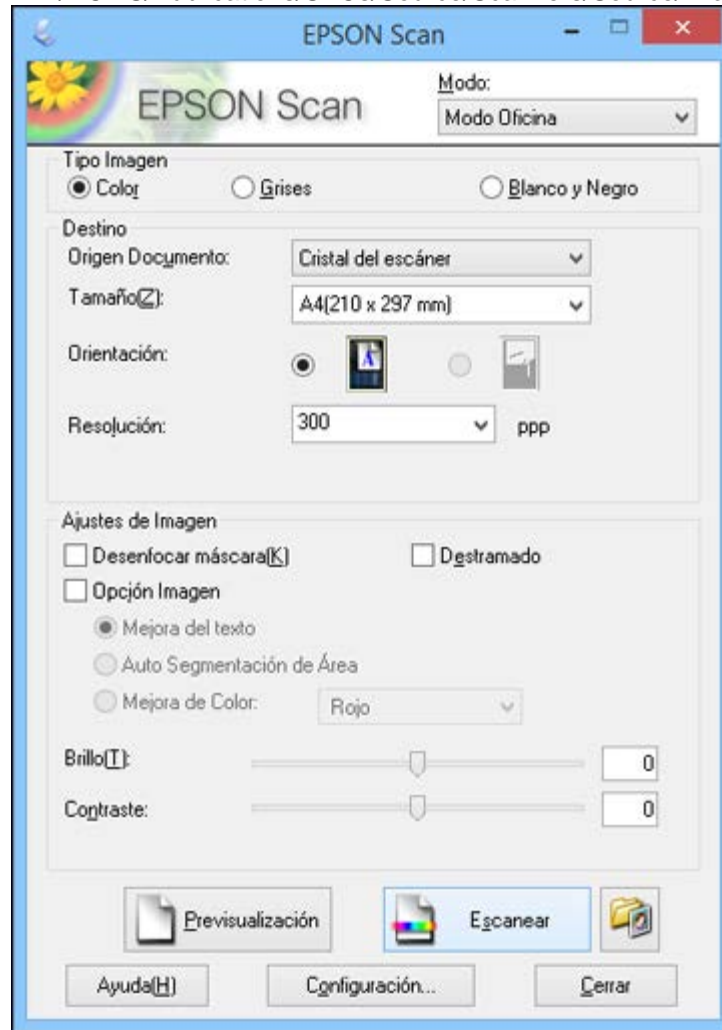

2. Seleccione el ajuste **Tipo Imagen** que corresponda a su original.
3. Seleccione el ajuste **Origen Documento** que indique dónde colocó el original.
4. Seleccione los ajustes **Tamaño** y **Orientación** que correspondan a su original.

5. Seleccione el ajuste **Resolución** que desea utilizar.
6. Haga clic en el botón **Previsualización**.  
Epson Scan genera una vista previa del original y muestra el resultado en otra ventana de previsualización.
7. Si desea, seleccione el área de la imagen de previsualización que desea escanear (el área de escaneo).
8. Seleccione cualquiera de las opciones de ajuste de imagen que desea utilizar. Antes de seleccionar los ajustes, haga clic en la imagen o en el área de escaneo de la ventana de previsualización.
9. Haga clic en **Escanear**.  
Verá la ventana Ajustes de Guardar Archivo.
10. Cambie cualquiera de los ajustes necesarios para guardar el archivo y haga clic en **Aceptar**.  
Epson Scan escanea el original y guarda el archivo en la carpeta seleccionada o lo abre en su programa de escaneo. Si el archivo se guardó directamente en la computadora, verá el archivo en el Explorador de Windows o en el Finder de OS X, desde donde podrá ver e imprimir la imagen, si desea.

[Cómo seleccionar un área de escaneo - Modo Oficina](#)

[Ajustes de imagen disponibles - Modo Oficina](#)

**Tema principal:** [Cómo seleccionar los ajustes de Epson Scan](#)

#### **Conceptos relacionados**

[Tipos de previsualización de imágenes](#)

[Directrices para determinar la resolución de escaneo](#)

#### **Tareas relacionadas**

[Cómo seleccionar los ajustes del archivo de escaneo](#)

**DCMS/Publications/SPCs/Source/Scanners/Source/Scanning\_Software/Tasks/selecting\_scan\_area\_office.xml**  
**Cómo seleccionar un área de escaneo - Modo Oficina**

Puede seleccionar un área específica de la imagen de previsualización para incluir en la imagen escaneada. Puede seleccionar toda o parte de la imagen. Incluso puede seleccionar varias áreas de escaneo para crear múltiples imágenes escaneadas de las diferentes áreas.

También puede utilizar el área de escaneo para seleccionar opciones específicas de Ajustes de Imagen para una imagen escaneada. Asegúrese de hacer clic dentro del área de escaneo antes de seleccionar los ajustes.

1. En la ventana de previsualización, haga clic en el icono  de localización automática para crear un marco (línea punteada) en la imagen de previsualización.

/DCMS/Publications/SPCs/Source/Scanners/Source/Images/Epson\_Scan/scan\_preview\_office\_autolocate\_win8.jpg

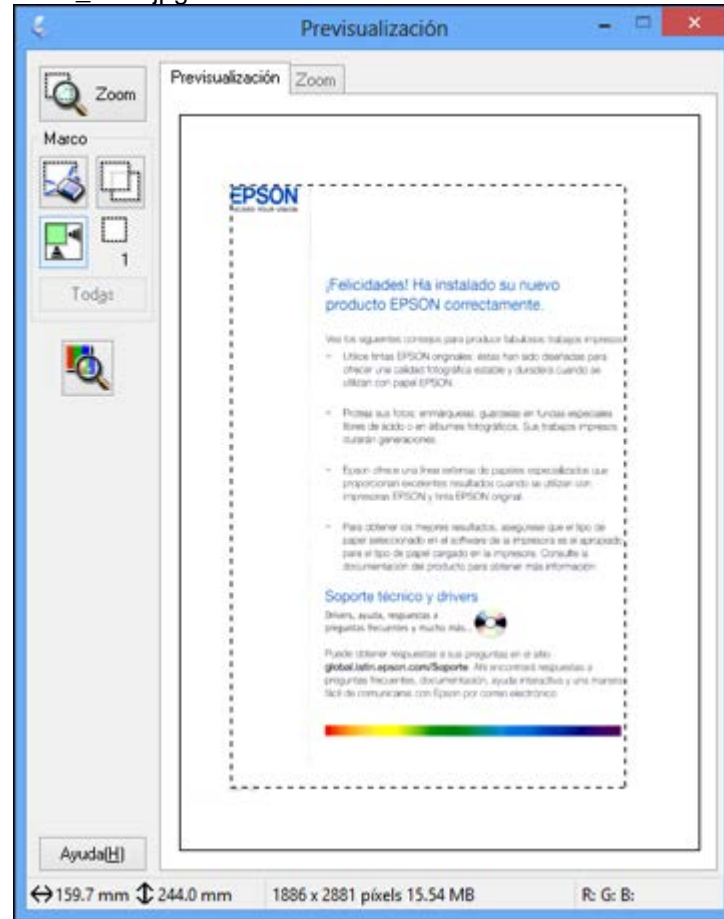

2. Haga lo siguiente, según sea necesario, para manipular el área de escaneo seleccionada:
  - Si el marco es correcto, continúe con el siguiente paso.
  - Para mover el marco, haga clic dentro del área de escaneo y arrastre el marco hasta el lugar deseado.

- Para cambiar el tamaño del área de escaneo, coloque el cursor sobre el borde o la esquina del marco, luego haga clic y arrastre los bordes hasta alcanzar el tamaño deseado. (Mantenga presionada la tecla **Mayús** mientras cambia el tamaño del marco para conservar las proporciones de ancho/altura).
- Para crear marcos adicionales (hasta 50, si está disponible), haga clic en el icono  de copiar marco para copiar el marco existente y pegarlo en la imagen de previsualización.

**Nota:** Si dibuja varios marcos, asegúrese de hacer clic en el botón **Todas** en la ventana de previsualización antes de escanear. De caso contrario, solamente se escaneará el área dentro del marco que está actualmente seleccionado.

- Para borrar un marco, haga clic en el marco, luego haga clic en el icono  de borrar marco.
3. Haga clic dentro de cada área de escaneo y seleccione los ajustes necesarios en la ventana de Epson Scan.

**Tema principal:** [Cómo escanear en Modo Oficina](#)

**DCMS/Publications/SPCs/Source/Scanners/Source/Scanning\_Software/Reference/image\_adjustments\_office.xml**  
**Ajustes de imagen disponibles - Modo Oficina**

Puede seleccionar estas opciones de Ajustes de Imagen en el Modo Oficina de Epson Scan. Es posible que no todos los ajustes estén disponibles, dependiendo de los otros ajustes seleccionados.

[/DCMS/Publications/SPCs/Source/Scanners/Source/Images/Epson\\_Scan/scan\\_image\\_adjust\\_office.jpg](#)

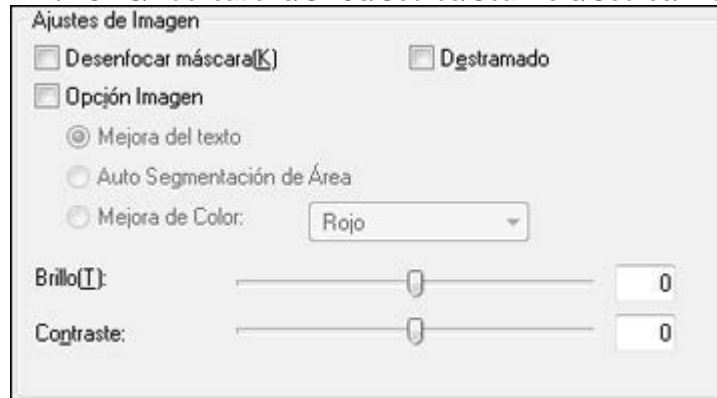



**Nota:** Seleccione la casilla de verificación **Opción Imagen** para configurar cualquiera de los ajustes que aparecen en gris debajo de la casilla de verificación. Es posible que no todos los ajustes estén disponibles, dependiendo del ajuste Tipo Imagen seleccionado.

#### **Desenfocar máscara**

Define los bordes de ciertas zonas de la imagen. Desactive esta opción si desea dejar los bordes más suaves.

#### **Destramado**

Elimina el patrón ondulado que puede aparecer en las áreas de la imagen levemente sombreadas, tales como los tonos de piel. Esta opción mejora los resultados al escanear revistas o periódicos. (Los resultados de destramado no aparecen en la imagen de previsualización, solo en la imagen escaneada).

#### **Mejora del texto**

Hace más nítidas las letras en documentos de texto.

#### **Auto Segmentación de Área**

Separa el texto de los gráficos para hacer las imágenes en escala de grises más claras y el reconocimiento de texto más preciso.

#### **Mejora de Color**

Mejora los tonos de rojo, verde o azul en la imagen escaneada.

#### **Brillo**

Ajusta la claridad y la oscuridad de la imagen escaneada.

#### **Contraste**

Ajusta la diferencia entre las áreas claras y oscuras de toda la imagen escaneada.

#### **Umbral**

Ajusta el nivel de delineación de las áreas negras de texto y de arte lineal, lo cual mejora el reconocimiento de texto en los programas de reconocimiento óptico de caracteres (OCR, por sus siglas en inglés).

**Tema principal:** [Cómo escanear en Modo Oficina](#)

### **DCMS/Publications/SPCs/Source/Scanners/Source/Scanning\_Software/Tasks/scanning\_escan\_professional.xml** **Cómo escanear en Modo Profesional**

Cuando escanea con el Modo Profesional, Epson Scan automáticamente guarda el archivo escaneado en formato JPEG en la carpeta Imágenes o Mis imágenes de su sistema operativo, o lo abre en su programa de escaneo. Puede seleccionar ajustes, previsualizar la imagen y cambiar los ajustes del archivo escaneado, según sea necesario.

1. Inicie Epson Scan y seleccione **Modo Profesional** como el ajuste Modo.

Verá esta ventana:

/DCMS/Publications/SPCs/Source/Scanners/Source/Images/Epson\_Scan/scan\_pro\_main\_win81.jpg

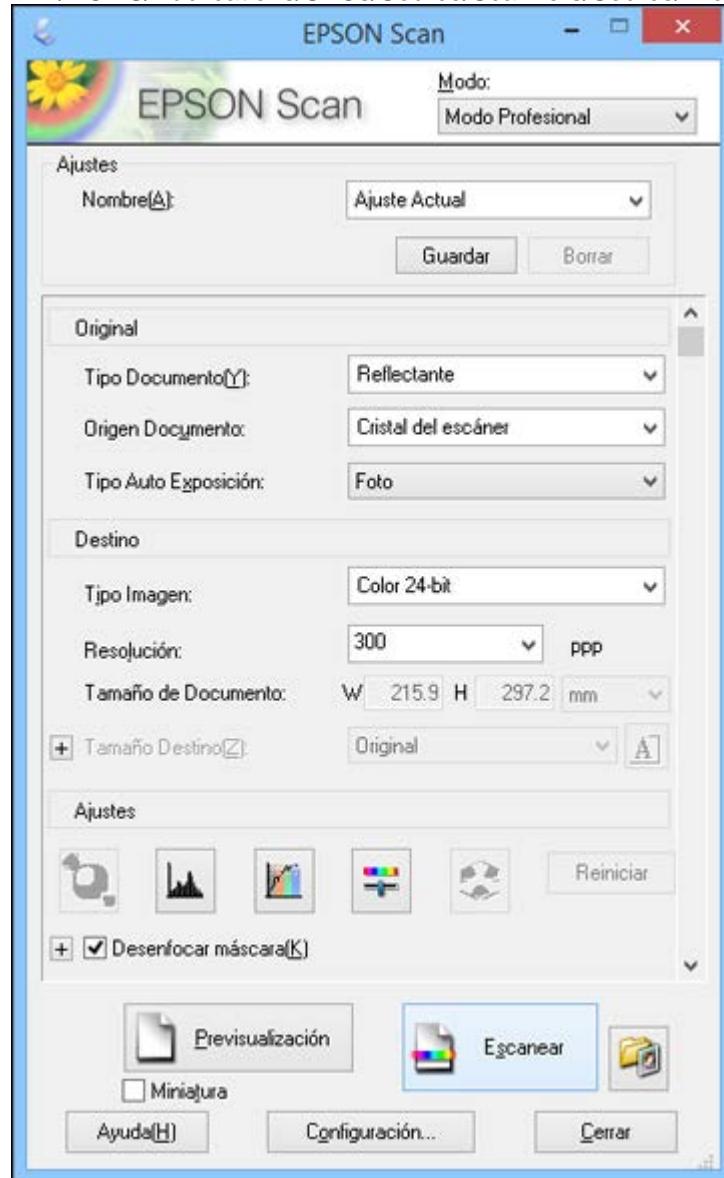

2. Seleccione el ajuste **Tipo Documento** que corresponda a su original, como **Reflectante** para documentos o fotos.
3. Seleccione el ajuste **Origen Documento** que indique dónde colocó el original.
4. Seleccione el tipo de original específico que va a escanear como el ajuste **Tipo Auto Exposición: Documento o Foto**.
5. Seleccione los detalles del original y cómo lo quiere escanear como el ajuste **Tipo Imagen**.
6. Seleccione el ajuste **Resolución** que desea utilizar.
7. Haga clic en el botón **Previsualización**.  
Epson Scan genera una vista previa del original y muestra el resultado en otra ventana de previsualización.
8. Si desea, seleccione el área de la imagen de previsualización que desea escanear (el área de escaneo).
9. Seleccione cualquiera de las opciones de ajuste de imagen que desea utilizar. Antes de seleccionar los ajustes, haga clic en la imagen o en el área de escaneo de la ventana de previsualización.
10. Si desea reducir o ampliar la imagen a medida que la escanea, seleccione el ajuste **Tamaño Destino** que desea utilizar.
11. Haga clic en **Escanear**.  
Verá la ventana Ajustes de Guardar Archivo.
12. Cambie cualquiera de los ajustes necesarios para guardar el archivo y haga clic en **Aceptar**.

Epson Scan escanea el original y guarda el archivo en la carpeta seleccionada o lo abre en su programa de escaneo. Si el archivo se guardó directamente en la computadora, verá el archivo en el Explorador de Windows o en el Finder de OS X, desde donde podrá ver e imprimir la imagen, si desea.

[Tipos de imagen disponibles - Modo Profesional](#)

[Cómo seleccionar un área de escaneo - Modo Profesional](#)

[Ajustes de imagen disponibles - Modo Profesional](#)

[Cómo seleccionar un tamaño de escaneo - Modo Profesional](#)

**Tema principal:** [Cómo seleccionar los ajustes de Epson Scan](#)

#### **Conceptos relacionados**

[Tipos de previsualización de imágenes](#)

[Directrices para determinar la resolución de escaneo](#)

#### **Tareas relacionadas**

[Cómo seleccionar los ajustes del archivo de escaneo](#)

DCMS/Publications/SPCs/Source/Scanners/Source/Scanning\_Software/Reference/image\_types\_professional.xml  
**Tipos de imagen disponibles - Modo Profesional**

Puede seleccionar estas opciones de Tipo Imagen en el Modo Profesional de Epson Scan.

**Color 24-bit**

Seleccione este ajuste para fotografías a color.

**Suavizado de Color**

Seleccione este ajuste para imágenes gráficas a color, tales como tablas o gráficos.

**Grises 8-bit**

Seleccione este ajuste para fotografías en blanco y negro.

**Ninguno**

Seleccione este ajuste para documentos de texto o dibujos lineales en negro.

**Tema principal:** [Cómo escanear en Modo Profesional](#)

DCMS/Publications/SPCs/Source/Scanners/Source/Scanning\_Software/Tasks/selecting\_scan\_area\_professional.xml  
**Cómo seleccionar un área de escaneo - Modo Profesional**

Puede seleccionar un área específica de la imagen de previsualización para incluir en la imagen escaneada. Puede seleccionar toda o parte de la imagen. Incluso puede seleccionar varias áreas de escaneo para crear múltiples imágenes escaneadas de las diferentes áreas (solamente en el modo de previsualización Normal).

También puede utilizar el área de escaneo para seleccionar opciones específicas de Ajustes de Imagen para la imagen escaneada. Asegúrese de hacer clic dentro del área de escaneo antes de seleccionar los ajustes.

**Nota:** En Modo Profesional, el modo predeterminado de Previsualización es el modo Normal. Para utilizar el modo de previsualización en Miniatura, seleccione la casilla de verificación **Miniatura** debajo del botón Previsualización (si está disponible), luego haga clic en el botón **Previsualización** para ver su imagen de nuevo.

1. Siga uno de estos procedimientos para seleccionar el área de escaneo en la imagen de previsualización:

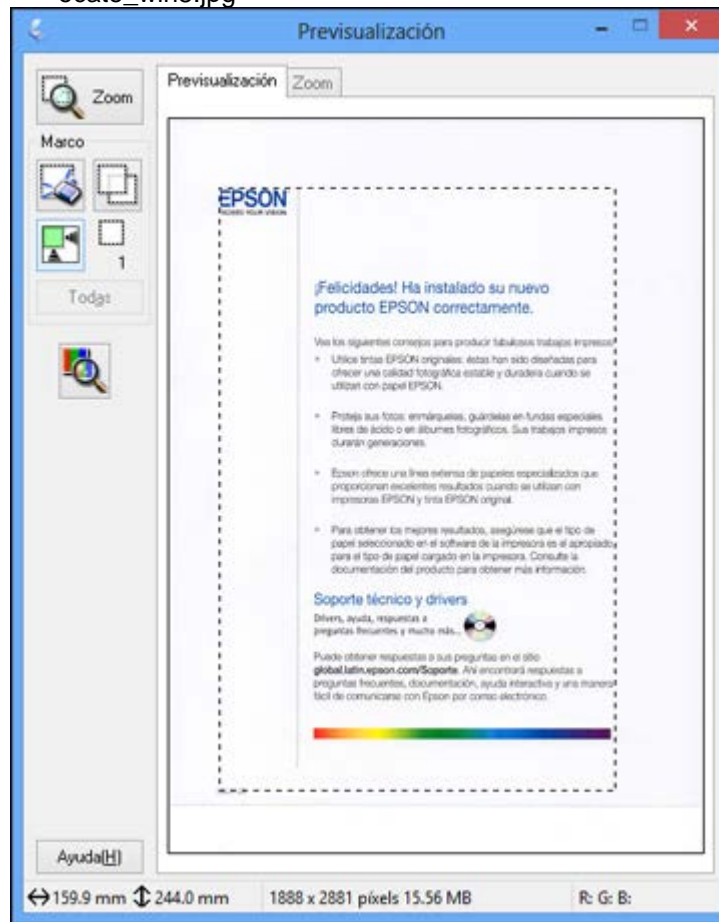

- **Previsualización Normal:** Haga clic en el icono  de localización automática para crear un marco (línea punteada) en la imagen de previsualización.

/DCMS/Publications/SPCs/Source/Scanners/Source/Images/Epson\_Scan/scan\_preview\_normal\_autolocate\_win8.jpg



- **Previsualización en Miniatura:** El área de escaneo se selecciona automáticamente, pero la puede cambiar. Coloque el cursor en una esquina del área de escaneo que desee, luego haga

clic y arrastre el cursor a la esquina opuesta para crear un marco (línea punteada) en la imagen de previsualización.

2. Haga lo siguiente, según sea necesario, para manipular el área de escaneo seleccionada:
  - Si el marco es correcto, continúe con el siguiente paso.
  - Para mover el marco, haga clic dentro del área de escaneo y arrastre el marco hasta el lugar deseado.
  - Para cambiar el tamaño del área de escaneo, coloque el cursor sobre el borde o la esquina del marco, luego haga clic y arrastre los bordes hasta alcanzar el tamaño deseado. (Mantenga presionada la tecla **Mayús** mientras cambia el tamaño del marco para conservar las proporciones de ancho/altura).
  - **Previsualización Normal:** Para crear marcos adicionales (hasta 50, si está disponible), haga clic en el icono  de copiar marco para copiar el marco existente y pegarlo en la imagen de previsualización.
  - Para borrar un marco, haga clic en el marco, luego haga clic en el icono  de borrar marco.

**Nota:** Si dibuja varios marcos, asegúrese de hacer clic en el botón **Todas** en la ventana de previsualización antes de escanear. De caso contrario, solamente se escaneará el área dentro del marco que está actualmente seleccionado.

3. Haga clic dentro del área de escaneo y seleccione los ajustes necesarios en la ventana de Epson Scan.

**Tema principal:** [Cómo escanear en Modo Profesional](#)

## Ajustes de imagen disponibles - Modo Profesional

Puede seleccionar estas opciones de Ajustes en el Modo Profesional de Epson Scan. Es posible que no todos los ajustes estén disponibles, dependiendo de los otros ajustes seleccionados.

/DCMS/Publications/SPCs/Source/Scanners/Source/Images/Epson\_Scan/scan\_image\_adjust\_professional.jpg



Haga clic en el icono  de ajuste de imagen para acceder a los ajustes adicionales.

Haga clic en el signo de más + (Windows) o en el icono ► (OS X) situado junto a un ajuste para cambiar el nivel de ajuste.

### Desenfocar máscara

Define los bordes de ciertas zonas de la imagen. Desactive esta opción si desea dejar los bordes más suaves.

### Destramado

Elimina el patrón ondulado que puede aparecer en las áreas de la imagen levemente sombreadas, tales como los tonos de piel. Esta opción mejora los resultados al escanear revistas o periódicos. (Los resultados de destramado no aparecen en la imagen de previsualización, solo en la imagen escaneada).

### Restauración de Color

Restaura automáticamente los colores de fotos descoloridas.

### **Corrección claroscuro**

Elimina las sombras en fotos que tienen demasiada iluminación de fondo.

### **Eliminación del Polvo**

Elimina automáticamente las marcas de polvo de la imagen escaneada.

### **Auto Exposición**

Automáticamente configura los ajustes de exposición de la imagen al hacer clic en el icono  de auto exposición. Para configurar automáticamente los ajustes de exposición de la imagen de forma permanente, haga clic en el botón **Configuración**, haga clic en la ficha **Color** y seleccione **Auto Exposición continua**. Puede cambiar el nivel de exposición automática mediante un control deslizante.

### **Ajuste Histograma**

Proporciona una interfaz gráfica para ajustar los niveles de luminosidad, sombra y gama de forma individual. (Solo para usuarios avanzados). Haga clic en el icono  de histograma para acceder a los ajustes.

### **Corrección de Tono**

Proporciona una interfaz gráfica para ajustar los niveles de tono de forma individual. (Solo para usuarios avanzados). Haga clic en el icono  de corrección de tono para acceder a los ajustes.

### **Brillo**

Ajusta la claridad y la oscuridad de la imagen escaneada.

### **Contraste**

Ajusta la diferencia entre las áreas claras y oscuras de toda la imagen escaneada.

### **Saturación**

Ajusta la densidad de los colores de toda la imagen.

### **Balance de Color**

Ajusta el balance de los colores de toda la imagen.

### **Paleta de colores**

Proporciona una interfaz gráfica para ajustar los niveles de semitonos, tales como los tonos de piel, sin afectar las áreas de iluminación y sombra de la imagen. (Solo para usuarios avanzados). Haga clic en el icono  de paleta de colores para acceder a los ajustes.

### **Umbral**

Ajusta el nivel de delineación de las áreas negras de texto y de arte lineal, lo cual mejora el reconocimiento de texto en los programas de reconocimiento óptico de caracteres (OCR, por sus siglas en inglés).

**Tema principal:** [Cómo escanear en Modo Profesional](#)



**DCMS/Publications/SPCs/Source/Scanners/Source/Scanning\_Software/Tasks/selecting\_scan\_size\_professional.xml**  
**Cómo seleccionar un tamaño de escaneo - Modo Profesional**

Puede reducir o ampliar el tamaño de la imagen a medida que la escanea. También puede seleccionar un tamaño de escaneo específico, como un tamaño de foto común, por ejemplo 4 x 6 pulg. (102 x 152 mm). Esto coloca un área de escaneo de ese tamaño en la imagen de previsualización para ayudarle a recortar la imagen en las proporciones correctas.

1. Haga clic en el botón **Previsualización** para ver la imagen.
2. En la ventana de Epson Scan, seleccione el tamaño que desea utilizar para la imagen escaneada en la lista **Tamaño Destino**.

/DCMS/Publications/SPCs/Source/Scanners/Source/Images/Epson\_Scan/scan\_target\_closed\_professional.jpg



**Nota:** Para girar la orientación del tamaño de destino de la imagen, haga clic en el icono  de orientación.

Aparecerá un marco (línea punteada) con la proporción adecuada para ese tamaño en la imagen de previsualización.

/DCMS/Publications/SPCs/Source/Scanners/Source/Images/Epson\_Scan/scan\_preview\_thumb\_marque\_e\_win8.jpg

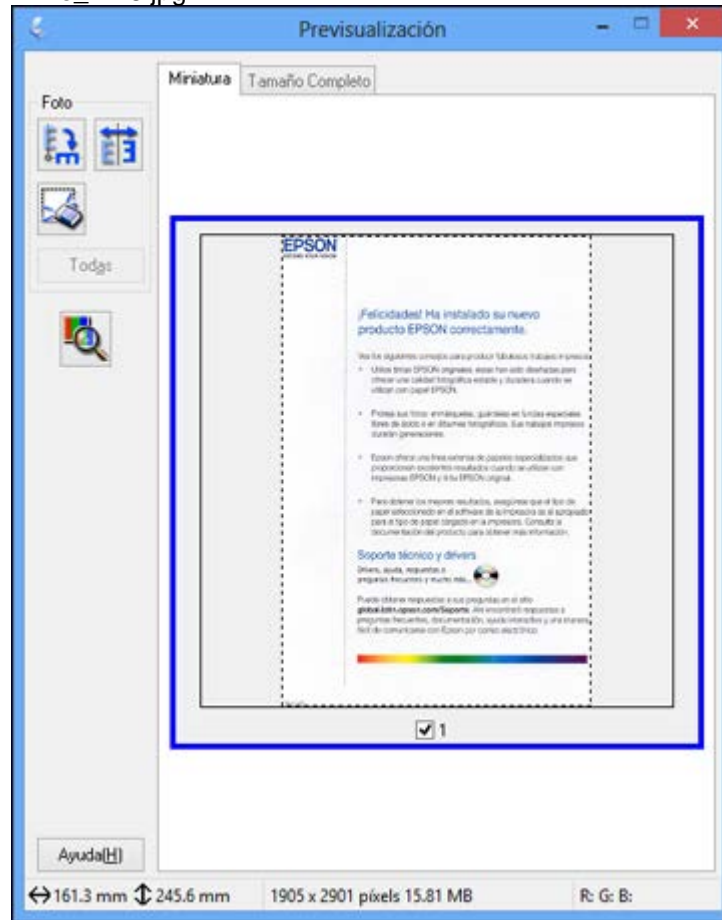

3. Haga lo siguiente, según sea necesario, para manipular el área de escaneo seleccionada:
  - Para mover el marco, haga clic dentro del área de escaneo y arrastre el marco hasta el lugar deseado.

- Para cambiar el tamaño del área de escaneo, coloque el cursor sobre el borde o la esquina del marco, luego haga clic y arrastre el borde hasta alcanzar el tamaño deseado.

**Nota:** El tamaño de destino de la imagen escaneada no cambiará si ajusta manualmente el marco. El marco solamente indica el área de la imagen que será escaneada.

4. Para crear un tamaño para la imagen escaneada que no esté disponible en la lista Tamaño Destino, haga clic en la opción **Personalizar**.

Verá esta ventana:

/DCMS/Publications/SPCs/Source/Scanners/Source/Images/Epson\_Scan/scan\_target\_custom\_win8.jpg

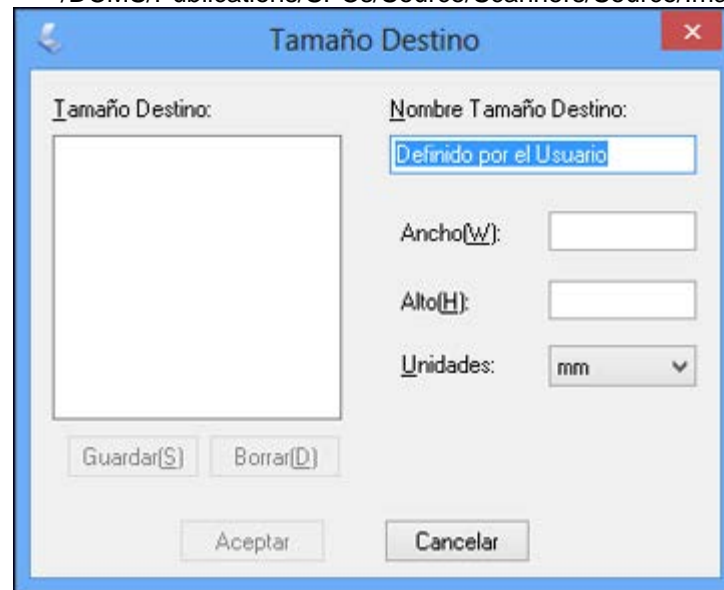

5. Asigne un nombre al tamaño personalizado, ingrese el tamaño, haga clic en **Guardar** y luego en **Aceptar**. Luego ajuste el marco en la página de previsualización.

El marco automáticamente adquiere la proporción del tamaño de escaneo personalizado.

6. Para utilizar otras herramientas para ajustar el tamaño, haga clic en el signo de más + (Windows) o en el icono ► (OS X) situado junto al ajuste Tamaño Destino y seleccione las opciones que desea utilizar.

/DCMS/Publications/SPCs/Source/Scanners/Source/Images/Epson\_Scan/scan\_target\_open\_professiona  
l.jpg



- **Escala:** Reduce o amplía la imagen según el porcentaje introducido.
- **Recorte:** Activa o desactiva la función de recorte automático.
-  Icono de desbloqueo: Desbloquea las proporciones de ancho/altura del tamaño de la imagen escaneada para que pueda ajustar la imagen sin restricciones.

**Tema principal:** [Cómo escanear en Modo Profesional](#)

DCMS/Publications/SPCs/Source/Scanners/Source/Scanning\_Software/Concepts/image\_preview\_guidelines.xml

## Tipos de previsualización de imágenes

Puede previsualizar la imagen escaneada para configurar los ajustes de escaneo utilizando la previsualización como guía. Hay dos tipos de previsualización disponibles, según el modo de escaneo y los ajustes seleccionados:

### Previsualización en Miniatura

Una previsualización en miniatura muestra las imágenes como miniaturas con el área de la imagen escaneada y la exposición automáticamente seleccionadas. Si la casilla de verificación **Miniatura** está seleccionada, haga clic en el botón **Previsualización** para abrir una ventana con la previsualización en miniatura.

### Previsualización Normal

Una previsualización normal muestra las imágenes enteras para que pueda seleccionar el área de la imagen escaneada y otros ajustes manualmente. Si la casilla de verificación **Miniatura** no está seleccionada, haga clic en el botón **Previsualización** para abrir una ventana con la previsualización normal.

**Tema principal:** [Cómo seleccionar los ajustes de Epson Scan](#)

## Directrices para determinar la resolución de escaneo

Si va a ampliar una imagen escaneada para imprimirla más grande, puede que tenga que aumentar la resolución predeterminada establecida por Epson Scan. Siga estas pautas para determinar la resolución necesaria:

- Va a ampliar la imagen a medida que la escanea.

Si va a ampliar la imagen utilizando el ajuste Tamaño Destino de Epson Scan, no necesita aumentar el ajuste Resolución.

- Va a escanear la imagen a tamaño original pero posteriormente la va a ampliar en un programa de edición de imágenes.

Aumente el ajuste Resolución en Epson Scan antes de escanear. Para mantener una calidad de imagen alta, aumente la resolución a la misma proporción a la que aumentará el tamaño de la imagen. Por ejemplo, si la resolución es de 300 ppp (puntos por pulgada) y posteriormente va a duplicar el tamaño de la imagen, seleccione una resolución de 600 ppp.

- Va a escanear la imagen al 100% o a un tamaño menor.

Seleccione el ajuste Resolución de Epson Scan según cómo vaya a utilizar la imagen escaneada:

- Para enviar por correo electrónico/ver en la pantalla de una computadora/publicar en una página Web: 96 a 150 ppp
- Para imprimir/convertir en texto editable (OCR): 300 ppp
- Para enviar por fax: 200 ppp

**Tema principal:** [Cómo seleccionar los ajustes de Epson Scan](#)

## DCMS/Publications/SPCs/Source/Scanners/Source/Scanning\_Software/Tasks/selecting\_scan\_file\_settings.xml Cómo seleccionar los ajustes del archivo de escaneo

Puede seleccionar la ubicación, el nombre y el formato del archivo que va a escanear en la ventana Ajustes de Guardar Archivo. También puede seleccionar varios ajustes opcionales que controlan el funcionamiento de Epson Scan cuando escanea y guarda archivos.

/DCMS/Publications/SPCs/Source/Scanners/Source/Images/Epson\_Scan/scan\_file\_save\_pv800\_v850.jpg

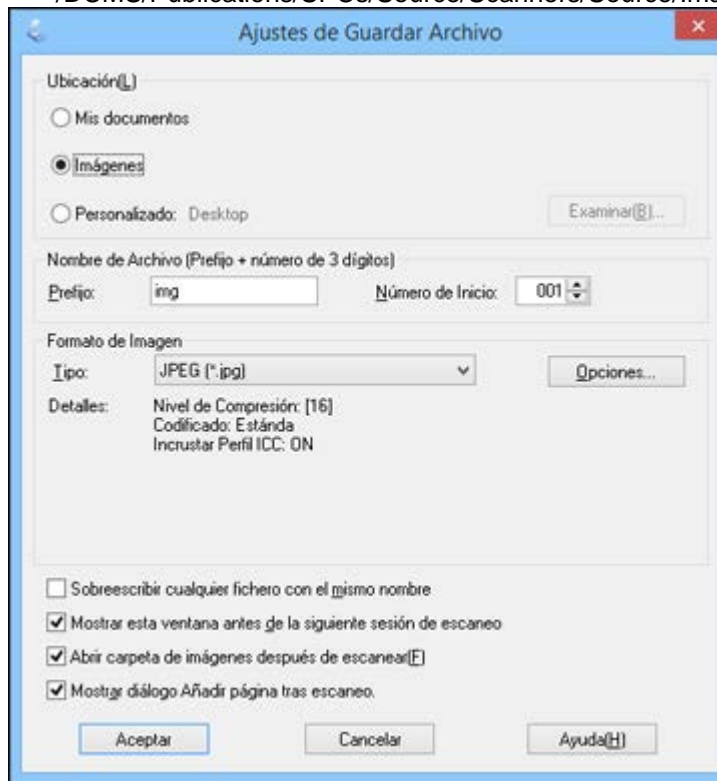

La ventana Ajustes de Guardar Archivo puede aparecer después de que haga clic en **Escanear** en la ventana principal de Epson Scan. También es posible que pueda acceder a la ventana haciendo clic en el icono  en la ventana de Epson Scan.

1. Siga uno de estos procedimientos para seleccionar la carpeta en la que desea guardar la imagen escaneada:
  - Haga clic en el botón de una de las carpetas que aparecen.
  - Haga clic en el botón **Personalizado**, haga clic en el botón **Examinar** o **Elegir** y seleccione una carpeta.
2. Escriba el nombre del archivo en el campo **Prefijo**. Este nombre se utilizará junto con números para nombrar automáticamente los archivos escaneados.
3. Seleccione un número diferente como el ajuste **Número de Inicio**, si desea.
4. Seleccione el formato de archivo que desea utilizar en el menú **Tipo** del cuadro Formato de Imagen.
5. Si el formato de archivo proporciona ajustes opcionales, haga clic en el botón **Opciones** para seleccionarlos.
6. Elija cualquiera de los ajustes opcionales que desea utilizar seleccionando las casillas de verificación correspondientes.
7. Haga clic en **Aceptar**.

[Tipos de archivos escaneados y ajustes opcionales disponibles](#)

**Tema principal:** [Cómo seleccionar los ajustes de Epson Scan](#)

**DCMS/Publications/SPCs/Source/Scanners/Source/Scanning\_Software/Reference/scanned\_file\_types.xml**  
**Tipos de archivos escaneados y ajustes opcionales disponibles**

Puede seleccionar entre varios formatos de archivo para guardar los documentos escaneados y elegir ajustes opcionales en la ventana Ajustes de Guardar Archivo de Epson Scan.

### **Formatos de archivo**

#### **BITMAP (\*.bmp)**

Un formato de imagen estándar para la mayoría de los programas de Windows.

#### **JPEG (\*.jpg)**

Un formato de imagen que ofrece un alto nivel de compresión de datos de imagen. Sin embargo, cuanto mayor sea la compresión, menor será la calidad de la imagen. (Se recomienda el formato TIFF para imágenes escaneadas que va a retocar o modificar).

#### **Multi-TIFF (\*.tif)**

Un formato de archivo TIFF para guardar múltiples páginas en el mismo archivo, lo cual le permitirá editar las imágenes utilizando un programa compatible.

**PDF (\*.pdf)**

Un formato de documento que se puede leer tanto en Windows como en OS X utilizando Adobe Reader, Acrobat u otros programas. Puede guardar documentos de múltiples páginas en un archivo PDF.

**PICT (\*.pct)**

Un formato de imagen estándar para la mayoría de los programas de OS X.

**PRINT Image Matching II (\*.jpg o \*.tif)**

Formatos de archivo que incluyen datos de Epson Print Image Matching II para mejorar la calidad y disfrutar de una gama de colores más amplia (no afecta a la apariencia de la imagen en la pantalla).

**TIFF (\*.tif)**

Un formato de archivo creado para el intercambio de datos entre muchos programas, tales como programas de gráficos y de autoedición.

**Ajustes opcionales****Sobrescribir cualquier fichero con el mismo nombre**

Seleccione esta opción para sobrescribir archivos anteriores que tengan el mismo nombre.

**Mostrar esta ventana antes de la siguiente sesión de escaneo**

Seleccione esta opción si desea que la ventana Ajustes de Guardar Archivo aparezca automáticamente antes de escanear (en ciertos modos de Epson Scan).

**Abrir carpeta de imágenes después de escanear**

Seleccione esta opción si desea que el Explorador de Windows o el Finder de OS X abra automáticamente la carpeta que contiene la imagen escaneada después de escanear.

**Mostrar diálogo Añadir página tras escaneo**

Si va a escanear un documento que contiene múltiples páginas utilizando el formato PDF o Multi-TIFF, seleccione esta opción para mostrar un mensaje para escanear páginas adicionales después de escanear la primera página.

**Tema principal:** [Cómo seleccionar los ajustes del archivo de escaneo](#)

DCMS/Publications/SPCs/Source/Scanners/Source/Scanning\_Software/Tasks/scanning\_mac\_106\_109\_image\_capture.xml

## Cómo escanear con OS X utilizando Captura de Imagen

En OS X, puede escanear con su producto utilizando una aplicación de edición de imágenes, tal como Captura de Imagen.

1. Abra una aplicación de edición de imágenes, tal como Captura de Imagen.



2. Seleccione su producto Epson en la lista **DISPOSITIVOS** o **COMPARTIDO** del Finder, si es necesario. (Es posible que tenga que pasar el cursor por encima de la lista **DISPOSITIVOS** o **COMPARTIDO**, hacer clic en **Mostrar** y seleccionar su producto).

3. Si aparece el botón **Mostrar detalles**, haga clic en él.

Si escanea un original utilizando el cristal del escáner, el producto comienza un escaneo de previsualización.

4. Seleccione el ajuste **Modo de escaneado** que indica dónde colocó el original (si está disponible). Seleccione cualquier otro ajuste de escaneo, según sea necesario:

/DCMS/Publications/SPCs/Source/Scanners/Source/Images/Epson\_Scan/scan\_mac\_1010\_xp420.jpg

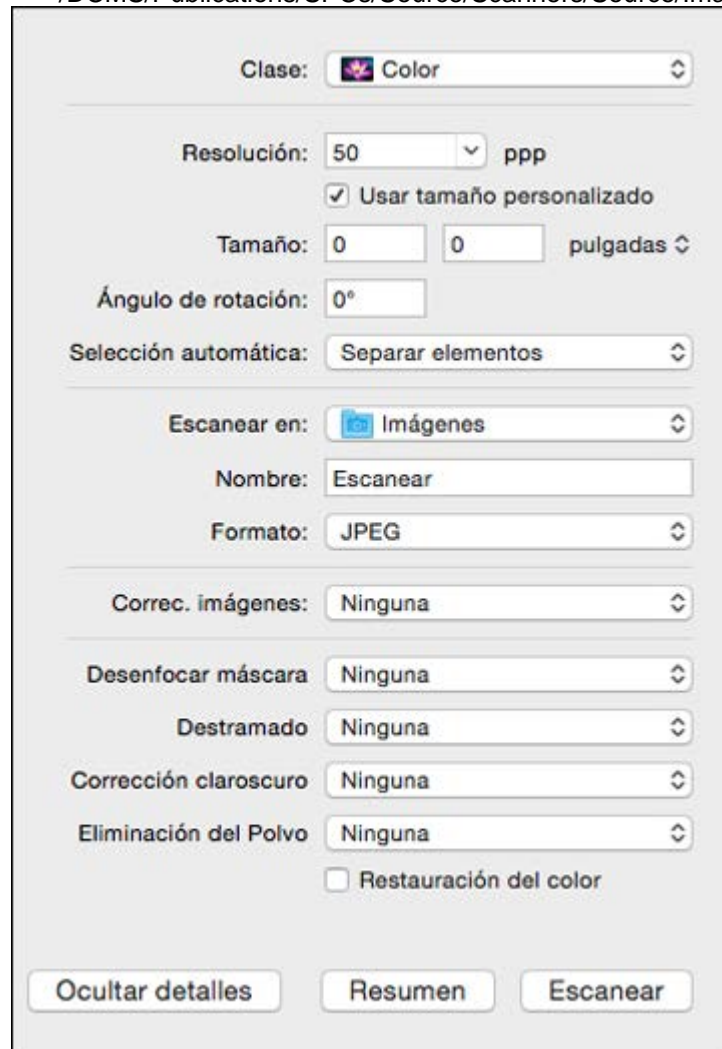

The screenshot displays the Epson Scan software interface with the following settings:

- Clase:** Color
- Resolución:** 50 ppp
- Usar tamaño personalizado
- Tamaño:** 0 pulgadas
- Ángulo de rotación:** 0°
- Selección automática:** Separar elementos
- Escanear en:** Imágenes
- Nombre:** Escanear
- Formato:** JPEG
- Correc. imágenes:** Ninguna
- Desenfocar máscara:** Ninguna
- Destramado:** Ninguna
- Corrección claroscuro:** Ninguna
- Eliminación del Polvo:** Ninguna
- Restauración del color

Buttons at the bottom: Ocultar detalles, Resumen, Escanear

5. Seleccione la carpeta en la que desea guardar el archivo escaneado en el menú desplegable **Escanear en**.

6. Haga clic en **Escanear** o en **Explorar**.

El archivo escaneado se guarda en la carpeta seleccionada.

[Ajustes de escaneo disponibles - Captura de Imagen en OS X](#)

**Tema principal:** [Cómo escanear](#)

DCMS/Publications/SPCs/Source/Scanners/Source/Scanning\_Software/Reference/scan\_settings\_mac\_image\_capture.xml

## **Ajustes de escaneo disponibles - Captura de Imagen en OS X**

Puede seleccionar estos ajustes de escaneo en su aplicación de edición de imágenes para OS X, si está disponible.

### **Corrección de imagen**

Proporciona una interfaz gráfica para ajustar el brillo, el tono, la temperatura y la saturación.

### **Desenfocar máscara**

Define los bordes de ciertas zonas de la imagen. Desactive esta opción si desea dejar los bordes más suaves.

### **Destramado**

Elimina el patrón ondulado que puede aparecer en las áreas de la imagen levemente sombreadas, tales como los tonos de piel. Esta opción mejora los resultados al escanear revistas o periódicos. (Los resultados de destramado no aparecen en la imagen de previsualización, solo en la imagen escaneada).

### **Corrección claroscuro**

Elimina las sombras en fotos que tienen demasiada iluminación de fondo.

### **Eliminación del Polvo**

Elimina automáticamente las marcas de polvo de los originales.

### **Restauración del color**

Restaura automáticamente los colores de fotos descoloridas.

**Tema principal:** [Cómo escanear con OS X utilizando Captura de Imagen](#)

DCMS/Publications/SPCs/Source/Scanners/Source/Scanning\_Software/Container\_Topics/scanning\_from\_smart\_x00\_20\_devices\_container.xml

## **Cómo escanear desde dispositivos inteligentes**

Utilizando la aplicación Epson iPrint, puede usar su teléfono inteligente o tableta iOS o Android para escanear documentos o fotos originales con su producto conectado a la red y guardarlos como archivos digitales en su dispositivo.

Haga clic en el enlace al final de esta sección para obtener más información sobre Epson iPrint.

**Tema principal:** [Cómo escanear](#)

**Tareas relacionadas**

[Cómo utilizar la aplicación móvil Epson iPrint](#)

DCMS/Publications/SPCs/Source/Scanners/Source/Scanning\_Software/Container\_Topics/scanning\_special\_containe  
r.xml

## **Cómo escanear proyectos especiales**

El software de escaneo de su producto ofrece varias opciones para ayudarle a completar rápidamente proyectos de escaneo especiales.

[Cómo escanear a destinos en línea utilizando Easy Photo Scan](#)

[Cómo escanear a un archivo PDF](#)

[Cómo restaurar los colores en fotos mientras las escanea](#)

**Tema principal:** [Cómo escanear](#)

DCMS/Publications/SPCs/Source/Scanners/Source/Scanning\_Software/Container\_Topics/easy\_photo\_scan\_containe  
r.xml

## **Cómo escanear a destinos en línea utilizando Easy Photo Scan**

Puede escanear documentos o fotos y subirlos a Facebook y a otros destinos, como sitios para compartir fotos, servidores Web o carpetas de red, utilizando el software Easy Photo Scan.

[Cómo escanear con Easy Photo Scan](#)

[Cómo subir imágenes escaneadas a Facebook](#)

[Cómo subir imágenes escaneadas a Picasa](#)

[Cómo subir imágenes escaneadas a Evernote](#)

[Cómo subir imágenes escaneadas a SugarSync](#)

[Cómo subir imágenes escaneadas a una Carpeta Web](#)

[Cómo subir imágenes escaneadas a un correo electrónico](#)

[Cómo guardar imágenes escaneadas en una carpeta](#)

[Ajustes de archivos EPSON JPEG](#)

[Ajustes de archivos EPSON TIFF y Multi-TIFF](#)

**Tema principal:** [Cómo escanear proyectos especiales](#)

### Cómo escanear con Easy Photo Scan

Puede utilizar Easy Photo Scan para escanear originales, editar imágenes escaneadas y subirlas a Facebook u otro destino en línea con facilidad.

1. Coloque el original en su producto para escanearlo.
2. Realice una de las siguientes acciones para iniciar Easy Photo Scan:
  - **Windows 8.x:** Navegue a la pantalla **Aplicaciones** y seleccione **Easy Photo Scan**. Seleccione su producto y haga clic en **Aceptar**, si es necesario.
  - **Windows (otras versiones):** Haga clic en  o en **Inicio**, luego seleccione **Todos los programas** o **Programas**. Seleccione **Epson Software** y haga clic en **Easy Photo Scan**. Seleccione su producto y haga clic en **Aceptar**, si es necesario.
  - **OS X:** Abra la carpeta **Aplicaciones**, haga clic en **Epson Software** y haga clic en **Easy Photo Scan**. Seleccione su producto y haga clic en **Aceptar**, si es necesario.

Verá una ventana como esta:

/DCMS/Publications/SPCs/Source/Scanners/Source/Images/Epson\_Scan/easy\_photo\_scan\_pv550.jpg

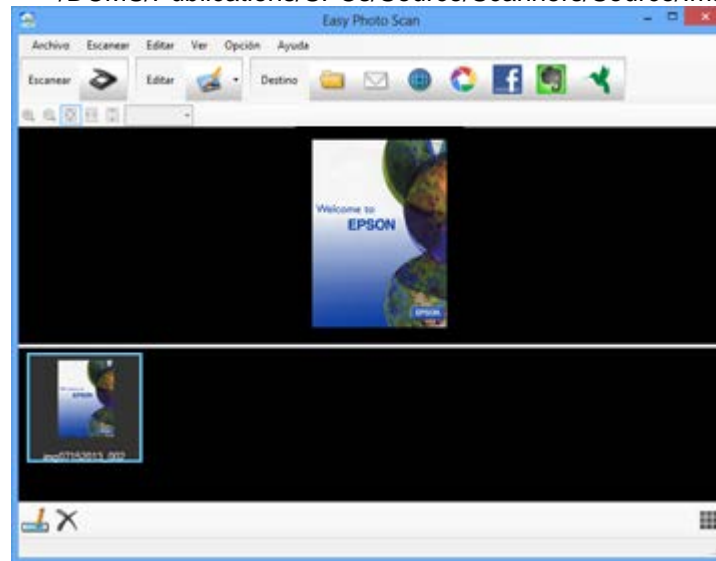



3. Haga clic en el icono  Escanear.

Se inicia el programa para escanear.

4. Haga clic en **Escanear** en la ventana que se abre para escanear su original.

La imagen escaneada aparece en la ventana Easy Photo Scan con un nombre generado automáticamente.

**Nota:** Es posible que tenga que hacer clic en el botón **Cerrar** para mostrar Easy Photo Scan.

5. Para modificar el nombre del archivo, seleccione la miniatura de la imagen en la parte inferior de la pantalla, haga clic en el icono  e ingrese el nuevo nombre para el archivo.
6. Para editar la imagen escaneada, haga clic en el icono  Editar y seleccione una de las opciones que aparecen en la pantalla.

**Nota:** Consulte la utilidad de ayuda de Easy Photo Scan para obtener información adicional sobre las opciones de edición.

7. Repita estos pasos para cada imagen que desee transferir.
8. Cuando termine de escanear, haga clic en uno de los iconos de destino para transferir las imágenes.

/DCMS/Publications/SPCs/Source/Scanners/Source/Images/Icons\_Easy\_Photo\_Scan/easy\_photo\_scan\_destination\_icons.jpg



**Nota:** Es posible que necesite hacer clic en la flecha al lado de los iconos para poder verlos todos. Los iconos disponibles varían según la versión de software que esté utilizando.

**Tema principal:** [Cómo escanear a destinos en línea utilizando Easy Photo Scan](#)

#### **Tareas relacionadas**

[Cómo subir imágenes escaneadas a Facebook](#)

[Cómo subir imágenes escaneadas a Picasa](#)

[Cómo subir imágenes escaneadas a Evernote](#)

[Cómo subir imágenes escaneadas a SugarSync](#)

[Cómo subir imágenes escaneadas a una Carpeta Web](#)

[Cómo subir imágenes escaneadas a un correo electrónico](#)

[Cómo guardar imágenes escaneadas en una carpeta](#)

**DCMS/Publications/SPCs/Source/Scanners/Source/Scanning\_Software/Tasks/Easy\_Photo\_Scan/uploading\_files\_to\_facebook.xml**

### **Cómo subir imágenes escaneadas a Facebook**

Puede configurar una cuenta de Facebook para utilizar con Easy Photo Scan para transferir sus imágenes escaneadas.

1. Escanee su original utilizando Easy Photo Scan.
2. Haga clic en el icono .

Verá una ventana como esta:

[/DCMS/Publications/SPCs/Source/Scanners/Source/Images/Easy\\_Photo\\_Scan/facebook\\_transfer\\_settings.jpg](#)

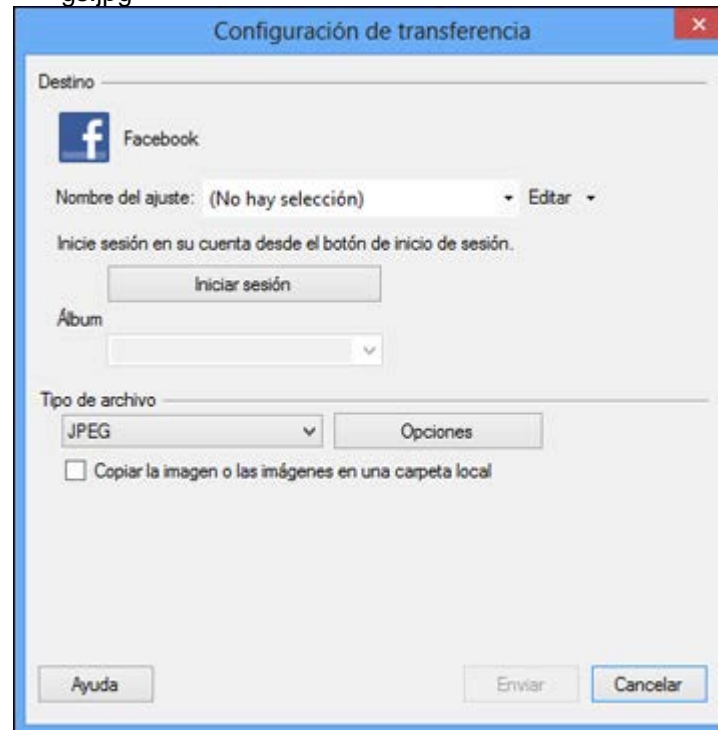

**Nota:** Si ya configuró una cuenta de Facebook en Easy Photo Scan, puede seleccionar el **Nombre del ajuste** o **Nombre del destino** para la cuenta, hacer clic en **Iniciar sesión** si es necesario, y hacer clic en **Enviar** para subir sus imágenes.

3. Haga clic en **Iniciar sesión**.
4. Ingrese a su cuenta de Facebook en la pantalla Autenticación de la aplicación.

**Nota:** Para activar la transferencia automática de imágenes, seleccione la opción para permanecer conectado.

5. Seleccione un álbum de la lista **Álbum**.

**Nota:** Si no puede seleccionar un álbum, compruebe que Nombre del ajuste esté configurado en **(No hay selección)**, haga clic en el botón **Iniciar sesión** para ingresar a su cuenta de Facebook e inténtelo de nuevo. Si desea crear un álbum nuevo, debe crearlo directamente en Facebook.

6. Seleccione el formato de imagen para los archivos que subió utilizando la lista **Archivo** o **Tipo de archivo**.
7. Si hay varias opciones para el formato de archivo seleccionado, haga clic en el botón **Opciones** u **Opción** y seleccione las opciones que desee.
8. Si también desea guardar las imágenes en una carpeta local, marque la casilla de verificación **Copiar la imagen o las imágenes en una carpeta local** y seleccione la carpeta.
9. Si desea guardar los ajustes actuales, haga clic en **Editar** o en **Nombre del ajuste** o en el campo **Nombre del destino** y seleccione **Guardar como**. Ingrese un nombre para el ajuste y haga clic en **Aceptar**.
10. Haga clic en **Enviar** para subir las imágenes a su cuenta de Facebook, o haga clic en **Cancelar** para cancelar la operación.

**Tema principal:** [Cómo escanear a destinos en línea utilizando Easy Photo Scan](#)

#### **Referencias relacionadas**

[Ajustes de archivos EPSON JPEG](#)

#### **Tareas relacionadas**

[Cómo escanear con Easy Photo Scan](#)



## Cómo subir imágenes escaneadas a Picasa

Puede configurar una cuenta de Picasa para utilizar con Easy Photo Scan para transferir sus imágenes escaneadas.

1. Escanee su original utilizando Easy Photo Scan.
2. Haga clic en el icono .

Verá una ventana como esta:

/DCMS/Publications/SPCs/Source/Scanners/Source/Images/Easy\_Photo\_Scan/picasa\_transfer\_settings.jpg

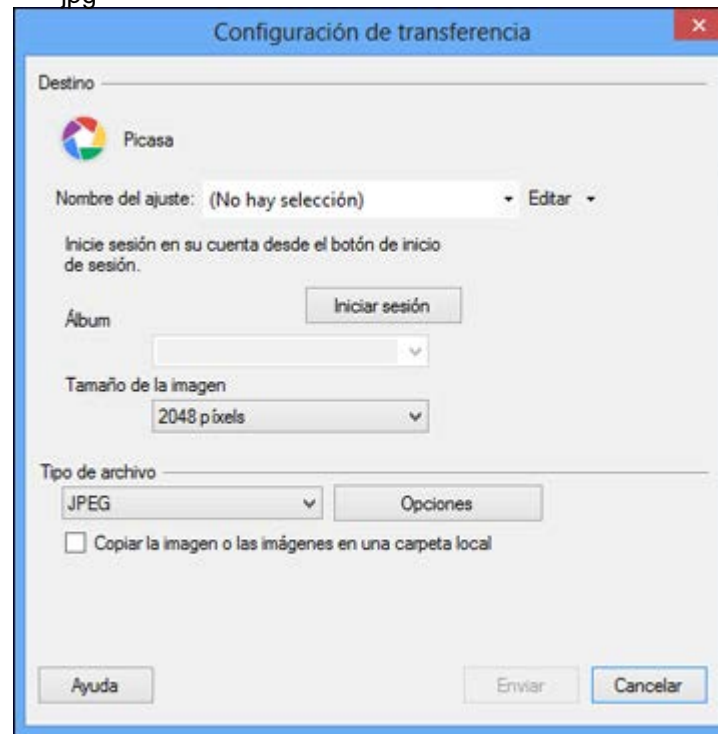

**Nota:** Si ya configuró una cuenta de Picasa en Easy Photo Scan, puede seleccionar el **Nombre del ajuste** o **Nombre del destino** para la cuenta, hacer clic en **Iniciar sesión** si es necesario, y hacer clic en **Enviar** para subir sus imágenes.

3. Haga clic en **Iniciar sesión**.
4. Ingrese a su cuenta de Google en la pantalla Autenticación de la aplicación.
5. Haga clic en **Acceder** para que Easy Photo Scan pueda transferir las imágenes a su cuenta. Se genera un código de autenticación.
6. Introduzca el código de autenticación en el campo **Introduzca el código de autenticación** y haga clic en **Aceptar**.
7. Seleccione un álbum de la lista **Álbum**.

**Nota:** Si no puede seleccionar un álbum, compruebe que Nombre del ajuste esté configurado en **(No hay selección)**, haga clic en el botón **Iniciar sesión** para ingresar a su cuenta de Picasa e inténtelo de nuevo. Si desea crear un álbum nuevo, debe crearlo directamente en Picasa.

8. Seleccione un **Tamaño de la imagen** para las imágenes que subió.
9. Seleccione el formato de imagen para los archivos que subió utilizando la lista **Archivo o Tipo de archivo**.
10. Si hay varias opciones para el formato de archivo seleccionado, haga clic en el botón **Opciones u Opción** y seleccione las opciones que desee.
11. Si también desea guardar las imágenes en una carpeta local, marque la casilla de verificación **Copiar la imagen o las imágenes en una carpeta local** y seleccione la carpeta.
12. Si desea guardar los ajustes actuales, haga clic en **Editar** o en **Nombre del ajuste** o en el campo **Nombre del destino** y seleccione **Guardar como**. Ingrese un nombre para el ajuste y haga clic en **Aceptar**.
13. Haga clic en **Enviar** para subir las imágenes a su cuenta de Picasa, o haga clic en **Cancelar** para cancelar la operación.

**Tema principal:** [Cómo escanear a destinos en línea utilizando Easy Photo Scan](#)

#### **Referencias relacionadas**

[Ajustes de archivos EPSON JPEG](#)

#### **Tareas relacionadas**

[Cómo escanear con Easy Photo Scan](#)

## Cómo subir imágenes escaneadas a Evernote

Puede configurar una cuenta de Evernote para utilizar con Easy Photo Scan para transferir sus imágenes escaneadas (Windows solamente).

**Nota:** Debe instalar Evernote para poder utilizarlo con Easy Photo Scan.

1. Escanee su original utilizando Easy Photo Scan.
2. Haga clic en el icono .

Verá una ventana como esta:

/DCMS/Publications/SPCs/Source/Scanners/Source/Images/Easy\_Photo\_Scan/evernote\_transfer\_settings.jpg

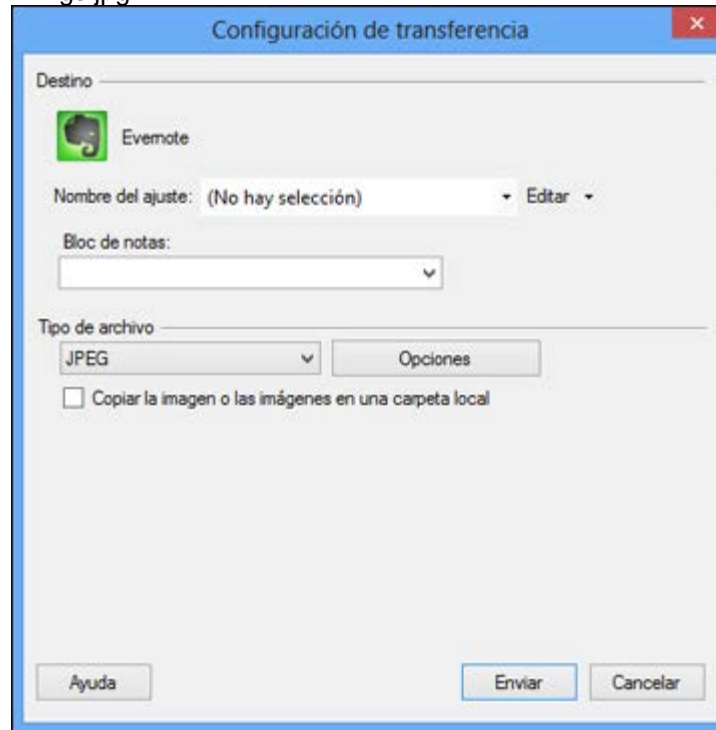

**Nota:** Si ya configuró una cuenta de Evernote en Easy Photo Scan, puede seleccionar el **Nombre del ajuste** o **Nombre del destino** de la cuenta y hacer clic en **Enviar** para subir sus imágenes.

3. Seleccione un cuaderno de la lista **Bloc de notas**.

**Nota:** Si desea crear un cuaderno nuevo, debe crearlo directamente en Evernote.

4. Seleccione el formato de imagen para los archivos que subió utilizando la lista **Archivo** o **Tipo de archivo**.
5. Si hay varias opciones para el formato de archivo seleccionado, haga clic en el botón **Opciones** u **Opción** y seleccione las opciones que desee.
6. Si también desea guardar las imágenes en una carpeta local, marque la casilla de verificación **Copiar la imagen o las imágenes en una carpeta local** y seleccione la carpeta.
7. Si desea guardar los ajustes actuales, haga clic en **Editar** o en **Nombre del ajuste** o en el campo **Nombre del destino** y seleccione **Guardar como**. Ingrese un nombre para el ajuste y haga clic en **Aceptar**.
8. Haga clic en **Enviar** para subir las imágenes a su cuenta de Evernote, o haga clic en **Cancelar** para cancelar la operación.

**Tema principal:** [Cómo escanear a destinos en línea utilizando Easy Photo Scan](#)

#### **Referencias relacionadas**

[Ajustes de archivos EPSON JPEG](#)

#### **Tareas relacionadas**

[Cómo escanear con Easy Photo Scan](#)

DCMS/Publications/SPCs/Source/Scanners/Source/Scanning\_Software/Tasks/Easy\_Photo\_Scan/uploading\_files\_to\_sugarsync.xml

#### **Cómo subir imágenes escaneadas a SugarSync**

Puede configurar una cuenta de SugarSync para utilizar con Easy Photo Scan para transferir sus imágenes escaneadas.

1. Escanee su original utilizando Easy Photo Scan.
2. Haga clic en el icono .

Verá una ventana como esta:

/DCMS/Publications/SPCs/Source/Scanners/Source/Images/Easy\_Photo\_Scan/sugarsync\_transfer\_settings.jpg

Configuración de transferencia

Destino

SugarSync

Nombre del ajuste: (No hay selección) Editar

Nombre de usuario: Contraseña:

Ubicación: Carpeta:

Carpeta Mágica

Sobrescribir los archivos que se llamen igual

Probar conexión

Tipo de archivo

JPEG Opciones

Copiar la imagen o las imágenes en una carpeta local

Ayuda Enviar Cancelar

**Nota:** Si ya configuró una cuenta de SugarSync en Easy Photo Scan, puede seleccionar el **Nombre del ajuste** o **Nombre del destino** de la cuenta y hacer clic en **Enviar** para subir sus imágenes.

3. Introduzca la información de la cuenta en los campos **Nombre de usuario** y **Contraseña**.
4. Seleccione una **Ubicación** para las imágenes transferidas.

**Nota:** En SugarSync, la Carpeta Mágica se llama "Mi SugarSync". Las imágenes transferidas a la Carpeta Mágica aparecen en la carpeta Mi SugarSync.

5. Introduzca un nombre para la carpeta en el campo **Carpeta**.

Si introduce el nombre de una carpeta existente, las imágenes se transfieren a esa carpeta. Si la carpeta no existe, se crea una carpeta nueva con ese nombre.

6. Si desea reemplazar los archivos existentes que tienen el mismo nombre con las imágenes transferidas, haga clic en la casilla de verificación **Sobrescribir los archivos que se llamen igual**.
7. Haga clic en **Probar conexión** para verificar si la información de la cuenta SugarSync es correcta.
8. Seleccione el formato de imagen para los archivos que subió utilizando la lista **Archivo** o **Tipo de archivo**.
9. Si hay varias opciones para el formato de archivo seleccionado, haga clic en el botón **Opciones** u **Opción** y seleccione las opciones que desee.
10. Si también desea guardar las imágenes en una carpeta local, marque la casilla de verificación **Copiar la imagen o las imágenes en una carpeta local** y seleccione la carpeta.
11. Si desea guardar los ajustes actuales, haga clic en **Editar** o en **Nombre del ajuste** o en el campo **Nombre del destino** y seleccione **Guardar como**. Ingrese un nombre para el ajuste y haga clic en **Aceptar**.
12. Haga clic en **Enviar** para subir las imágenes a su cuenta SugarSync, o haga clic en **Cancelar** para cancelar la operación.

**Tema principal:** [Cómo escanear a destinos en línea utilizando Easy Photo Scan](#)

#### **Referencias relacionadas**

[Ajustes de archivos EPSON JPEG](#)

[Ajustes de archivos EPSON TIFF y Multi-TIFF](#)

#### **Tareas relacionadas**

[Cómo escanear con Easy Photo Scan](#)

[DCMS/Publications/SPCs/Source/Scanners/Source/Scanning\\_Software/Tasks/Easy\\_Photo\\_Scan/uploading\\_files\\_to\\_webdav.xml](#)

#### **Cómo subir imágenes escaneadas a una Carpeta Web**

Puede subir sus imágenes escaneadas a una Carpeta Web (WebDAV) utilizando Easy Photo Scan.

1. Escanee su original utilizando Easy Photo Scan.
2. Haga clic en el icono .

Verá una ventana como esta:

/DCMS/Publications/SPCs/Source/Scanners/Source/Images/Easy\_Photo\_Scan/webdav\_transfer\_settings.jpg

**Nota:** Si ya configuró una cuenta de Carpeta Web en Easy Photo Scan, puede seleccionar el **Nombre del ajuste** o **Nombre del destino** de la cuenta y hacer clic en **Enviar** para subir sus fotos.

3. Introduzca la dirección URL de la Carpeta Web en el campo **Dirección**.
4. Introduzca la información de inicio de sesión en los campos **Nombre de usuario** y **Contraseña**.
5. Si desea reemplazar los archivos existentes que tengan el mismo nombre con las imágenes que subió, haga clic en la casilla de verificación **Sobrescribir los archivos que se llamen igual**.
6. Haga clic en **Probar conexión** para verificar si la información de la cuenta es correcta.
7. Seleccione el formato de imagen para los archivos que subió utilizando la lista **Archivo** o **Tipo de archivo**.

8. Si hay varias opciones para el formato de archivo seleccionado, haga clic en el botón **Opciones** u **Opción** y seleccione las opciones que desee.
9. Si también desea guardar las imágenes en una carpeta local, marque la casilla de verificación **Copiar la imagen o las imágenes en una carpeta local** y seleccione la carpeta.
10. Si desea guardar los ajustes actuales, haga clic en **Editar** o en **Nombre del ajuste** o en el campo **Nombre del destino** y seleccione **Guardar como**. Ingrese un nombre para el ajuste y haga clic en **Aceptar**.
11. Haga clic en **Enviar** para subir las imágenes a su Carpeta Web, o haga clic en **Cancelar** para cancelar la operación.

**Tema principal:** [Cómo escanear a destinos en línea utilizando Easy Photo Scan](#)

#### **Referencias relacionadas**

[Ajustes de archivos EPSON JPEG](#)

[Ajustes de archivos EPSON TIFF y Multi-TIFF](#)

#### **Tareas relacionadas**

[Cómo escanear con Easy Photo Scan](#)

DCMS/Publications/SPCs/Source/Scanners/Source/Scanning\_Software/Tasks/Easy\_Photo\_Scan/uploading\_files\_to\_email.xml

### **Cómo subir imágenes escaneadas a un correo electrónico**

Puede guardar sus imágenes escaneadas en una carpeta de red local y enviarlas por correo electrónico utilizando Easy Photo Scan.

**Nota:** En Windows, Easy Photo Scan es compatible con Microsoft Outlook 2000/2002/2003/2007/2010 (x86)/2013 (x86) y Windows Mail/Windows Live Mail. Si no tiene ninguna de estas aplicaciones de correo electrónico, Easy Photo Scan guarda las imágenes, pero la aplicación de correo electrónico no se inicia.

1. Escanee su original utilizando Easy Photo Scan.
2. Haga clic en el icono .



Verá una ventana como esta:

/DCMS/Publications/SPCs/Source/Scanners/Source/Images/Easy\_Photo\_Scan/folder\_transfer\_settings.jp  
pg

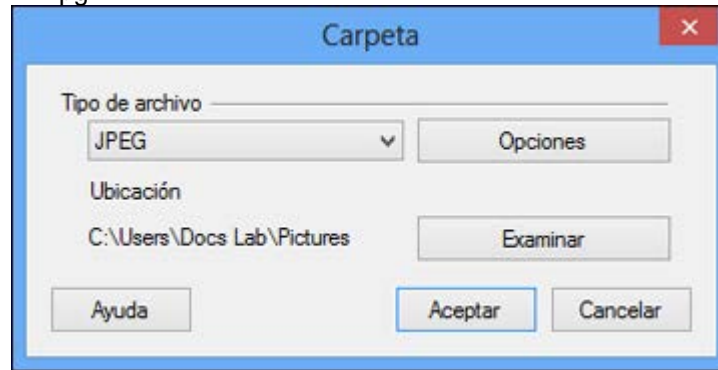

**Nota:** En OS X, también debe ingresar una dirección y texto de correo electrónico en la ventana. Si ya configuró ajustes de correo electrónico en Easy Photo Scan, puede seleccionarlos del campo **Nombre del destino**.

3. Seleccione el formato de imagen para los archivos que subió utilizando la lista **Archivo** o **Tipo de archivo**.
4. Si hay varias opciones para el formato de archivo seleccionado, haga clic en el botón **Opciones** u **Opción** y seleccione las opciones que desee.
5. Realice una de las siguientes acciones:
  - **Windows:** Haga clic en **Buscar** para elegir la carpeta donde desea guardar las imágenes. Luego, haga clic en **Aceptar** para guardar las imágenes en la carpeta y abrir el programa de correo electrónico, o haga clic en **Cancelar** para cancelar la operación.
  - **OS X:** Si también desea guardar las imágenes en una carpeta local, marque la casilla de verificación **Copiar la imagen o las imágenes en una carpeta local** y seleccione la carpeta. Luego, haga clic en **Enviar**, o haga clic en **Cancelar** para cancelar la operación.

**Tema principal:** [Cómo escanear a destinos en línea utilizando Easy Photo Scan](#)

#### **Referencias relacionadas**

[Ajustes de archivos EPSON JPEG](#)

[Ajustes de archivos EPSON TIFF y Multi-TIFF](#)

## Tareas relacionadas

[Cómo escanear con Easy Photo Scan](#)

DCMS/Publications/SPCs/Source/Scanners/Source/Scanning\_Software/Tasks/Easy\_Photo\_Scan/uploading\_files\_to\_folder.xml

### Cómo guardar imágenes escaneadas en una carpeta

Puede guardar sus imágenes escaneadas en una carpeta de red local y enviarlas por correo electrónico utilizando Easy Photo Scan.

1. Escanee su original utilizando Easy Photo Scan.
2. Haga clic en el icono .

Verá una ventana como esta:

/DCMS/Publications/SPCs/Source/Scanners/Source/Images/Easy\_Photo\_Scan/folder\_transfer\_settings.jpg

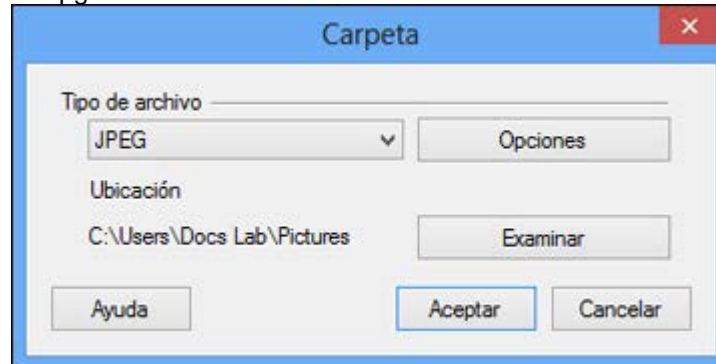

3. Seleccione el formato de imagen para los archivos que subió utilizando la lista **Archivo** o **Tipo de archivo**.
4. Si hay varias opciones para el formato de archivo seleccionado, haga clic en el botón **Options** y seleccione las opciones que desee.
5. Haga clic en **Buscar** o en el campo **Guardar en** para elegir la carpeta donde desea guardar las imágenes.
6. Haga clic en **Aceptar** para guardar las imágenes en la carpeta, o haga clic en **Cancelar** para cancelar la operación.

**Tema principal:** [Cómo escanear a destinos en línea utilizando Easy Photo Scan](#)

### Referencias relacionadas

[Ajustes de archivos EPSON JPEG](#)

[Ajustes de archivos EPSON TIFF y Multi-TIFF](#)

### Tareas relacionadas

[Cómo escanear con Easy Photo Scan](#)

DCMS/Publications/SPCs/Source/Scanners/Source/Scanning\_Software/Reference/easy\_photo\_scan\_jpeg\_settings.xml

### Ajustes de archivos EPSON JPEG

Puede seleccionar de los siguientes ajustes opcionales en la ventana Ajustes de Plug-in EPSON JPEG de Easy Photo Scan.

**Nota:** Los ajustes disponibles pueden variar dependiendo del sistema operativo que esté usando.

/DCMS/Publications/SPCs/Source/Scanners/Source/Images/Easy\_Photo\_Scan/jpeg\_settings.jpg

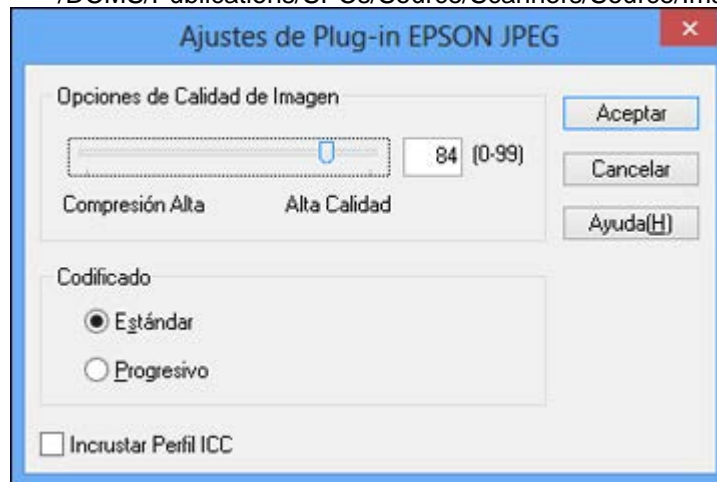

Ajuste	Descripción
Opciones de Calidad de Imagen	Especifica el nivel de compresión. El tamaño del archivo aumenta cuando la calidad es superior.

Ajuste	Descripción
<b>Codificado</b>	<p>Especifica el método de codificación.</p> <p><b>Estándar:</b> Las imágenes se procesan de arriba a abajo cuando se muestran en un navegador Web.</p> <p><b>Progresivo:</b> Las imágenes se procesan en una resolución baja en un navegador Web, luego con una resolución más alta.</p>
<b>Incrustar Perfil ICC</b>	<p>Permite que el perfil ICC (información sobre la reproducibilidad de colores de la imagen escaneada) quede incrustado en la imagen. Los programas que utilizan software de gestión de colores mostrarán los colores de la imagen utilizando el perfil ICC.</p>

**Tema principal:** [Cómo escanear a destinos en línea utilizando Easy Photo Scan](#)

DCMS/Publications/SPCs/Source/Scanners/Source/Scanning\_Software/Reference/easy\_photo\_scan\_tiff\_settings.xml  
**Ajustes de archivos EPSON TIFF y Multi-TIFF**

Puede seleccionar de los siguientes ajustes en la ventana Ajustes TIFF de Easy Photo Scan.

**Nota:** Los ajustes disponibles pueden variar dependiendo del sistema operativo que esté usando.

/DCMS/Publications/SPCs/Source/Scanners/Source/Images/Easy\_Photo\_Scan/tiff\_settings.jpg



Ajuste	Descripción
<b>Orden de Byte</b>	Especifica el sistema operativo donde se utilizará la imagen escaneada.
<b>Compresión</b>	Especifica el formato y nivel de compresión para imágenes en Color/Grises y Blanco y Negro. El tamaño del archivo aumenta cuando la calidad es superior.
<b>Incrustar Perfil ICC</b>	Permite que el perfil ICC (información sobre la reproducibilidad de colores de la imagen escaneada) quede incrustado en la imagen. Los programas que utilizan software de gestión de colores mostrarán los colores de la imagen utilizando el perfil ICC.

**Tema principal:** [Cómo escanear a destinos en línea utilizando Easy Photo Scan](#)

## Cómo escanear a un archivo PDF

Con Epson Scan, puede escanear un documento de múltiples páginas y guardarlo como un archivo PDF (Formato de Documento Portátil) en su computadora utilizando el Modo Oficina, el Modo Fácil o el Modo Profesional.

1. Coloque el original en su producto para escanearlo.
2. Inicie Epson Scan.
3. Seleccione el modo de escaneo que desea utilizar.
4. Seleccione los ajustes de escaneo que desea utilizar.
5. Previsualice la imagen.
6. Cuando termine de seleccionar todos los ajustes, haga clic en **Escanear**.

Verá la ventana Ajustes de Guardar Archivo.

/DCMS/Publications/SPCs/Source/Scanners/Source/Images/Epson\_Scan/scan\_file\_save\_pdf\_win8.jpg

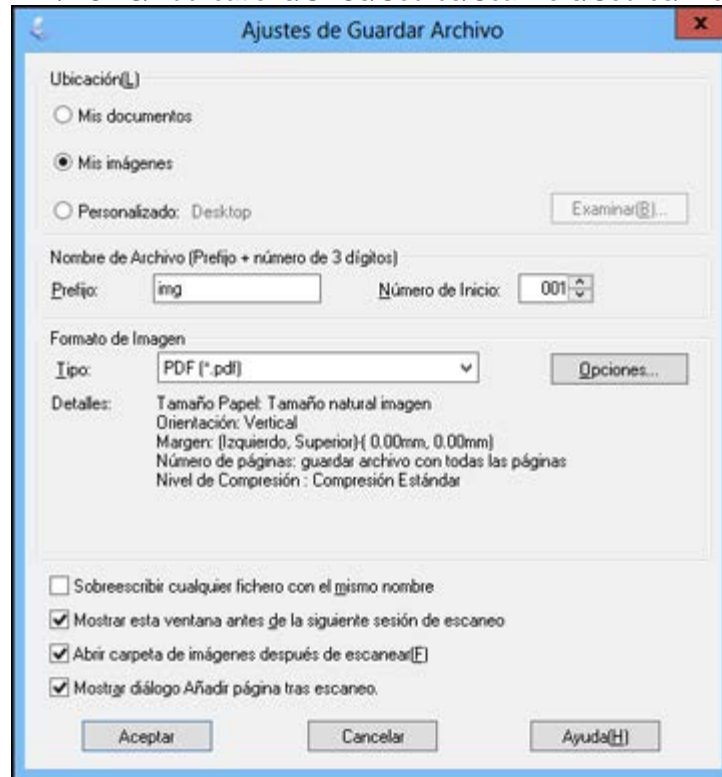

7. Seleccione **PDF** como el ajuste Tipo.
8. Seleccione cualquier otro ajuste que desee utilizar en la ventana Ajustes de Guardar Archivo. Haga clic en el botón **Opciones** para acceder a ajustes adicionales.
9. Haga clic en **Aceptar**.

Epson Scan escanea el documento y verá esta ventana:

/DCMS/Publications/SPCs/Source/Scanners/Source/Images/Epson\_Scan/scan\_pdf\_add\_page\_win8.jpg

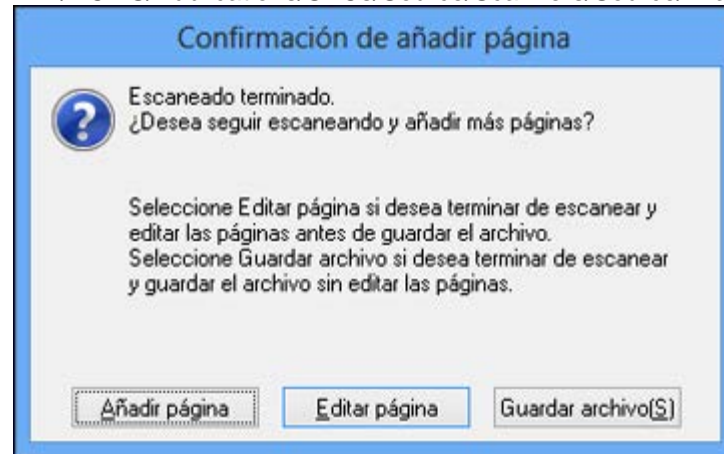

10. Elija una de las siguientes opciones:

- Si va a escanear una sola página, haga clic en **Guardar archivo**.
- Si necesita escanear páginas adicionales en un documento, haga clic en **Añadir página**. Coloque las páginas adicionales en el producto para escanearlas, haga clic en **Escanear** y repita este procedimiento hasta que haya escaneado todas las páginas. Cuando termine, haga clic en **Guardar archivo**.
- Si necesita eliminar o cambiar el orden de las páginas escaneadas, haga clic en **Editar página**. Utilice los iconos que aparecen en la parte inferior de la ventana de edición para eliminar o cambiar el orden de las páginas. Cuando termine, haga clic en **Aceptar**.

**Nota:** Si instaló un programa de OCR (reconocimiento óptico de caracteres), puede ver una pantalla indicando que el programa está convirtiendo la página en texto. Espere hasta que el programa escanee la página de nuevo y luego cierre el programa, si es necesario.

11. Haga clic en **Cerrar** para salir de la ventana de Epson Scan, si es necesario.

Epson Scan escanea el original y guarda el archivo PDF en la carpeta seleccionada o lo abre en su programa de escaneo. Si el archivo se guardó directamente en su computadora, verá el archivo en el Explorador de Windows o en el Finder de OS X, donde podrá ver e imprimir el documento, si desea.

**Tema principal:** [Cómo escanear proyectos especiales](#)



### Tareas relacionadas

[Cómo seleccionar el modo de escaneo](#)

[Cómo seleccionar los ajustes del archivo de escaneo](#)

### Temas relacionados

[Cómo iniciar un escaneo](#)

[Cómo seleccionar los ajustes de Epson Scan](#)

DCMS/Publications/SPCs/Source/Scanners/Source/Scanning\_Software/Tasks/scanning\_special\_color\_restoration.xml

## Cómo restaurar los colores en fotos mientras las escanea

Puede restaurar los colores en fotos descoloridas a medida que las escanea utilizando el ajuste de restauración de color de Epson Scan. Puede seleccionar este ajuste en cualquiera de los modos de escaneo disponibles.

**Nota:** La función de restauración de color no está disponible en Modo Oficina (si su versión de Epson Scan ofrece ese modo).

1. Coloque el original en su producto para escanearlo.
2. Inicie Epson Scan.
3. Seleccione el modo de escaneo que desea utilizar.
4. Seleccione los ajustes de escaneo que desea utilizar.
5. Previsualice la imagen.
6. Busque o acceda a las opciones de ajuste de imagen.
7. Seleccione la casilla de verificación **Restauración de Color**.

/DCMS/Publications/SPCs/Source/Scanners/Source/Images/Epson\_Scan/scan\_color\_restoration.jpg



8. Cuando termine de seleccionar todos los ajustes, haga clic en **Escanear**.
9. Haga clic en **Cerrar** para salir de la ventana de Epson Scan, si es necesario.

Epson Scan escanea el original y guarda el archivo restaurado en la carpeta seleccionada o lo abre en su programa de escaneo. Si el archivo se guardó directamente en la computadora, verá el archivo en el Explorador de Windows o en el Finder de OS X, desde donde podrá ver e imprimir la imagen, si desea.

**Tema principal:** [Cómo escanear proyectos especiales](#)

**Tareas relacionadas**

[Cómo seleccionar el modo de escaneo](#)

**Temas relacionados**

[Cómo iniciar un escaneo](#)

[Cómo seleccionar los ajustes de Epson Scan](#)

## Cómo utilizar tarjetas de memoria con el producto

Siga las instrucciones de esta sección para utilizar una tarjeta de memoria insertada en el producto.

[Cómo introducir una tarjeta de memoria](#)

[Cómo imprimir desde una tarjeta de memoria](#)

[Cómo escanear a una tarjeta de memoria](#)

[Cómo transferir fotos en una tarjeta de memoria](#)

### Cómo introducir una tarjeta de memoria

Introduzca solo una tarjeta de memoria a la vez en la ranura para tarjetas de memoria del producto.

1. Compruebe que la tarjeta de memoria y los archivos guardados en ella sean compatibles con su producto antes de introducir la tarjeta.
2. Introduzca la tarjeta de memoria en la ranura correcta, asegurándose de que la tarjeta esté orientada correctamente.

/DCMS/Publications/SPCs/Source/Images/Memory\_Devices/NX330\_TX430W\_NX430/memcard\_insert\_nx330\_nx430.jpg

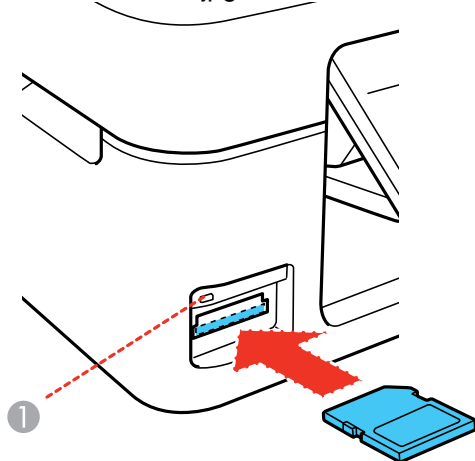

- 1 Indicador de acceso a la tarjeta de memoria

**Nota:** No introduzca la tarjeta hasta el fondo de la ranura. Solo introduzca la tarjeta hasta donde encuentre resistencia.

El indicador de acceso a la tarjeta de memoria parpadea y luego permanece encendido.

**Precaución:** No retire la tarjeta o apague el producto mientras esté parpadeando el indicador de acceso a la tarjeta de memoria ya que podría perder datos de la tarjeta de memoria.

[Tipos de tarjetas de memoria](#)

[Especificaciones de los archivos en tarjetas de memoria](#)

[Cómo extraer una tarjeta de memoria](#)

**Tema principal:** [Cómo utilizar tarjetas de memoria con el producto](#)

DCMS/Publications/SPCs/Source/Memory\_Card/Reference/XP420\_424/memcard\_card\_types\_xp420\_424.xml

## Tipos de tarjetas de memoria

Puede utilizar los siguientes tipos de tarjetas de memoria con su producto.

**Nota:** Las tarjetas marcadas con un asterisco (\*) requieren un adaptador; consulte la documentación del adaptador para obtener más información sobre cómo usarlo.

- SDXC
- SDHC
- SD
- miniSDHC\*
- miniSD\*
- microSDHC\*
- microSDXC\*
- microSD\*

**Tema principal:** [Cómo introducir una tarjeta de memoria](#)

DCMS/Publications/SPCs/Source/Memory\_Card/Reference/XP420\_424/memcard\_file\_spex\_xp420\_424.xml

## Especificaciones de los archivos en tarjetas de memoria

Puede utilizar tarjetas de memoria con el producto que contengan archivos que cumplan con estas especificaciones.

<b>Formato de archivo</b>	JPEG con el estándar Exif 2.3
<b>Tamaño de imagen</b>	80 × 80 píxeles a 10200 × 10200 píxeles
<b>Número de archivos</b>	Hasta 9990

**Tema principal:** [Cómo introducir una tarjeta de memoria](#)

DCMS/Publications/SPCs/Source/Memory\_Card/Tasks/memcard\_removing.xml  
**Cómo extraer una tarjeta de memoria**

Cuando termine de trabajar con una tarjeta de memoria, compruebe si es seguro extraer la tarjeta del producto.

**Precaución:** No retire la tarjeta o apague el producto mientras esté parpadeando el indicador de acceso a la tarjeta de memoria ya que podría perder datos de la tarjeta de memoria.

1. Asegure que el indicador de acceso a la tarjeta de memoria no esté parpadeando.

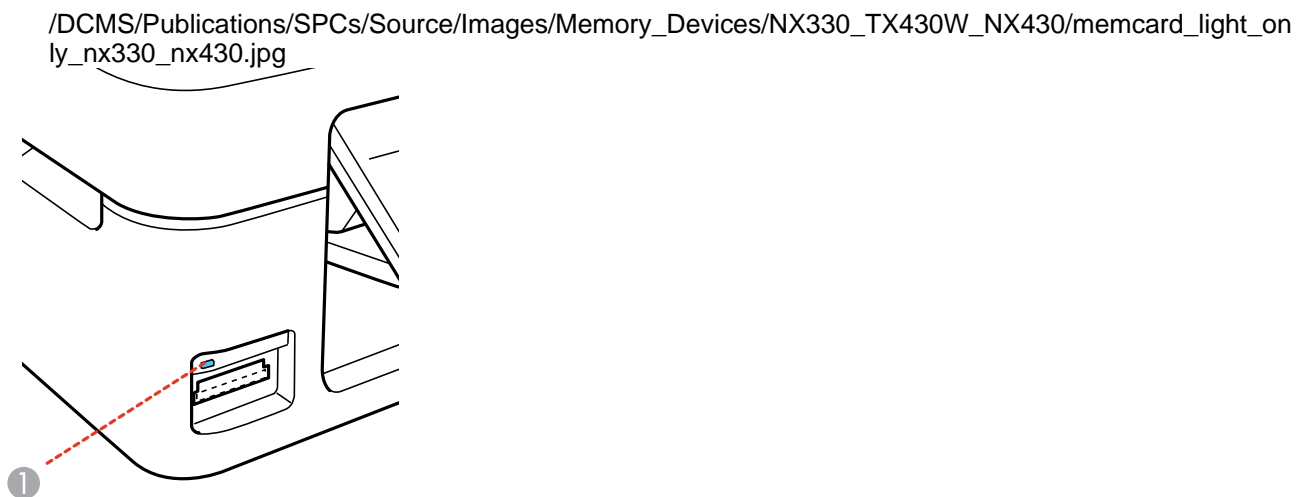

- 1 Indicador de acceso a la tarjeta de memoria

2. Si el producto está conectado a su computadora mediante un cable USB, realice una de las siguientes acciones:
  - **Windows:** Abra la utilidad **Mi PC, Equipo, Explorador de Windows** o **Explorador de archivos**. A continuación, haga clic con el botón derecho del mouse en el nombre de la tarjeta de memoria (que aparece como un disco extraíble) y seleccione **Expulsar**.
  - **OS X:** Arrastre el icono del disco extraíble para la tarjeta de memoria desde el escritorio o la ventana de su computadora a la papelera.
3. Retire la tarjeta de memoria de la ranura.

**Tema principal:** [Cómo introducir una tarjeta de memoria](#)

DCMS/Publications/SPCs/Source/Memory\_Card/Container\_Topics/memcard\_print\_container.xml

## Cómo imprimir desde una tarjeta de memoria

Consulte las siguientes secciones para imprimir fotos desde una tarjeta de memoria insertada en el producto.

[Cómo ver e imprimir fotos](#)

**Tema principal:** [Cómo utilizar tarjetas de memoria con el producto](#)

DCMS/Publications/SPCs/Source/Memory\_Card/Container\_Topics/memcard\_device\_view\_print\_container.xml

## Cómo ver e imprimir fotos

Consulte las siguientes secciones para ver e imprimir las fotos que se muestran en la pantalla LCD del producto.

[Cómo ver e imprimir fotos individuales](#)

[Cómo ver e imprimir fotos individuales utilizando la función de presentación continua](#)

[Cómo recortar fotos que se muestran en la pantalla LCD](#)

[Opciones de ajustes de impresión - Modo de fotos](#)

[Cómo imprimir hojas de composición de fotos desde una tarjeta de memoria](#)

[Opciones de composición de fotos](#)

**Tema principal:** [Cómo imprimir desde una tarjeta de memoria](#)

DCMS/Publications/SPCs/Source/Memory\_Card/Tasks/XP420\_424/memcard\_print\_xp420\_424.xml

## Cómo ver e imprimir fotos individuales

Puede seleccionar fotos individuales para imprimirlas a medida que las ve en la pantalla LCD.

1. Pulse el botón  de inicio, si es necesario.
2. Pulse el botón de flecha izquierda o derecha para seleccionar **Imprimir fotos** y pulse el botón **OK**.

Se muestra la primera foto en su tarjeta de memoria:

/DCMS/Publications/SPCs/Source/Images/LCD\_Screens/FY11\_FY12\_Products/XP400/lcd\_print\_photos\_xp400.jpg



3. Pulse el botón de flecha izquierda o derecha para desplazarse por sus fotos y mostrar la que desea ver o imprimir.
4. Pulse el botón + o – para seleccionar una o más copias de la foto (hasta 99).
5. Para ver más fotos y seleccionar otras para imprimir, pulse el botón de flecha izquierda o derecha y repita las selecciones anteriores.
6. Para seleccionar ajustes para las fotos, pulse el botón de flecha abajo.

Verá esta pantalla:

/DCMS/Publications/SPCs/Source/Images/LCD\_Screens/XP430\_431/lcd\_print\_photos\_menu\_xp431.jpg



7. Realice una de las siguientes acciones:
  - Para cambiar las fotos seleccionadas y el número de copias que va a imprimir, seleccione **Selecc. fotos**, pulse el botón **OK** y seleccione los ajustes necesarios.
  - Para cambiar el ajuste de visualización para la pantalla LCD, seleccione **Opciones de visualización**, pulse el botón **OK** y seleccione el ajuste que desea utilizar.
  - Para cambiar los ajustes de impresión, seleccione **Ajustes de impresión**, pulse el botón **OK** y seleccione los ajustes necesarios.
  - Para recortar o aplicar zoom a su foto, seleccione **Recortar/zoom**, pulse el botón **OK** y pulse el botón **+** o **-** para ajustar el área de la imagen o el botón **⬆** de inicio para girar el área de recorte.
8. Cuando esté listo para imprimir, pulse el botón **⬆** de iniciar.

**Nota:** Para cancelar la impresión, pulse el botón **⊘** de cancelar.

**Tema principal:** [Cómo ver e imprimir fotos](#)

**Referencias relacionadas**

[Opciones de ajustes de impresión - Modo de fotos](#)

**Tareas relacionadas**

[Cómo recortar fotos que se muestran en la pantalla LCD](#)



DCMS/Publications/SPCs/Source/Memory\_Card/Tasks/XP420\_424/memcard\_slideshow\_xp420\_424.xml  
Cómo ver e imprimir fotos individuales utilizando la función de presentación continua

Puede ver una presentación continua de las fotos en su tarjeta de memoria y seleccionar fotos individuales para imprimirlas.

1. Pulse el botón  de inicio, si es necesario.
2. Pulse el botón de flecha izquierda o derecha para seleccionar **Más funciones** y pulse el botón **OK**.

/DCMS/Publications/SPCs/Source/Images/LCD\_Screens/XP430\_431/lcd\_more\_functions\_xp431.jpg



3. Pulse el botón de flecha hacia arriba o hacia abajo para seleccionar **Presentación** y pulse el botón **OK**.

Se muestra la primera foto en su tarjeta de memoria:

/DCMS/Publications/SPCs/Source/Images/LCD\_Screens/XP430\_431/lcd\_slideshow\_image\_xp431.jpg



4. La pantalla LCD se desplaza por sus fotos y muestra cada foto en la tarjeta de memoria. Pulse el botón de flecha hacia abajo para detener la presentación. Pulse el botón de flecha hacia abajo otra vez para reanudar la presentación.
5. Pulse el botón **OK** para seleccionar una foto que desea imprimir.
6. Pulse el botón **+** o **-** para seleccionar una o más copias de la foto (hasta 99).
7. Para ver más fotos y seleccionar otras para imprimir, pulse el botón de flecha izquierda o derecha y repita las selecciones anteriores.

**Nota:** Una vez que haya seleccionado una foto para imprimir, no puede reiniciar la presentación. Debe explorar las fotos manualmente si desea seleccionar más de una foto para imprimir.

8. Para seleccionar ajustes de impresión para las fotos, pulse el botón de flecha hacia abajo.

Verá esta pantalla:

/DCMS/Publications/SPCs/Source/Images/LCD\_Screens/XP430\_431/lcd\_print\_photos\_menu\_xp431.jpg



9. Realice una de las siguientes acciones:
  - Para cambiar las fotos seleccionadas y el número de copias que va a imprimir, seleccione **Selecc. fotos**, pulse el botón **OK** y seleccione los ajustes necesarios.
  - Para cambiar el ajuste de visualización para la pantalla LCD, seleccione **Opciones de visualización**, pulse el botón **OK** y seleccione el ajuste que desea utilizar.
  - Para cambiar los ajustes de impresión, seleccione **Ajustes de impresión**, pulse el botón **OK** y seleccione los ajustes necesarios.
  - Para recortar o aplicar zoom a su foto, seleccione **Recortar/zoom**, pulse el botón **OK** y pulse el botón **+** o **-** para ajustar el área de la imagen o el botón **⬆** de inicio para girar el área de recorte.
10. Cuando esté listo para imprimir, pulse el botón **⬆** de iniciar.

**Nota:** Para cancelar la impresión, pulse el botón **⊗** de cancelar.

**Tema principal:** [Cómo ver e imprimir fotos](#)

**Referencias relacionadas**

[Opciones de ajustes de impresión - Modo de fotos](#)

**Tareas relacionadas**

[Cómo recortar fotos que se muestran en la pantalla LCD](#)

**DCMS/Publications/SPCs/Source/Memory\_Card/Tasks/XP420\_424/memcard\_cropping\_xp420\_424.xml**  
**Cómo recortar fotos que se muestran en la pantalla LCD**

Si desea recortar o girar las fotos que se muestran en la pantalla LCD, pulse el botón de flecha hacia abajo, seleccione **Recortar/zoom** y pulse el botón **OK**. Luego, seleccione las opciones necesarias.

- Para recortar la foto, pulse el botón **+** para reducir el área de recorte amarillo, o pulse el botón **-** para ampliar el área de recorte.
- Para mover el área de recorte, pulse los botones de flecha.
- Para girar el área de recorte, pulse el botón **⬆** de inicio.
- Para revisar la imagen recortada, pulse el botón **OK**.

**Tema principal:** [Cómo ver e imprimir fotos](#)

**Tareas relacionadas**

[Cómo ver e imprimir fotos individuales](#)

[Cómo ver e imprimir fotos individuales utilizando la función de presentación continua](#)

**DCMS/Publications/SPCs/Source/Memory\_Card/Reference/XP430\_431/memcard\_print\_setting\_options\_xp430\_431.xml**

**Opciones de ajustes de impresión - Modo de fotos**

Seleccione estas opciones de **Ajustes de impresión** cuando esté imprimiendo fotos que se muestran en la pantalla LCD.

<b>Ajustes de impresión</b>	<b>Opciones disponibles</b>	<b>Descripción</b>
<b>Tam. papel</b>	Diferentes tamaños de papel	Indica el tamaño del papel que tiene cargado en el producto
<b>Tipo papel</b>	Diferentes tipos de papel	Indica el tipo de papel que tiene cargado en el producto
<b>Sin margen</b>	<b>Sin margen</b>	Amplía la imagen hasta el borde del papel (la imagen se puede recortar un poco)
	<b>Con margen</b>	Deja un margen pequeño alrededor de la imagen
<b>Calidad</b>	<b>Estándar</b>	Proporciona una buena calidad para la mayoría de las impresiones
	<b>Óptim</b>	Proporciona la calidad más alta para impresiones importantes

Ajustes de impresión	Opciones disponibles	Descripción
Corrg oj rojo	Desactivar - Actual	Desactiva la corrección de ojos rojos para el trabajo de impresión actual
	Activar - Actual	Activa la corrección de ojos rojos para el trabajo de impresión actual

Tema principal: [Cómo ver e imprimir fotos](#)

DCMS/Publications/SPCs/Source/Memory\_Card/Tasks/XP420\_424/memcard\_layout\_printing\_xp420\_424.xml  
**Cómo imprimir hojas de composición de fotos desde una tarjeta de memoria**

Puede imprimir una o varias fotos de una tarjeta de memoria en hojas de composición especiales en varios tamaños de papel fotográfico.

1. Cargue papel fotográfico en el producto.
2. Pulse el botón  de inicio, si es necesario.
3. Pulse el botón de flecha izquierda o derecha para seleccionar **Más funciones** y pulse el botón **OK**.
4. Pulse el botón de flecha hacia arriba o hacia abajo para seleccionar **Hoja compos foto** y pulse el botón **OK**.

Verá esta pantalla:

/DCMS/Publications/SPCs/Source/Images/LCD\_Screens/XP430\_431/lcd\_photo\_layout\_xp431.jpg

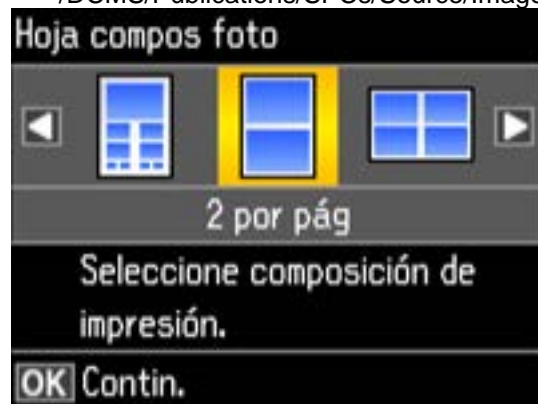

5. Pulse el botón de flecha izquierda o derecha para seleccionar una de las opciones de composición y pulse el botón **OK**.

Verá esta pantalla:

/DCMS/Publications/SPCs/Source/Images/LCD\_Screens/XP430\_431/lcd\_photo\_layout\_size\_xp431.jpg

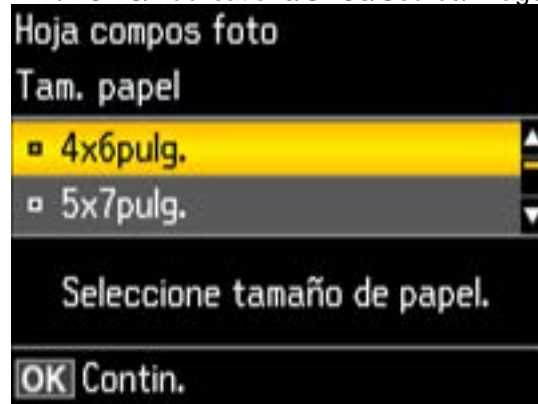

6. Pulse el botón de flecha hacia arriba o hacia abajo para seleccionar el ajuste **Tam. papel** que coincida con el papel que tiene cargado en la impresora y pulse el botón **OK**.
7. Pulse el botón de flecha hacia arriba o hacia abajo para seleccionar el ajuste **Tipo papel** que coincida con el papel que tiene cargado en la impresora y pulse el botón **OK**.

Según la composición seleccionada, puede ver esta pantalla:

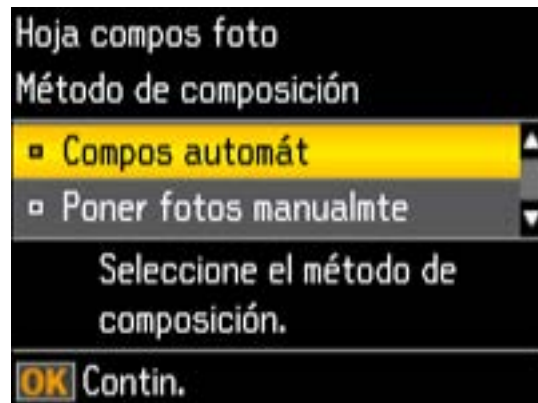

8. Si ve la pantalla anterior, realice una de las siguientes acciones:
  - Para permitir que el producto coloque las fotos en la hoja de composición de forma automática, seleccione **Compos automát** y pulse el botón **OK**. Pulse el botón **+** para seleccionar la foto que desea imprimir. Si necesita anular la selección de una foto, pulse el botón **-**. Pulse el botón **OK** cuando termine.
  - Para colocar las fotos en la hoja de composición de forma manual, seleccione **Poner fotos manualmte** y pulse el botón **OK**. Pulse los botones de flecha que se muestran en la pantalla para cambiar las opciones de composición y pulse el botón **OK** para confirmar la colocación de cada foto.

**Nota:** Si la impresora no avanza automáticamente a la siguiente pantalla cuando termine de colocar las fotos, pulse los botones de flecha que se muestran en la pantalla para seleccionar **Terminado** y pulse el botón **OK**.

9. Si desea cambiar los ajustes de impresión para la hoja de composición de fotos, pulse el botón de flecha hacia arriba o hacia abajo para seleccionar **Menú** y pulse el botón **OK**.
10. Pulse el botón **+** o **-** para seleccionar una o más copias de cada hoja de composición de fotos (hasta 99).
11. Pulse el botón **OK**.
12. Para imprimir más de una copia de la hoja de composición de fotos, pulse el botón **+** o **-** para seleccionar el número de copias (hasta 99).
13. Cuando esté listo para imprimir, pulse el botón  de iniciar.

**Nota:** Para cancelar la impresión, pulse el botón  de cancelar.

**Tema principal:** [Cómo ver e imprimir fotos](#)

**Referencias relacionadas**

[Opciones de composición de fotos](#)

DCMS/Publications/SPCs/Source/Memory\_Card/Reference/XP420\_424/memcard\_layout\_options\_xp420\_424.xml  
**Opciones de composición de fotos**

Seleccione la composición que desea utilizar cuando imprima sus fotos en una hoja de composición.

**2 por pág, 4 por pág, 8 por pág o 20 por pág.**

Para imprimir 2, 4, 8 o 20 fotos en una hoja.

**Super ½ o Infer ½**

Para imprimir una foto en la parte superior o inferior de la hoja.

### Foto carné

Para imprimir 4 fotos de tamaño de tarjeta de identificación en una hoja.

### Paquete de imagen

Para imprimir una foto en varios tamaños en una sola hoja.

Tema principal: [Cómo ver e imprimir fotos](#)

DCMS/Publications/SPCs/Source/Memory\_Card/Tasks/XP420\_424/memcard\_scanning\_xp420\_424.xml

## Cómo escanear a una tarjeta de memoria

Puede escanear una imagen y guardarla en una tarjeta de memoria insertada en la ranura para tarjetas de memoria del producto.

1. Introduzca una tarjeta de memoria en la ranura para tarjetas de memoria del producto.
2. Coloque su documento o foto original en el producto.
3. Pulse el botón  de inicio, si es necesario.
4. Pulse el botón de flecha izquierda o derecha para seleccionar **Escanear** y pulse el botón **OK**.
5. Seleccione **Esca a tarj memori** y pulse el botón **OK**.

Verá esta pantalla:

/DCMS/Publications/SPCs/Source/Images/LCD\_Screens/XP430\_431/lcd\_scan\_to\_memcard\_xp431.jpg



6. Seleccione los ajustes de escaneo a tarjeta de memoria que desea utilizar.
7. Pulse el botón  de iniciar para iniciar el escaneo.

Tema principal: [Cómo utilizar tarjetas de memoria con el producto](#)



### Tareas relacionadas

[Cómo introducir una tarjeta de memoria](#)

[Cómo colocar originales en el cristal del escáner](#)

DCMS/Publications/SPCs/Source/Memory\_Card/Container\_Topics/memcard\_transfer\_container.xml

## Cómo transferir fotos en una tarjeta de memoria

Puede transferir fotos a una tarjeta de memoria conectada al producto al igual que descargar fotos de ella.

[Cómo configurar los archivos compartidos para transferencias de fotos desde su computadora](#)

[Cómo transferir fotos desde una tarjeta de memoria a su computadora](#)

**Tema principal:** [Cómo utilizar tarjetas de memoria con el producto](#)

DCMS/Publications/SPCs/Source/Memory\_Card/Tasks/XP420\_424/memcard\_transfer\_file\_sharing\_xp420\_424.xml

## Cómo configurar los archivos compartidos para transferencias de fotos desde su computadora

Antes de transferir fotos desde una computadora a una tarjeta de memoria insertada en la ranura para tarjetas de memoria del producto, es posible que tenga que configurar los ajustes de archivos compartidos del producto.

**Precaución:** Retire la tarjeta de memoria antes de cambiar este ajuste o podría perder los datos de la tarjeta de memoria. No retire la tarjeta o apague el producto mientras esté parpadeando el indicador de acceso a la tarjeta de memoria ya que podría perder datos de la tarjeta de memoria.

1. Pulse el botón de flecha izquierda o derecha para seleccionar **Configurar** y pulse el botón **OK**.
2. Pulse el botón de flecha hacia arriba o hacia abajo para seleccionar **Conf compart arch** y pulse el botón **OK**.
3. Pulse el botón de flecha hacia arriba o hacia abajo para seleccionar un tipo de conexión y pulse el botón **OK**.

**Tema principal:** [Cómo transferir fotos en una tarjeta de memoria](#)

### Tareas relacionadas

[Cómo extraer una tarjeta de memoria](#)

DCMS/Publications/SPCs/Source/Memory\_Card/Tasks/memcard\_transfer\_computer\_network.xml

## Cómo transferir fotos desde una tarjeta de memoria a su computadora

Puede transferir fotos entre una tarjeta de memoria conectada al producto y una computadora.

**Nota:** No transfiera fotos a una tarjeta de memoria ni descargue fotos de ella mientras esté imprimiendo archivos de la tarjeta.

1. Asegúrese de que el producto esté conectado a una computadora.
2. Introduzca una tarjeta de memoria en la ranura para tarjetas de memoria del producto.
3. Realice una de las siguientes acciones para acceder a los archivos de la tarjeta de memoria desde su computadora:
  - **Windows:** Abra la utilidad **Mi PC, Equipo, Explorador de Windows** o **Explorador de archivos**, luego seleccione el icono del disco extraíble.
  - **OS X con una conexión USB:** Localice el icono del disco extraíble en el escritorio o ventana de su computadora y selecciónelo.
  - **OS X con una conexión de red:** Seleccione el icono del disco duro en el escritorio o ventana de su computadora, seleccione su producto en la sección **COMPARTIDO** en la barra lateral (es posible que tenga que ampliar la barra lateral para ver el nombre), luego seleccione el icono **MEMORYCARD**.
4. Seleccione la carpeta que contiene sus fotos.
5. Arrastre las fotos que desea transferir a la carpeta deseada en su computadora o en su tarjeta de memoria.

**Nota:** La pantalla LCD del producto no se actualiza para mostrar las fotos nuevas transferidas a la tarjeta de memoria. Espere hasta que termine de parpadear el indicador de acceso a la tarjeta de memoria, luego retire y vuelva a introducir la tarjeta de memoria para actualizar las fotos que se muestran en la pantalla LCD.

**Tema principal:** [Cómo transferir fotos en una tarjeta de memoria](#)

**Tareas relacionadas**

[Cómo introducir una tarjeta de memoria](#)

[Cómo extraer una tarjeta de memoria](#)

## Cómo imprimir proyectos personalizados

Puede imprimir calendarios, papel rayado, papel cuadriculado y papel para cartas con una foto de fondo.

[Cómo imprimir papel con renglones o papel cuadriculado](#)

[Cómo imprimir papel de carta personalizado](#)

[Cómo imprimir páginas de calendario](#)

## Cómo imprimir papel con renglones o papel cuadriculado

Puede imprimir papel con renglones anchos o estrechos y papel cuadriculado.

1. Cargue papel normal de tamaño Carta (8,5 × 11 pulg. [216 × 279 mm]) o A4 (8,3 × 11,7 pulg. [210 × 297 mm]).
2. Pulse el botón  de inicio, si es necesario.
3. Pulse el botón de flecha izquierda o derecha para seleccionar **Más funciones** y pulse el botón **OK**.

/DCMS/Publications/SPCs/Source/Images/LCD\_Screens/XP430\_431/lcd\_more\_functions\_xp431.jpg

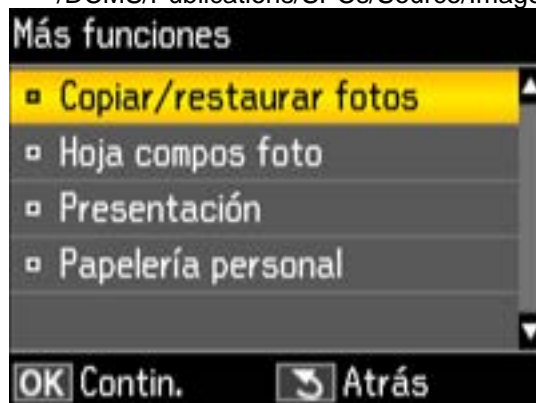

4. Pulse el botón de flecha hacia arriba o hacia abajo para seleccionar **Papelería personal** y pulse el botón **OK**.

/DCMS/Publications/SPCs/Source/Images/LCD\_Screens/XP430\_431/lcd\_personal\_stationery\_xp431.jpg

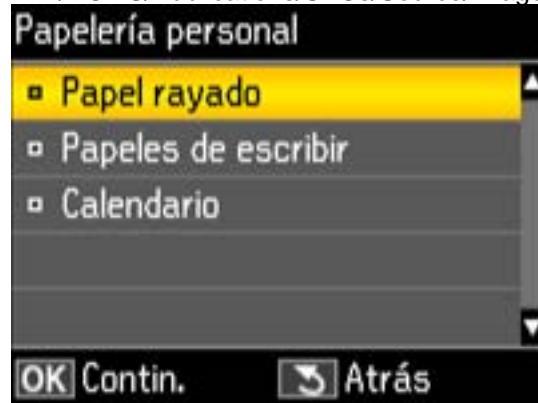

5. Pulse el botón de flecha hacia arriba o hacia abajo para seleccionar **Papel rayado** y pulse el botón **OK**.

/DCMS/Publications/SPCs/Source/Images/LCD\_Screens/XP430\_431/lcd\_lined\_papers\_xp431.jpg

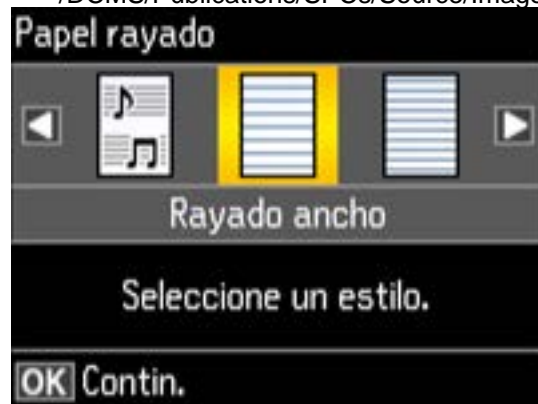

6. Pulse el botón de flecha izquierda o derecha, luego pulse el botón **OK** para seleccionar uno de los siguientes ajustes:
  - **Rayado ancho**

- **Rayado fino**
- **Papel cuadriculado**
- **Pentagrama**

**Nota:** Vea las imágenes para cada opción para ver la composición del diseño.

7. Seleccione el tamaño de papel que tiene cargado en la impresora y pulse el botón **OK**.
8. Cuando vea un mensaje indicándole que cargue papel, pulse el botón **OK**.
9. Para imprimir más de una hoja, pulse el botón **+** o **-** para seleccionar el número de copias (hasta 99).
10. Cuando esté listo para imprimir, pulse el botón  de iniciar.

**Nota:** Para cancelar la impresión, pulse el botón  de cancelar.

**Tema principal:** [Cómo imprimir proyectos personalizados](#)

**Temas relacionados**

[Cómo cargar papel](#)

DCMS/Publications/SPCs/Source/Printing\_Stationery/Tasks/XP420\_424/printing\_writing\_paper\_xp420\_424.xml

## **Cómo imprimir papel de carta personalizado**

Puede imprimir papel de carta con o sin renglones con una de sus propias fotos de fondo.

1. Cargue papel normal de tamaño Carta (8,5 × 11 pulg. [216 × 279 mm]) o A4 (8,3 × 11,7 pulg. [210 × 297 mm]).
2. Introduzca una tarjeta de memoria en la ranura para tarjetas de memoria del producto.
3. Pulse el botón  de inicio, si es necesario.

4. Pulse el botón de flecha izquierda o derecha para seleccionar **Más funciones** y pulse el botón **OK**.

/DCMS/Publications/SPCs/Source/Images/LCD\_Screens/XP430\_431/lcd\_more\_functions\_xp431.jpg

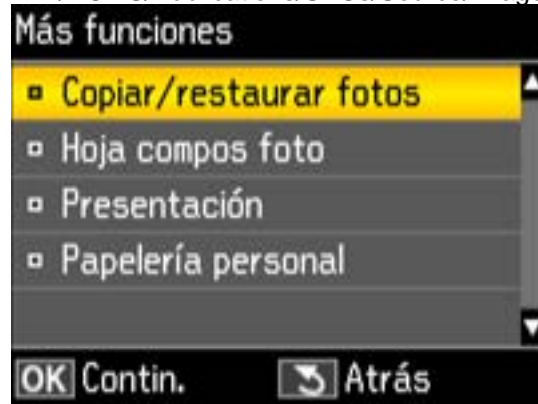

5. Pulse el botón de flecha hacia arriba o hacia abajo para seleccionar **Papelería personal** y pulse el botón **OK**.

/DCMS/Publications/SPCs/Source/Images/LCD\_Screens/XP430\_431/lcd\_personal\_stationery\_xp431.jpg

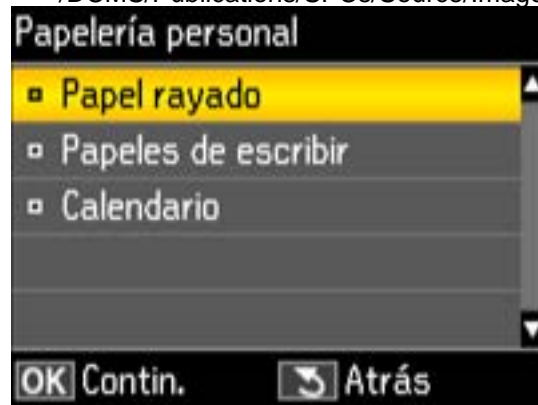

- Pulse el botón de flecha hacia arriba o hacia abajo para seleccionar **Papeles de escribir** y pulse el botón **OK**.



- Pulse el botón de flecha izquierda o derecha, luego pulse el botón **OK** para seleccionar uno de los siguientes ajustes:

- **Sin rayado**
- **Rayado horizontal**
- **Rayado vertical**

**Nota:** Vea las imágenes para cada opción para ver la composición del diseño.

- Seleccione el tamaño del papel que tiene cargado en la impresora y pulse el botón **OK**.
- Seleccione la foto que desea usar para el papel de carta y pulse el botón **OK**.

**Nota:** Para girar la composición del papel de carta, pulse el botón de flecha hacia abajo.

- Cuando vea un mensaje indicándole que cargue papel, pulse el botón **OK**.
- Para imprimir más de una hoja, pulse el botón **+** o **-** para seleccionar el número de copias (hasta 99).
- Cuando esté listo para imprimir, pulse el botón **◇** de iniciar.

**Nota:** Para cancelar la impresión, pulse el botón **⊗** de cancelar.

**Tema principal:** [Cómo imprimir proyectos personalizados](#)

**Tareas relacionadas**

[Cómo introducir una tarjeta de memoria](#)

**Temas relacionados**

[Cómo cargar papel](#)

DCMS/Publications/SPCs/Source/Printing\_Stationery/Tasks/XP420\_424/printing\_calendars\_xp420\_424.xml

## Cómo imprimir páginas de calendario

Puede crear e imprimir una página de calendario semanal o mensual desde su producto.

1. Cargue uno de estos tipos de papel de tamaño Carta (8,5 × 11 pulg. [216 × 279 mm]) o A4 (8,3 × 11,7 pulg. [210 × 297 mm]):
  - Papel normal
  - Epson High Quality Ink Jet Paper
  - Epson Bright White Paper
  - Epson Presentation Paper Matte
  - Epson Premium Presentation Paper Matte
2. Pulse el botón  de inicio, si es necesario.
3. Pulse el botón de flecha izquierda o derecha para seleccionar **Más funciones** y pulse el botón **OK**.

/DCMS/Publications/SPCs/Source/Images/LCD\_Screens/XP430\_431/lcd\_more\_functions\_xp431.jpg

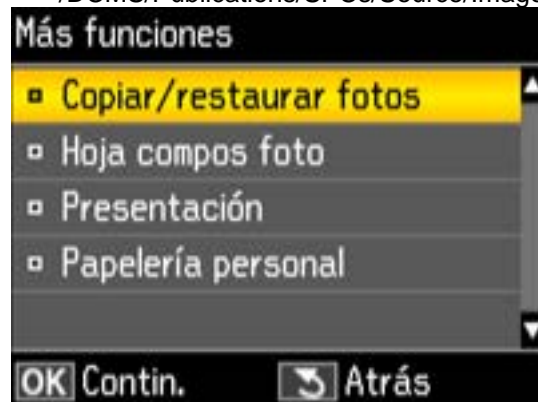



4. Pulse el botón de flecha hacia arriba o hacia abajo para seleccionar **Papelería personal** y pulse el botón **OK**.

/DCMS/Publications/SPCs/Source/Images/LCD\_Screens/XP430\_431/lcd\_personal\_stationery\_xp431.jpg

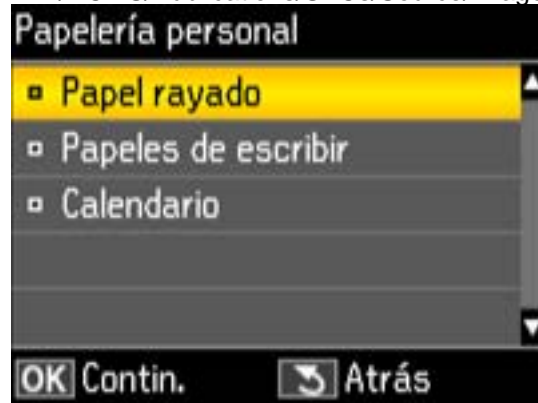

5. Pulse el botón de flecha hacia arriba o hacia abajo para seleccionar **Calendario** y pulse el botón **OK**.



6. Pulse el botón de flecha izquierda o derecha, luego pulse el botón **OK** para seleccionar uno de los siguientes ajustes:
- **Semanal:** imprime un calendario semanal de domingo a sábado con divisiones de horas.

- **Mensual:** imprime un calendario mensual para un mes y año determinado.

**Nota:** Vea las imágenes para cada opción para ver la composición del diseño.

7. Si eligió **Mensual**, seleccione el año y el mes, luego pulse el botón **OK**.
8. Seleccione el tipo de papel en el que va a imprimir y pulse el botón **OK**.
9. Cuando vea un mensaje indicándole que cargue papel, pulse el botón **OK**.
10. Para imprimir más de una hoja, pulse el botón **+** o **-** para seleccionar el número de copias (hasta 99).
11. Cuando esté listo para imprimir, pulse el botón  de iniciar.

**Nota:** Para cancelar la impresión, pulse el botón  de cancelar.

**Tema principal:** [Cómo imprimir proyectos personalizados](#)

**Temas relacionados**

[Cómo cargar papel](#)

## Cómo reemplazar los cartuchos de tinta

Cuando un cartucho de tinta está agotado, necesita reemplazarlo.

Es posible que tenga que reemplazar un cartucho que tenga más de seis meses, o si las impresiones no lucen bien, aún después de limpiar y alinear el cabezal de impresión.

**Nota:** Deseche los cartuchos de tinta Epson de forma responsable y conforme con las normativas locales. Si desea devolver los cartuchos de tinta usados a Epson para una eliminación adecuada, visite la página [global.latin.epson.com](http://global.latin.epson.com) para obtener más información.

[Cómo revisar el estado de los cartuchos](#)

[Cómo comprar cartuchos de tinta Epson](#)

[Cómo retirar e instalar los cartuchos de tinta](#)

[Cómo reemplazar los cartuchos de tinta utilizando una utilidad de computadora](#)

[Cómo imprimir con tinta negra y cartuchos de color agotados](#)

[Cómo conservar tinta negra con Windows](#)

## Cómo revisar el estado de los cartuchos

El producto y su software de impresión le indicarán cuando un cartucho tiene un nivel de tinta bajo o está agotado.

[Cómo revisar el estado de los cartuchos en la pantalla LCD](#)

[Cómo revisar el estado de los cartuchos con Windows](#)

[Cómo revisar el estado de los cartuchos con OS X](#)

**Tema principal:** [Cómo reemplazar los cartuchos de tinta](#)

## Cómo revisar el estado de los cartuchos en la pantalla LCD

Puede revisar el estado de los cartuchos de tinta utilizando la pantalla LCD del producto.

1. Pulse el botón  de inicio, si es necesario.
2. Pulse el botón de flecha izquierda o derecha para seleccionar **Configurar** y pulse el botón **OK**.

Verá esta pantalla:

/DCMS/Publications/SPCs/Source/Images/LCD\_Screens/XP420\_424/lcd\_setup\_xp420\_424.jpg



3. Pulse el botón **OK**.

Verá esta pantalla:

/DCMS/Publications/SPCs/Source/Images/LCD\_Screens/XP430\_431/lcd\_ink\_levels\_xp431.jpg



**Nota:** La pantalla se ve diferente dependiendo de los cartuchos de tinta que tienen un nivel de tinta bajo o están agotados, si es que los hay. Los niveles de tinta que se muestran en la pantalla LCD son aproximados.

4. Realice una de las siguientes acciones:
  - Cuando termine, pulse el botón **OK**.
  - Si desea reemplazar un cartucho de tinta ahora, seleccione **Cambio de cartucho** y pulse el botón **OK**. Cuando termine de reemplazar los cartuchos, pulse el botón  de iniciar. Una vez que se termine de cargar la tinta, pulse el botón **OK**.

**Nota:** Dependiendo del color del cartucho que está agotado y cómo va a imprimir, es posible que pueda seguir imprimiendo temporalmente.

**Tema principal:** [Cómo revisar el estado de los cartuchos](#)

**Tareas relacionadas**

[Cómo retirar e instalar los cartuchos de tinta](#)

**Temas relacionados**

[Cómo imprimir con tinta negra y cartuchos de color agotados](#)

DCMS/Publications/SPCs/Source/Printers/Source/Ink\_Functions/Tasks/checking\_status\_windows\_cartridge.xml

## **Cómo revisar el estado de los cartuchos con Windows**

Un aviso de tinta baja aparece si intenta imprimir cuando uno de los cartuchos tiene un nivel de tinta bajo. Además, puede revisar el estado de los cartuchos en cualquier momento con una utilidad en su computadora.

1. Para revisar el estado de los cartuchos de tinta, acceda al Escritorio de Windows y haga doble clic en el icono del producto en la barra de tareas de Windows.

Verá esta ventana:

/DCMS/Publications/SPCs/Source/Printers/Source/Images/Utility\_Windows/utility\_status\_monitor\_win8\_xp211\_214.jpg

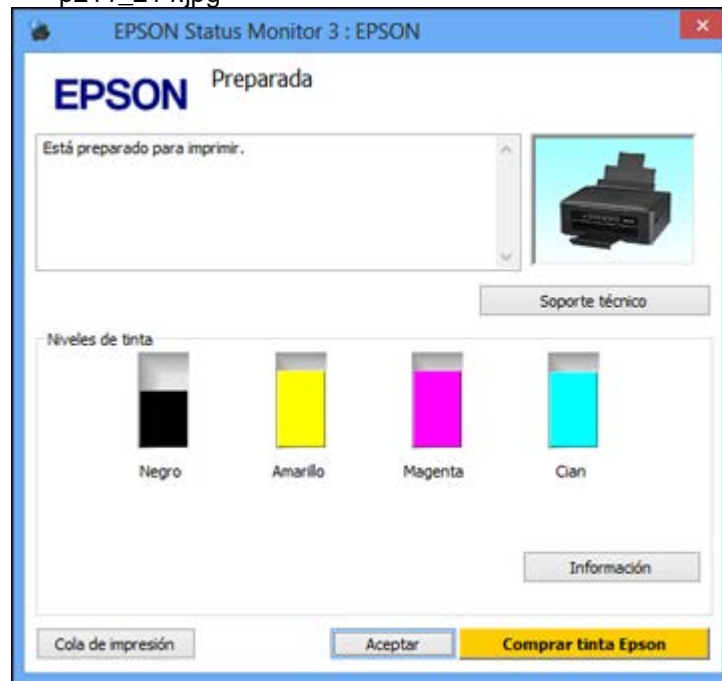

2. Reemplace o vuelva a instalar los cartuchos de tinta indicados en la pantalla.

**Nota:** Dependiendo del color del cartucho que está agotado y cómo va a imprimir, es posible que pueda seguir imprimiendo temporalmente.

**Nota:** Si alguno de los cartuchos instalados en el producto está roto, es incompatible con el modelo del producto o está instalado incorrectamente, Epson Status Monitor no mostrará el estado exacto de los cartuchos de tinta.

3. Para desactivar el aviso de tinta baja, haga clic con el botón derecho en el icono del producto en la barra de tareas de Windows y seleccione **Preferencias de monitorización**.

Verá esta ventana:

/DCMS/Publications/SPCs/Source/Printers/Source/Images/Utility\_Windows/XP950/monitoring\_preferences\_win8\_xp610\_950.jpg

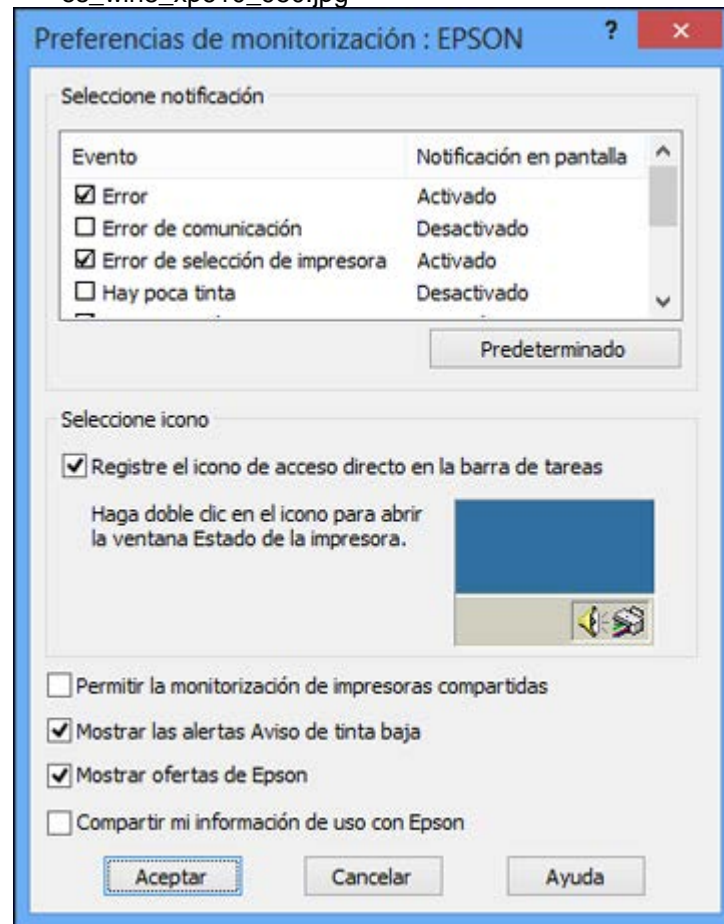

4. Desactive la casilla de verificación **Mostrar las alertas Aviso de tinta baja** en la parte inferior de la pantalla.
5. Para desactivar las ofertas promocionales, desactive la casilla de verificación **Mostrar ofertas de Epson**. (Las ofertas promocionales no están disponibles para América Latina).

**Tema principal:** [Cómo revisar el estado de los cartuchos](#)

### Tareas relacionadas

[Cómo retirar e instalar los cartuchos de tinta](#)

### Temas relacionados

[Cómo imprimir con tinta negra y cartuchos de color agotados](#)

DCMS/Publications/SPCs/Source/Printers/Source/Ink\_Functions/Tasks/checking\_status\_mac\_cartridge.xml

## Cómo revisar el estado de los cartuchos con OS X

Puede revisar el estado de los cartuchos de tinta con una utilidad en su computadora Mac.

1. En el menú Apple o en el Dock, seleccione **Preferencias del Sistema**. Seleccione **Impresión y Fax, Impresión y Escaneado** o **Impresoras y escáneres**, seleccione su producto y seleccione **Opciones y recambios**. Seleccione **Utilidad** y seleccione **Abrir Utilidad Impresoras**.
2. Seleccione **EPSON Status Monitor**.



Verá una ventana como esta:

/DCMS/Publications/SPCs/Source/Printers/Source/Images/Utility\_Mac/XP101\_XP104/status\_mon\_mac\_xp101.jpg



3. Realice una de las siguientes acciones, según sea necesario:
  - Para actualizar el estado de los cartuchos de tinta, haga clic en **Actualizar**.
  - Reemplace o vuelva a instalar los cartuchos de tinta indicados en la pantalla.

**Nota:** Dependiendo del color del cartucho que está agotado y cómo va a imprimir, es posible que pueda seguir imprimiendo temporalmente.

**Nota:** Si alguno de los cartuchos instalados en el producto está roto, es incompatible con el modelo del producto o está instalado incorrectamente, Epson Status Monitor no mostrará el estado exacto de los cartuchos de tinta.

**Tema principal:** [Cómo revisar el estado de los cartuchos](#)

**Tareas relacionadas**

[Cómo retirar e instalar los cartuchos de tinta](#)

**Temas relacionados**

[Cómo imprimir con tinta negra y cartuchos de color agotados](#)

DCMS/Publications/SPCs/Source/Printers/Source/Ink\_Functions/Concepts/purchase\_ink\_latin\_linked.xml

## Cómo comprar cartuchos de tinta Epson

Puede adquirir papel y tinta Epson originales de un distribuidor de productos Epson autorizado. Para encontrar el distribuidor más cercano, visite la página [global.latin.epson.com](http://global.latin.epson.com) o llame a la oficina de ventas de Epson más cercana.

**Nota:** Este producto solo utiliza cartuchos de marca Epson originales. Otras marcas de cartuchos de tinta y suministros de tinta no son compatibles y, aún si indican que lo son, pueden no funcionar correctamente.

Los cartuchos incluidos con la impresora están diseñados para configurar la impresora y no se pueden revender. Después de que se utilice una parte de la tinta para cargar la impresora, el resto está disponible para imprimir. El rendimiento de la tinta varía bastante según las imágenes impresas, los ajustes de impresión, el tipo de papel, la frecuencia de uso y la temperatura. Para mantener la calidad de impresión, una cantidad variable de tinta permanece en el cartucho después de que se enciende el indicador de "reemplazar cartucho".

[Códigos de los cartucho de tinta](#)

**Tema principal:** [Cómo reemplazar los cartuchos de tinta](#)

DCMS/Publications/SPCs/Source/Printers/Source/Ink\_Functions/Reference/ink\_part\_numbers\_latin\_xp430\_431.xml

## Códigos de los cartucho de tinta

Utilice estos códigos cuando ordene o compre cartuchos de tinta nuevos y termine de utilizar la tinta dentro de seis meses después de instalarlos.

Color de tinta	Código	
	Capacidad estándar	Alta capacidad
Negro	296	297
Cian	296	—
Magenta	296	—
Amarillo	296	—

**Tema principal:** [Cómo comprar cartuchos de tinta Epson](#)

DCMS/Publications/SPCs/Source/Printers/Source/Ink\_Functions/Tasks/XP430\_431/removing\_installing\_cartridges\_xp430\_431.xml

## Cómo retirar e instalar los cartuchos de tinta

Asegúrese de tener a la mano los cartuchos de repuesto antes de comenzar. Debe instalar los cartuchos nuevos inmediatamente después de retirar los cartuchos usados.

**Precaución:** Deje los cartuchos viejos instalados en la impresora hasta que esté listo para reemplazarlos para evitar que se resequen los inyectores del cabezal de impresión. No saque los cartuchos de tinta de su envoltorio hasta que esté listo para instalarlos. Los cartuchos están embalados herméticamente para garantizar su fiabilidad.

1. Encienda el producto.

- Si un cartucho de tinta está agotado, aparece un mensaje en la pantalla LCD. Anote los cartuchos que necesitan ser reemplazados y pulse el botón **OK**, luego elija **Cambie ahora**.
- Si va a reemplazar un cartucho antes de ver un mensaje en la pantalla LCD, pulse el botón  de inicio si es necesario y seleccione **Configurar**. Seleccione **Mantenimnto**, luego seleccione **Cambio cartucho tinta** y pulse el botón **OK**.

2. Levante la unidad del escáner.

/DCMS/Publications/SPCs/Source/Printers/Source/Images/Ink\_Replacement/NX230\_NX430/scanner\_op  
en\_nx430.jpg

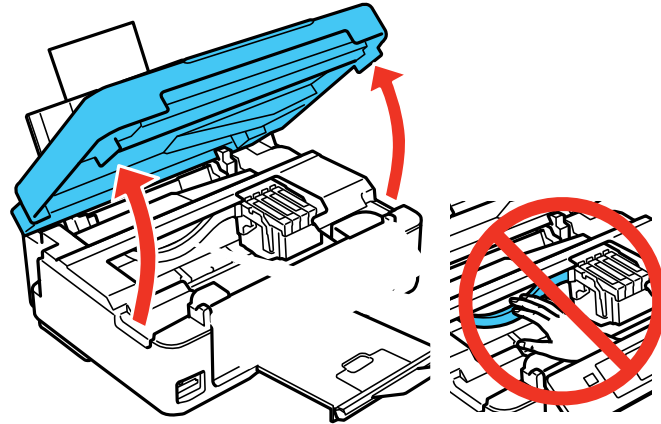

**Precaución:** No mueva el cabezal de impresión con la mano; de lo contrario, podría dañar el producto. No toque el cable blanco plano que se encuentra en el interior de la impresora.

3. Apriete la lengüeta del cartucho y levántelo para extraerlo.

/DCMS/Publications/SPCs/Source/Printers/Source/Images/Ink\_Replacement/NX230\_NX430/cartridge\_re  
move.jpg

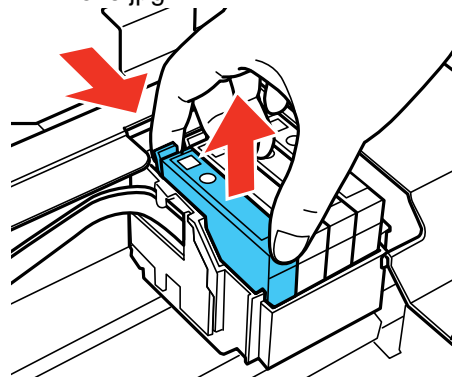

**Nota:** Deseche los cartuchos usados con cuidado. No desmonte o intente rellenar un cartucho usado.

**Advertencia:** Si se mancha la piel con tinta, lávesela bien con agua y jabón. Si le entra tinta en los ojos, enjuáguelos inmediatamente con agua. Si le entra tinta en la boca, escúpala y acuda a un médico de inmediato. Mantenga los cartuchos de tinta fuera del alcance de los niños.

4. Antes de abrir el envoltorio del cartucho nuevo, agítelo con cuidado cuatro o cinco veces.

/DCMS/Publications/SPCs/Source/Printers/Source/Images/Ink\_Replacement/cartridge\_shake\_unpack.jpg

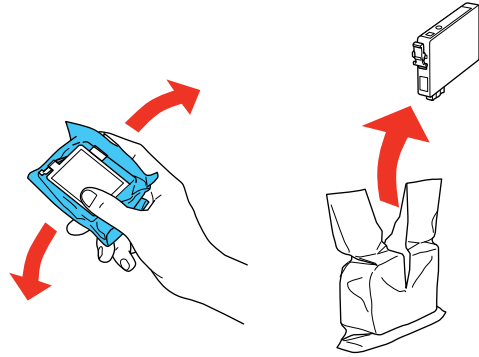

**Precaución:** No agite los cartuchos después de abrir los envoltorios ya que la tinta se podría derramar.

5. Saque el cartucho del envoltorio.

/DCMS/Publications/SPCs/Source/Printers/Source/Images/Ink\_Replacement/XP400/cartridge\_no\_touch\_window.jpg



**Precaución:** No toque el chip verde del cartucho. Instale el cartucho nuevo inmediatamente después de retirar el viejo; si no, el cabezal de impresión se puede reseca e impedir el funcionamiento del producto.

6. Retire la cinta adhesiva amarilla del lateral del cartucho.

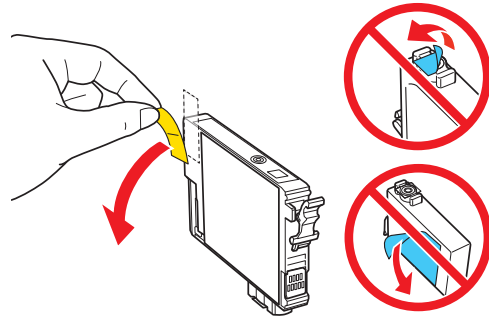

**Precaución:** No retire ninguna otra etiqueta o se derramará la tinta.

7. Coloque el cartucho nuevo en el soporte y empújelo hacia abajo hasta que encaje en su lugar.

/DCMS/Publications/SPCs/Source/Printers/Source/Images/Ink\_Replacement/NX230\_NX430/cartridge\_press\_down.jpg

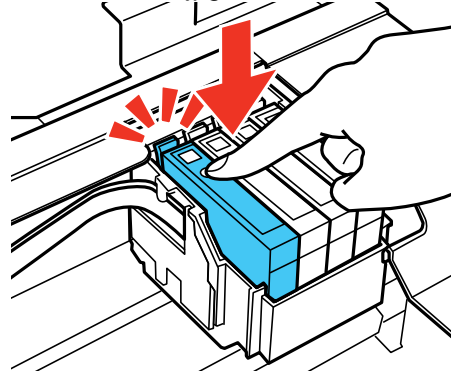

8. Baje la unidad del escáner y pulse el botón  de iniciar.

/DCMS/Publications/SPCs/Source/Printers/Source/Images/Ink\_Replacement/NX230\_NX430/scanner\_closure\_nx430.jpg

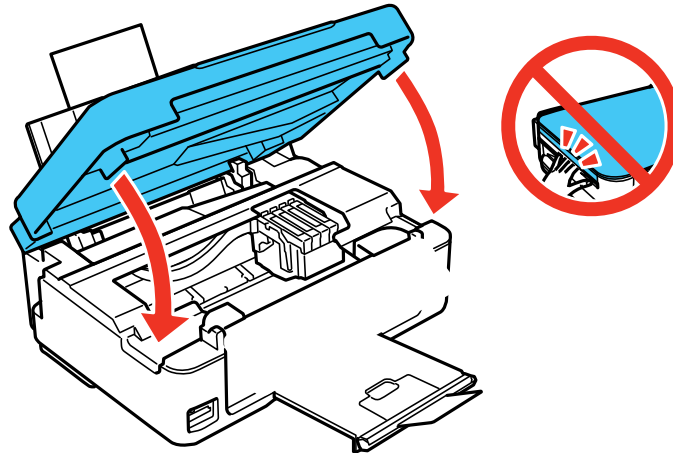

El cabezal de impresión se desplaza a la posición de inicio y la impresora empieza a cargar la tinta. Esto toma aproximadamente 90 segundos. Cuando vea un mensaje de confirmación en la pantalla, la carga de tinta ha terminado.

**Precaución:** Nunca apague el producto mientras el indicador de encendido esté parpadeando o gastará tinta.

Si ve una pantalla de error indicando que un cartucho de tinta no está instalado correctamente, levante la unidad del escáner y presione el cartucho hacia abajo hasta que encaje en su lugar. Cuando termine, pulse el botón **OK**.

Si retira un cartucho que está agotado o que tiene un nivel de tinta bajo, no podrá volver a instalar el cartucho y utilizarlo.

**Precaución:** Si retira un cartucho de tinta para usarlo en el futuro, proteja la zona de suministro de tinta de la suciedad y del polvo y guárdelo en el mismo entorno que la impresora. La válvula en el orificio del suministro de tinta está diseñada para contener cualquier exceso de tinta; no toque el orificio de suministro de tinta o el área circundante. Siempre guarde los cartuchos de tinta con la etiqueta hacia arriba; no los almacene boca abajo.

**Tema principal:** [Cómo reemplazar los cartuchos de tinta](#)

**Conceptos relacionados**

[Cómo comprar cartuchos de tinta Epson](#)

DCMS/Publications/SPCs/Source/Printers/Source/Ink\_Functions/Tasks/replacing\_cartridges\_utility.xml

## **Cómo reemplazar los cartuchos de tinta utilizando una utilidad de computadora**

Puede usar la utilidad Cambio de cartucho de tinta para ver las instrucciones en pantalla sobre cómo reemplazar un cartucho de tinta. Este método le permite reemplazar un cartucho antes de que tenga un nivel de tinta bajo o de que se agote (si es demasiado viejo, por ejemplo).

1. Realice una de las siguientes acciones:

- **Windows:** Acceda al Escritorio de Windows, haga clic con el botón derecho del mouse en el icono del producto en la barra de tareas de Windows y seleccione **Ajustes de la impresora**. A continuación, haga clic en la ficha **Mantenimiento**.
- **OS X:** En el menú Apple o en el Dock, seleccione **Preferencias del Sistema**. Seleccione **Impresión y Fax**, **Impresión y Escaneado** o **Impresoras y escáneres**, seleccione su producto y seleccione **Opciones y recambios**. Seleccione **Utilidad** y seleccione **Abrir Utilidad Impresoras**.



Verá una ventana como esta:

/DCMS/Publications/SPCs/Source/Printers/Source/Images/Driver\_Windows\_FY14/maintenance\_tab\_win  
8\_xp420.jpg

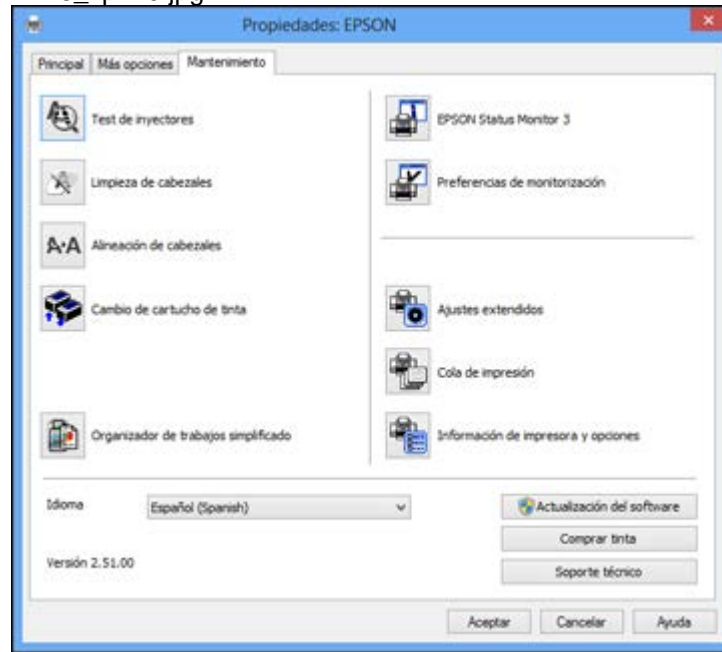

2. Haga clic en el icono **Cambio de cartucho de tinta** y siga las instrucciones en pantalla para reemplazar los cartuchos de tinta, según sea necesario.

**Tema principal:** [Cómo reemplazar los cartuchos de tinta](#)

**Conceptos relacionados**

[Cómo comprar cartuchos de tinta Epson](#)

DCMS/Publications/SPCs/Source/Printers/Source/Ink\_Functions/Container\_Topics/printing\_expended\_color\_ink\_container.xml

## Cómo imprimir con tinta negra y cartuchos de color agotados

Cuando un cartucho de color está agotado, puede seguir imprimiendo desde la computadora con tinta negra. Sustituya el cartucho de color agotado lo antes posible para imprimir en el futuro.

**Nota:** No puede imprimir con los cartuchos de color agotados utilizando el panel de control del producto.

[Cómo imprimir con cartuchos de color agotados - Windows](#)

[Cómo imprimir con cartuchos de color agotados - OS X](#)

**Tema principal:** [Cómo reemplazar los cartuchos de tinta](#)

DCMS/Publications/SPCs/Source/Printers/Source/Ink\_Functions/Tasks/printing\_expended\_color\_ink\_windows.xml

## **Cómo imprimir con cartuchos de color agotados - Windows**

Si aparece un mensaje durante la impresión informándole que puede imprimir temporalmente con tinta negra cuando un cartucho de color está agotado, puede cancelar el trabajo de impresión y seleccionar los ajustes para imprimir en papel normal o en un sobre.

**Nota:** Para utilizar esta función, Epson Status Monitor debe estar habilitado.

1. Haga clic en **Detener** o en **Cancelar impresión** para cancelar el trabajo de impresión.
2. Cargue papel normal o un sobre en el producto.
3. Acceda a los ajustes de impresión en la aplicación.
4. Haga clic en la ficha **Principal**.
5. Seleccione **Papel normal/Bright White Paper** o **Sobre** como el ajuste de tipo de papel.
6. Seleccione la casilla de verificación **Negro/Escala de grises**.
7. Haga clic en **Aceptar**.
8. Imprima el documento.  
Epson Status Monitor 3 muestra un mensaje de impresión.
9. Haga clic en **Imprimir en negro** para imprimir el documento.

**Tema principal:** [Cómo imprimir con tinta negra y cartuchos de color agotados](#)

### **Tareas relacionadas**

[Cómo seleccionar los ajustes básicos de impresión - Windows](#)

[Cómo cancelar la impresión utilizando un botón del producto](#)

### **Temas relacionados**

[Cómo cargar papel](#)

## DCMS/Publications/SPCs/Source/Printers/Source/Ink\_Functions/Tasks/printing\_expended\_color\_ink\_mac\_fy13.xml Cómo imprimir con cartuchos de color agotados - OS X

Si se detiene la impresión, puede cancelar el trabajo de impresión y seleccionar ajustes para imprimir temporalmente con tinta negra en papel normal o en un sobre.

1. Haga clic en el icono de la impresora en el Dock.
2. Si aparece un mensaje informándole que puede imprimir temporalmente con tinta negra solamente, haga clic en el botón **Borrar** o en el botón  para cancelar el trabajo de impresión. Si ve un mensaje de error, haga clic en **Aceptar**.
3. En el menú Apple o en el Dock, seleccione **Preferencias del Sistema**.
4. Seleccione **Impresión y Fax**, **Impresión y Escaneado** o **Impresoras y escáneres**, seleccione su producto y seleccione **Opciones y recambios**.
5. Seleccione **Driver** u **Opciones**.

Verá una pantalla como esta:

/DCMS/Publications/SPCs/Source/Printers/Source/Images/Driver\_Mac\_FY14/printing\_preferences\_mac109\_xp520.jpg

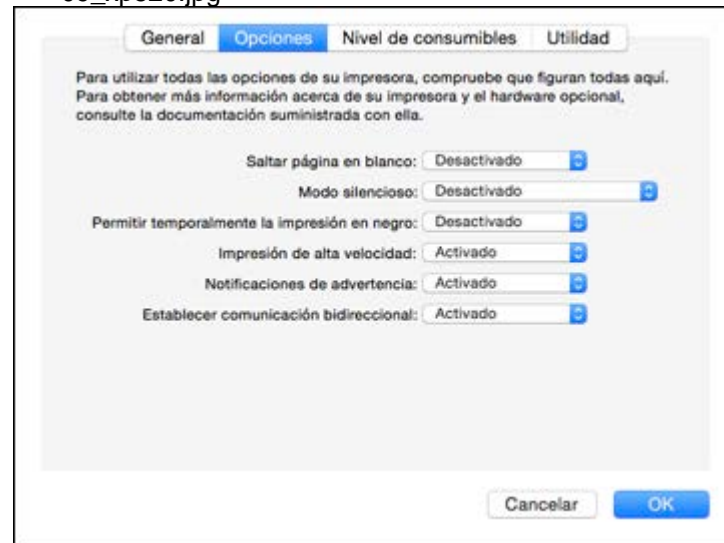

6. Seleccione **Activado** para el ajuste **Permitir temporalmente la impresión en negro**.
7. Haga clic en **OK** o en **Aceptar**.

8. Cierre la ventana de la utilidad.
9. Cargue papel normal o un sobre en el producto.
10. Acceda a los ajustes de impresión en la aplicación de impresión.
11. Seleccione **Ajustes de impresión** en el menú desplegable.
12. Seleccione **Papel normal/Bright White Paper** o **Sobre** como el ajuste de tipo de papel.
13. Seleccione la opción **Escala de grises**.
14. Haga clic en **Imprimir** para imprimir el documento.

**Tema principal:** [Cómo imprimir con tinta negra y cartuchos de color agotados](#)

#### **Tareas relacionadas**

[Cómo seleccionar los ajustes básicos de impresión - OS X](#)

[Cómo cancelar la impresión utilizando un botón del producto](#)

#### **Temas relacionados**

[Cómo cargar papel](#)

DCMS/Publications/SPCs/Source/Printers/Source/Ink\_Functions/Tasks/conserving\_ink\_windows.xml

## **Cómo conservar tinta negra con Windows**

La siguiente ventana aparece cuando la tinta negra está a punto de agotarse pero los cartuchos de tinta de color aún tienen tinta.

/DCMS/Publications/SPCs/Source/Printers/Source/Images/Utility\_Windows/utility\_conserve\_windows.jpg

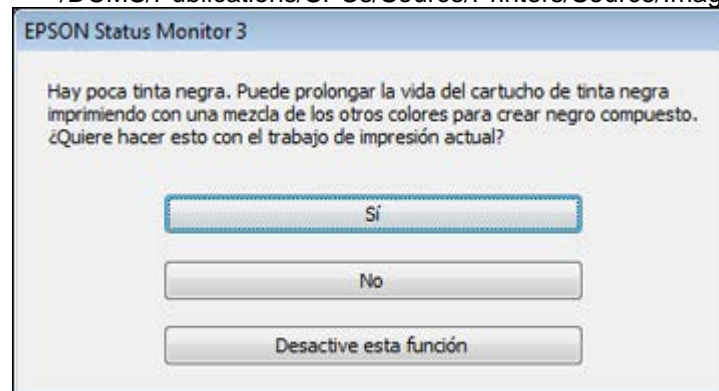

**Nota:** La ventana solo aparece cuando tiene seleccionado **Papel normal/Bright White Paper** como el ajuste de tipo de papel y depende de los otros ajustes de impresión seleccionados. Para utilizar esta función, Epson Status Monitor debe estar habilitado.

- Haga clic en **Sí** para usar una mezcla de las tintas de color para crear el color negro, o haga clic en **No** para seguir usando la tinta negra restante para el documento que está imprimiendo.
- Haga clic en **Desactive esta función** para seguir usando la tinta negra restante.

**Nota:** Si desactiva esta función, debe instalar un cartucho de tinta negra para activarla nuevamente.

**Tema principal:** [Cómo reemplazar los cartuchos de tinta](#)

## Cómo ajustar la calidad de impresión

Si la calidad de impresión disminuye, es posible que necesite ejecutar una utilidad para limpiar o alinear el cabezal de impresión.

Si no se resuelve el problema después de ejecutar estas utilidades, puede que tenga que reemplazar los cartuchos de tinta.

[Mantenimiento del cabezal de impresión](#)

[Cómo alinear el cabezal de impresión](#)

[Cómo limpiar el recorrido del papel](#)

### Temas relacionados

[Cómo reemplazar los cartuchos de tinta](#)

## Mantenimiento del cabezal de impresión

Si las impresiones son demasiado claras u observa bandas oscuras o claras en ellas, es posible que sea necesario limpiar los inyectores del cabezal de impresión. Cada vez que limpia los inyectores gasta tinta, por lo tanto, límpielos solo si la calidad de impresión disminuye.

Puede revisar si los inyectores están obstruidos antes de limpiarlos para no limpiarlos innecesariamente.

**Nota:** No puede limpiar el cabezal de impresión si un cartucho de tinta está agotado, y es posible que tampoco lo pueda limpiar si un cartucho tiene un nivel de tinta bajo. Debe reemplazar el cartucho primero.

[Como revisar los inyectores del cabezal de impresión](#)

[Cómo limpiar el cabezal de impresión](#)

**Tema principal:** [Cómo ajustar la calidad de impresión](#)

### Temas relacionados

[Cómo reemplazar los cartuchos de tinta](#)

## Como revisar los inyectores del cabezal de impresión

Puede imprimir una prueba de inyectores para comprobar si los inyectores están obstruidos.

[Cómo revisar los inyectores con el panel de control del producto](#)

[Cómo revisar los inyectores con una utilidad de la computadora](#)

**Tema principal:** [Mantenimiento del cabezal de impresión](#)

DCMS/Publications/SPCs/Source/Printers/Source/Ink\_Functions/Tasks/XP420\_424/checking\_nozzles\_lcd\_xp420\_424.xml

### Cómo revisar los inyectores con el panel de control del producto

Puede revisar los inyectores del cabezal de impresión utilizando el panel de control de su producto.

1. Cargue varias hojas de papel normal en el producto.
2. Pulse el botón  de inicio, si es necesario.
3. Pulse el botón de flecha izquierda o derecha para seleccionar **Configurar** y pulse el botón **OK**.
4. Pulse el botón de flecha hacia arriba o hacia abajo para seleccionar **Mantenimnto** y pulse el botón **OK**.

Verá esta pantalla:

/DCMS/Publications/SPCs/Source/Images/LCD\_Screens/XP430\_431/lcd\_maintenance\_xp431.jpg

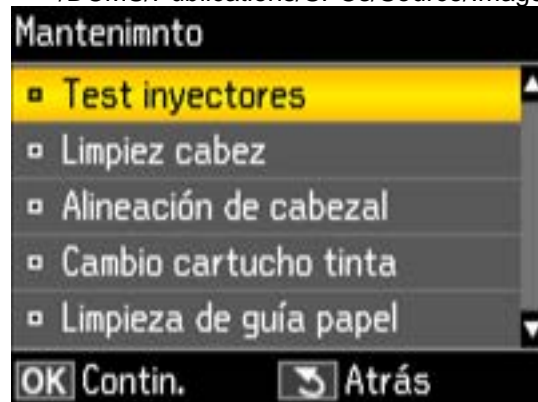

5. Pulse el botón **OK**.
6. Pulse el botón  de iniciar.

Después de que se imprima el patrón de los inyectores, verá la siguiente pantalla:

/DCMS/Publications/SPCs/Source/Images/LCD\_Screens/XP420\_424/lcd\_nozzle\_check\_finish\_xp420\_424.jpg

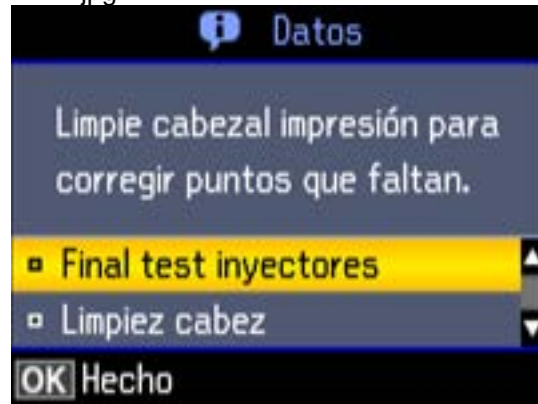



7. Revise el patrón impreso para ver si aparecen espacios en las líneas.

**El cabezal de impresión está limpio.**



**Necesita limpiar el cabezal de impresión.**



8. Realice una de las siguientes acciones:
- Si no aparecen espacios, seleccione **Final test inyectores** y pulse el botón **OK**.
  - Si aparecen espacios o el patrón se imprime de forma tenue, seleccione **Limpiez cabez** y pulse el botón **OK** para continuar.
9. Siga las instrucciones en la pantalla para limpiar el cabezal de impresión, revisar los inyectores y repetir el proceso, según sea necesario.

Si no ve ninguna mejora después de la cuarta limpieza, apague el producto y espere por lo menos 6 horas. Después, vuelva a limpiar el cabezal de impresión. Si la calidad no mejora, es posible que uno de los cartuchos de tinta esté viejo o dañado y necesita ser reemplazado.

**Tema principal:** [Como revisar los inyectores del cabezal de impresión](#)

### Conceptos relacionados

[Cómo limpiar el cabezal de impresión](#)

### Temas relacionados

[Cómo cargar papel](#)

#### DCMS/Publications/SPCs/Source/Printers/Source/Ink\_Functions/Tasks/checking\_nozzles\_utility.xml Cómo revisar los inyectores con una utilidad de la computadora

Puede revisar los inyectores del cabezal de impresión con una utilidad en su computadora Windows o Mac.

1. Cargue varias hojas de papel normal en el producto.
2. Realice una de las siguientes acciones:
  - **Windows:** Acceda al Escritorio de Windows y haga clic con el botón derecho del mouse en el icono del producto en la barra de tareas de Windows.
  - **OS X:** En el menú Apple o en el Dock, seleccione **Preferencias del Sistema**. Seleccione **Impresión y Fax**, **Impresión y Escaneado** o **Impresoras y escáneres**, seleccione su producto y seleccione **Opciones y recambios**. Seleccione **Utilidad** y seleccione **Abrir Utilidad Impresoras**.
3. Seleccione **Test de inyectores**.

Verá una ventana como esta:

/DCMS/Publications/SPCs/Source/Printers/Source/Images/Utility\_Windows/utility\_nozzle\_check\_win8\_xp  
410.jpg

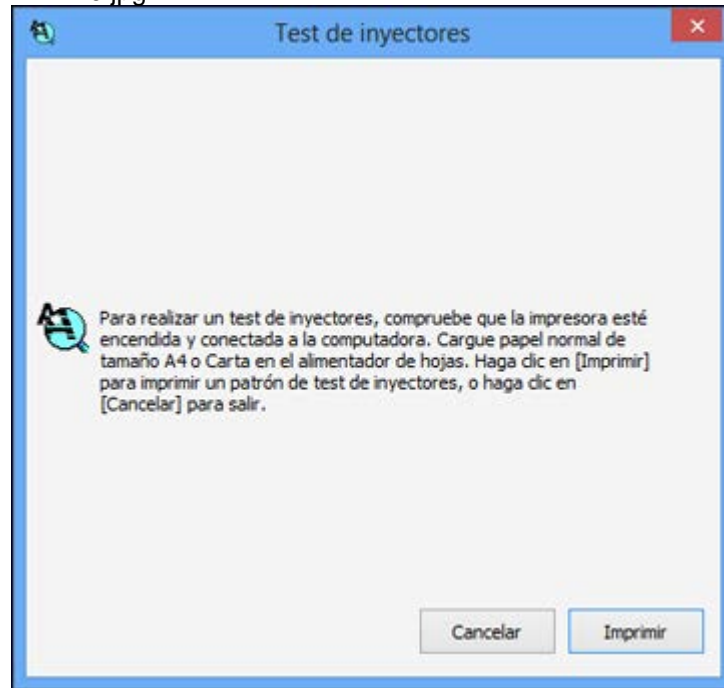

4. Haga clic en **Imprimir**.

5. Revise el patrón impreso para ver si aparecen espacios en las líneas.

**El cabezal de impresión está limpio.**

/DCMS/Publications/SPCs/Source/Printers/Source/Images/Adjustment\_Patterns/nozzle\_pattern\_good\_xp101.jpg

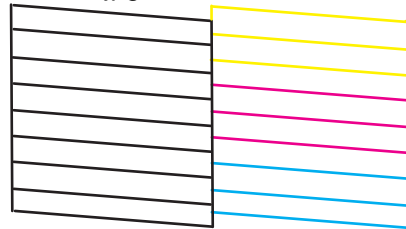

**Necesita limpiar el cabezal de impresión.**

/DCMS/Publications/SPCs/Source/Printers/Source/Images/Adjustment\_Patterns/nozzle\_pattern\_bad\_xp101.jpg

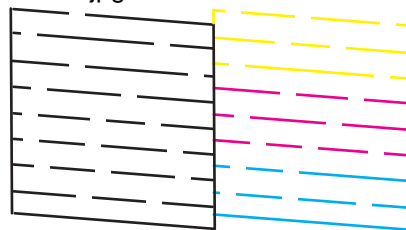

6. Si no aparecen espacios, haga clic en **Finalizar**.

Si aparecen espacios o el patrón tiene una apariencia muy tenue, limpie el cabezal de impresión.

**Tema principal:** [Como revisar los inyectores del cabezal de impresión](#)

**Conceptos relacionados**

[Cómo limpiar el cabezal de impresión](#)

**Temas relacionados**

[Cómo cargar papel](#)

## Cómo limpiar el cabezal de impresión

Si la calidad de impresión disminuye y el patrón de prueba de los inyectores indica que los inyectores están obstruidos, puede limpiar el cabezal de impresión.

**Nota:** No puede limpiar el cabezal de impresión si un cartucho de tinta está agotado, y es posible que tampoco lo pueda limpiar si un cartucho tiene un nivel de tinta bajo. Debe reemplazar el cartucho primero.

[Cómo limpiar el cabezal de impresión con el panel de control del producto](#)

[Cómo limpiar el cabezal de impresión con una utilidad de la computadora](#)

**Tema principal:** [Mantenimiento del cabezal de impresión](#)

## Cómo limpiar el cabezal de impresión con el panel de control del producto

Puede limpiar el cabezal de impresión utilizando el panel de control de su producto.

1. Cargue varias hojas de papel normal en el producto.
2. Pulse el botón  de inicio, si es necesario.
3. Pulse el botón de flecha izquierda o derecha para seleccionar **Configurar** y pulse el botón **OK**.
4. Pulse el botón de flecha hacia arriba o hacia abajo para seleccionar **Mantenimnto** y pulse el botón **OK**.

Verá esta pantalla:

/DCMS/Publications/SPCs/Source/Images/LCD\_Screens/XP430\_431/lcd\_maintenance\_xp431.jpg

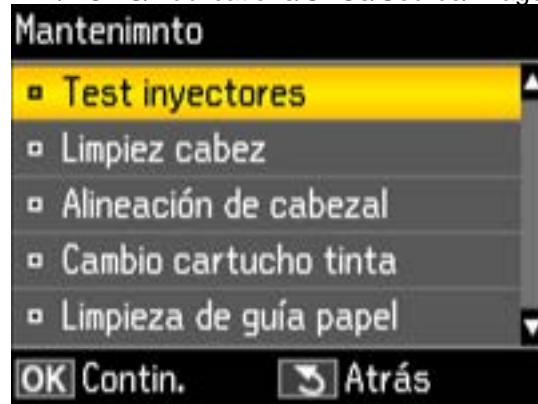

5. Pulse el botón de flecha hacia arriba o hacia abajo para seleccionar **Limpiez cabez** y pulse el botón **OK**.

Verá esta pantalla:

/DCMS/Publications/SPCs/Source/Images/LCD\_Screens/XP430\_431/lcd\_head\_cleaning\_xp431.jpg



6. Pulse el botón  de iniciar para iniciar el ciclo de limpieza.

**Precaución:** Nunca apague el producto durante un ciclo de limpieza o podría dañarlo.

El indicador  de encendido parpadea durante todo el ciclo de limpieza y permanece encendido de color verde cuando termine el ciclo de limpieza. Verá esta pantalla:

/DCMS/Publications/SPCs/Source/Images/LCD\_Screens/XP420\_424/lcd\_head\_cleaning\_finish\_xp420\_424.jpg

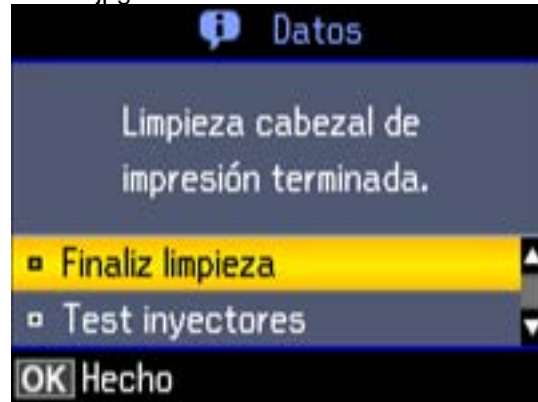

7. Seleccione **Test inyectores** y pulse el botón **OK** para ejecutar una prueba de inyectores para confirmar que el cabezal de impresión está limpio.

Si no ve ninguna mejora después de la cuarta limpieza, apague el producto y espere por lo menos 6 horas. Después, vuelva a limpiar el cabezal de impresión. Si la calidad no mejora, es posible que uno de los cartuchos de tinta esté viejo o dañado y necesita ser reemplazado.

**Tema principal:** [Cómo limpiar el cabezal de impresión](#)

#### **Conceptos relacionados**

[Como revisar los inyectores del cabezal de impresión](#)

#### **Temas relacionados**

[Cómo cargar papel](#)

[Cómo reemplazar los cartuchos de tinta](#)

#### **DCMS/Publications/SPCs/Source/Printers/Source/lnk\_Functions/Tasks/cleaning\_head\_utility.xml** **Cómo limpiar el cabezal de impresión con una utilidad de la computadora**

Puede limpiar el cabezal de impresión con una utilidad en su computadora Windows o Mac.

1. Cargue varias hojas de papel normal en el producto.

2. Realice una de las siguientes acciones:

- **Windows:** Acceda al Escritorio de Windows y haga clic con el botón derecho del mouse en el icono del producto en la barra de tareas de Windows.
- **OS X:** En el menú Apple o en el Dock, seleccione **Preferencias del Sistema**. Seleccione **Impresión y Fax**, **Impresión y Escaneado** o **Impresoras y escáneres**, seleccione su producto y seleccione **Opciones y recambios**. Seleccione **Utilidad** y seleccione **Abrir Utilidad Impresoras**.

3. Seleccione **Limpieza de cabezales**.

Verá una ventana como esta:

/DCMS/Publications/SPCs/Source/Printers/Source/Images/Utility\_Windows/M1560/head\_clean\_win8\_m1560.jpg

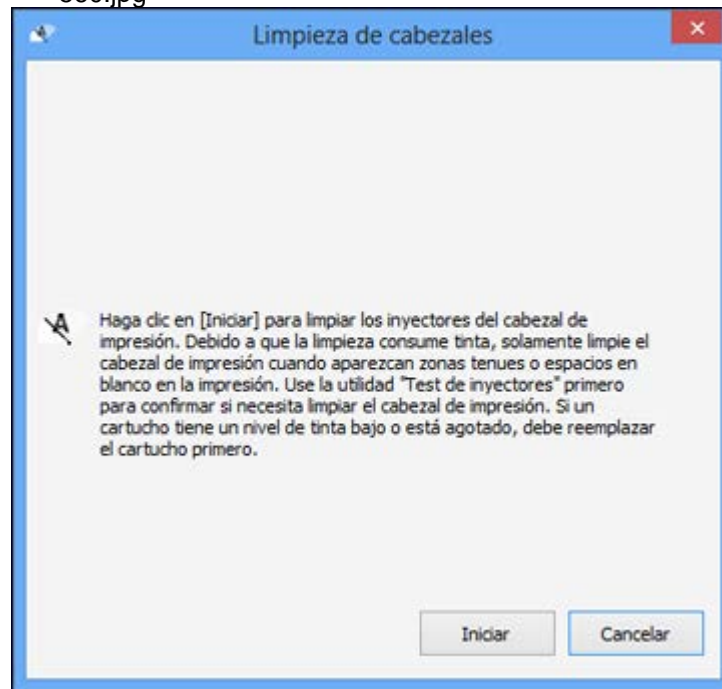

4. Haga clic en **Iniciar** para empezar el ciclo de limpieza.

El indicador  de encendido parpadea mientras se ejecuta el ciclo de limpieza y permanece encendido cuando termina el ciclo de limpieza.



**Precaución:** Nunca apague el producto durante un ciclo de limpieza o podría dañarlo.

5. Cuando termine el ciclo de limpieza, puede revisar si los inyectores están limpios; haga clic en **Imprimir patrón de test de inyectores** y haga clic en **Imprimir**.
6. Revise el patrón impreso para ver si aparecen espacios en las líneas.

**El cabezal de impresión está limpio.**



**Necesita limpiar el cabezal de impresión.**



- Si no aparecen espacios, haga clic en **Finalizar**.
- Si aparecen espacios o el patrón tiene una apariencia muy tenue, haga clic en **Limpiar** para limpiar el cabezal de impresión otra vez.

Si no ve ninguna mejora después de la cuarta limpieza, apague el producto y espere por lo menos 6 horas. Después, vuelva a limpiar el cabezal de impresión. Si la calidad no mejora, es posible que uno de los cartuchos de tinta esté viejo o dañado y necesita ser reemplazado.

**Tema principal:** [Cómo limpiar el cabezal de impresión](#)

### Conceptos relacionados

[Como revisar los inyectores del cabezal de impresión](#)

### Temas relacionados

[Cómo cargar papel](#)

[Cómo reemplazar los cartuchos de tinta](#)

DCMS/Publications/SPCs/Source/Printers/Source/Ink\_Functions/Concepts/print\_head\_alignment.xml

## Cómo alinear el cabezal de impresión

Si las impresiones presentan un aspecto granuloso o borroso, si observa un desalineamiento de las líneas verticales o si aparecen bandas horizontales oscuras o claras, es posible que necesite alinear el cabezal de impresión.

**Nota:** Las bandas también pueden aparecer si necesita limpiar los inyectores del cabezal de impresión.

[Cómo alinear el cabezal de impresión con el panel de control del producto](#)

[Cómo alinear el cabezal de impresión con una utilidad de la computadora](#)

**Tema principal:** [Cómo ajustar la calidad de impresión](#)

### Conceptos relacionados

[Cómo limpiar el cabezal de impresión](#)

DCMS/Publications/SPCs/Source/Printers/Source/Ink\_Functions/Tasks/XP420\_424/aligning\_head\_lcd\_xp420\_424.xml

## Cómo alinear el cabezal de impresión con el panel de control del producto

Puede alinear el cabezal de impresión utilizando el panel de control de su producto.

1. Cargue varias hojas de papel normal en el producto.
2. Pulse el botón  de inicio, si es necesario.
3. Pulse el botón de flecha izquierda o derecha para seleccionar **Configurar** y pulse el botón **OK**.
4. Pulse el botón de flecha hacia arriba o hacia abajo para seleccionar **Mantenimnto** y pulse el botón **OK**.

Verá esta pantalla:

/DCMS/Publications/SPCs/Source/Images/LCD\_Screens/XP430\_431/lcd\_maintenance\_xp431.jpg

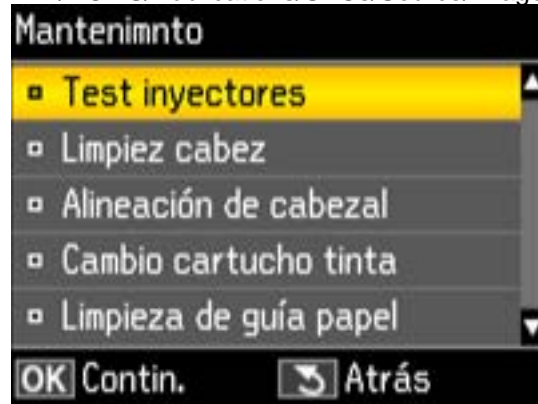

5. Pulse el botón de flecha hacia arriba o hacia abajo para seleccionar **Alineación de cabezal** y pulse el botón **OK**.

Verá esta pantalla:

/DCMS/Publications/SPCs/Source/Images/LCD\_Screens/XP430\_431/lcd\_head\_alignment\_xp431.jpg

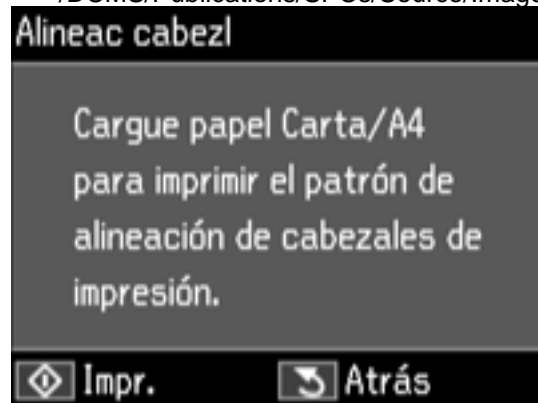

6. Pulse el botón  de iniciar para imprimir una hoja de alineación.

**Nota:** No cancele la impresión mientras se esté imprimiendo un patrón de la alineación de cabezales.

Verá esta pantalla:

/DCMS/Publications/SPCs/Source/Images/LCD\_Screens/XP430\_431/lcd\_head\_alignment\_pattern\_xp431.jpg

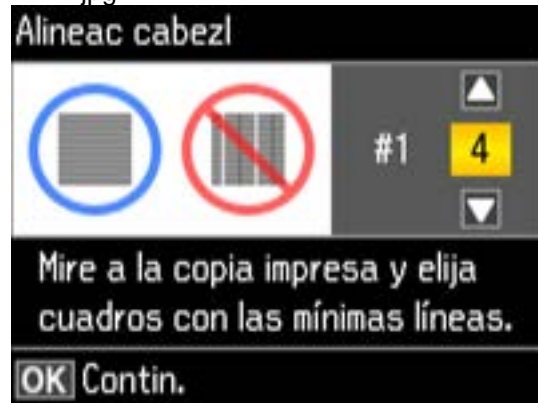

7. Revise el patrón impreso y pulse el botón de flecha hacia arriba o hacia abajo para elegir el número que representa el patrón con la mejor alineación de cada grupo. Pulse el botón **OK** después de cada selección.

**Tema principal:** [Cómo alinear el cabezal de impresión](#)

**Temas relacionados**

[Cómo cargar papel](#)

### DCMS/Publications/SPCs/Source/Printers/Source/Ink\_Functions/Tasks/aligning\_head\_utility.xml **Cómo alinear el cabezal de impresión con una utilidad de la computadora**

Puede alinear el cabezal de impresión con una utilidad en su computadora Windows o Mac.

1. Cargue varias hojas de papel normal en el producto.
2. Realice una de las siguientes acciones:
  - **Windows:** Acceda al Escritorio de Windows y haga clic con el botón derecho del mouse en el icono del producto en la barra de tareas de Windows.

- **OS X:** En el menú Apple o en el Dock, seleccione **Preferencias del Sistema**. Seleccione **Impresión y Fax**, **Impresión y Escaneado** o **Impresoras y escáneres**, seleccione su producto y seleccione **Opciones y recambios**. Seleccione **Utilidad** y seleccione **Abrir Utilidad Impresoras**.
3. Seleccione **Alineación de cabezales**.
  4. Haga clic en **Siguiente**, luego haga clic en **Imprimir** para imprimir una hoja de alineación.

**Nota:** No cancele la impresión mientras se esté imprimiendo un patrón de la alineación de cabezales.

Verá una ventana como esta:

/DCMS/Publications/SPCs/Source/Printers/Source/Images/Utility\_Windows/utility\_align\_win8\_xp410.jpg

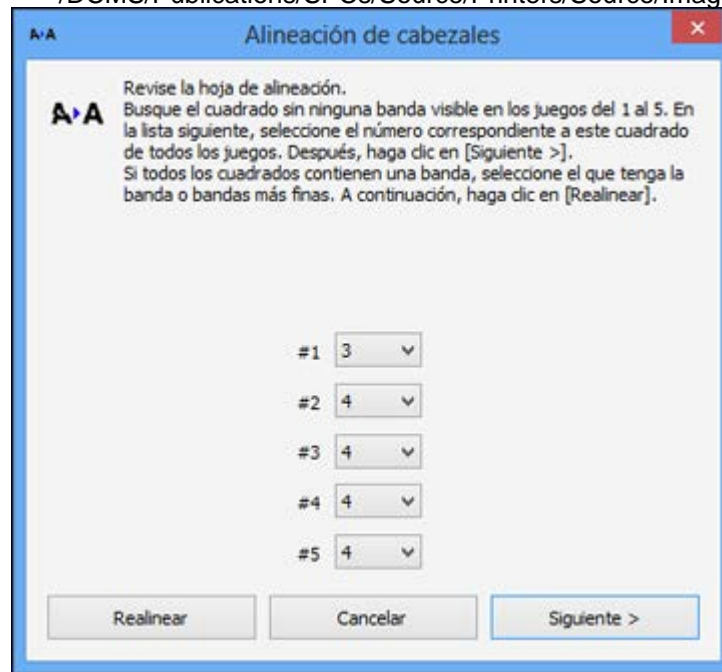

5. Revise el patrón impreso y siga las instrucciones que aparecen en pantalla para elegir el número del patrón con la mejor alineación de cada grupo.
  - Después de elegir un número de patrón, haga clic en **Siguiente**.

- Si no puede encontrar un patrón alineado en uno o más de los grupos, elija el que tenga la mejor alineación en cada grupo y haga clic en **Realignar**. A continuación, imprima otra hoja de alineación y revísela.

**Nota:** Haga clic en **Saltar** (donde esté disponible) si desea saltar una hoja de alineación en particular.

6. Cuando termine, haga clic en **Finalizar**.

**Tema principal:** [Cómo alinear el cabezal de impresión](#)

**Temas relacionados**

[Cómo cargar papel](#)

DCMS/Publications/SPCs/Source/Printers/Source/Ink\_Functions/Tasks/XP430\_431/cleaning\_paper\_path\_lcd\_xp430\_431.xml

## Cómo limpiar el recorrido del papel

Si aparece tinta al dorso de una impresión, puede limpiar el recorrido del papel para eliminar cualquier exceso de tinta.

1. Cargue varias hojas de papel normal en el producto.
2. Pulse el botón  de inicio, si es necesario.
3. Pulse el botón de flecha izquierda o derecha para seleccionar **Configurar** y pulse el botón **OK**.
4. Pulse el botón de flecha hacia arriba o hacia abajo para seleccionar **Mantenimnto** y pulse el botón **OK**.

Verá esta pantalla:

/DCMS/Publications/SPCs/Source/Images/LCD\_Screens/XP430\_431/lcd\_maintenance\_xp431.jpg

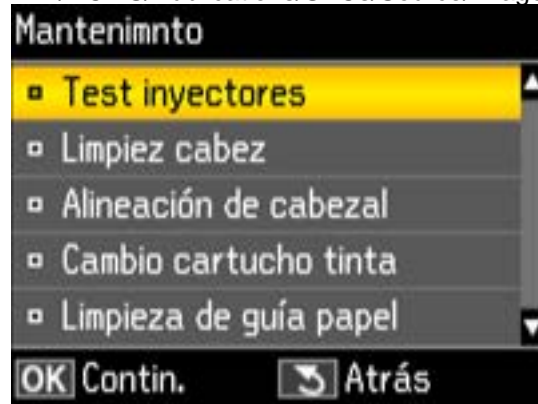

5. Pulse el botón de flecha hacia arriba o hacia abajo para seleccionar **Limpieza de guía papel** y pulse el botón **OK**.
6. Revise la parte posterior del papel expulsado para ver si está limpio.
7. Repita cuantas veces sea necesario hasta que el papel salga limpio.

**Tema principal:** [Cómo ajustar la calidad de impresión](#)

**Temas relacionados**

[Cómo cargar papel](#)

## Cómo limpiar y transportar el producto

Consulte las siguientes secciones si necesita limpiar o transportar el producto.

[Cómo limpiar el producto](#)

[Cómo transportar el producto](#)

## Cómo limpiar el producto

Para que el funcionamiento de su producto sea óptimo, debe limpiarlo varias veces al año.

Cierre la bandeja de salida del papel y el soporte del papel cuando no esté utilizando el producto para protegerlo del polvo.

**Precaución:** No utilice un cepillo duro, alcohol o disolventes de pintura para limpiar el producto ya que lo podría dañar. No aplique aceites u otros lubricantes en el interior del producto o permita que el agua penetre en el interior.

1. Apague el producto.
2. Desconecte el cable de alimentación.
3. Desconecte todos los cables conectados al producto.
4. Retire todo el papel.
5. Limpie el cristal del escáner con un paño suave que no deje pelusas (se recomienda uno de microfibra), humedecido con un poco de limpiacristales.

**Precaución:** No rocíe el limpiacristales directamente en el cristal y no ejerza presión sobre la superficie de cristal.

6. Limpie la carcasa exterior y el panel de control con un paño suave y seco. No utilice productos de limpieza líquidos o químicos.

**Tema principal:** [Cómo limpiar y transportar el producto](#)



## Cómo transportar el producto

Si necesita expedir o transportar el producto a una distancia larga, debe prepararlo para el transporte, tal como se describe a continuación.

**Precaución:** Al transportar o almacenar el producto, siga estas directrices:

- No incline el producto, no lo coloque verticalmente y no lo ponga boca abajo; de lo contrario, se podría derramar la tinta.
- Deje los cartuchos de tinta instalados. Si retira los cartuchos, el cabezal de impresión se puede reseca e impedir el funcionamiento del producto.
- No cargue el producto por el panel de control; podría dañar el producto.

**Nota:** Antes de guardar el producto por un periodo largo, reemplace la tinta si tiene un nivel bajo, está agotada o caducada para evitar que el cabezal de impresión se reseque. Guarde el producto en un lugar fresco y seco.

1. Apague el producto.
2. Espere hasta que el indicador  de encendido se apague, luego desconecte el cable de alimentación.
3. Desconecte todos los cables conectados al producto.
4. Retire todo el papel del producto.
5. Cierre la bandeja de salida del papel y el soporte del papel.
6. Extraiga cualquier tarjeta de memoria que esté en el producto.
7. Levante la unidad del escáner y compruebe que el cabezal de impresión se encuentre al extremo derecho (en la posición de inicio). Si no lo está, encienda el producto, espere a que el cabezal de impresión se mueva, luego apague el producto de nuevo.

8. Fije el soporte de los cartucho de tinta a la carcasa con cinta adhesiva.

/DCMS/Publications/SPCs/Source/Images/Cleaning\_Transportation/NX230\_XP101/transport\_tape\_nx230\_nx330.jpg

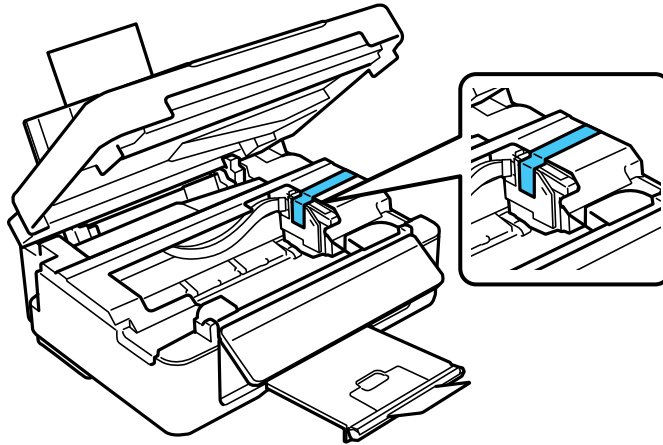

**Precaución:** No coloque cinta adhesiva en el cable plano blanco que se encuentra en el interior del producto; de lo contrario, podría dañar el producto.

9. Baje la unidad del escáner.
10. Apriete la barra de liberación y empuje el panel de control hacia abajo con cuidado para bajarlo.

/DCMS/Publications/SPCs/Source/Images/Control\_Panels/NX230\_TX235W\_NX330\_TX430W\_NX430/locking\_panel\_nx230\_nx330.jpg

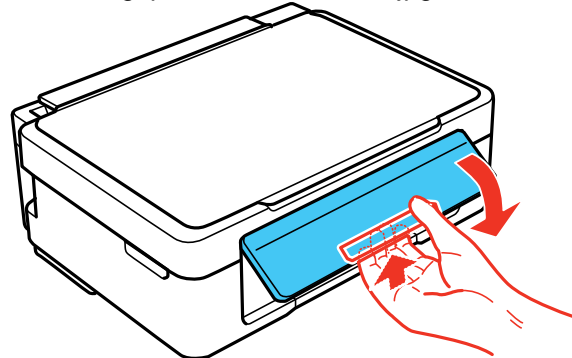

**Precaución:** No baje el panel de control sin primero apretar la barra de liberación o podría dañar el producto.

11. Utilice los materiales de embalaje originales, si es posible, o utilice materiales equivalentes con material acolchonado de protección alrededor del producto.

Mantenga el producto nivelado durante el transporte. Asegúrese de retirar la cinta adhesiva del soporte de los cartuchos de tinta antes de encender el producto. Si observa que la calidad de impresión ha disminuido cuando vuelva a imprimir, limpie y alinee el cabezal de impresión.

**Tema principal:** [Cómo limpiar y transportar el producto](#)

**Conceptos relacionados**

[Cómo limpiar el cabezal de impresión](#)

[Cómo alinear el cabezal de impresión](#)

## Solución de problemas

Consulte las siguientes secciones para obtener soluciones a problemas que pueda tener al utilizar el producto.

[Cómo obtener actualizaciones del software](#)

[Mensajes de estado del producto](#)

[Cómo ejecutar una prueba del producto](#)

[Cómo restablecer los valores predeterminados del panel de control](#)

[Solución de problemas de configuración](#)

[Solución de problemas de red](#)

[Solución de problemas de copiado](#)

[Solución de problemas de papel](#)

[Solución de problemas de impresión desde una computadora](#)

[Solución de problemas de composición de página y contenido](#)

[Solución de problemas con la calidad de impresión](#)

[Solución de problemas de escaneo](#)

[Solución de problemas con la calidad de la imagen escaneada](#)

[Solución de problemas con las tarjetas de memoria](#)

[Cómo desinstalar el software del producto](#)

[Dónde obtener ayuda](#)

## Cómo obtener actualizaciones del software

Se aconseja visitar periódicamente la página de soporte técnico de Epson para obtener actualizaciones gratuitas del software de su producto. Visite la página de descarga de drivers en [global.latin.epson.com/Soporte](http://global.latin.epson.com/Soporte).

- **Windows:** El software de la impresora automáticamente busca actualizaciones. También puede actualizar el software manualmente seleccionando **Actualización del software** aquí:
  - Acceda al Escritorio de Windows y haga clic con el botón derecho del mouse en el icono del producto en la barra de tareas de Windows
  - En la ficha **Mantenimiento** en la ventana de los ajustes de la impresora

También puede actualizar el software seleccionando **EPSON Software Updater** en el grupo de programas **EPSON** o **EPSON Software**, accesible por medio del botón **Inicio** o en las pantallas **Inicio** o **Aplicaciones**, dependiendo de su versión de Windows.

- **OS X:** Puede actualizar el software manualmente abriendo la carpeta **Aplicaciones > Epson Software** y seleccionando **EPSON Software Updater**.

**Tema principal:** [Solución de problemas](#)



**Tareas relacionadas**

[Cómo cambiar las opciones de actualización automática](#)

DCMS/Publications/SPCs/Source/Troubleshooting/Reference/XP430\_431/problem\_message\_status\_xp430\_431.xml

## Mensajes de estado del producto

A menudo puede diagnosticar problemas con el producto revisando los mensajes en la pantalla LCD.

Mensaje/código en la pantalla LCD	Condición/solución
Papel agotado. Cargue papel.	No hay papel cargado. Cargue papel en el producto.
Error de inserción o atasco de papel.	El papel está obstruido en el producto. Retire el papel obstruido, luego pulse el botón  de iniciar para eliminar el error.
La combinación dirección IP y máscara de subred no es válida.	Hay un problema con la conexión de red a su producto.
La almohadilla de tinta de la impresora ha alcanzado el final de su vida útil.	La almohadilla de tinta ha alcanzado el final de su vida útil. Apague el producto y póngase en contacto con Epson para obtener asistencia.
La almohadilla de tinta de la impresora está alcanzado el final de su vida útil.	La almohadilla de tinta está casi al final de su vida útil. Póngase en contacto con Epson para obtener asistencia. (Para seguir imprimiendo, pulse el botón  de iniciar).
Error de comunicación. Conecte la computadora.	Asegúrese de haber conectado el producto a la computadora y de haber instalado el software del producto correctamente.

<b>Mensaje/código en la pantalla LCD</b>	<b>Condición/solución</b>
Config. papel está desactivado. Algunas funciones podrían no estar disponibles.	El ajuste Configuración de papel debe estar activado para usar AirPrint.
Tiene que cambiar estos cartucho/s de tinta.	Reemplace el cartucho de tinta indicado en la pantalla LCD.
Operación cancelada. Error al guardar.	Asegure que la tarjeta de memoria esté insertada correctamente y que cumpla con las especificaciones para el producto.
Modo de recuperación	Se produjo un error durante la actualización del firmware. Conecte el producto con un cable USB e intente actualizar el firmware otra vez. Si sigue recibiendo este mensaje de error, póngase en contacto con Epson para obtener asistencia.
Error de impresora. Apague y vuelva a encender.	Se ha producido un error fatal. Apague el producto y luego vuelva a encenderlo. Si el error persiste, revise si hay una obstrucción de papel. Si no hay una obstrucción de papel, póngase en contacto con Epson para obtener asistencia.

**Nota:** Las almohadillas de tinta en la impresora acumulan, distribuyen y contienen la tinta que no se utiliza en las páginas impresas. Durante la vida útil del producto, puede llegar a un punto donde no se puede obtener una calidad de impresión satisfactoria o las almohadillas de tinta alcanzan el final de su vida útil. El software Epson Status Monitor, la pantalla LCD o los indicadores del panel de control le indicarán cuando es necesario reemplazar estas piezas. Si esto ocurre durante la garantía estándar del producto, el cambio del producto o el reemplazo de las almohadillas está cubierto bajo la garantía estándar. Si el producto ya no está cubierto por la garantía, las almohadillas pueden ser reemplazadas por cualquier proveedor de servicios para productos Epson autorizado. Las almohadillas de tinta no pueden ser reemplazadas por el usuario.

**Tema principal:** [Solución de problemas](#)

**Conceptos relacionados**

[Cómo revisar el estado de los cartuchos](#)

**Referencias relacionadas**

[Problemas de obstrucción de papel](#)

[Dónde obtener ayuda](#)

## Temas relacionados

[Cómo cargar papel](#)

[Cómo reemplazar los cartuchos de tinta](#)

DCMS/Publications/SPCs/Source/Troubleshooting/Tasks/XP420\_424/checking\_product\_xp420\_424.xml

## Cómo ejecutar una prueba del producto

Una prueba del producto le ayudará a determinar si su producto está funcionando correctamente.

1. Desconecte todos los cables de interfaz conectados al producto.
2. Cargue papel normal en el producto.
3. Pulse el botón  de inicio, si es necesario.
4. Pulse el botón de flecha izquierda o derecha para seleccionar **Configurar** y pulse el botón **OK**.
5. Pulse el botón de flecha hacia arriba o hacia abajo para seleccionar **Mantenimnto** y pulse el botón **OK**.

Verá esta pantalla:

/DCMS/Publications/SPCs/Source/Images/LCD\_Screens/XP430\_431/lcd\_maintenance\_xp431.jpg

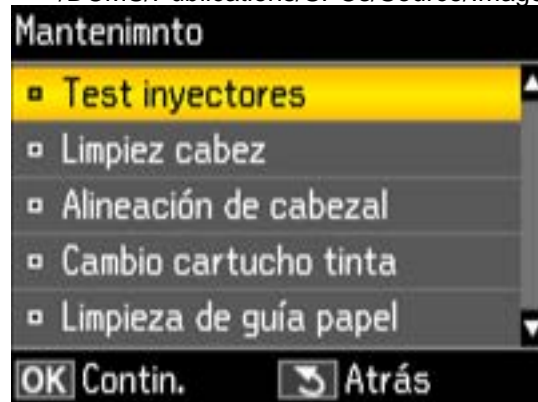

6. Pulse el botón **OK**.
7. Pulse el botón  de iniciar.

Después de que se imprima el patrón de los inyectores, verá la siguiente pantalla:

/DCMS/Publications/SPCs/Source/Images/LCD\_Screens/XP420\_424/lcd\_nozzle\_check\_finish\_xp420\_424.jpg

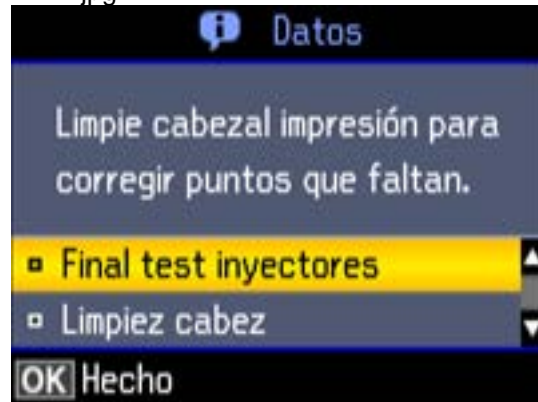

8. Haga lo siguiente, dependiendo de los resultados de la prueba del producto:
- Si la página se imprime y el patrón de prueba de los inyectores está completo, el producto está funcionando correctamente. El problema de funcionamiento se puede deber a la computadora, al cable, al software o a los ajustes seleccionados. Revise las otras soluciones en este manual o intente desinstalar y reinstalar el software de la impresora.
  - Si la página se imprime, pero el patrón de prueba de los inyectores presenta espacios, limpie o alinee el cabezal de impresión.
  - Si la página no se imprime, el producto puede tener un problema. Revise las otras soluciones presentadas en este manual. Si no funcionan, comuníquese con Epson.

**Tema principal:** [Solución de problemas](#)

**Conceptos relacionados**

[Cómo desinstalar el software del producto](#)

[Cómo limpiar el cabezal de impresión](#)

[Cómo alinear el cabezal de impresión](#)

**Referencias relacionadas**

[Dónde obtener ayuda](#)

**Temas relacionados**

[Cómo cargar papel](#)



## Cómo restablecer los valores predeterminados del panel de control

Si tiene un problema con los ajustes del panel de control del producto, puede restaurarlos a sus valores predeterminados. Puede elegir los ajustes que desea restaurar o restaurarlos todos.

1. Pulse el botón  de inicio, si es necesario.
2. Pulse el botón de flecha izquierda o derecha para seleccionar **Configurar** y pulse el botón **OK**.

Verá esta pantalla:

/DCMS/Publications/SPCs/Source/Images/LCD\_Screens/XP420\_424/lcd\_setup\_xp420\_424.jpg



3. Pulse el botón de flecha hacia arriba o hacia abajo para seleccionar **Recuper. ajustes predt** y pulse el botón **OK**.

Verá esta pantalla:

/DCMS/Publications/SPCs/Source/Images/LCD\_Screens/XP420\_424/lcd\_restore\_defaults\_xp420\_424.jpg

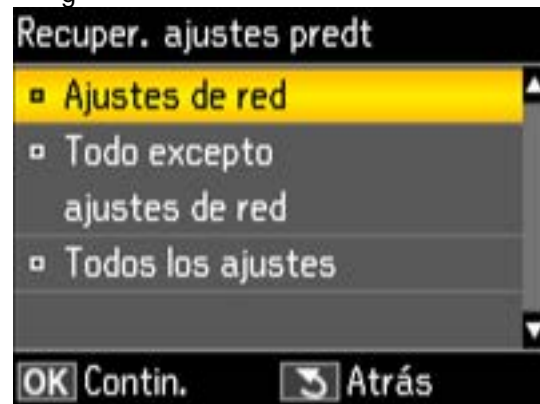

4. Pulse el botón de flecha hacia arriba o hacia abajo para seleccionar una de estas opciones y pulse el botón **OK**.
  - **Ajustes de red:** Restablece todos los ajustes de red.
  - **Todo excepto ajustes de red:** Restablece todos los ajustes del panel de control, excepto los ajustes de red.
  - **Todos los ajustes:** Restablece todos los ajustes del panel de control.

Verá un mensaje de confirmación.

5. Pulse el botón **OK** para restablecer los ajustes seleccionados.

**Tema principal:** [Solución de problemas](#)

DCMS/Publications/SPCs/Source/Printers/Source/Troubleshooting/Container\_Topics/solve\_setup\_problems\_container.xml

## Solución de problemas de configuración

Consulte las siguientes secciones si tiene problemas al configurar el producto.

[El producto hace ruido tras la instalación de los cartuchos de tinta](#)

[Problemas con la instalación del software](#)

[Problemas con la configuración del control de panel](#)

[Problemas con la conexión USB](#)

**Tema principal:** [Solución de problemas](#)

DCMS/Publications/SPCs/Source/Printers/Source/Troubleshooting/Reference/problem\_noise\_install\_cartridge.xml

## **El producto hace ruido tras la instalación de los cartuchos de tinta**

Si el producto hace ruido después de instalar los cartuchos de tinta, revise los siguientes puntos:

- Al instalar los cartuchos de tinta por primera vez, el producto debe cargar el cabezal de impresión. Espere hasta que el producto haya terminado de cargar la tinta antes de apagarlo; de lo contrario, es posible que la carga no se realice correctamente y se use demasiada tinta la próxima vez que encienda el producto. El producto ha terminado de cargar el cabezal de impresión cuando el indicador  de encendido deja de parpadear.
- Si el cabezal de impresión del producto deja de moverse o de hacer ruidos y el proceso de carga no ha terminado después de aproximadamente 5 minutos, apague el producto. Vuelva a encenderlo y compruebe si la carga aún está en curso. Si todavía está en curso, póngase en contacto con Epson para obtener asistencia.

**Tema principal:** [Solución de problemas de configuración](#)

### **Temas relacionados**

[Cómo reemplazar los cartuchos de tinta](#)

DCMS/Publications/SPCs/Source/Printers/Source/Troubleshooting/Reference/problem\_software\_install.xml

## **Problemas con la instalación del software**

Si tiene problemas al instalar el software del producto, pruebe estas soluciones:

- Asegúrese de que el producto esté encendido y que los cables necesarios estén conectados firmemente en ambos extremos. Si aún tiene problemas al instalar el software, desconecte el cable y siga cuidadosamente las instrucciones que aparecen en la *Guía de instalación*. Asegúrese también de que la computadora cumpla con los requisitos de sistema para su sistema operativo.
- Cierre todos los demás programas, incluyendo protectores de pantalla y software antivirus, e instale el software del producto nuevamente.
- En Windows, compruebe que su producto esté seleccionado como la impresora predeterminada y que el puerto correcto se muestre en las propiedades de la impresora.
- Si ve algún mensaje de error o el software no se instala correctamente en Windows, es posible que no tenga los privilegios necesarios para instalar el software. Póngase en contacto con su administrador de sistemas.

**Tema principal:** [Solución de problemas de configuración](#)

### **Referencias relacionadas**

[Requisitos de sistema para Windows](#)

## Requisitos de sistema para OS X

DCMS/Publications/SPCs/Source/Troubleshooting/Reference/XP400/problem\_panel\_setup\_xp400.xml

### Problemas con la configuración del control de panel

Si tiene problemas al configurar el panel de control, pruebe estas soluciones:

- Para ver el texto de la pantalla LCD en un idioma diferente, seleccione un ajuste diferente de idioma.
- Para ajustar la posición del panel de control, levante o bájelo con cuidado utilizando la barra de liberación.

**Tema principal:** [Solución de problemas de configuración](#)

**Temas relacionados**

[Uso del panel de control](#)

DCMS/Publications/SPCs/Source/Printers/Source/Troubleshooting/Reference/problem\_usb\_connection.xml

### Problemas con la conexión USB

Si utilizó un cable USB para conectar el producto a una computadora con múltiples periféricos, asegure que la computada esté conectada a tierra. De lo contrario, puede recibir una leve descarga eléctrica al tocar el producto.

**Tema principal:** [Solución de problemas de configuración](#)

DCMS/Publications/SPCs/Source/Troubleshooting/Container\_Topics/solve\_network\_container.xml

### Solución de problemas de red

Consulte las siguientes soluciones si tiene problemas al configurar o utilizar el producto en una red.

**Nota:** Si el producto sufre una avería o necesita mandarlo a reparar, puede perder los datos y ajustes de red. Epson no se hace responsable de hacer una copia de seguridad o de recuperar los datos y los ajustes durante o después del periodo de garantía. Se recomienda crear su propia copia de seguridad o imprimir sus datos y ajustes de red.

[El producto no se puede conectar a un punto de acceso o router inalámbrico](#)

[El software de red no puede encontrar el producto en una red](#)

[El producto no aparece en la ventana de impresoras de OS X](#)

[No puede imprimir por medio de una red](#)

[No puede escanear por medio de una red](#)

**Tema principal:** [Solución de problemas](#)

## El producto no se puede conectar a un punto de acceso o router inalámbrico

Si el producto no puede encontrar o conectarse a un punto de acceso o router inalámbrico, pruebe estas soluciones:

- Compruebe que el producto esté dentro del alcance del router o punto de acceso de 2,4 GHz. No coloque el producto cerca de hornos de microondas, teléfonos inalámbricos de 2,4 GHz u objetos grandes de metal, como un archivador.

**Nota:** Si está utilizando un router inalámbrico de 5 GHz, configure el router para operar en modo de banda dual (2,4 GHz y 5 GHz). Consulte la documentación del router para obtener instrucciones.

- Conéctese al router o al punto de acceso a través de su computadora u otro dispositivo para comprobar si el router o punto de acceso está funcionando correctamente.
- Es posible que tenga que desactivar el firewall y cualquier software antivirus en su router o punto de acceso inalámbrico.
- Asegúrese de que no hayan restricciones de acceso, como filtros de dirección MAC, establecidas en el router o punto de acceso. Si hay restricciones de acceso, agregue la dirección MAC del producto a la lista de direcciones del router. Para obtener la dirección MAC del producto, imprima una hoja de estado de red. Después, siga las instrucciones en la documentación del router o punto de acceso para agregar la dirección a la lista.
- Si el router o punto de acceso no transmite su nombre de red (SSID), siga las instrucciones incluidas con el producto para ingresar el nombre de red inalámbrica manualmente.
- Si el router o punto de acceso tiene una utilidad de seguridad habilitada, determine el tipo de seguridad que esté utilizando y cualquier contraseña requerida para la conexión. Asegúrese de introducir la clave WEP o la contraseña WPA correctamente.
- Compruebe si su computadora tiene restricciones en los canales inalámbricos disponibles. Si es el caso, verifique que su punto de acceso inalámbrico esté usando uno de los canales utilizables y cambie a un canal utilizable, si es necesario.
- Si está usando una conexión Wi-Fi Direct que de repente se desconecta, es posible que se haya cambiado la contraseña de Wi-Fi Direct en su dispositivo. Si es necesario, borre los ajustes de conexión **DIRECT-xxxxxxx** existentes de su dispositivo e ingrese una contraseña nueva. Consulte la documentación del dispositivo para obtener instrucciones.
- Si conectó su producto a una computadora con Windows utilizando Wi-Fi Direct y automáticamente seleccionó el modo punto de acceso, es posible que experimente problemas al acceder a una conexión de Internet de baja prioridad. Revise los ajustes del adaptador o de la conexión de red en el

Panel de control de Windows y configure el ajuste **Métrica de Internet** a **100** para su versión de Protocolo de Internet.

**Tema principal:** [Solución de problemas de red](#)

**Temas relacionados**

[Cómo configurar el producto en una red Wi-Fi](#)

DCMS/Publications/SPCs/Source/Printers/Source/Troubleshooting/Reference/problem\_network\_setup\_fails.xml

## El software de red no puede encontrar el producto en una red

Si el programa EpsonNet Setup no puede encontrar su producto en una red, pruebe estas soluciones:

- Compruebe que el producto esté encendido y conectado a la red. Verifique la conexión utilizando el panel de control del producto.
- Revise si el nombre de red (SSID) contiene caracteres que no sean ASCII. Su producto no puede mostrar caracteres que no sean ASCII.
- Asegúrese de que el producto no esté conectado a una red de invitados.
- Si es necesario, vuelva a instalar el software del producto e intente ejecutar el programa EpsonNet Setup otra vez:
  1. Restaure los ajustes de red del producto a sus valores predeterminados.
  2. Windows solamente: Desinstale el software del producto.
  3. Siga las instrucciones indicadas en la documentación del router para inicializar su router.

**Nota:** Si está leyendo estas instrucciones en línea, perderá la conexión de Internet al inicializar el router. Por lo tanto, anote el próximo paso antes de inicializarlo.

4. Descargue el software del producto de la página Web de Epson e instálelo utilizando las instrucciones en la *Guía de instalación*.
- Si ha reemplazado su router, reinstale el software del producto para conectarlo al router nuevo.

**Nota:** Si está utilizando un router inalámbrico de 5 GHz, configure el router para operar en modo de banda dual (2,4 GHz y 5 GHz). Consulte la documentación del router para obtener instrucciones.

**Tema principal:** [Solución de problemas de red](#)

**Conceptos relacionados**

[Cómo desinstalar el software del producto](#)

### Tareas relacionadas

[Cómo conectar el producto a un router Wi-Fi nuevo](#)

### Temas relacionados

[Cómo configurar el producto en una red Wi-Fi](#)

DCMS/Publications/SPCs/Source/Printers/Source/Troubleshooting/Reference/problem\_network\_mac\_tcpip\_no\_light.xml

## El producto no aparece en la ventana de impresoras de OS X

Si su producto no aparece en la ventana de impresoras de OS X, pruebe estas soluciones:

- Apague el producto, espere 30 segundos, luego vuelva a encenderlo.
- Si va a conectar el producto de forma inalámbrica por medio de EpsonNet Setup y no aparece un símbolo de Wi-Fi en la pantalla LCD del producto, asegure que el software del producto se haya instalado correctamente. Si es necesario, vuelva a instalar el software.
- Asegure que haya instalado el software del producto correctamente para su red. Consulte la *Guía de instalación* para obtener instrucciones.
- Si su Mac incluye servicios de red alámbrica e inalámbrica, asegure que la red a la que conectó el producto sea la primera en la lista Establecer orden de servicios. Consulte la documentación de su Mac para obtener instrucciones.

**Nota:** Si está utilizando un router inalámbrico de 5 GHz, configure el router para operar en modo de banda dual (2,4 GHz y 5 GHz). Consulte la documentación del router para obtener instrucciones.

**Tema principal:** [Solución de problemas de red](#)

### Temas relacionados

[Cómo configurar el producto en una red Wi-Fi](#)

DCMS/Publications/SPCs/Source/Printers/Source/Troubleshooting/Reference/problem\_network\_printing\_wireless.xml

## No puede imprimir por medio de una red

Si no puede imprimir por medio de una red, pruebe estas soluciones:

- Compruebe que el producto esté encendido.
- Instale el software de red del producto tal como se describe en la documentación del producto.
- Imprima una hoja de estado de red y verifique que los ajustes de red sean correctos. Si el estado de la red es **Desconectado**, revise las conexiones del cable, apague el producto y luego vuelva a encenderlo.

- Si está utilizando TCP/IP, compruebe que la dirección IP del producto esté configurada correctamente para su red. Si la red no asigna direcciones IP utilizando DHCP, configure la dirección IP manualmente.
- Compruebe que la computadora y el producto estén utilizando la misma red inalámbrica.
- Si la impresión en red es lenta, imprima una hoja de estado de red y revise la potencia de la señal. Si tiene una señal débil, acerque el producto a su router o punto de acceso. No coloque el producto cerca de hornos de microondas, teléfonos inalámbricos de 2,4 GHz u objetos grandes de metal, como un archivador.

**Nota:** Si está utilizando un router inalámbrico de 5 GHz, configure el router para operar en modo de banda dual (2,4 GHz y 5 GHz). Consulte la documentación del router para obtener instrucciones.

- Revise si su punto de acceso o router inalámbrico tiene una función de separador de privacidad activada que esté impidiendo la impresión desde un dispositivo por medio de la red. Consulte la documentación de su router o punto de acceso para obtener instrucciones sobre cómo desactivar la función de separador de privacidad.
- Si va a conectar el producto de forma inalámbrica por medio de EpsonNet Setup y el símbolo de Wi-Fi no está encendido o no aparece en la pantalla LCD del producto, asegure que el software del producto se haya instalado correctamente. Si es necesario, vuelva a instalar el software.

**Tema principal:** [Solución de problemas de red](#)

**Temas relacionados**

[Cómo configurar el producto en una red Wi-Fi](#)

DCMS/Publications/SPCs/Source/Printers/Source/Troubleshooting/Reference/problem\_network\_scanning.xml

## No puede escanear por medio de una red

Si no puede iniciar el programa Epson Scan para escanear por medio de una red, pruebe estas soluciones:

- Si no puede escanear utilizando el panel de control del producto, confirme que reinició su computadora después de haber instalado el software del producto. Confirme que su firewall o software de seguridad no esté bloqueando el programa Event Manager.

**Nota:** Si está utilizando un router inalámbrico de 5 GHz, configure el router para operar en modo de banda dual (2,4 GHz y 5 GHz). Consulte la documentación del router para obtener instrucciones.

- Si va a escanear un original grande a una alta resolución, puede ocurrir un error de comunicación de la red. Intente escanear de nuevo a una resolución más baja.



- Si la comunicación de la red se interrumpió al iniciar el programa Epson Scan, salga de Epson Scan, espere unos segundos y vuelva a iniciarlo. Si no puede reiniciar Epson Scan, apague el producto, vuelva a encenderlo y luego intente reiniciar Epson Scan de nuevo.
- Revise el ajuste de conexión y pruebe la conexión utilizando los Ajustes Epson Scan:

**Windows 8.x:** Navegue a la pantalla **Aplicaciones** y seleccione **Ajustes EPSON Scan**. Compruebe que el ajuste **Conexión** esté configurado en **Red**, luego haga clic en el botón **Test**.

**Windows (otras versiones):** Haga clic en  o en **Inicio > Todos los programas o Programas > EPSON > EPSON Scan > Ajustes EPSON Scan**. Compruebe que el ajuste **Conexión** esté configurado en **Red**, luego haga clic en el botón **Test**.

**OS X:** Abra la carpeta **Aplicaciones**, haga clic en **Epson Software** y haga clic en **Ajustes EPSON Scan**. Compruebe que el ajuste **Conexión** esté configurado en **Red**, luego haga clic en el botón **Test**.

- Compruebe que la opción seleccionada como el **Ajuste de Timeout** en el programa Ajustes Epson Scan es tiempo suficiente para completar el escaneo por medio de una red.
- Es posible que tenga que desactivar el firewall y cualquier software antivirus en su router o punto de acceso inalámbrico.

**Tema principal:** [Solución de problemas de red](#)

#### **Temas relacionados**

[Cómo configurar el producto en una red Wi-Fi](#)

[Cómo iniciar un escaneo](#)

DCMS/Publications/SPCs/Source/Troubleshooting/Container\_Topics/solve\_copying\_problems\_container.xml

## **Solución de problemas de copiado**

Consulte las siguientes soluciones si tiene problemas al copiar con el producto.

[El producto hace ruido, pero no copia](#)

[El producto hace ruido cuando está inactivo durante un tiempo](#)

**Tema principal:** [Solución de problemas](#)

DCMS/Publications/SPCs/Source/Troubleshooting/Reference/problem\_noise\_no\_copy.xml

## **El producto hace ruido, pero no copia**

Si el producto hace un ruido, pero no copia nada, pruebe estas soluciones:

- Ejecute una prueba de inyectores para ver si alguno de los inyectores del cabezal de impresión está obstruido. Luego, limpie el cabezal de impresión, si es necesario.

- Si la página de la prueba de inyectores no se imprime, pero el indicador de encendido del producto está iluminado, compruebe que el software del producto esté instalado correctamente.
- Asegure que su producto esté nivelado (no inclinado).

**Tema principal:** [Solución de problemas de copiado](#)

**Conceptos relacionados**

[Como revisar los inyectores del cabezal de impresión](#)

[Cómo limpiar el cabezal de impresión](#)

DCMS/Publications/SPCs/Source/Troubleshooting/Reference/problem\_noise\_sitting\_spc.xml

## El producto hace ruido cuando está inactivo durante un tiempo

El producto está ejecutando un procedimiento de mantenimiento de rutina. Esto es normal.

**Tema principal:** [Solución de problemas de copiado](#)

DCMS/Publications/SPCs/Source/Printers/Source/Troubleshooting/Container\_Topics/solve\_paper\_problems\_container.xml

## Solución de problemas de papel

Consulte las siguientes secciones si tiene problemas al usar papel con el producto.

[Problemas con la alimentación del papel](#)

[Problemas de obstrucción de papel](#)

[Problemas con la expulsión del papel](#)

**Tema principal:** [Solución de problemas](#)

DCMS/Publications/SPCs/Source/Troubleshooting/Reference/XP400/problem\_paper\_feeding\_xp400.xml

## Problemas con la alimentación del papel

Si tiene problemas con la alimentación del papel, pruebe estas soluciones:

- Si el papel no avanza para la impresión, retírelo. Luego, vuelva a cargar el papel en el alimentador de hojas contra el lado derecho y por debajo de la lengüeta. Deslice la guía lateral contra el borde del papel, asegurándose de que la pila de papel no esté por encima del nivel que marca la flecha en la guía lateral.
- Si avanzan varias hojas a la vez, retire el papel, airee los bordes para separar las hojas y vuelva a cargarlo.
- Si el papel se obstruye cuando carga solo una o dos hojas, intente cargar más hojas a la vez. No cargue más del número de hojas recomendado.

- Si el papel se obstruye al imprimir en ambas caras del papel, cargue menos hojas.
- Para obtener los mejores resultados, siga estas directrices:
  - Utilice una pila de papel nuevo, liso y de alta calidad que no esté ondulado, arrugado, viejo, demasiado delgado o demasiado grueso.
  - Cargue el papel en el alimentador de hojas con la cara imprimible hacia arriba.
  - Siga las instrucciones de carga especiales incluidas con el papel.

**Tema principal:** [Solución de problemas de papel](#)

**Referencias relacionadas**

[Capacidad de carga de papel](#)

[Problemas de obstrucción de papel](#)



**Temas relacionados**

[Cómo cargar papel](#)

DCMS/Publications/SPCs/Source/Troubleshooting/Reference/XP400/problem\_paper\_jam\_xp400.xml

## **Problemas de obstrucción de papel**

Si tiene problemas con obstrucciones de papel, pruebe estas soluciones:

1. Cancele el trabajo de impresión desde la computadora, si es necesario.
2. Retire el papel obstruido con cuidado de la bandeja de salida del papel y del alimentador de hojas.
3. Pulse el botón  de iniciar para reanudar la impresión. Si los mensajes del producto siguen mostrando un error, continúe con el siguiente paso.
4. Pulse el botón  de encendido para apagar el producto.

5. Levante la unidad del escáner y retire el papel obstruido y los trozos dañados.

/DCMS/Publications/SPCs/Source/Images/Troubleshooting/NX230\_NX430/paper\_jam\_remove\_nx430.jpg

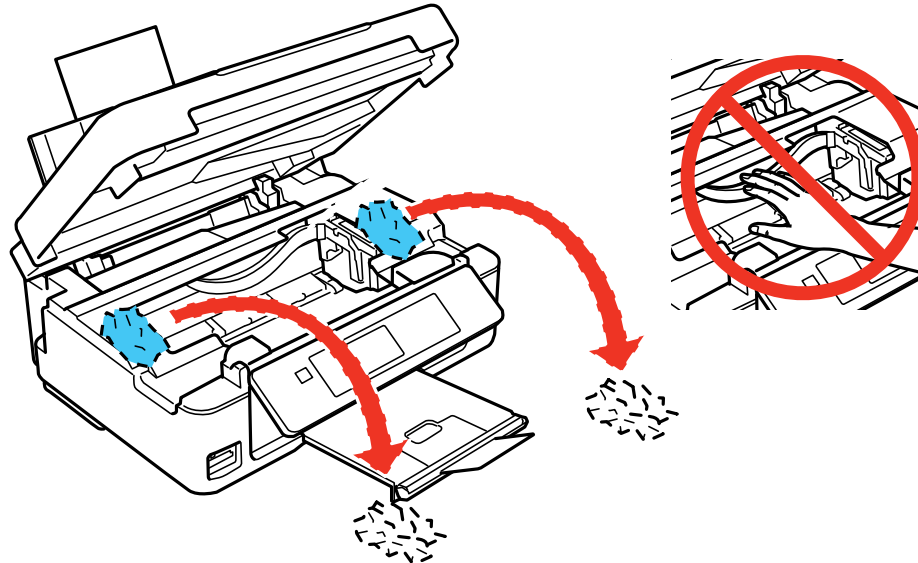

6. Baje la unidad del escáner y pulse el botón  de encendido para encender el producto de nuevo.

7. Siga con cuidado todas las instrucciones de carga de papel cuando cargue una pila de papel nuevo.

**Tema principal:** [Solución de problemas de papel](#)

**Tareas relacionadas**

[Cómo cancelar la impresión utilizando un botón del producto](#)

**Temas relacionados**

[Cómo cargar papel](#)

DCMS/Publications/SPCs/Source/Troubleshooting/Reference/problem\_paper\_ejection\_spc.xml

## Problemas con la expulsión del papel

Si el papel no se expulsa correctamente, pruebe estas soluciones:

- Si el papel no se expulsa completamente, es posible que haya seleccionado el tamaño de papel incorrecto. Cancele la impresión para expulsar el papel. Seleccione el tamaño de papel correcto cuando vuelva a imprimir.

- Si el papel sale arrugado, puede deberse a que esté húmedo o sea muy delgado. Cargue otra pila de papel y asegúrese de seleccionar el ajuste de tipo de papel correcto cuando vuelva a imprimir.

**Tema principal:** [Solución de problemas de papel](#)

#### **Referencias relacionadas**

[Problemas de obstrucción de papel](#)

[Ajustes para el tipo de papel - Panel de control](#)

[Ajustes para el tipo de papel - Software del producto](#)

#### **Tareas relacionadas**

[Cómo cancelar la impresión utilizando un botón del producto](#)

#### **Temas relacionados**

[Cómo cargar papel](#)

DCMS/Publications/SPCs/Source/Printers/Source/Troubleshooting/Container\_Topics/solve\_printing\_computer\_container.xml

## **Solución de problemas de impresión desde una computadora**

Consulte las siguientes secciones si tiene problemas al imprimir desde su computadora.

**Nota:** Cuando imprime utilizando AirPrint, los ajustes de impresión disponibles son diferentes a los que se mencionan en este manual. Consulte la página Web de Apple para obtener detalles.

[No se imprime nada](#)

[El icono del producto no aparece en la barra de tareas de Windows](#)

[Se produce un error después de reemplazar el cartucho](#)

[La impresión es lenta](#)

**Tema principal:** [Solución de problemas](#)

DCMS/Publications/SPCs/Source/Printers/Source/Troubleshooting/Reference/problem\_no\_printing\_fy14\_driver.xml

## **No se imprime nada**

Si ha enviado un trabajo de impresión al producto y no se imprime nada, pruebe estas soluciones:

- Compruebe que el producto esté encendido.
- Compruebe que los cables de interfaz estén conectados firmemente en ambos extremos.
- Si ha conectado el producto a un concentrador USB, asegúrese de que sea un concentrador de primer nivel. Si aún no imprime, conecte el producto directamente a la computadora en lugar de al concentrador.

- Ejecute una prueba del producto para ver si se imprime una página de prueba. Si la página de prueba se imprime, compruebe que el software del producto esté instalado correctamente.
- Si va a imprimir una imagen grande, es posible que la computadora no tenga suficiente memoria. Imprima la imagen utilizando una resolución más baja o reduzca el tamaño de la imagen.
- En Windows, haga clic en **Cola de impresión** en la ficha Mantenimiento de la ventana de los ajustes de la impresora y verifique la siguiente información:
  - Confirme que no haya trabajos de impresión detenidos. Cancele o reanude los trabajos de impresión, según sea necesario.
  - Abra el menú Impresora y confirme que el producto tenga una conexión.
  - Abra el menú Impresora y configure el producto como la impresora predefinida, si es necesario.
- En OS X, seleccione **Preferencias del Sistema** en el menú Apple o en el Dock, seleccione **Impresión y escaneado** o **Impresoras y escáneres**, y luego haga doble clic en el icono de la impresora. Verifique si algún trabajo de impresión está detenido. Cancele o reanude los trabajos de impresión, según sea necesario.

**Tema principal:** [Solución de problemas de impresión desde una computadora](#)

#### Tareas relacionadas



[Cómo ejecutar una prueba del producto](#)

[Cómo cancelar la impresión utilizando un botón del producto](#)

DCMS/Publications/SPCs/Source/Printers/Source/Troubleshooting/Reference/problem\_no\_print\_icon.xml

## El icono del producto no aparece en la barra de tareas de Windows

Si no ve el icono del producto en la barra de tareas de Windows, primero trate de reiniciar la computadora. Si eso no funciona, pruebe esta solución:

1. Realice una de las siguientes acciones:
  - **Windows 8.x:** Navegue a la pantalla **Aplicaciones** y seleccione **Panel de control > Hardware y sonido > Dispositivos e impresoras**.
  - **Windows 7:** Haga clic en  y seleccione **Dispositivos e impresoras**.
  - **Windows Vista:** Haga clic en , seleccione **Panel de control** y haga clic en **Impresora** debajo de la categoría **Hardware y sonido**.
  - **Windows XP:** Haga clic en **Inicio** y seleccione **Impresoras y faxes**. (O bien, abra el **Panel de control**, seleccione **Impresoras y otro hardware**, si es necesario, y luego seleccione **Impresoras y faxes**).

2. Haga clic con el botón derecho del mouse en el nombre del producto, seleccione **Preferencias de impresión** y seleccione el nombre del producto otra vez, si es necesario.
3. Haga clic en la ficha **Mantenimiento**.
4. Haga clic en el botón **Ajustes extendidos**.
5. Seleccione **Activar EPSON Status Monitor 3**, luego haga clic en **Aceptar**.
6. Haga clic en el botón **Preferencias de monitorización**.
7. Haga clic en la casilla de verificación para activar la opción que le permite añadir el icono de acceso directo a la barra de tareas.
8. Haga clic en **Aceptar** para cerrar las ventanas abiertas del programa.

**Tema principal:** [Solución de problemas de impresión desde una computadora](#)

DCMS/Publications/SPCs/Source/Printers/Source/Troubleshooting/Reference/problem\_error\_ink\_replace.xml

## Se produce un error después de reemplazar el cartucho

Si ve un indicador de error o un mensaje de error después de reemplazar un cartucho de tinta, siga estos pasos:

1. Asegúrese de que el cabezal de impresión esté en la posición de cambio de cartuchos. (El soporte de los cartuchos de tinta debe estar por debajo de la abertura en la carcasa del producto).

**Nota:** Si el cabezal de impresión no está en la posición de cambio de cartuchos, siga las instrucciones en este manual sobre cómo reemplazar un cartucho de tinta para moverlo.

2. Retire y vuelva a introducir el cartucho de tinta que reemplazó, asegurándose de empujarlo hasta el fondo en su ranura.
3. Siga todos los pasos de instalación de los cartuchos de tinta.

**Tema principal:** [Solución de problemas de impresión desde una computadora](#)

### Temas relacionados

[Cómo reemplazar los cartuchos de tinta](#)

DCMS/Publications/SPCs/Source/Printers/Source/Troubleshooting/Reference/problem\_slow\_printing.xml

## La impresión es lenta

Si la velocidad de impresión ha disminuido, pruebe estas soluciones:

- Asegúrese de que la computadora cumpla con los requisitos de sistema para su sistema operativo. Si va a imprimir una imagen de alta resolución, es posible que necesite superar los requisitos mínimos. Si es necesario, aumente la memoria de su sistema.

- Si está utilizando Windows 7, cierre la ventana **Dispositivos e impresoras** antes de imprimir.
- Si está utilizando OS X, asegúrese de descargar e instalar el driver de impresión de Epson.
- Desocupe espacio en el disco duro o ejecute una utilidad de desfragmentación para liberar espacio existente.
- Cierre todos los programas que no esté utilizando al imprimir.
- Si el producto está conectado a un concentrador USB, conéctelo directamente a la computadora.
- Si la velocidad de impresión disminuye aún más después de imprimir continuamente durante mucho tiempo, es posible que el producto se haya enlentecido automáticamente para proteger el mecanismo de impresión contra el sobrecalentamiento o daños. Deje que el producto descanse durante 30 minutos mientras esté encendido, luego intente imprimir de nuevo.

Para una velocidad de impresión más rápida, seleccione los siguientes ajustes en el software del producto:

- Asegúrese de que el ajuste de tipo de papel coincida con el tipo de papel que tiene cargado en la impresora.
- Active cualquier ajuste de alta velocidad en el software del producto.
- Seleccione un ajuste de calidad de impresión más bajo.
- **Windows:** Haga clic en la ficha **Mantenimiento** o **Utilidades**, seleccione **Ajustes extendidos** o **Velocidad y avance** y seleccione los siguientes ajustes:
  - **Siempre procesar con tipo de datos RAW**
  - **Modo de procesamiento de página**
  - **Imprimir como mapa de bits**

**Tema principal:** [Solución de problemas de impresión desde una computadora](#)

#### **Referencias relacionadas**

[Requisitos de sistema para Windows](#)

[Requisitos de sistema para OS X](#)

[Ajustes para el tipo de papel - Software del producto](#)

#### **Tareas relacionadas**

[Cómo seleccionar los ajustes básicos de impresión - Windows](#)

[Cómo seleccionar los ajustes básicos de impresión - OS X](#)



## Solución de problemas de composición de página y contenido

Consulte las siguientes secciones si tiene problemas con la composición o el contenido de las páginas impresas.

**Nota:** Cuando imprime utilizando AirPrint, los ajustes de impresión disponibles son diferentes a los que se mencionan en este manual. Consulte la página Web de Apple para obtener detalles.

[La imagen está invertida](#)

[Se imprimen demasiadas copias](#)

[Se imprimen hojas en blanco](#)

[Los márgenes en la impresión son incorrectos](#)

[Aparece un borde en las impresiones sin márgenes](#)

[Se imprimen caracteres incorrectos](#)

[El tamaño o la posición de la imagen son incorrectos](#)

[La impresión está inclinada](#)

**Tema principal:** [Solución de problemas](#)

## La imagen está invertida

Si la imagen impresa se invierte de forma inesperada, pruebe estas soluciones:

- Desactive cualquier ajuste de espejo o inversión en la aplicación de impresión.
- Desactive los ajustes **Espejo**, **Volteo horizontal** o **Invertir orientación de la página** en el software de la impresora. (Esta opción tiene diferentes nombres, dependiendo de la versión de su sistema operativo).

**Tema principal:** [Solución de problemas de composición de página y contenido](#)

### Tareas relacionadas

[Cómo seleccionar opciones adicionales de composición e impresión - Windows](#)

[Cómo seleccionar los ajustes básicos de impresión - OS X](#)

## Se imprimen demasiadas copias

Asegúrese de que el ajuste **Copias** en el programa de impresión o en el software de la impresora no esté configurado para múltiples copias.

**Tema principal:** [Solución de problemas de composición de página y contenido](#)

### Tareas relacionadas

[Cómo seleccionar los ajustes básicos de impresión - Windows](#)

[Cómo seleccionar los ajustes básicos de impresión - OS X](#)

## Se imprimen hojas en blanco

Si el producto imprime hojas en blanco de modo inesperado, pruebe estas soluciones:

- Asegúrese de haber seleccionado los ajustes de tamaño de papel correctos en el programa de impresión y en el software de la impresora.
- Si el documento que va a imprimir contiene una página en blanco y no la quiere imprimir, seleccione el ajuste **Saltar página en blanco** en el software de la impresora, .
- Ejecute una prueba de inyectores del cabezal de impresión para ver si alguno de los inyectores está obstruido. Luego, limpie el cabezal de impresión, si es necesario.
- Compruebe que su producto esté seleccionado como la impresora en su programa de impresión.

**Tema principal:** [Solución de problemas de composición de página y contenido](#)

### Conceptos relacionados

[Como revisar los inyectores del cabezal de impresión](#)

[Cómo limpiar el cabezal de impresión](#)

### Tareas relacionadas

[Cómo seleccionar los ajustes básicos de impresión - Windows](#)

[Cómo seleccionar los ajustes básicos de impresión - OS X](#)

[Cómo seleccionar los ajustes de configuración de página - OS X](#)

## Los márgenes en la impresión son incorrectos

Si las páginas impresas tienen márgenes incorrectos, pruebe estas soluciones:

- Asegúrese de haber seleccionado los ajustes de tamaño de papel correctos en el programa de impresión y en el software de la impresora.

- Asegúrese de haber seleccionado los márgenes correctos para el tamaño del papel en el programa de impresión.
- Confirme que el papel esté colocado correctamente para la alimentación en la impresora.

Puede utilizar la opción de previsualización en el software de la impresora para comprobar los márgenes antes de imprimir.

**Tema principal:** [Solución de problemas de composición de página y contenido](#)

#### **Tareas relacionadas**

[Cómo seleccionar los ajustes básicos de impresión - Windows](#)

[Cómo seleccionar los ajustes básicos de impresión - OS X](#)

#### **Temas relacionados**

[Cómo cargar papel](#)

DCMS/Publications/SPCs/Source/Printers/Source/Troubleshooting/Reference/problem\_borderless.xml

## **Aparece un borde en las impresiones sin márgenes**

Si aparece un borde en las impresiones sin márgenes, pruebe estas soluciones:

- Imprima en un tipo y tamaño de papel compatible con la impresión sin márgenes.

**Nota:** Para tamaños de papel personalizados, asegúrese de seleccionar un ancho de papel compatible con la impresión sin márgenes.

- **Windows:** Seleccione el ajuste **Sin márgenes** en el software de la impresora.
- **OS X:** Seleccione la casilla de verificación **Sin márgenes** o un tamaño de papel con la opción **Sin márgenes** en el software de la impresora.
- Configure el ajuste **Ampliación** para ajustar la cantidad de ampliación de la imagen en los bordes de las impresiones sin márgenes.
- Confirme que el tamaño de la imagen y el tamaño de papel están configurados correctamente; si la imagen es pequeña, es posible que la ampliación no sea suficiente para cubrir todo el papel.

**Tema principal:** [Solución de problemas de composición de página y contenido](#)

#### **Referencias relacionadas**

[Tipos de papel compatibles con la impresión sin márgenes](#)

#### **Tareas relacionadas**

[Cómo seleccionar los ajustes básicos de impresión - Windows](#)

[Cómo seleccionar los ajustes básicos de impresión - OS X](#)

[Cómo seleccionar los ajustes de configuración de página - OS X](#)

[Cómo seleccionar las opciones de composición de página - OS X](#)

DCMS/Publications/SPCs/Source/Printers/Source/Troubleshooting/Reference/problem\_characters.xml

## Se imprimen caracteres incorrectos

Si aparecen caracteres incorrectos en las impresiones, pruebe estas soluciones antes de imprimir de nuevo:

- Compruebe que los cables estén conectados firmemente en ambos extremos.
- En Windows, elimine todos los trabajos de impresión de la cola de impresión de Windows. Haga clic en **Cola de impresión** en la ficha Mantenimiento de la ventana de ajustes de la impresora y cancele cualquier trabajo de impresión detenido.
- Si el producto está conectado a un concentrador USB, conéctelo directamente a la computadora.
- Si aún aparecen caracteres incorrectos en las impresiones, conecte su producto con un cable diferente.

**Tema principal:** [Solución de problemas de composición de página y contenido](#)

### Tareas relacionadas

[Cómo seleccionar los ajustes extendidos - Windows](#)

DCMS/Publications/SPCs/Source/Printers/Source/Troubleshooting/Reference/problem\_size\_position.xml

## El tamaño o la posición de la imagen son incorrectos

Si la imagen impresa es el tamaño incorrecto o está en la posición incorrecta, pruebe estas soluciones:

- Verifique que haya seleccionado los ajustes de tamaño de papel y composición correctos en el programa de impresión y en el software de la impresora.
- Confirme que el papel esté colocado correctamente para la alimentación en la impresora.

Puede utilizar la opción de previsualización en el software de la impresora para comprobar los márgenes antes de imprimir.

**Tema principal:** [Solución de problemas de composición de página y contenido](#)

### Tareas relacionadas

[Cómo seleccionar los ajustes básicos de impresión - Windows](#)

[Cómo seleccionar opciones adicionales de composición e impresión - Windows](#)

[Cómo seleccionar los ajustes básicos de impresión - OS X](#)

[Cómo seleccionar los ajustes de configuración de página - OS X](#)

## La impresión está inclinada

Si las impresiones están inclinadas, pruebe estas soluciones:

- Deslice la guía lateral contra el borde del papel.
- Seleccione un ajuste de impresión de alta calidad en el software de la impresora.
- Desactive cualquier ajuste de alta velocidad en el software del producto.
- Alinee el cabezal de impresión.
- Asegure que el producto no esté imprimiendo mientras está inclinado o en ángulo.

**Tema principal:** [Solución de problemas de composición de página y contenido](#)

### Tareas relacionadas

[Cómo seleccionar los ajustes básicos de impresión - Windows](#)

[Cómo seleccionar opciones adicionales de composición e impresión - Windows](#)

[Cómo seleccionar los ajustes básicos de impresión - OS X](#)

### Temas relacionados

[Cómo cargar papel](#)

## Solución de problemas con la calidad de impresión

Consulte las siguientes secciones si las impresiones presentan problemas de calidad de impresión, pero la imagen se ve bien en la pantalla de la computadora.

**Nota:** Cuando imprime utilizando AirPrint, los ajustes de impresión disponibles son diferentes a los que se mencionan en este manual. Consulte la página Web de Apple para obtener detalles.

[Aparecen líneas claras u oscuras en la impresión](#)

[La impresión está borrosa o manchada](#)

[La impresión presenta un aspecto tenue o tiene espacios en blanco](#)

[La impresión presenta un aspecto granuloso](#)

[Los colores son incorrectos](#)

**Tema principal:** [Solución de problemas](#)

## Temas relacionados

[Solución de problemas con la calidad de la imagen escaneada](#)

DCMS/Publications/SPCs/Source/Printers/Source/Troubleshooting/Reference/problem\_banding.xml

## Aparecen líneas claras u oscuras en la impresión

Si observa líneas (o bandas) claras u oscuras en las impresiones, pruebe estas soluciones antes de imprimir:

- Ejecute una prueba de inyectores para ver si alguno de los inyectores del cabezal de impresión está obstruido. Luego, limpie el cabezal de impresión, si es necesario.
- Asegúrese de que el ajuste de tipo de papel coincida con el tipo de papel que tiene cargado en la impresora.
- Asegúrese de que la cara imprimible del papel esté cargada correctamente para su producto.
- Desactive cualquier ajuste de alta velocidad en el software del producto.
- Alinee el cabezal de impresión.
- Es posible que tenga que reemplazar los cartuchos de tinta.

**Tema principal:** [Solución de problemas con la calidad de impresión](#)

### Conceptos relacionados

[Como revisar los inyectores del cabezal de impresión](#)

[Cómo limpiar el cabezal de impresión](#)

[Cómo alinear el cabezal de impresión](#)

### Referencias relacionadas

[Ajustes para el tipo de papel - Panel de control](#)

[Ajustes para el tipo de papel - Software del producto](#)

### Tareas relacionadas

[Cómo seleccionar opciones adicionales de composición e impresión - Windows](#)

[Cómo seleccionar las preferencias de impresión - OS X](#)

### Temas relacionados

[Cómo reemplazar los cartuchos de tinta](#)

## La impresión está borrosa o manchada

Si las impresiones están borrosas o manchadas, pruebe estas soluciones:

- Asegúrese de que el papel no este húmedo, doblado, viejo o cargado incorrectamente en el producto.
- Utilice una hoja de soporte con papel especial, o cargue papel especial una hoja a la vez.
- Asegúrese de que el papel cumpla con las especificaciones del producto.
- Utilice papel Epson para garantizar la saturación y la absorción adecuadas de las tintas Epson originales.
- Asegúrese de que el ajuste de tipo de papel en el software del producto coincida con el tipo de papel que tiene cargado en la impresora.
- Asegúrese de que la cara imprimible del papel esté cargada correctamente para su producto.
- Retire las hojas de la bandeja de salida del papel a medida que se vayan imprimiendo.
- Evite tocar las hojas impresas en papel satinado inmediatamente después de que se hayan imprimido para permitir que la tinta se seque.
- Desactive cualquier ajuste de alta velocidad en el software del producto.
- Si va a imprimir en ambos lados de una hoja de papel, pueden aparecer manchas en el reverso de imágenes muy saturadas u oscuras. Si en un lado de la hoja va a imprimir una imagen más clara o texto, imprima ese lado primero.
- Ejecute una prueba de inyectores para ver si alguno de los inyectores del cabezal de impresión está obstruido. Luego, limpie el cabezal de impresión, si es necesario.
- Alinee el cabezal de impresión.
- Limpie el recorrido del papel.

**Nota:** El producto no funcionará correctamente si está inclinado en un ángulo. Colóquelo sobre una superficie plana y estable que se extienda más allá de la base del producto en todas las direcciones.

**Tema principal:** [Solución de problemas con la calidad de impresión](#)

### Conceptos relacionados

[Como revisar los inyectores del cabezal de impresión](#)

[Cómo limpiar el cabezal de impresión](#)

[Cómo alinear el cabezal de impresión](#)

### **Referencias relacionadas**

[Papeles Epson disponibles](#)

[Especificaciones del papel](#)

### **Tareas relacionadas**

[Cómo seleccionar opciones adicionales de composición e impresión - Windows](#)

[Cómo seleccionar las preferencias de impresión - OS X](#)

[Cómo seleccionar los ajustes básicos de impresión - Windows](#)

[Cómo seleccionar los ajustes básicos de impresión - OS X](#)

[Cómo limpiar el recorrido del papel](#)

**DCMS/Publications/SPCs/Source/Printers/Source/Troubleshooting/Reference/problem\_faint.xml**

## **La impresión presenta un aspecto tenue o tiene espacios en blanco**

Si las impresiones presentan un aspecto tenue o tienen espacios en blanco, pruebe estas soluciones:

- Ejecute una prueba de inyectores para ver si alguno de los inyectores del cabezal de impresión está obstruido. Luego, limpie el cabezal de impresión, si es necesario.
- Es posible que los cartuchos de tinta estén viejos o tengan un nivel de tinta bajo y necesite reemplazarlos.
- Asegúrese de que el ajuste de tipo de papel coincida con el tipo de papel que tiene cargado en la impresora.
- Asegúrese de que el papel no este húmedo, doblado, viejo o cargado incorrectamente en el producto.
- Alinee el cabezal de impresión.
- Limpie el recorrido del papel.

**Tema principal:** [Solución de problemas con la calidad de impresión](#)

### **Conceptos relacionados**

[Como revisar los inyectores del cabezal de impresión](#)

[Cómo limpiar el cabezal de impresión](#)

[Cómo alinear el cabezal de impresión](#)

### **Tareas relacionadas**

[Cómo seleccionar los ajustes básicos de impresión - Windows](#)

[Cómo seleccionar los ajustes básicos de impresión - OS X](#)

[Cómo limpiar el recorrido del papel](#)



## Temas relacionados

[Cómo reemplazar los cartuchos de tinta](#)

[Cómo cargar papel](#)

DCMS/Publications/SPCs/Source/Printers/Source/Troubleshooting/Reference/problem\_grainy.xml

## La impresión presenta un aspecto granuloso

Si las impresiones presentan un aspecto granuloso, pruebe estas soluciones:

- Asegúrese de que la cara imprimible del papel esté cargada correctamente para su producto.
- Seleccione un ajuste de calidad de impresión superior y desactive cualquier ajuste de alta velocidad en el software del producto.
- Ejecute una prueba de inyectores para ver si alguno de los inyectores del cabezal de impresión está obstruido. Luego, limpie el cabezal de impresión, si es necesario.
- Alinee el cabezal de impresión.
- Es posible que necesite aumentar la resolución de la imagen o imprimir un tamaño más pequeño; consulte la documentación del software.

**Nota:** Las imágenes de Internet pueden tener una resolución baja y no resultar en una impresión de alta calidad.

- Si amplió la imagen en un programa de edición de imágenes, necesita aumentar el ajuste de resolución para conservar una alta calidad de imagen. Aumente la resolución en la misma proporción en la que aumentó el tamaño de la imagen. Por ejemplo, si la resolución es de 300 ppp (puntos por pulgada) y posteriormente va a duplicar el tamaño de la imagen, seleccione una resolución de 600 ppp.

**Nota:** Una resolución más alta resulta en archivos más grandes y estos toman más tiempo en procesar e imprimir. Considere las limitaciones de su sistema de computadora cuando selecciona una resolución y seleccione la resolución más baja posible que produce una calidad aceptable para mantener los tamaños de archivos manejables.

**Tema principal:** [Solución de problemas con la calidad de impresión](#)

## Conceptos relacionados

[Como revisar los inyectores del cabezal de impresión](#)

[Cómo limpiar el cabezal de impresión](#)

[Cómo alinear el cabezal de impresión](#)

### **Tareas relacionadas**

[Cómo seleccionar los ajustes básicos de impresión - Windows](#)

[Cómo seleccionar los ajustes básicos de impresión - OS X](#)

[Cómo seleccionar opciones adicionales de composición e impresión - Windows](#)

[Cómo seleccionar las preferencias de impresión - OS X](#)

### **Temas relacionados**

[Cómo cargar papel](#)

[DCMS/Publications/SPCs/Source/Printers/Source/Troubleshooting/Reference/problem\\_colors.xml](#)

## **Los colores son incorrectos**

Si las impresiones tienen colores incorrectos, pruebe estas soluciones:

- Asegúrese de que el ajuste de tipo de papel coincida con el tipo de papel que tiene cargado en la impresora.
- Compruebe que el ajuste **Negro/Escala de grises** o **Escala de grises** no esté seleccionado en el software de la impresora.
- Ejecute una prueba de inyectores para ver si alguno de los inyectores del cabezal de impresión está obstruido. Luego, limpie el cabezal de impresión, si es necesario.
- Es posible que los cartuchos de tinta estén viejos o tengan un nivel de tinta bajo y necesite reemplazarlos.
- Después de imprimir, los colores en la impresión necesitan tiempo para fijar mientras se seca la tinta. Durante este tiempo, los colores pueden tener una apariencia diferente a lo que espera. Para acelerar el tiempo de secado, no apile las impresiones.
- Los colores impresos nunca pueden coincidir exactamente con los colores que aparecen en pantalla. Sin embargo, puede utilizar un sistema de gestión de color para que lleguen a ser lo más precisos posible. Pruebe a utilizar las opciones de gestión de color en el software de la impresora.
- Para obtener los mejores resultados, utilice papel y tinta Epson originales.

**Tema principal:** [Solución de problemas con la calidad de impresión](#)

### **Conceptos relacionados**

[Como revisar los inyectores del cabezal de impresión](#)

[Cómo limpiar el cabezal de impresión](#)

### **Referencias relacionadas**

[Papeles Epson disponibles](#)

**Tareas relacionadas**

[Cómo seleccionar opciones adicionales de composición e impresión - Windows](#)  
[Cómo gestionar el color - OS X](#)

**Temas relacionados**

[Cómo reemplazar los cartuchos de tinta](#)

DCMS/Publications/SPCs/Source/Troubleshooting/Container\_Topics/solve\_scanning\_problems\_container.xml

**Solución de problemas de escaneo**

Consulte las siguientes soluciones si tiene problemas al escanear con el producto.

[El software de escaneo no funciona correctamente](#)

[No puede iniciar el programa Epson Scan](#)

**Tema principal:** [Solución de problemas](#)

DCMS/Publications/SPCs/Source/Troubleshooting/Reference/problem\_scan\_software\_spc.xml

**El software de escaneo no funciona correctamente**

Si el software de escaneo no funciona correctamente, pruebe estas soluciones:

- Asegúrese de que la computadora tenga suficiente memoria y que cumpla con los requisitos de sistema para su sistema operativo.
- Compruebe que la computadora no esté en un modo de ahorro de energía, como en reposo o en espera. Si es el caso, active el sistema y reinicie el software.
- Si actualizó su sistema operativo, pero no reinstaló el software de escaneo, intente instalarlo de nuevo.

**Tema principal:** [Solución de problemas de escaneo](#)

**Referencias relacionadas**

[Requisitos de sistema para Windows](#)

[Requisitos de sistema para OS X](#)

DCMS/Publications/SPCs/Source/Troubleshooting/Reference/problem\_escan\_start\_spc.xml

**No puede iniciar el programa Epson Scan**

Si no puede iniciar el programa Epson Scan, pruebe estas soluciones:

- Compruebe que el producto esté encendido y que los cables de interfaz estén conectados firmemente en ambos extremos.
- Asegure que Epson Scan esté seleccionado en el programa de escaneo.

- Compruebe que la computadora no esté en modo de ahorro de energía, como en reposo o en espera. Si es el caso, active el sistema y reinicie el programa Epson Scan.

- Revise el ajuste de conexión y pruebe la conexión utilizando los Ajustes Epson Scan:

**Windows 8.x:** Navegue a la pantalla **Aplicaciones** y seleccione **Ajustes EPSON Scan**. Compruebe que el ajuste **Conexión** correcto esté seleccionado, luego haga clic en el botón **Test**.

**Windows (otras versiones):** Haga clic en  o en **Inicio > Todos los programas o Programas > EPSON > EPSON Scan > Ajustes EPSON Scan**. Compruebe que el ajuste **Conexión** correcto esté seleccionado, luego haga clic en el botón **Test**.

**OS X:** Abra la carpeta **Aplicaciones**, haga clic en **Epson Software** y haga clic en **Ajustes EPSON Scan**. Compruebe que el ajuste **Conexión** correcto esté seleccionado, luego haga clic en el botón **Test**.

- Asegúrese de que no tenga varias versiones de Epson Scan instaladas. Si es así, desinstale todas las versiones e instale solo una versión.
- Si actualizó su sistema operativo, pero no reinstaló el programa Epson Scan, instálelo de nuevo.

**Tema principal:** [Solución de problemas de escaneo](#)

#### **Tareas relacionadas**

[Cómo escanear con OS X utilizando Captura de Imagen](#)

#### **Temas relacionados**

[Cómo iniciar un escaneo](#)

DCMS/Publications/SPCs/Source/Troubleshooting/Container\_Topics/solve\_scan\_quality\_container.xml

## **Solución de problemas con la calidad de la imagen escaneada**

Consulte las siguientes secciones si una imagen escaneada en la pantalla de su computadora tiene un problema de calidad.

[Solo aparecen unos puntos en la imagen](#)

[Aparece una línea de puntos en todas las imágenes escaneadas](#)

[Las líneas rectas de la imagen aparecen torcidas](#)

[La imagen está distorsionada o borrosa](#)

[Los colores aparecen dispares en los bordes de la imagen](#)

[La imagen es demasiado oscura](#)

[La parte posterior de la imagen original aparece en la imagen escaneada](#)

[Aparecen patrones ondulados en una imagen](#)

[La imagen se escanea al revés](#)

Los colores de la imagen escaneada no coinciden con los colores originales  
No puede ajustar el área de escaneo en la previsualización en Miniatura  
Los bordes de la imagen escaneada se recortan

**Tema principal:** [Solución de problemas](#)

**Temas relacionados**

[Solución de problemas con la calidad de impresión](#)

DCMS/Publications/SPCs/Source/Troubleshooting/Reference/problem\_image\_dots.xml

## **Solo aparecen unos puntos en la imagen**

Si solo aparecen unos puntos en la imagen escaneada, pruebe estas soluciones:

- Asegúrese de colocar correctamente en el escáner el original que va a escanear.
- Si escaneó utilizando el ajuste **Blanco y Negro** o **Ninguno**, configure el ajuste **Umbral** y escanee de nuevo.

**Tema principal:** [Solución de problemas con la calidad de la imagen escaneada](#)

**Referencias relacionadas**

[Ajustes de imagen disponibles - Modo Automático](#)

[Ajustes de imagen disponibles - Modo Fácil](#)

[Ajustes de imagen disponibles - Modo Oficina](#)

[Ajustes de imagen disponibles - Modo Profesional](#)

DCMS/Publications/SPCs/Source/Troubleshooting/Reference/problem\_line\_dots.xml

## **Aparece una línea de puntos en todas las imágenes escaneadas**

Si aparece una línea de puntos en todas las imágenes escaneadas, limpie el cristal del escáner con un paño suave, seco y que no deje pelusas, o utilice un poco de líquido limpiacristales en el paño, si es necesario. No se recomiendan las toallas de papel.

**Precaución:** No rocíe limpiacristales directamente en el cristal del escáner.

**Tema principal:** [Solución de problemas con la calidad de la imagen escaneada](#)

**Tareas relacionadas**

[Cómo limpiar el producto](#)

DCMS/Publications/SPCs/Source/Troubleshooting/Reference/problem\_lines\_crooked.xml

## Las líneas rectas de la imagen aparecen torcidas

Si las líneas rectas de un original aparecen torcidas en una imagen escaneada, coloque el original recto antes de escanearlo.

**Tema principal:** [Solución de problemas con la calidad de la imagen escaneada](#)

**Tareas relacionadas**

[Cómo colocar originales en el cristal del escáner](#)

DCMS/Publications/SPCs/Source/Troubleshooting/Reference/problem\_image\_blurry.xml

## La imagen está distorsionada o borrosa

Si una imagen escaneada aparece distorsionada o borrosa, pruebe estas soluciones:

- Asegúrese de que el original no esté arrugado o deforme. Esto puede impedir que el original quede plano en el cristal del escáner.
- No mueva el original o el producto durante el escaneo.
- El producto no funcionará correctamente si está inclinado en un ángulo. Coloque el producto sobre una superficie plana y estable que se extienda más allá de la base en todas las direcciones.
- Configure estos ajustes de Epson Scan (si están disponibles) y escanee la imagen otra vez:
  - Seleccione el ajuste **Desenfocar máscara**.
  - Configure el ajuste **Auto Exposición**.
  - Aumente el ajuste **Resolución**.

**Tema principal:** [Solución de problemas con la calidad de la imagen escaneada](#)

**Temas relacionados**

[Cómo seleccionar los ajustes de Epson Scan](#)

DCMS/Publications/SPCs/Source/Troubleshooting/Reference/problem\_image\_patchy.xml

## Los colores aparecen dispares en los bordes de la imagen

Si va a escanear un original grueso o deforme, cubra los bordes con papel para bloquear la luz externa mientras lo escanea.

**Tema principal:** [Solución de problemas con la calidad de la imagen escaneada](#)

DCMS/Publications/SPCs/Source/Troubleshooting/Reference/problem\_image\_dark.xml

## La imagen es demasiado oscura

Si la imagen escaneada es muy oscura, pruebe estas soluciones:

- Configure estos ajustes de Epson Scan (si están disponibles) y escanee la imagen otra vez:
  - **Auto Exposición**
  - **Brillo**
  - **Ajuste Histograma**
- Revise los ajustes de brillo y contraste del monitor de su computadora.

**Tema principal:** [Solución de problemas con la calidad de la imagen escaneada](#)

**Temas relacionados**

[Cómo seleccionar los ajustes de Epson Scan](#)

DCMS/Publications/SPCs/Source/Troubleshooting/Reference/problem\_original\_thin.xml

## La parte posterior de la imagen original aparece en la imagen escaneada

Si una imagen de la parte posterior de un original impreso en papel fino aparece en la imagen escaneada, coloque una hoja de papel negro por detrás del original y vuelva a escanearlo.

**Tema principal:** [Solución de problemas con la calidad de la imagen escaneada](#)

DCMS/Publications/SPCs/Source/Troubleshooting/Reference/problem\_image\_ripple.xml

## Aparecen patrones ondulados en una imagen

Puede aparecer un patrón ondulado (llamado muaré) en las imágenes escaneadas de documentos impresos. Esto se debe a la interferencia producida por los diferentes pasos de la pantalla del escáner y de la pantalla de semitonos del original. Para reducir este efecto, configure estos ajustes de Epson Scan (si están disponibles) e intente escanear otra vez:

- Seleccione el ajuste **Destramado**.
- Seleccione un ajuste **Resolución** menor.

**Tema principal:** [Solución de problemas con la calidad de la imagen escaneada](#)

**Temas relacionados**

[Cómo seleccionar los ajustes de Epson Scan](#)

## La imagen se escanea al revés

El producto escanea con el ajuste **Orientación Automática de Foto**. Este ajuste revisa la imagen de previsualización para detectar rostros, el cielo y otras características, y gira la foto a la orientación correcta, si es necesario. Si utiliza esta opción y la orientación de la foto no es correcta, desactive el ajuste **Orientación Automática de Foto** y escanee la imagen de nuevo.

**Nota:** El ajuste **Orientación Automática de Foto** no funcionará cuando escanea periódicos, revistas, documentos, ilustraciones o arte lineal, o imágenes que midan menos de 2 pulg. (5,1 cm) en cualquier lado.

**Tema principal:** [Solución de problemas con la calidad de la imagen escaneada](#)

### Tareas relacionadas

[Cómo escanear en Modo Automático](#)

## Los colores de la imagen escaneada no coinciden con los colores originales

Los colores de la imagen impresa nunca pueden coincidir exactamente con los del monitor de la computadora, puesto que las impresoras y los monitores emplean diferentes sistemas de color: los monitores utilizan el sistema RGB (rojo, verde y azul) y las impresoras suelen utilizar el sistema CMYK (cian, magenta, amarillo y negro).

Revise las funciones de igualación y de gestión de color de su computadora, el adaptador de pantalla y el software que actualmente está utilizando para ver si están afectando a la gama de colores de la pantalla.

Para ajustar los colores de la imagen escaneada, configure estos ajustes de Epson Scan (si están disponibles) e intente escanear otra vez:

- Cambie el ajuste **Tipo Imagen** y experimente con diferentes combinaciones de los siguientes ajustes.
- Configure el ajuste **Corrección de Tono**.
- Configure el ajuste **Auto Exposición**.

**Tema principal:** [Solución de problemas con la calidad de la imagen escaneada](#)

### Temas relacionados

[Cómo seleccionar los ajustes de Epson Scan](#)



## No puede ajustar el área de escaneo en la previsualización en Miniatura

Si no puede ajustar el área de escaneo en la previsualización en Miniatura de Epson Scan, pruebe estas soluciones:

- Dibuje un marco en la imagen de previsualización para crear un área de escaneo y ajuste el marco según sea necesario.
- Cambie al modo de previsualización Normal, si está disponible, y vuelva a previsualizar la imagen.

**Tema principal:** [Solución de problemas con la calidad de la imagen escaneada](#)

### Tareas relacionadas

[Cómo seleccionar un área de escaneo - Modo Fácil](#)

[Cómo seleccionar un área de escaneo - Modo Oficina](#)

[Cómo seleccionar un área de escaneo - Modo Profesional](#)

## Los bordes de la imagen escaneada se recortan

Si los bordes de una imagen escaneada se recortan, asegúrese de que el original esté colocado correctamente en el cristal del escáner. Si es necesario, aleje el original ligeramente de la orilla del cristal del escáner.

**Tema principal:** [Solución de problemas con la calidad de la imagen escaneada](#)

### Tareas relacionadas

[Cómo colocar originales en el cristal del escáner](#)

## Solución de problemas con las tarjetas de memoria

Consulte las siguientes soluciones si tiene problemas al usar tarjetas de memoria con el producto.

[La tarjeta de memoria no cabe en la ranura](#)

[No puede ver o imprimir fotos de una tarjeta de memoria](#)

[No puede transferir fotos a una tarjeta de memoria o desde ella](#)

**Tema principal:** [Solución de problemas](#)

## La tarjeta de memoria no cabe en la ranura

Si una tarjeta de memoria no cabe bien en la ranura para tarjetas de memoria del producto, no la meta a la fuerza. Es posible que necesite usar un adaptador con la tarjeta de memoria.

**Tema principal:** [Solución de problemas con las tarjetas de memoria](#)

### Referencias relacionadas

[Tipos de tarjetas de memoria](#)

### Tareas relacionadas

[Cómo introducir una tarjeta de memoria](#)

## No puede ver o imprimir fotos de una tarjeta de memoria

Si no puede ver o imprimir fotos de una tarjeta de memoria insertada en el producto, pruebe estas soluciones:

- Compruebe que haya insertado una sola tarjeta de memoria a la vez.
- Asegure que la tarjeta de memoria sea compatible con el producto.
- Compruebe que los archivos de la tarjeta de memoria estén en el formato correcto.
- Si tiene demasiadas fotos en la tarjeta de memoria, es posible que no pueda ver todas las fotos que esperaba o puede ver un mensaje indicándole que seleccione un grupo de fotos por fecha. Reduzca el número de fotos en la tarjeta o seleccione un grupo de fotos a la vez. Revise las especificaciones de la tarjeta de memoria para ver el número máximo de fotos.

**Tema principal:** [Solución de problemas con las tarjetas de memoria](#)

### Referencias relacionadas

[Tipos de tarjetas de memoria](#)

[Especificaciones de los archivos en tarjetas de memoria](#)

[Especificaciones de las tarjetas de memoria](#)

### Tareas relacionadas

[Cómo introducir una tarjeta de memoria](#)

### Temas relacionados

[Cómo ver e imprimir fotos](#)

## No puede transferir fotos a una tarjeta de memoria o desde ella

Si tiene problemas al transferir fotos a una tarjeta de memoria conectada al producto o desde ella, pruebe estas soluciones:

- Compruebe que haya insertado una sola tarjeta de memoria a la vez.
- Asegure que la tarjeta de memoria sea compatible con el producto.
- Compruebe que el producto esté bien conectado a su computadora.
- Si va a transferir fotos a la tarjeta de memoria, revise la lengüeta de protección contra escritura de la tarjeta para confirmar que esté configurada para permitir la escritura en la tarjeta. Asegure que la tarjeta tenga suficiente memoria disponible.
- Compruebe que el ajuste de compartir archivos para su producto esté configurado correctamente.

**Tema principal:** [Solución de problemas con las tarjetas de memoria](#)

### Referencias relacionadas

[Tipos de tarjetas de memoria](#)

[Especificaciones de los archivos en tarjetas de memoria](#)

[Especificaciones de las tarjetas de memoria](#)

### Tareas relacionadas

[Cómo introducir una tarjeta de memoria](#)

[Cómo configurar los archivos compartidos para transferencias de fotos desde su computadora](#)

[Cómo transferir fotos desde una tarjeta de memoria a su computadora](#)

## Cómo desinstalar el software del producto

Si tiene algún problema que requiere que desinstale y reinstale el software, siga las instrucciones para su sistema operativo.

[Cómo desinstalar el software del producto - Windows](#)

[Cómo desinstalar el software del producto - OS X](#)

**Tema principal:** [Solución de problemas](#)

## Cómo desinstalar el software del producto - Windows

Puede desinstalar y luego reinstalar el software del producto para resolver ciertos problemas.

1. Apague el producto.
2. Desconecte todos los cables de interfaz.
3. Realice una de las siguientes acciones:
  - **Windows 8.x:** Navegue a la pantalla **Aplicaciones** y seleccione **Panel de control > Programas > Programas y características**. Seleccione la opción de desinstalación para su producto Epson, luego seleccione **Desinstalar o cambiar**.

**Nota:** Si aparece la ventana **Control de cuentas de usuario**, haga clic en **Sí** o en **Continuar**.

Seleccione su producto de nuevo si es necesario, luego seleccione **Aceptar** y haga clic en **Sí** para confirmar la desinstalación.

- **Windows (otras versiones):** Haga clic en  o en **Inicio**, luego seleccione **Todos los programas** o **Programas**. Seleccione **EPSON**, seleccione su producto, luego haga clic en **Desinstalador del software de impresoras EPSON**.

**Nota:** Si aparece la ventana **Control de cuentas de usuario**, haga clic en **Sí** o en **Continuar**.

En la siguiente ventana, seleccione su producto y haga clic en **Aceptar**. Luego, siga las instrucciones que aparecen en pantalla.

4. Realice una de las siguientes acciones para desinstalar Epson Event Manager, luego siga las instrucciones que aparecen en pantalla:
  - **Windows 8.x:** Seleccione **Epson Event Manager** y haga clic en **Desinstalar**.
  - **Windows 7/Windows Vista:** Abra la utilidad **Panel de control** de Windows. Seleccione **Programas y características**. (Si está utilizando la Vista clásica, seleccione **Programas** y haga clic en **Desinstalar un programa**). Seleccione **Epson Event Manager** y haga clic en **Desinstalar o cambiar**.
  - **Windows XP:** Abra la utilidad **Panel de control** de Windows. Haga doble clic en **Agregar o quitar programas**. Seleccione **Epson Event Manager** y haga clic en **Cambiar o quitar**.
5. Realice una de las siguientes acciones para desinstalar Epson Scan, luego siga las instrucciones que aparecen en pantalla:
  - **Windows 8.x/Windows 7/Windows Vista:** Seleccione **EPSON Scan** y haga clic en **Desinstalar o cambiar**.
  - **Windows XP:** Seleccione **EPSON Scan** y haga clic en **Cambiar o quitar**.
6. Reinicie su computadora, luego consulte la *Guía de instalación* para reinstalar el software.

**Nota:** Si determina que la reinstalación del software del producto no resuelve un problema, póngase en contacto con Epson.

**Tema principal:** [Cómo desinstalar el software del producto](#)

DCMS/Publications/SPCs/Source/Troubleshooting/Tasks/uninstalling\_mac\_spc\_printer.xml

## Cómo desinstalar el software del producto - OS X

En la mayoría de los casos, no es necesario desinstalar el software del producto antes de reinstalarlo. Sin embargo, puede descargar la utilidad Uninstaller de la página de soporte técnico de Epson para desinstalar el software del producto tal como se describe aquí.

**Nota:** Si determina que la reinstalación del software del producto no resuelve un problema, póngase en contacto con Epson.

1. Para descargar la utilidad Uninstaller, visite el sitio de descarga de Epson en [global.latin.epson.com/Soporte](http://global.latin.epson.com/Soporte).
2. Seleccione la categoría de su producto.
3. Seleccione su producto.
4. Haga clic en **Controladores y Software**, localice la utilidad del desinstalador y haga clic en el botón **Descarga**.
5. Ejecute el archivo que descargó.
6. Haga doble clic en el icono **Uninstaller**.
7. Seleccione la casilla de verificación para cada programa de software que desea desinstalar.
8. Haga clic en **Uninstall**.
9. Siga las instrucciones que aparecen en pantalla para desinstalar el software.
10. Para reinstalar el software del producto, consulte la *Guía de instalación* para obtener instrucciones.

**Nota:** Si desinstaló el driver de la impresora y el nombre del producto permanece en la ventana **Impresión y Fax, Impresión y Escaneado** o **Impresoras y escáneres**, seleccione el nombre del producto y haga clic en el icono – (eliminar) para eliminarlo.

**Tema principal:** [Cómo desinstalar el software del producto](#)

## Dónde obtener ayuda

Si necesita ayuda adicional con su producto Epson, póngase en contacto con Epson.

Epson ofrece estos servicios de soporte técnico:

### Soporte por Internet

Visite la página de soporte de Epson en [global.latin.epson.com/Soporte](http://global.latin.epson.com/Soporte) para obtener soluciones a los problemas más comunes. Puede descargar drivers y otros archivos, obtener respuestas a preguntas frecuentes y soluciones de problemas, o enviar un correo electrónico a Epson con sus preguntas.

### Hable con un representante de soporte técnico

Antes de llamar a Epson para obtener asistencia, tenga a la mano la siguiente información:

- Nombre del producto
- Número de serie del producto (ubicado en una etiqueta en el producto)
- Prueba de compra (como el recibo de la tienda) y fecha de adquisición
- Configuración de la computadora
- Descripción del problema

Luego, marque uno de los siguientes números de teléfono:

País	Teléfono
Argentina	(54 11) 5167-0300 0800-288-37766
Bolivia*	800-100-116
Brasil	Capitales de estados y áreas metropolitanas: 4003-0376 Otras regiones: 0800-880-0094
Chile	(56 2) 2484-3400
Colombia	Bogotá: (57 1) 523-5000 Resto del país: 018000-915235
Costa Rica	800-377-6627
Ecuador*	1-800-000-044

País	Teléfono
El Salvador*	800-6570
Guatemala*	1-800-835-0358
Honduras**	800-0122 Código NIP: 8320
México	México, D.F.: (52 55) 1323-2052 Resto del país: 01-800-087-1080
Nicaragua*	00-1-800-226-0368
Panamá*	00-800-052-1376
Paraguay	009-800-521-0019
Perú	Lima: (51 1) 418-0210 Resto del país: 0800-10126
República Dominicana*	1-888-760-0068
Uruguay	00040-5210067
Venezuela	(58 212) 240-1111

\* Para llamar desde teléfonos móviles a estos números gratuitos, póngase en contacto con su operador telefónico local.

\*\* Marque los primeros 7 dígitos, espere el mensaje de respuesta y luego ingrese el código NIP.

Si su país no figura en la lista, comuníquese con la oficina de ventas de Epson del país más cercano. Puede incurrir en costos de llamada interurbana o de larga distancia.

### Compra de suministros y accesorios

Puede adquirir papel y tinta Epson originales de un distribuidor de productos Epson autorizado. Para encontrar el distribuidor más cercano, visite la página [global.latin.epson.com](http://global.latin.epson.com) o llame a la oficina de ventas de Epson más cercana.

**Tema principal:** [Solución de problemas](#)

## Especificaciones técnicas

En las siguientes secciones se enumeran las especificaciones técnicas para su producto.

[Requisitos de sistema para Windows](#)

[Requisitos de sistema para OS X](#)

[Especificaciones de impresión](#)

[Especificaciones de escaneo](#)

[Especificaciones del papel](#)

[Especificaciones del área de impresión](#)

[Especificaciones de los cartuchos de tinta](#)

[Especificaciones de las tarjetas de memoria](#)

[Especificaciones de las dimensiones](#)

[Especificaciones eléctricas](#)

[Especificaciones ambientales](#)

[Especificaciones de la interfaz](#)

[Especificaciones de la interfaz de red](#)

[Especificaciones de seguridad y homologaciones](#)

## Requisitos de sistema para Windows

Para utilizar el producto y su software, su computadora debe utilizar uno de estos sistemas operativos de Microsoft:

- Windows 10
- Windows 8.x
- Windows 7
- Windows Vista
- Windows XP Professional x64 Edition
- Windows XP SP3

**Nota:** Visite la página de soporte técnico de Epson en [global.latin.epson.com/Soporte](http://global.latin.epson.com/Soporte) para obtener la última información sobre la compatibilidad y los drivers del producto.



Tema principal: [Especificaciones técnicas](#)

DCMS/Publications/SPCs/Source/Printers/Source/Specifications/Reference/system\_req\_mac\_no\_105.xml

## Requisitos de sistema para OS X

Para utilizar el producto y su software, su computadora Mac debe utilizar uno de estos sistemas operativos:

- OS X 10.10.x
- OS X 10.9.x
- OS X 10.8.x
- OS X 10.7.x
- OS X 10.6.8

**Nota:** Visite la página de soporte técnico de Epson en [global.latin.epson.com/Soporte](http://global.latin.epson.com/Soporte) para obtener la última información sobre la compatibilidad y los drivers del producto.

Tema principal: [Especificaciones técnicas](#)

DCMS/Publications/SPCs/Source/Specifications/References/XP430\_431/spex\_printing\_feeder\_xp430\_431.xml

## Especificaciones de impresión

<b>Recorrido del papel</b>	Alimentador de hojas, entrada superior
<b>Capacidad del alimentador de hojas</b>	Aproximadamente 100 hojas de 17 lb (64 g/m <sup>2</sup> ) a 24 lb (90 g/m <sup>2</sup> ); cargue papel de tamaño legal o de tamaños definidos por el usuario una hoja a la vez

Tema principal: [Especificaciones técnicas](#)

DCMS/Publications/SPCs/Source/Specifications/References/XP430\_431/spex\_scanning\_xp430\_431.xml

## Especificaciones de escaneo

<b>Tipo de escáner</b>	Escáner plano a color
<b>Dispositivo fotoeléctrico</b>	CIS
<b>Tamaño del documento</b>	Máximo: 8,5 x 11,7 pulg. (216 x 297 mm) Cristal del escáner: Carta EE.UU. o A4

<b>Resolución de escaneo</b>	1200 ppp (digitalización principal) 2400 ppp (subdigitalización)
<b>Datos de la imagen</b>	Color: 16 bits por píxel por color interno (48 bits por píxel) 8 bits por píxel por color externo (24 bits por píxel) Escala de grises: 16 bits por píxel interno 8 bits por píxel externo Blanco y negro: 16 bits por píxel interno 1 bit por píxel externo
<b>Fuente de luz</b>	LED

**Tema principal:** [Especificaciones técnicas](#)

DCMS/Publications/SPCs/Source/Specifications/References/XP430\_431/spex\_paper\_spc\_xp430\_431.xml

## **Especificaciones del papel**

**Nota:** Debido a que el fabricante puede cambiar en cualquier momento la calidad de cualquier marca o tipo de papel, Epson no puede garantizar la calidad de marcas o tipos de papel que no sean de Epson. Siempre realice pruebas con muestras de papel antes de adquirirlo en grandes cantidades o de imprimir trabajos de gran volumen.

## Hojas sueltas

<b>Tamaño</b>	A4 (8,3 × 11,7 pulg. [210 × 297 mm]) A6 (4,1 × 5,8 pulg. [105 × 148 mm]) Carta (8,5 × 11 pulg. [216 × 279 mm]) Legal (8,5 × 14 pulg. [216 × 356 mm]) 4 × 6 pulg. (102 × 152 mm) 5 × 7 pulg. (127 × 178 mm) 8 × 10 pulg. (203 × 254 mm) 3,5 × 5 pulg. (89 × 127 mm) 16:9 ancho (4 × 7,1 pulg. [102 × 181 mm]) Media Carta (5,5 × 8,5 pulg. [140 × 216 mm])
<b>Tipos de papel</b>	Papel normal y papel distribuido por Epson
<b>Peso</b>	17 lb (64 g/m <sup>2</sup> ) a 24 lb (90 g/m <sup>2</sup> )

## Sobres

<b>Tamaño</b>	Nº 10 (4,1 × 9,5 pulg. [105 × 241 mm])
<b>Tipos de papel</b>	Papel normal de calidad
<b>Peso</b>	20 lb (75 g/m <sup>2</sup> ) a 24 lb (90 g/m <sup>2</sup> )

Tema principal: [Especificaciones técnicas](#)

DCMS/Publications/SPCs/Source/Specifications/References/XP430\_431/spex\_printable\_area\_xp430\_431.xml

## Especificaciones del área de impresión

**Nota:** La calidad puede disminuir en el área de los márgenes.

### Hojas sueltas

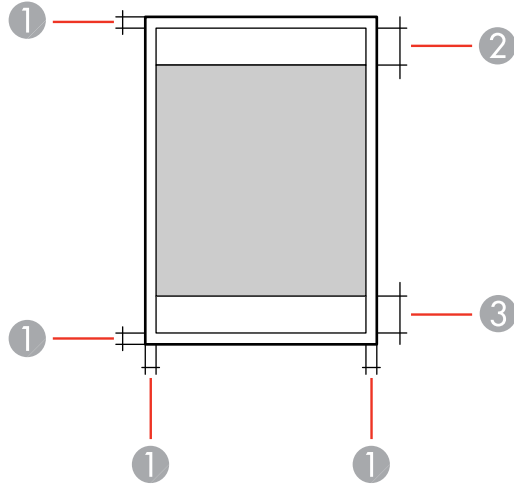

- 1 Márgenes superior y laterales: mínimo de 0,12 pulg. (3 mm)
- 2 Zona donde la calidad de impresión puede disminuir/margen superior: mínimo de 1,57 pulg. (40 mm)
- 3 Zona donde la calidad de impresión puede disminuir/margen inferior: mínimo de 1,26 pulg. (32 mm)

### Sin margen

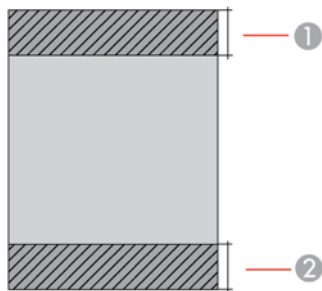

- 1 Zona donde la calidad de impresión puede disminuir/margen superior: mínimo de 1,69 pulg. (43 mm)

- Zona donde la calidad de impresión puede disminuir/margen inferior: mínimo de 1,38 pulg. (35 mm)

### Sobres

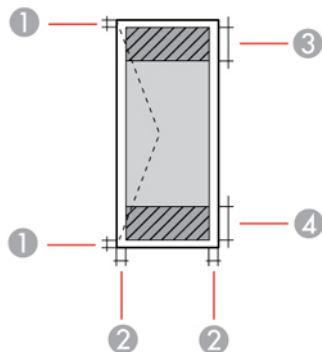

- Margen izquierdo/derecho: mínimo de 0,12 pulg. (3 mm)
- Margen superior/inferior: mínimo de 0,20 pulg. (5 mm)
- Zona donde la calidad de impresión puede disminuir/margen derecho: mínimo de 0,71 pulg. (18 mm)
- Zona donde la calidad de impresión puede disminuir/margen izquierdo: mínimo de 1,57 pulg. (40 mm)

**Tema principal:** [Especificaciones técnicas](#)

DCMS/Publications/SPCs/Source/Specifications/References/XP430\_431/spex\_ink\_cartridge\_spc\_xp430\_431.xml

## Especificaciones de los cartuchos de tinta

**Nota:** Este producto solo utiliza cartuchos de marca Epson originales. Otras marcas de cartuchos de tinta y suministros de tinta no son compatibles y, aún si indican que lo son, pueden no funcionar correctamente.

Los cartuchos incluidos con la impresora están diseñados para configurar la impresora y no se pueden revender. Después de que se utilice una parte de la tinta para cargar la impresora, el resto está disponible para imprimir. El rendimiento de la tinta varía bastante según las imágenes impresas, los ajustes de impresión, el tipo de papel, la frecuencia de uso y la temperatura. Para mantener la calidad de impresión, una cantidad variable de tinta permanece en el cartucho después de que se enciende el indicador de "reemplazar cartucho".

<b>Color</b>	Cian, Magenta, Amarillo, Negro
<b>Vida útil del cartucho</b>	Envoltorio abierto: 6 meses Envoltorio cerrado: no utilice el cartucho si ya pasó la fecha de caducidad
<b>Temperatura</b>	Almacenado: -4 a 104 °F (-20 a 40 °C) 1 mes a 104 °F (40 °C) La tinta se congela a 3,2 °F (-16 °C) Espere 3 horas para utilizar la tinta después de haberla descongelado a 77 °F (25 °C)

**Nota:** Para obtener los mejores resultados de impresión, termine de utilizar la tinta dentro de 6 meses de abrir el envoltorio de los cartuchos.

**Tema principal:** [Especificaciones técnicas](#)

**Referencias relacionadas**

[Códigos de los cartucho de tinta](#)

DCMS/Publications/SPCs/Source/Specifications/References/XP430\_431/spex\_memory\_card\_xp430\_431.xml

## Especificaciones de las tarjetas de memoria

**Nota:** Las tarjetas marcadas con un asterisco (\*) requieren un adaptador; consulte la documentación del adaptador para obtener más información sobre cómo usarlo.

<b>Tipos de tarjetas compatibles/capacidad máxima</b>	SD/2GB SDHC/32GB SDXC/64GB miniSD/2GB* miniSDHC/32GB* microSD/2GB* microSDHC/32GB* microSDXC/64GB*
---	---

**Requisitos de voltaje**

Tipo 3,3 V, tipo de voltaje dual 3,3 V/5 V con voltaje de suministro de 3,3 V; tarjetas de memoria de 5 V no son compatibles

Corriente máxima: 200 mA

Tema principal: [Especificaciones técnicas](#)

DCMS/Publications/SPCs/Source/Specifications/References/XP430\_431/spex\_dimensions\_spc\_xp430\_431.xml

## Especificaciones de las dimensiones

**Altura**

Almacenado: 5,7 pulg. (145 mm)

Modo de impresión: 11 pulg. (279 mm)

**Anchura**

Almacenado: 15,4 pulg. (390 mm)

Modo de impresión: 15,4 pulg. (390 mm)

**Profundidad**

Almacenado: 11,8 pulg. (300 mm)

Modo de impresión: 20,8 pulg. (528 mm)

**Peso**

9,5 lb (4,3 kg)

(sin los cartuchos de tinta y el cable de alimentación)

Tema principal: [Especificaciones técnicas](#)

DCMS/Publications/SPCs/Source/Specifications/References/XP430\_431/spex\_electrical\_spc\_xp430\_431.xml

## Especificaciones eléctricas

**Nota:** Revise la etiqueta en el producto para ver su voltaje.

**Voltaje nominal**

100 a 240 V (UPS)

**Frecuencia nominal**

50/60 Hz

**Corriente nominal**

0,5 a 0,3 A

<b>Consumo de energía</b>	Modo de copia autónomo: aprox. 12 W (ISO/IEC24712)
	Preparado: aprox. 4,6 W
	Modo de reposo: aprox. 1,6 W
	Apagado: aprox. 0,3 W

Tema principal: [Especificaciones técnicas](#)

DCMS/Publications/SPCs/Source/Specifications/References/XP430\_431/spex\_environmental\_spc\_xp430\_431.xml

## Especificaciones ambientales

<b>Temperatura</b>	En funcionamiento: 50 a 95 °F (10 a 35 °C)
	Almacenado: -4 a 104 °F (-20 a 40 °C)
	1 mes a 104 °F (40 °C)
<b>Humedad</b>	En funcionamiento: 20 a 80% HR
(sin condensación)	Almacenado: 5 a 85% HR

Tema principal: [Especificaciones técnicas](#)

DCMS/Publications/SPCs/Source/Specifications/References/XP430\_431/spex\_interface\_spc\_xp430\_431.xml

## Especificaciones de la interfaz

<b>Tipo de interfaz</b>	USB de alta velocidad
-------------------------	-----------------------

Tema principal: [Especificaciones técnicas](#)

DCMS/Publications/SPCs/Source/Specifications/References/XP430\_431/spex\_network\_interface\_xp430\_431.xml

## Especificaciones de la interfaz de red

<b>Estándar de LAN inalámbrica</b>	IEEE 802.11 b/g/n
<b>Seguridad inalámbrica</b>	WPA-PSK (AES); compatible con WPA2 con soporte para WPA/WPA2 personal
	WEP (64/128 bit)
<b>Protocolo de seguridad</b>	SSL/TLS: Servidor HTTPS/Cliente, IPPS



<b>Alcance de frecuencia</b>	2,4 GHz
<b>Modos de coordinación</b>	Modo infraestructura Modo Ad hoc; no es compatible con IEEE 802.11n Modo Wi-Fi Direct; no es compatible con IEEE 802.11b; modo AP sencillo compatible con conexión Wi-Fi (infraestructura)

**Tema principal:** [Especificaciones técnicas](#)

DCMS/Publications/SPCs/Source/Specifications/References/XP430\_431/spex\_safety\_approvals\_xp430\_431.xml

## Especificaciones de seguridad y homologaciones

<b>Estados Unidos</b>	Seguridad: UL60950-1 EMC: FCC parte 15 Subparte B clase B
<b>Canadá</b>	Seguridad: CAN/CSA C22.2 N° 60950-1 EMC: CAN/CSA-CEI/IEC CISPR 22 Clase B

Este equipo contiene el siguiente módulo inalámbrico:

- Fabricante: Askey Computer Corporation
- Type: WLU6320-D69 (RoHS)

Este producto cumple con el Apartado 15 de las normas de la FCC y RSS-210 de las normas de IC. Epson no puede aceptar ninguna responsabilidad por cualquier incumplimiento de los requisitos de protección que sea resultado de una modificación no recomendada del producto. La operación de este equipo está sujeta a las siguientes dos condiciones: (1) es posible que este equipo o dispositivo no cause interferencia perjudicial y (2) este equipo o dispositivo debe aceptar cualquier interferencia, incluyendo la que pueda causar su operación no deseada.

Para evitar interferencias de radio al servicio autorizado, este dispositivo se ha diseñado para su uso en interiores y alejado de ventanas para proporcionar la máxima protección. El equipo (o su antena transmisora) que se instale en exteriores está sujeto a la concesión de una licencia.

### Aviso para México

La operación de este equipo está sujeta a las siguientes dos condiciones: (1) es posible que este equipo o dispositivo no cause interferencia perjudicial y (2) este equipo o dispositivo debe aceptar cualquier interferencia, incluyendo la que pueda causar su operación no deseada.

**Modelo del producto:** C462T/XP-431

**Marca:** Epson

**Nº de homologación:** RCPEPC414-1286-A3

**Aviso para Argentina**

**CNC** CNC ID: C-12902

**Tema principal:** [Especificaciones técnicas](#)

## Avisos

Consulte las siguientes secciones para conocer avisos importantes acerca de su producto.

[Atención usuarios en la provincia de Buenos Aires, Argentina](#)

[FCC Compliance Statement](#)

[Marcas comerciales](#)

[Aviso de derechos reservados](#)

## Atención usuarios en la provincia de Buenos Aires, Argentina

La etiqueta de un contenedor tachado que hallará en su producto indica que este producto no se puede tirar con la basura doméstica normal. Para impedir posibles daños medioambientales o para la salud, separe este producto de otros canales de desecho para garantizar que se recicle de una forma segura para el medio ambiente. Para más información sobre las instalaciones de recolección disponibles, diríjase a las autoridades locales o al punto de venta donde adquirió este producto.

/DCMS/Publications/SPCs/Source/Printers/Source/Images/Icons/wheeled\_bin\_icon.jpg



Esta información solo aplica a los usuarios de la provincia de Buenos Aires, Argentina, en concordancia con la Ley Nro. 14321 de la provincia de Buenos Aires sobre gestión de Residuos de Aparatos Eléctricos y Electrónicos (RAEE).

Para otros países y otras localidades, por favor contáctese con su gobierno local para investigar la posibilidad de reciclar su producto.

**Tema principal:** [Avisos](#)

## FCC Compliance Statement

### For United States Users

This equipment has been tested and found to comply with the limits for a Class B digital device, pursuant to Part 15 of the FCC Rules. These limits are designed to provide reasonable protection against harmful interference in a residential installation. This equipment generates, uses, and can radiate radio frequency energy and, if not installed and used in accordance with the instructions, may cause harmful interference to radio or television reception. However, there is no guarantee that interference will not occur in a particular installation. If this equipment does cause interference to radio and television reception, which can be determined by turning the equipment off and on, the user is encouraged to try to correct the interference by one or more of the following measures:

- Reorient or relocate the receiving antenna.
- Increase the separation between the equipment and receiver.
- Connect the equipment into an outlet on a circuit different from that to which the receiver is connected.
- Consult the dealer or an experienced radio/TV technician for help.

### WARNING

The connection of a non-shielded equipment interface cable to this equipment will invalidate the FCC Certification or Declaration of this device and may cause interference levels which exceed the limits established by the FCC for this equipment. It is the responsibility of the user to obtain and use a shielded equipment interface cable with this device. If this equipment has more than one interface connector, do not leave cables connected to unused interfaces. Changes or modifications not expressly approved by the manufacturer could void the user's authority to operate the equipment.

### For Canadian Users

CAN ICES-3(B)/NMB-3(B)

Tema principal: [Avisos](#)

## Marcas comerciales

EPSON® es una marca registrada, EPSON Exceed Your Vision es un logotipo registrado y Epson Connect™ es una marca comercial de Seiko Epson Corporation.

Epson iPrint™ y Remote Print™ son marcas comerciales de Seiko Epson Corporation.

Apple, App Store, Mac y OS X son marcas comerciales de Apple Inc., registradas en EE.UU. y en otros países. AirPrint y el logo de AirPrint son marcas comerciales de Apple Inc.

Google® es una marca registrada y Android™, Chromebook™, Gmail™, Google Chrome™, Google Cloud Print™, Google Drive™, Google Play™, Picasa™ y YouTube™ son marcas comerciales de Google Inc.

Wi-Fi Direct® es una marca registrada de Wi-Fi Alliance®.

Aviso general: El resto de los productos que se mencionan en esta publicación aparecen únicamente con fines de identificación y pueden ser marcas comerciales de sus respectivos propietarios. Epson renuncia a todos los derechos sobre dichas marcas.

/DCMS/Publications/SPCs/Source/Printers/Source/Images/Logos/epson\_exceed\_vision\_logo.jpg



**Tema principal:** [Avisos](#)

**DCMS/Publications/SPCs/Source/Printers/Source/Notices/Reference/copyright.xml**

## **Aviso de derechos reservados**

Quedan reservados todos los derechos. Ninguna parte de esta publicación podrá ser reproducida, almacenada en un sistema de recuperación, transmitida bajo ninguna forma por ningún medio, ya sea electrónico, mecánico, de fotocopiado, grabación o cualquier otro, sin el previo consentimiento por escrito de Seiko Epson Corporation. La información contenida en el presente aplica solamente a este producto Epson. Epson no se hace responsable si esta información es utilizada en otros productos.

Ni Seiko Epson Corporation ni sus filiales asumirán responsabilidad ante el comprador de este producto o ante terceros por daños, pérdidas, costos o gastos en que incurrieren los usuarios como consecuencia de: accidente, uso inadecuado o abuso de este producto o modificaciones, reparaciones o alteraciones no autorizadas al mismo, o (excluidos los EE. UU.) por no seguir rigurosamente las instrucciones de operación y mantenimiento de Seiko Epson Corporation.

Seiko Epson Corporation no se hace responsable por ningún daño o problemas causados por el uso de diferentes accesorios o productos consumibles que no sean Productos originales Epson o Productos aprobados Epson ratificados por Seiko Epson Corporation.

Seiko Epson Corporation no se hace responsable de cualquier daño provocado por interferencias electromagnéticas producidas al utilizar cables de interfaz que no sean designados como Productos aprobados Epson ratificados por Seiko Epson Corporation.

La información que se incluye en el presente está sujeta a cambios sin previo aviso.

[libTIFF Software Acknowledgment](#)

[Una nota sobre el uso responsable de los materiales con derechos de autor](#)

[Lapso de tiempo predeterminado para la gestión de energía de los productos Epson](#)

[Atribución de derechos reservados](#)

**Tema principal:** [Avisos](#)

[DCMS/Publications/SPCs/Source/Printers/Source/Notices/Reference/copyright\\_libtiff.xml](#)

## **libTIFF Software Acknowledgment**

Copyright © 1988-1997 Sam Leffler

Copyright © 1991-1997 Silicon Graphics, Inc.

Permission to use, copy, modify, distribute, and sell this software and its documentation for any purpose is hereby granted without fee, provided that (i) the above copyright notices and this permission notice appear in all copies of the software and related documentation, and (ii) the names of Sam Leffler and Silicon Graphics may not be used in any advertising or publicity relating to the software without the specific, prior written permission of Sam Leffler and Silicon Graphics.

THE SOFTWARE IS PROVIDED "AS-IS" AND WITHOUT WARRANTY OF ANY KIND, EXPRESS, IMPLIED OR OTHERWISE, INCLUDING WITHOUT LIMITATION, ANY WARRANTY OF MERCHANTABILITY OR FITNESS FOR A PARTICULAR PURPOSE.

IN NO EVENT SHALL SAM LEFFLER OR SILICON GRAPHICS BE LIABLE FOR ANY SPECIAL, INCIDENTAL, INDIRECT OR CONSEQUENTIAL DAMAGES OF ANY KIND, OR ANY DAMAGES WHATSOEVER RESULTING FROM LOSS OF USE, DATA OR PROFITS, WHETHER OR NOT ADVISED OF THE POSSIBILITY OF DAMAGE, AND ON ANY THEORY OF LIABILITY, ARISING OUT OF OR IN CONNECTION WITH THE USE OR PERFORMANCE OF THIS SOFTWARE.

**Tema principal:** [Aviso de derechos reservados](#)

[DCMS/Publications/SPCs/Source/Printers/Source/Notices/Reference/copyright\\_responsible\\_use.xml](#)

## **Una nota sobre el uso responsable de los materiales con derechos de autor**

Epson pide a todos los usuarios a ser responsables y respetuosos de las leyes de derechos de autor cuando utilicen cualquier producto Epson. Aunque las leyes de algunos países permiten la copia limitada o la reutilización de material con derechos de autor en ciertas circunstancias, estas circunstancias pueden no ser tan amplias como algunos suponen. Póngase en contacto con su asesor legal si tiene alguna pregunta acerca de la ley de derechos de autor.

**Tema principal:** [Aviso de derechos reservados](#)

DCMS/Publications/SPCs/Source/Printers/Source/Notices/Reference/copyright\_energy\_star\_adjustable.xml

## Lapso de tiempo predeterminado para la gestión de energía de los productos Epson

Este producto entrará en modo de reposo después de un periodo de inactividad. Esto es para asegurar que el producto cumple con los estándares de uso de energía eficaz de Energy Star. Se puede ahorrar más energía al poner el tiempo de reposo a un periodo más corto.

**Tema principal:** [Aviso de derechos reservados](#)

DCMS/Publications/SPCs/Source/Printers/Source/Notices/Reference/XP430\_431/copyright\_date\_number\_xp431\_sp\_general.xml

## Atribución de derechos reservados

© 2015 Epson America, Inc.

9/15

CPD-42887

**Tema principal:** [Aviso de derechos reservados](#)