

# Manual del usuario L655/L656



---

# Contenido

<b>Manual del usuario L655/L656</b> .....	<b>13</b>
<b>Su sistema de tanques de tinta</b> .....	<b>14</b>
<b>Características generales del producto</b> .....	<b>15</b>
Uso del panel de control .....	15
Botones e indicadores del panel de control .....	16
Iconos de estado.....	16
Cómo introducir caracteres en la pantalla LCD .....	17
Cómo cambiar el idioma de la pantalla LCD .....	18
Cómo desactivar los sonidos del panel de control .....	18
Cómo ajustar el contraste de la pantalla LCD.....	19
Ubicación de los componentes del producto .....	19
Piezas del producto - Superior y Frontal.....	20
Piezas del producto - Interior .....	23
Piezas del producto - Posterior.....	24
Cómo utilizar el Modo Eco y otros ajustes de ahorro de energía.....	24
Cómo cambiar los ajustes del Modo Eco.....	25
Cómo cambiar los ajustes del temporizador de reposo .....	25
Cómo cambiar los ajustes del temporizador de apagado .....	26
Soluciones de Epson Connect para teléfonos inteligentes, tabletas y más.....	27
Cómo utilizar Epson Email Print .....	28
Cómo utilizar la aplicación móvil Epson iPrint.....	28
Cómo utilizar Epson Remote Print .....	29
Cómo utilizar Epson Scan to Cloud .....	29
Cómo utilizar AirPrint .....	30
Cómo utilizar Google Cloud Print .....	30
Cómo configurar Google Cloud Print en un Chromebook.....	32
Cómo utilizar Mopria Print Service .....	33
<b>Cómo configurar el producto en una red Wi-Fi o alámbrica</b> .....	<b>34</b>
Cómo configurar el modo de infraestructura Wi-Fi .....	34
Cómo seleccionar los ajustes de red inalámbrica desde el panel de control .....	35

Cómo configurar el modo Wi-Fi Direct.....	37
Cómo activar el modo Wi-Fi Direct .....	38
Wi-Fi Protected Setup (WPS).....	40
Cómo utilizar WPS para conectar el producto a una red .....	40
Cómo imprimir una hoja de estado de la red .....	41
Cómo cambiar o actualizar las conexiones de red .....	42
Cómo acceder a la utilidad Web Config.....	42
Cómo cambiar una conexión USB a una conexión Wi-Fi .....	43
Cómo cambiar una conexión Wi-Fi a una conexión de red alámbrica .....	43
Cómo conectar el producto a un router Wi-Fi nuevo.....	44
Cómo desactivar las funciones de Wi-Fi.....	44
<b>Cómo cargar papel .....</b>	<b>46</b>
Cómo cargar papel en la bandeja.....	46
Capacidad de carga de papel.....	52
Papeles Epson disponibles .....	53
Ajustes para el tipo de papel - Software del producto.....	54
Cómo seleccionar los ajustes de papel - Panel de control .....	54
Ajustes para el tipo de papel - Panel de control .....	55
Ajustes de fuente de papel .....	55
Cómo seleccionar los ajustes de impresión universal .....	56
Opciones de Config. universal impres. ....	57
<b>Cómo colocar originales en el producto .....</b>	<b>59</b>
Cómo colocar originales en el cristal del escáner.....	59
Cómo colocar originales en el alimentador automático de documentos.....	61
<b>Cómo copiar .....</b>	<b>64</b>
Cómo copiar documentos o fotos.....	64
Ajustes de tamaño de papel - Copiado.....	65
Opciones de copiado.....	65
<b>Cómo imprimir desde una computadora.....</b>	<b>68</b>
Cómo imprimir con Windows.....	68
Cómo seleccionar los ajustes básicos de impresión - Windows .....	68
Opciones de calidad de impresión - Windows.....	71

Opciones de impresión de múltiples páginas - Windows .....	71
Cómo seleccionar los ajustes de impresión a doble cara - Windows.....	71
Opciones de impresión a doble cara - Windows .....	74
Cómo seleccionar opciones adicionales de composición e impresión - Windows .....	75
Opciones personalizadas de corrección de color - Windows .....	77
Opciones de imagen y Ajustes adicionales - Windows .....	78
Ajustes de encabezado/pie de página- Windows.....	79
Cómo seleccionar ajustes predefinidos de impresión - Windows .....	80
Cómo seleccionar los ajustes extendidos - Windows .....	82
Ajustes extendidos - Windows .....	83
Cómo imprimir su documento o foto - Windows .....	84
Cómo revisar el estado de impresión - Windows .....	86
Cómo seleccionar los ajustes de impresión predeterminados - Windows .....	86
Cómo cambiar el idioma de las pantallas del software de la impresora .....	87
Cómo cambiar las opciones de actualización automática .....	89
Cómo imprimir con OS X.....	89
Cómo seleccionar los ajustes básicos de impresión - OS X .....	90
Opciones de calidad de impresión - OS X.....	93
Opciones de impresión - OS X .....	93
Cómo seleccionar los ajustes de configuración de página - OS X.....	94
Cómo seleccionar las opciones de composición de página - OS X .....	95
Cómo seleccionar los ajustes de impresión a doble cara - OS X.....	96
Opciones y ajustes de impresión a doble cara - OS X .....	97
Cómo cambiar el tamaño de imágenes impresas - OS X .....	98
Cómo gestionar el color - OS X .....	99
Ajuste de color y Opciones de color - OS X .....	100
Cómo seleccionar las preferencias de impresión - OS X.....	101
Preferencias de impresión - OS X.....	101
Cómo imprimir su documento o foto - OS X.....	102
Cómo revisar el estado de impresión - OS X .....	103
Cómo cancelar la impresión utilizando un botón del producto.....	104
<b>Cómo escanear.....</b>	<b>105</b>
Cómo iniciar un escaneo .....	105

Cómo escanear utilizando el panel de control del producto.....	105
Cómo cambiar los ajustes predeterminados de los botones de escaneo .....	107
Cómo escanear utilizando el icono Epson Scan.....	107
Cómo escanear desde un programa de escaneo .....	109
Cómo seleccionar los ajustes de Epson Scan.....	111
Modos de escaneo .....	111
Cómo seleccionar el modo de escaneo.....	112
Cómo escanear en Modo Oficina .....	112
Ajustes disponibles de Origen Documento - Modo Oficina .....	115
Cómo seleccionar un área de escaneo - Modo Oficina.....	115
Ajustes de imagen disponibles - Modo Oficina.....	117
Cómo escanear en Modo Fácil.....	118
Cómo seleccionar un área de escaneo - Modo Fácil .....	121
Ajustes de imagen disponibles - Modo Fácil .....	124
Cómo seleccionar un tamaño de escaneo - Modo Fácil.....	125
Cómo escanear en Modo Profesional .....	128
Ajustes disponibles de Origen Documento - Modo Profesional .....	132
Tipos de imagen disponibles - Modo Profesional.....	132
Cómo seleccionar un área de escaneo - Modo Profesional.....	132
Ajustes de imagen disponibles - Modo Profesional.....	136
Cómo seleccionar un tamaño de escaneo - Modo Profesional .....	138
Tipos de previsualización de imágenes.....	141
Directrices para determinar la resolución de escaneo .....	142
Cómo seleccionar los ajustes del archivo de escaneo .....	143
Tipos de archivos escaneados y ajustes opcionales disponibles.....	144
Cómo escanear con OS X utilizando Captura de Imagen .....	145
Ajustes de escaneo disponibles - Captura de Imagen en OS X.....	147
Cómo escanear proyectos especiales.....	147
Cómo escanear a un archivo PDF .....	148
Cómo restaurar los colores en fotos mientras las escanea .....	151
<b>Cómo enviar un fax .....</b>	<b>153</b>
Cómo conectar un teléfono o un contestador.....	153
Cómo configurar las funciones de fax .....	156

Cómo configurar las funciones de fax utilizando el panel de control del producto .....	156
Cómo seleccionar su país o región .....	157
Cómo seleccionar la hora y la fecha .....	157
Cómo utilizar el Asistente de configuración de fax .....	159
Cómo seleccionar el tipo de línea .....	161
Cómo configurar el número de timbres .....	162
Cómo seleccionar ajustes de fax avanzados .....	163
Ajustes generales - Fax .....	164
Ajustes de recepción - Fax.....	165
Configuración de salida - Fax .....	166
Ajustes de seguridad - Fax .....	168
Cómo imprimir informes de fax .....	168
Opciones de informes de fax .....	169
Cómo configurar las funciones de fax con la utilidad FAX Utility - Windows.....	169
Cómo configurar las funciones de fax con la utilidad FAX Utility - OS X.....	171
Cómo configurar listas de contactos y grupos de contactos.....	172
Cómo configurar los contactos utilizando el panel de control del producto.....	173
Cómo crear un contacto.....	173
Cómo editar o borrar un contacto.....	175
Cómo crear un grupo de contactos .....	176
Cómo editar o borrar un grupo .....	178
Cómo configurar listas de marcado rápido/marcado de grupos con la utilidad FAX Utility - Windows.....	180
Cómo configurar listas de marcado rápido/marcado de grupos con la utilidad FAX Utility - OS X.....	183
Cómo enviar un fax .....	185
Cómo enviar un fax desde el panel de control del producto .....	185
Cómo enviar un fax desde el panel de control .....	185
Ajustes de envío de fax .....	186
Cómo marcar números de fax desde un teléfono conectado al producto .....	188
Cómo enviar un fax a una hora específica .....	189
Cómo enviar un fax con la utilidad FAX Utility - Windows.....	190
Cómo enviar un fax con la utilidad FAX Utility - OS X.....	193
Cómo recibir faxes .....	196

Cómo recibir un fax.....	196
Cómo recibir un fax automáticamente .....	197
Cómo recibir un fax manualmente.....	197
Cómo recibir un fax por ciclo de sondeo.....	198
<b>Cómo rellenar la tinta .....</b>	<b>199</b>
Precauciones de seguridad relacionadas a la tinta .....	199
Cómo revisar los niveles de tinta.....	201
Cómo revisar los niveles de tinta .....	201
Verificación de los niveles de tinta en Windows .....	201
Verificación de los niveles de tinta en OS X.....	203
Cómo desactivar las ofertas especiales con Windows .....	204
Cómo adquirir tinta Epson.....	206
Códigos de las botellas de tinta.....	206
Cómo rellenar los tanques de tinta.....	206
<b>Cómo ajustar la calidad de impresión .....</b>	<b>212</b>
Mantenimiento del cabezal de impresión .....	212
Cómo revisar los inyectores del cabezal de impresión .....	212
Cómo revisar los inyectores con el panel de control del producto.....	213
Cómo revisar los inyectores con una utilidad de la computadora .....	215
Cómo limpiar el cabezal de impresión .....	217
Cómo limpiar el cabezal de impresión con el panel de control del producto .....	218
Cómo limpiar el cabezal de impresión con una utilidad de la computadora .....	219
Cómo purgar la tinta .....	222
Cómo purgar la tinta con una utilidad de la computadora .....	222
Cómo alinear el cabezal de impresión.....	224
Cómo alinear el cabezal de impresión con el panel de control del producto.....	224
Cómo alinear el cabezal de impresión con una utilidad de la computadora.....	225
Cómo limpiar el recorrido del papel.....	227
Cómo revisar el número de hojas que han avanzado por el producto.....	228
Cómo revisar el contador de hojas - Windows.....	228
Cómo revisar el contador de hojas - OS X.....	229
<b>Cómo limpiar y transportar el producto .....</b>	<b>231</b>
Cómo limpiar el producto.....	231



Cómo transportar el producto.....	233
<b>Solución de problemas .....</b>	<b>237</b>
Cómo obtener actualizaciones del software.....	237
Mensajes de estado del producto.....	238
Cómo ejecutar una prueba del producto .....	239
Cómo restablecer los valores predeterminados del panel de control .....	241
Solución de problemas de configuración.....	241
El producto hace ruido tras rellenar la tinta.....	242
Problemas con la instalación del software.....	242
Problemas con la configuración del control de panel.....	243
Problemas con la conexión USB .....	243
Solución de problemas de red.....	243
El producto no se puede conectar a un punto de acceso o router inalámbrico.....	244
No puede imprimir por medio de una red.....	245
El software de red no puede encontrar el producto en una red.....	246
El producto no aparece en la ventana de impresoras de OS X.....	247
No puede escanear por medio de una red.....	248
Solución de problemas de copiado .....	249
El producto hace ruido, pero no copia .....	249
El producto hace ruido cuando está inactivo durante un tiempo.....	249
Solución de problemas de papel .....	249
Problemas con la alimentación del papel .....	250
Problemas de obstrucciones de papel dentro del producto .....	251
Problemas de obstrucciones de papel en la bandeja del papel .....	252
Problemas de obstrucciones de papel en la unidad dúplex (tapa trasera).....	254
Los documentos se obstruyen en el alimentador automático de documentos.....	257
Problemas con la expulsión del papel .....	260
Solución de problemas de impresión desde una computadora .....	261
No se imprime nada.....	261
El icono del producto no aparece en la barra de tareas de Windows .....	262
La impresión es lenta.....	262
Solución de problemas de composición de página y contenido .....	264
La imagen está invertida.....	264

Se imprimen demasiadas copias.....	264
Se imprimen hojas en blanco .....	265
Los márgenes en la impresión son incorrectos.....	265
Se imprimen caracteres incorrectos .....	266
El tamaño o la posición de la imagen son incorrectos .....	266
La impresión está inclinada .....	267
Solución de problemas con la calidad de impresión .....	267
Aparecen líneas claras u oscuras en la impresión.....	268
La impresión está borrosa o manchada.....	269
La impresión presenta un aspecto tenue o tiene espacios en blanco.....	270
La impresión presenta un aspecto granuloso .....	271
Los colores son incorrectos .....	272
Solución de problemas de escaneo .....	273
El software de escaneo no funciona correctamente .....	274
No puede iniciar el programa Epson Scan.....	274
Solución de problemas con la calidad de la imagen escaneada .....	275
Solo aparecen unos puntos en la imagen.....	275
Aparece una línea de puntos en todas las imágenes escaneadas .....	276
Las líneas rectas de la imagen aparecen torcidas .....	276
La imagen está distorsionada o borrosa .....	276
Los colores aparecen dispares en los bordes de la imagen .....	277
La imagen es demasiado oscura .....	277
La parte posterior de la imagen original aparece en la imagen escaneada .....	277
Aparecen patrones ondulados en una imagen .....	278
La imagen se escanea al revés .....	278
Los colores de la imagen escaneada no coinciden con los colores originales.....	278
No puede ajustar el área de escaneo en la previsualización en Miniatura.....	279
Los bordes de la imagen escaneada se recortan .....	279
Solución de problemas de fax .....	279
No puede enviar o recibir faxes .....	280
No puede recibir faxes con un teléfono conectado al producto .....	281
Aparece un mensaje indicando que es necesario reiniciar los niveles de tinta .....	282
Cómo desinstalar el software del producto.....	282

Cómo desinstalar el software del producto - Windows .....	282
Cómo desinstalar el software del producto - OS X .....	284
Dónde obtener ayuda .....	284
<b>Especificaciones técnicas .....</b>	<b>287</b>
Requisitos de sistema para Windows .....	287
Requisitos de sistema para OS X .....	288
Especificaciones de escaneo .....	288
Especificaciones del papel .....	289
Especificaciones del área de impresión .....	290
Especificaciones de la tinta .....	291
Especificaciones del dispositivo fax .....	292
Especificaciones de las dimensiones .....	293
Especificaciones eléctricas .....	293
Especificaciones ambientales .....	294
Especificaciones de la interfaz .....	294
Especificaciones de la interfaz de red .....	294
Especificaciones de seguridad y homologaciones .....	295
<b>Avisos.....</b>	<b>297</b>
Atención usuarios en la provincia de Buenos Aires, Argentina .....	297
FCC Compliance Statement.....	297
Marcas comerciales .....	300
Aviso de derechos reservados .....	301
Una nota sobre el uso responsable de los materiales con derechos de autor .....	301
Lapso de tiempo predeterminado para la gestión de energía de los productos Epson.....	302
Atribución de derechos reservados .....	302



---

## Manual del usuario L655/L656

Bienvenido al *Manual del usuario* de las impresoras L655/L656.

Para una versión PDF imprimible de esta guía, haga clic [aquí](#).

---

## Su sistema de tanques de tinta

Debe confirmar visualmente los niveles de tinta de los tanques del producto con frecuencia. Para obtener resultados de impresión óptimos, llene los tanques de tinta hasta la línea superior por lo menos una vez al año.

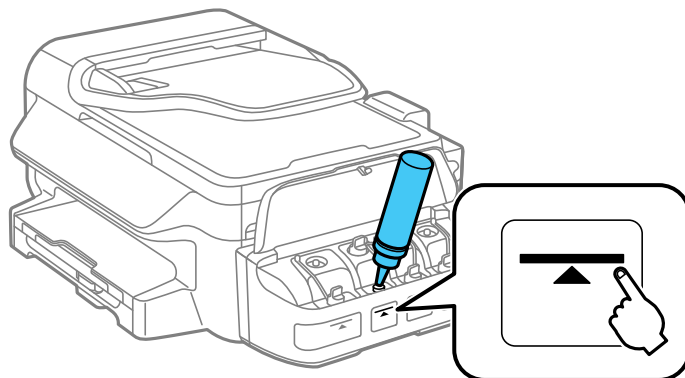

**Nota:** El producto tiene un sistema de alerta que le indica cuando el nivel de tinta está bajo. La precisión del sistema se basa en que los tanques de tinta sean rellenados correctamente. El producto no puede medir los niveles de tinta directamente, sino que calcula la cantidad de tinta restante mediante el conteo interno del uso de tinta. Es posible que el sistema de alerta genere mensajes imprecisos si no llena los tanques de tinta de acuerdo a estas instrucciones.

Revise visualmente los niveles de tinta de los tanques del producto para confirmar la cantidad de tinta restante. El uso continuo del producto cuando la tinta está agotada podría dañar el producto.

Para rellenar los tanques de tinta y reiniciar los niveles de tinta, haga clic en el enlace que aparece a continuación.

### Tareas relacionadas

[Cómo rellenar los tanques de tinta](#)

---

## Características generales del producto

Consulte las siguientes secciones para conocer las características generales de su producto.

[Uso del panel de control](#)

[Ubicación de los componentes del producto](#)

[Cómo utilizar el Modo Eco y otros ajustes de ahorro de energía](#)

[Soluciones de Epson Connect para teléfonos inteligentes, tabletas y más](#)

[Cómo utilizar AirPrint](#)

[Cómo utilizar Google Cloud Print](#)

[Cómo utilizar Mopria Print Service](#)

## Uso del panel de control

Consulte las siguientes secciones para aprender acerca del panel de control y cómo seleccionar los ajustes del panel de control.

[Botones e indicadores del panel de control](#)

[Cómo introducir caracteres en la pantalla LCD](#)

[Cómo cambiar el idioma de la pantalla LCD](#)

[Cómo desactivar los sonidos del panel de control](#)

[Cómo ajustar el contraste de la pantalla LCD](#)

**Tema principal:** [Características generales del producto](#)

## Botones e indicadores del panel de control

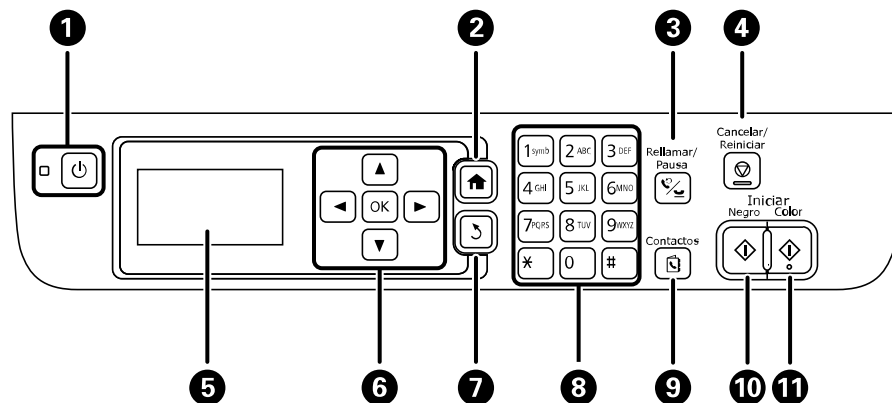

- 1 Botón e indicador de encendido
- 2 Botón de inicio
- 3 Botón **Re llamar/Pausa**
- 4 Botón **Cancelar/Reiniciar**
- 5 Pantalla LCD
- 6 Botones de flecha y botón **OK**
- 7 Botón de volver
- 8 Teclado numérico
- 9 Botón **Contactos**
- 10 Botón **Iniciar** **Negro**
- 11 Botón **Iniciar** **Color**











### Iconos de estado

**Tema principal:** [Uso del panel de control](#)

### Iconos de estado

Los iconos de estado pueden aparecer en la pantalla LCD según el estado del producto.



Iconos	Descripción
	Se han detectado originales en el alimentador automático de documentos (ADF, por sus siglas en inglés).
	No hay conexión Ethernet.
	La conexión Ethernet ha sido establecida.
	Ha ocurrido un error de red Wi-Fi o el producto está buscando una conexión.
	La conexión Wi-Fi ha sido establecida; el número de barras indica la potencia de la señal de la conexión.
	La conexión Ad-hoc ha sido establecida.
	La conexión del modo Wi-Fi Direct ha sido establecida.
	La conexión del modo Simple AP ha sido establecida.
	No está conectado a una red Wi-Fi.
	Los modos Simple AP y Wi-Fi Direct están desactivados.
	El ajuste Modo Eco está activado.

Tema principal: [Botones e indicadores del panel de control](#)

## Cómo introducir caracteres en la pantalla LCD

Siga las siguientes directrices para ingresar caracteres para contraseñas y otros ajustes.

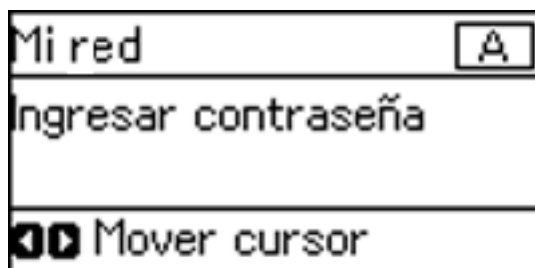

- Para ingresar letras o símbolos, pulse los botones del teclado numérico repetidas veces para desplazarse por los caracteres.
- Para ingresar números o cambiar entre letras mayúsculas y minúsculas, pulse el botón de flecha hacia arriba o hacia abajo.
- Para borrar el carácter anterior, pulse el botón de flecha izquierda.
- Para ingresar un espacio, pulse el botón de flecha derecha.

**Tema principal:** [Uso del panel de control](#)

## Cómo cambiar el idioma de la pantalla LCD

Puede cambiar el idioma utilizado en la pantalla LCD.

1. Pulse el botón de flecha hacia arriba o hacia abajo para seleccionar **Config.** y pulse el botón **OK**.

Verá una pantalla como esta:

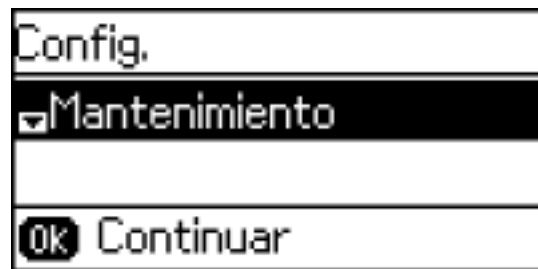

2. Pulse el botón de flecha hacia abajo para seleccionar **Config. común** y pulse el botón **OK**.
3. Pulse el botón de flecha hacia abajo para seleccionar **Idioma/Language** y pulse el botón **OK**.
4. Seleccione un idioma y pulse el botón **OK**.
5. Pulse el botón  de inicio para salir del menú.

**Tema principal:** [Uso del panel de control](#)

## Cómo desactivar los sonidos del panel de control

Puede desactivar el sonido que se escucha al pulsar los botones del panel de control.

1. Pulse el botón de flecha hacia arriba o hacia abajo para seleccionar **Config.** y pulse el botón **OK**.
2. Pulse el botón de flecha hacia abajo para seleccionar **Config. común** y pulse el botón **OK**.

3. Seleccione **Sonido** y pulse el botón **OK**.
4. Seleccione **Presionar botones** y pulse el botón **OK**.
5. Pulse el botón de flecha hacia abajo hasta que se apague el sonido, luego pulse el botón **OK**.
6. Pulse el botón  de inicio para salir del menú.

**Tema principal:** [Uso del panel de control](#)

## Cómo ajustar el contraste de la pantalla LCD

Puede ajustar el contraste de la pantalla LCD.

1. Pulse el botón de flecha hacia arriba o hacia abajo para seleccionar **Config.** y pulse el botón **OK**.

Verá una pantalla como esta:

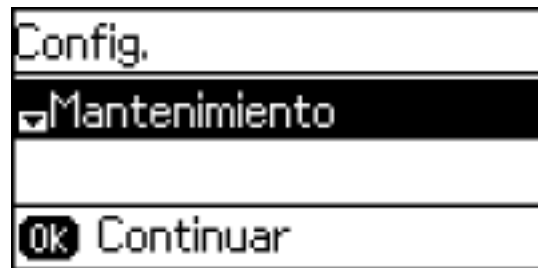

2. Pulse el botón de flecha hacia abajo para seleccionar **Config. común** y pulse el botón **OK**.
3. Seleccione **Contraste LCD** y pulse el botón **OK**.
4. Pulse el botón de flecha hacia arriba o hacia abajo para ajustar el contraste de la pantalla LCD.
5. Pulse el botón **OK**.
6. Pulse el botón  de inicio para salir del menú.

**Tema principal:** [Uso del panel de control](#)

## Ubicación de los componentes del producto

Consulte las siguientes secciones para identificar los componentes de su producto.

[Piezas del producto - Superior y Frontal](#)

[Piezas del producto - Interior](#)

[Piezas del producto - Posterior](#)

Tema principal: [Características generales del producto](#)

## Piezas del producto - Superior y Frontal

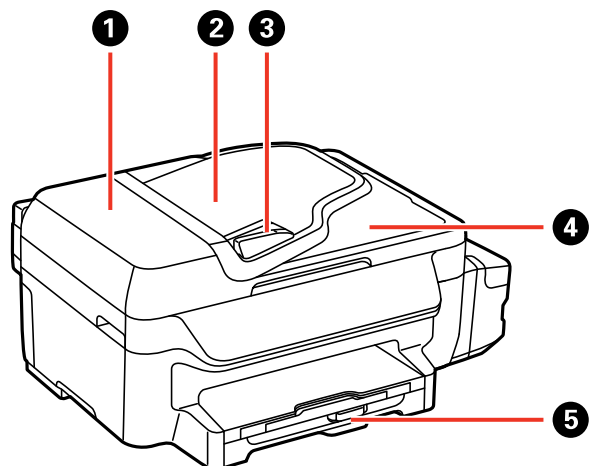

- 1 Tapa del alimentador automático de documentos
- 2 Bandeja del papel del alimentador automático de documentos
- 3 Guía lateral del alimentador automático de documentos
- 4 Bandeja de salida del papel del alimentador automático de documentos
- 5 Bandeja del papel

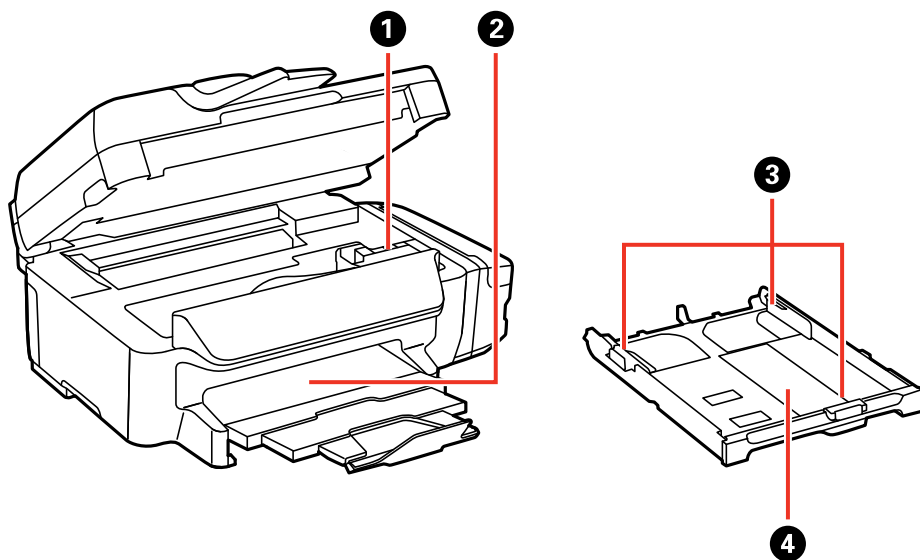

- 1 Cabezal de impresión
- 2 Bandeja de salida del papel
- 3 Guías laterales
- 4 Bandeja del papel

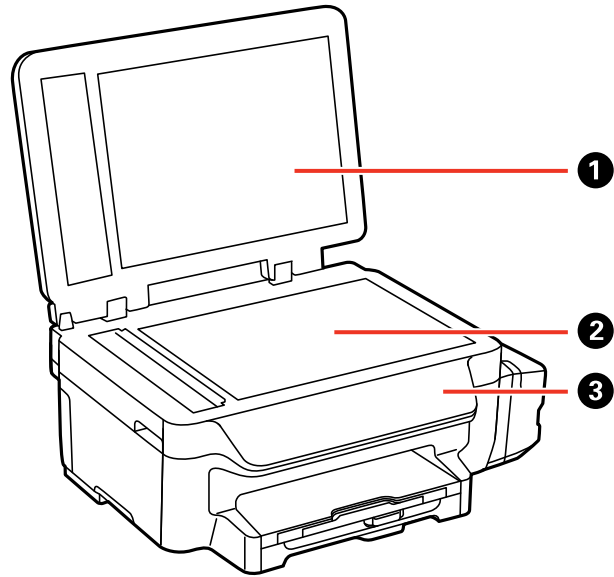

- 1 Tapa del escáner
- 2 Cristal del escáner
- 3 Panel de control

**Tema principal:** [Ubicación de los componentes del producto](#)

## Piezas del producto - Interior

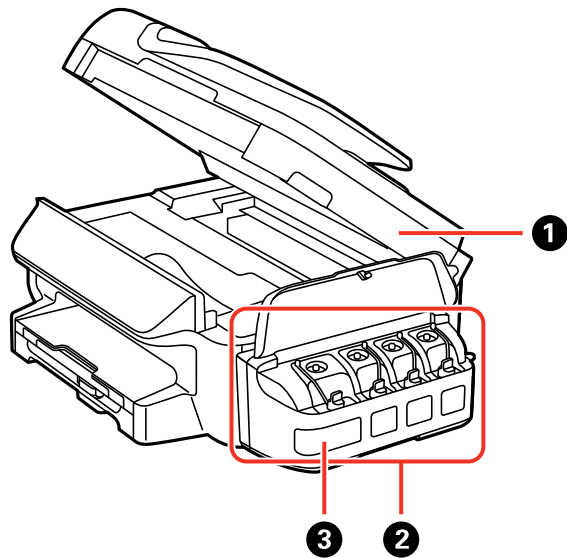

- 1 Unidad del escáner
- 2 Unidad de tanques de tinta
- 3 Tanques de tinta

**Tema principal:** [Ubicación de los componentes del producto](#)

## Piezas del producto - Posterior

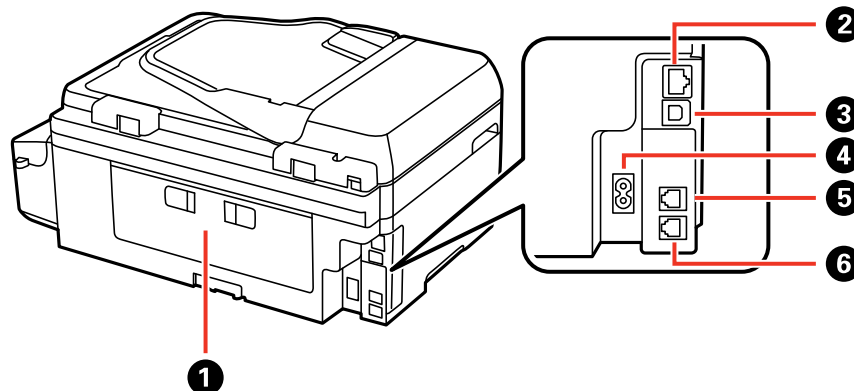

- 1 Tapa trasera
- 2 Puerto **LAN**
- 3 Puerto **USB**
- 4 Entrada de CA
- 5 Puerto **LINE**
- 6 Puerto **EXT.**

**Tema principal:** [Ubicación de los componentes del producto](#)

## Cómo utilizar el Modo Eco y otros ajustes de ahorro de energía

El producto entra en modo de reposo automáticamente y apaga la pantalla LCD si no se utiliza durante un periodo de tiempo. Puede reducir el periodo de tiempo y seleccionar otras opciones para ahorrar energía y recursos.

[Cómo cambiar los ajustes del Modo Eco](#)

[Cómo cambiar los ajustes del temporizador de reposo](#)

[Cómo cambiar los ajustes del temporizador de apagado](#)

**Tema principal:** [Características generales del producto](#)



## Cómo cambiar los ajustes del Modo Eco

Puede utilizar el panel de control del producto para cambiar los ajustes del Modo Eco.

**Nota:** El ajuste de temporizador de reposo del Modo Eco supera el ajuste Temporizador reposo del menú Config. común. Este ajuste puede ser bloqueado por un administrador. Si no puede acceder o cambiar este ajuste, póngase en contacto con su administrador para obtener asistencia.

1. Pulse el botón de flecha hacia arriba o hacia abajo para seleccionar **Modo Eco** y pulse el botón **OK**.

Verá una pantalla como esta:

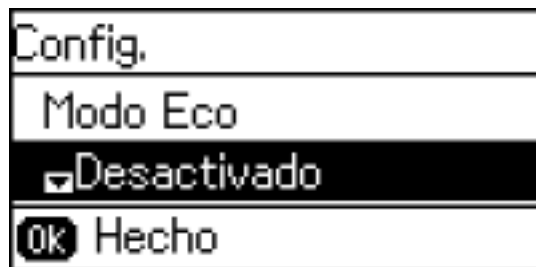

2. Seleccione **Activado** y pulse el botón **OK**.
3. Pulse el botón de flecha hacia arriba para seleccionar **Sí**.
4. Cambie los ajustes, según sea necesario.
5. Pulse el botón **OK** para salir del menú.

Verá el icono  en la esquina de la pantalla LCD para indicar que los ajustes del Modo Eco están activados.

**Tema principal:** [Cómo utilizar el Modo Eco y otros ajustes de ahorro de energía](#)

## Cómo cambiar los ajustes del temporizador de reposo

Puede ajustar el periodo de tiempo antes de que el producto entra en modo de reposo y apaga la pantalla LCD.

**Nota:** El ajuste de temporizador de reposo del Modo Eco supera el ajuste Temporizador reposo del menú Config. común. Este ajuste puede ser bloqueado por un administrador. Si no puede acceder o cambiar este ajuste, póngase en contacto con su administrador para obtener asistencia.

1. Pulse el botón de flecha hacia arriba o hacia abajo para seleccionar **Config.** y pulse el botón **OK**.
2. Pulse el botón de flecha hacia abajo para seleccionar **Config. común** y pulse el botón **OK**.
3. Pulse el botón de flecha hacia abajo para seleccionar **Temporizador reposo** y pulse el botón **OK**.

Verá una pantalla como esta:

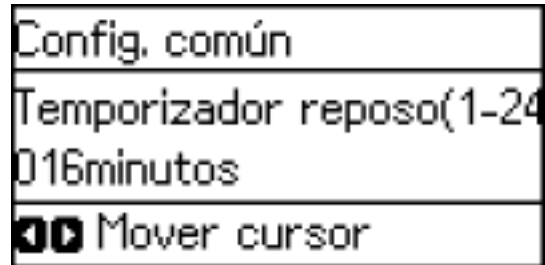

4. Utilice el teclado numérico para ingresar el número de minutos.
5. Pulse el botón de flecha izquierda o derecha para mover el cursor, según sea necesario.
6. Pulse el botón **OK**.

**Tema principal:** [Cómo utilizar el Modo Eco y otros ajustes de ahorro de energía](#)

## Cómo cambiar los ajustes del temporizador de apagado

Puede configurar el producto para que se apague automáticamente si no se utiliza durante un periodo de tiempo específico.

**Nota:** Este ajuste puede ser bloqueado por un administrador. Si no puede acceder o cambiar este ajuste, póngase en contacto con su administrador para obtener asistencia.

1. Pulse el botón de flecha hacia abajo para seleccionar **Config.** y pulse el botón **OK**.

Verá una pantalla como esta:

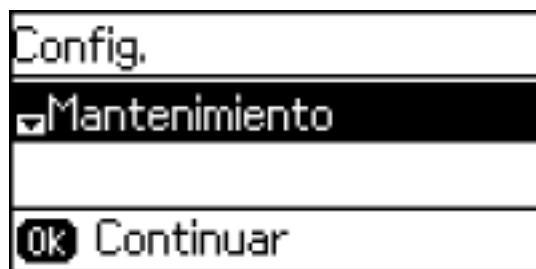

2. Pulse el botón de flecha hacia abajo para seleccionar **Config. común** y pulse el botón **OK**.
3. Pulse el botón de flecha hacia abajo para seleccionar **Temporizador apagado** y pulse el botón **OK**.
4. Pulse el botón de flecha hacia abajo para seleccionar un periodo de tiempo entre **30 min.** y **12 horas** y pulse el botón **OK**.
5. Pulse el botón **⬆** de inicio para salir del menú.

**Tema principal:** [Cómo utilizar el Modo Eco y otros ajustes de ahorro de energía](#)

## Soluciones de Epson Connect para teléfonos inteligentes, tabletas y más

Puede imprimir documentos, fotos, correos electrónicos y páginas Web desde su hogar, su oficina o del otro lado del mundo. Puede utilizar su teléfono inteligente (smartphone), tableta o computadora. Epson ofrece estas soluciones para imprimir desde cualquier lugar: Epson Email Print, la aplicación móvil Epson iPrint, Epson Remote Print y Epson Scan to Cloud.

[Cómo utilizar Epson Email Print](#)

[Cómo utilizar la aplicación móvil Epson iPrint](#)

[Cómo utilizar Epson Remote Print](#)

[Cómo utilizar Epson Scan to Cloud](#)

**Tema principal:** [Características generales del producto](#)

### Tareas relacionadas

[Cómo utilizar AirPrint](#)

[Cómo utilizar Google Cloud Print](#)

[Cómo utilizar Mopria Print Service](#)

## Cómo utilizar Epson Email Print

Con Epson Email Print, puede imprimir desde cualquier dispositivo que pueda enviar correos electrónicos, tales como un teléfono inteligente, una tableta o una computadora portátil. Simplemente necesita activar la dirección de correo electrónico única de su producto. Cuando desee imprimir, adjunte un PDF, un documento de Microsoft Office o una foto a su correo electrónico y envíelo a su producto.

1. Configure su producto para imprimir por medio de una red. Consulte el enlace que aparece al final de esta sección.
2. Si no configuró Email Print cuando instaló el software de su producto, visite la página [latin.epson.com/connect](http://latin.epson.com/connect) para aprender más sobre Email Print, comprobar la compatibilidad de su dispositivo y obtener instrucciones de configuración detalladas.
3. Envíe un correo electrónico con archivos adjuntos a la dirección de Email Print de su producto.

**Nota:** Tanto el mensaje del correo electrónico como los archivos adjuntos se imprimirán. Para cambiar estas opciones de impresión, acceda a su cuenta de Epson Connect.

**Tema principal:** [Soluciones de Epson Connect para teléfonos inteligentes, tabletas y más](#)

**Temas relacionados**

[Cómo configurar el producto en una red Wi-Fi o alámbrica](#)

## Cómo utilizar la aplicación móvil Epson iPrint

Utilice esta aplicación gratuita para dispositivos Apple y Android para imprimir con productos Epson cercanos conectados a una red. La aplicación móvil Epson iPrint le permite imprimir archivos PDF, documentos de Microsoft Office, fotos y páginas Web por medio de una red inalámbrica. También puede escanear y guardar un archivo en su dispositivo, enviarlo como un correo electrónico o subirlo a un servicio en línea como Box, Dropbox, Evernote o Google Drive.

1. Configure su producto en una red. Consulte el enlace que aparece al final de esta sección.
2. Visite la página [latin.epson.com/connect](http://latin.epson.com/connect) para aprender más sobre Epson iPrint y verificar si su dispositivo móvil es compatible con este servicio.
3. Descargue la aplicación Epson iPrint de la tienda App Store de Apple o de Google Play.
4. Conecte el dispositivo móvil a la misma red inalámbrica que su producto está utilizando.
5. Envíe su trabajo de impresión desde el dispositivo móvil a su producto Epson.

**Tema principal:** [Soluciones de Epson Connect para teléfonos inteligentes, tabletas y más](#)

**Temas relacionados**

[Cómo configurar el producto en una red Wi-Fi o alámbrica](#)

## Cómo utilizar Epson Remote Print

Con el software Epson Remote Print, puede imprimir a un producto Epson habilitado para recibir e imprimir correos electrónicos en cualquier parte del mundo.

1. Configure su producto para imprimir por medio de una red. Consulte el enlace que aparece al final de esta sección.
2. Visite la página [latin.epson.com/connect](http://latin.epson.com/connect) para aprender más sobre Remote Print y sobre cómo descargar el software.
3. Descargue e instale el software Remote Print.
4. Obtenga la dirección de correo electrónico y la clave de acceso opcional del producto Epson que quiera utilizar para imprimir e introduzca la dirección durante la configuración de Remote Print.
5. Seleccione el comando de impresión en su aplicación y elija el driver Remote Print para su producto Epson.

**Tema principal:** [Soluciones de Epson Connect para teléfonos inteligentes, tabletas y más](#)

**Temas relacionados**

[Cómo configurar el producto en una red Wi-Fi o alámbrica](#)

## Cómo utilizar Epson Scan to Cloud

El servicio Epson Scan to Cloud envía sus archivos escaneados al destino que ha registrado con Epson Connect.

1. Configure su producto para escanear por medio de una red. Consulte el enlace que aparece al final de esta sección.
2. Visite la página [latin.epson.com/connect](http://latin.epson.com/connect) para obtener instrucciones sobre cómo registrarse y su producto con Epson Connect.
3. Después de registrarse, inicie sesión en la página Web de Epson Connect con el correo electrónico y contraseña que seleccionó.
4. Seleccione **Lista de destinos** para Scan to Cloud.
5. Haga clic en **Añadir**, luego siga las instrucciones que aparecen en pantalla para crear su lista de destinatarios.
6. Cuando esté listo para escanear, seleccione el ajuste para el servicio Scan to Cloud en el panel de control del producto.

**Tema principal:** [Soluciones de Epson Connect para teléfonos inteligentes, tabletas y más](#)

**Tareas relacionadas**

[Cómo escanear utilizando el panel de control del producto](#)

**Temas relacionados**

[Cómo configurar el producto en una red Wi-Fi o alámbrica](#)

## Cómo utilizar AirPrint

AirPrint le permite imprimir instantáneamente de forma inalámbrica desde su iPhone, iPad y iPod touch con la última versión de iOS y de su Mac con la última versión de OS X.



1. Cargue papel en su producto.
2. Configure su producto para imprimir de forma inalámbrica. Consulte el enlace que aparece al final de esta sección.
3. Conecte su dispositivo Apple a la misma red inalámbrica a la que está conectado su producto.
4. Imprima de su dispositivo con su producto.

**Nota:** Para más detalles, consulte la página AirPrint del sitio Web de Apple.

**Tema principal:** [Características generales del producto](#)

**Temas relacionados**

[Cómo configurar el producto en una red Wi-Fi o alámbrica](#)

[Soluciones de Epson Connect para teléfonos inteligentes, tabletas y más](#)

## Cómo utilizar Google Cloud Print

Con una cuenta de Google, puede enviar trabajos de impresión desde su dispositivo Apple o Android a su producto Epson. También puede imprimir sin drivers o cables desde computadoras Chromebook y el navegador Google Chrome.

Configure su producto Epson para imprimir por medio de una red. Consulte el enlace que aparece al final de esta sección.

**Nota:** Asegure que su impresora Epson y su computadora estén conectadas a la misma red antes de comenzar la configuración de Google Cloud Print.

1. Conecte su dispositivo a la misma red a la que está conectado su producto Epson.
2. Imprima una hoja de estado de la red.
3. Encuentre la dirección IP de su producto en la hoja de estado de red.
4. Introduzca la dirección IP en la barra de dirección del navegador Web.
5. Seleccione la opción **Google Cloud Print Services**.

**Nota:** Si no ve la opción **Google Cloud Print Services**, apague el producto y luego vuelva a encenderlo. Si la opción todavía no aparece, seleccione la opción **Actualización del firmware** y siga las instrucciones que aparecen en pantalla para actualizar su producto.

6. Haga clic en **Register**.
7. Seleccione la casilla de verificación para aceptar los términos de la "Advertencia para el usuario" y haga clic en **Next**.
8. Haga clic en **OK** para abrir la página de inscripción.  
Se abre una ventana nueva del navegador.
9. Introduzca el nombre de usuario y la contraseña de su cuenta Google y haga clic en **Sign in**, o, si no tiene una cuenta, haga clic en **Sign up for a new Google Account** y siga las instrucciones que aparecen en pantalla.
10. Haga clic en **Finish printer registration** para finalizar la configuración e imprimir una página de prueba.

Su producto ahora está conectado a su cuenta de Google y puede accederlo desde cualquier Chromebook, computadora o dispositivo Apple o Android con acceso a Internet. Visite la [página de soporte de Epson](#) para obtener más información sobre cómo utilizar Google Cloud Print, o visite la página de [Google Cloud Print](#) para ver una lista de [aplicaciones compatibles](#).

[Cómo configurar Google Cloud Print en un Chromebook](#)

**Tema principal:** [Características generales del producto](#)

**Temas relacionados**

[Cómo configurar el producto en una red Wi-Fi o alámbrica](#)

[Soluciones de Epson Connect para teléfonos inteligentes, tabletas y más](#)

## Cómo configurar Google Cloud Print en un Chromebook

Si tiene una cuenta de Google, puede imprimir utilizando un Chromebook sin drivers o cables.

Configure su producto Epson para imprimir por medio de una red. Consulte el enlace que aparece al final de esta sección.

**Nota:** Asegure que su producto Epson esté conectado a su red inalámbrica antes de comenzar la configuración de Google Cloud Print.

1. Encienda su Chromebook y conéctelo a la misma red inalámbrica a la que está conectado su producto.

**Nota:** Consulte la documentación de su Chromebook para obtener detalles sobre cómo conectarlo a una red.

2. Realice una de las siguientes acciones:

- Haga clic en **Add to Cloud Print** (Agregar a Cloud Print) en la notificación que aparece en la esquina de la pantalla de su Chromebook.

**Nota:** Si no ve una notificación, revise si aparece un número en el área de estado de la esquina derecha inferior de la pantalla. Haga clic en este número para abrir el menú de notificaciones, luego haga clic en **Add to Cloud Print** (Agregar a Cloud Print).

- Abra un navegador de Web e introduzca **chrome://devices** en la barra de dirección. Siga con el paso 4.
- Si ve una pantalla de confirmación del registro, haga clic en **Register** (Registrarse).

3. Haga clic en **Add Device** (Agregar impresora).
4. Haga clic en el botón **Register** (Registrar) que aparece a un lado de su producto.
5. Haga clic en **Register** (Registrar) en la pantalla de confirmación. La pantalla LCD de su producto muestra un mensaje de confirmación.
6. Seleccione **OK** (Aceptar) o pulse el botón **OK** (Aceptar) del producto para confirmar la conexión de Google Cloud Print e imprima una página de prueba.

Su producto ahora está conectado a su cuenta de Google y puede accederlo desde cualquier Chromebook, iPhone o teléfono Android con acceso a Internet. Para obtener más información sobre cómo utilizar Google Cloud Print, visite la [página de soporte técnico de Epson](#).

**Tema principal:** [Cómo utilizar Google Cloud Print](#)



**Temas relacionados**

[Cómo configurar el producto en una red Wi-Fi o alámbrica](#)

## **Cómo utilizar Mopria Print Service**

Puede utilizar el servicio Mopria Print Service para enviar trabajos de impresión desde su teléfono o tableta Android (con el sistema operativo Android v4.4 o posterior) a su producto Epson o a cualquier producto de otro fabricante con certificación Mopria. Puede descargar el servicio Mopria Print Service de la tienda Google Play.

**Nota:** Para obtener detalles sobre el servicio Mopria Print Service, [haga clic aquí](#).

**Tema principal:** [Características generales del producto](#)

**Temas relacionados**

[Soluciones de Epson Connect para teléfonos inteligentes, tabletas y más](#)

# Cómo configurar el producto en una red Wi-Fi o alámbrica

Consulte las siguientes secciones para utilizar el producto en una red Wi-Fi o alámbrica.

[Cómo configurar el modo de infraestructura Wi-Fi](#)

[Cómo configurar el modo Wi-Fi Direct](#)

[Wi-Fi Protected Setup \(WPS\)](#)

[Cómo imprimir una hoja de estado de la red](#)

[Cómo cambiar o actualizar las conexiones de red](#)

## Cómo configurar el modo de infraestructura Wi-Fi

Puede configurar el producto para que se comunice con la impresora utilizando un punto de acceso o router inalámbrico. El punto de acceso o router inalámbrico puede estar conectado a su computadora por medio de una red inalámbrica o alámbrica.

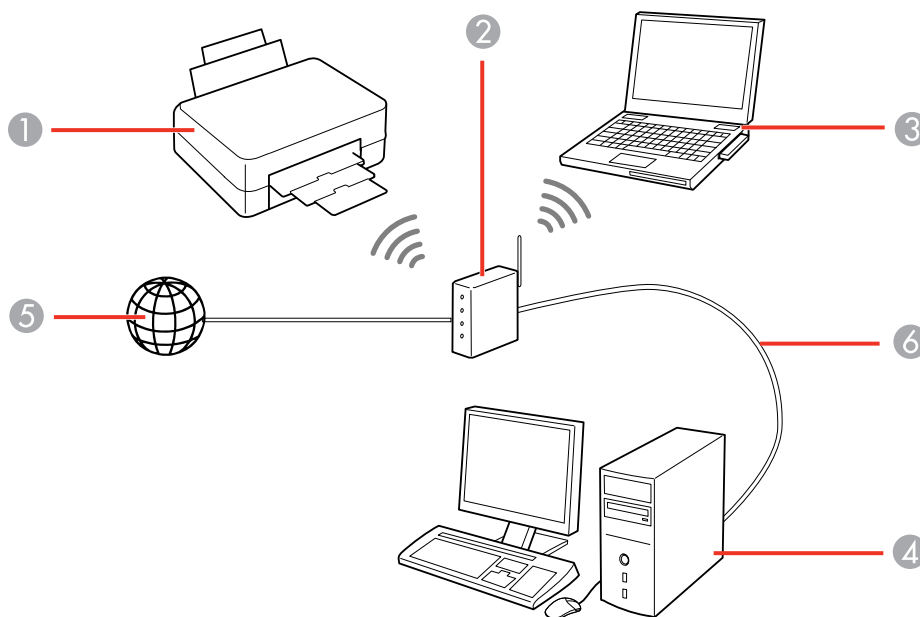

1 Producto Epson

- 2 Punto de acceso o router inalámbrico
- 3 Computadora con interfaz inalámbrica
- 4 Computadora
- 5 Internet
- 6 Cable Ethernet (utilizado únicamente para una conexión alámbrica al punto de acceso o router inalámbrico)

[Cómo seleccionar los ajustes de red inalámbrica desde el panel de control](#)

**Tema principal:** [Cómo configurar el producto en una red Wi-Fi o alámbrica](#)

## Cómo seleccionar los ajustes de red inalámbrica desde el panel de control

Puede seleccionar o cambiar los ajustes de red inalámbrica usando el panel de control del producto.

Para instalar el producto en una red inalámbrica, siga las instrucciones de la *Guía de instalación* e instale el software necesario. El programa del instalador lo guía por la configuración del producto en una red.

**Nota:** Si el producto sufre una avería o necesita mandarlo a reparar, puede perder los datos y ajustes de red y/o fax. Epson no se hace responsable de hacer una copia de seguridad o de recuperar los datos y los ajustes durante o después del periodo de garantía. Se recomienda crear su propia copia de seguridad o imprimir sus datos y ajustes de red y/o fax.

1. Pulse el botón de flecha hacia arriba o hacia abajo para seleccionar **Config. Wi-Fi** y pulse el botón **OK**.

Verá esta pantalla:

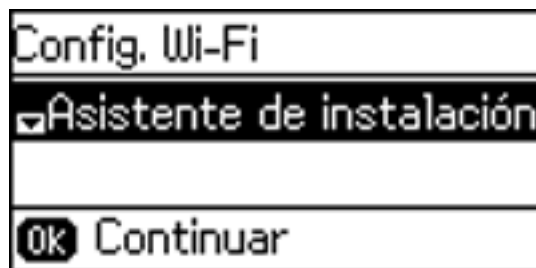

2. Seleccione **Asistente de instalación Wi-Fi** y pulse el botón **OK**.

3. Seleccione el nombre de su red inalámbrica y pulse el botón **OK**.

**Nota:** Para ingresar el nombre de la red inalámbrica manualmente, seleccione **Otras redes** y pulse el botón **OK**. Use el teclado numérico del producto para introducir el nombre de la red.

4. Introduzca la contraseña de su red inalámbrica utilizando el teclado numérico.

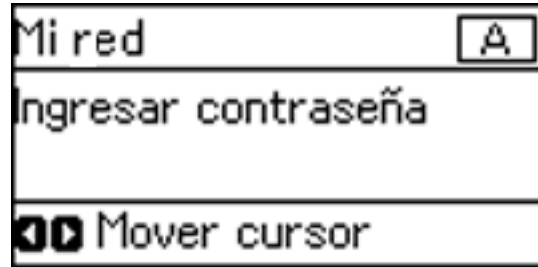

**Nota:** Si el nombre de la red y la contraseña contienen letras mayúsculas o minúsculas, es importante que las ingrese correctamente. Asimismo, debe ingresar correctamente las letras, los números y caracteres especiales.

- Para ingresar letras o símbolos, pulse los botones del teclado numérico para desplazarse por los caracteres.
  - Para ingresar números o cambiar entre letras mayúsculas y minúsculas, pulse el botón de flecha hacia arriba o hacia abajo.
  - Para borrar el carácter anterior, pulse el botón de flecha izquierda.
5. Pulse el botón **OK** cuando termine de introducir la contraseña.
  6. Confirme los ajustes de red que se muestran en la pantalla LCD y pulse el botón **OK** para guardarlos.

**Nota:** Si necesita cambiar un ajuste, pulse el botón ↶ de volver.

7. Si desea imprimir un informe de la configuración de red, pulse uno de los botones **Iniciar**. (De lo contrario, pulse el botón **OK**).

Si se establece la conexión de red, el icono  de Wi-Fi aparece en la esquina superior derecha de la pantalla LCD.

**Nota:** Si el icono  de Wi-Fi no aparece en la pantalla LCD, es posible que haya elegido el nombre de red equivocado o ingresado la contraseña de forma incorrecta. Repita estos pasos para volver a intentarlo.

**Tema principal:** [Cómo configurar el modo de infraestructura Wi-Fi](#)

**Temas relacionados**

[Cómo cambiar o actualizar las conexiones de red](#)

## Cómo configurar el modo Wi-Fi Direct

Puede configurar su producto para que se comunique directamente con su computadora u otro dispositivo sin requerir un punto de acceso o router inalámbrico.

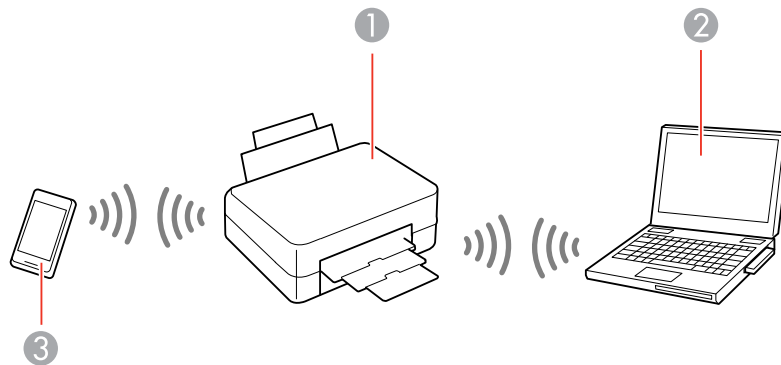

- 1 Producto Epson
- 2 Computadora con interfaz inalámbrica
- 3 Otro dispositivo inalámbrico

Puede seleccionar uno de estos modos para comunicarse con su computadora o dispositivo.

### Modo punto de acceso

El producto mismo actúa como el punto de acceso de la red para hasta 4 dispositivos. Cuando está operando en este modo, el producto muestra un símbolo de conexión **AP** en la pantalla LCD.

### Modo punto a punto

El producto se comunica uno a uno con otro dispositivo que admite Wi-Fi Direct. Cuando está operando en este modo, el producto muestra un símbolo de conexión **Direct** o **D** en la pantalla LCD.

Para desactivar una conexión de modo punto a punto, desconecte el producto de su computadora u otro dispositivo.

Para activar el modo punto a punto, debe seleccionarlo desde la utilidad Web Config debajo de **WiFi/Network Settings > Services > Wi-Fi Direct**.

[Cómo activar el modo Wi-Fi Direct](#)

**Tema principal:** [Cómo configurar el producto en una red Wi-Fi o alámbrica](#)

## Cómo activar el modo Wi-Fi Direct

Puede activar el modo Wi-Fi Direct para permitir una comunicación directa entre el producto y una computadora u otro dispositivo sin un punto de acceso o router inalámbrico.

1. Pulse el botón de flecha hacia arriba o hacia abajo para seleccionar **Config. Wi-Fi** y pulse el botón **OK**.

Verá esta pantalla:

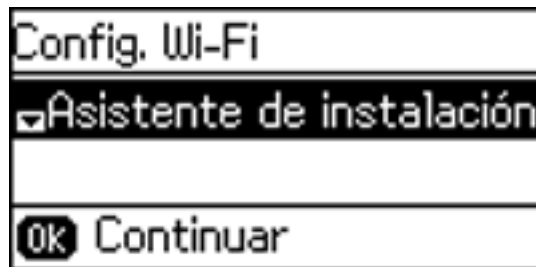

2. Pulse el botón de flecha hacia abajo para seleccionar **Config. de Wi-Fi Direct** y pulse el botón **OK**.
3. Pulse el botón de flecha hacia abajo para seleccionar **Config. de conexión** y pulse el botón **OK**.
4. Pulse el botón de flecha hacia abajo para seleccionar **Cambiar contraseña** y pulse el botón **OK**.
5. Pulse el botón de flecha hacia arriba para seleccionar **Sí**.

**Nota:** Si ya había conectado dispositivos o computadoras al producto por medio de Wi-Fi Direct, se desconectarán cuando cambie la contraseña.

6. Introduzca una contraseña de Wi-Fi Direct utilizando el teclado numérico.

**Nota:** La contraseña debe tener entre 8 y 22 caracteres.

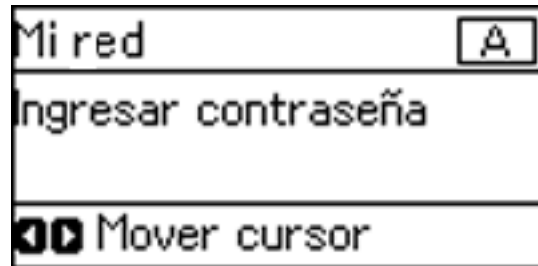

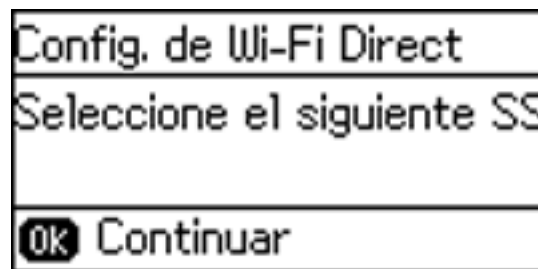

- Para ingresar letras o símbolos, pulse los botones del teclado numérico repetidas veces para desplazarse por los caracteres.
  - Para ingresar números o cambiar entre letras mayúsculas y minúsculas, pulse el botón de flecha hacia arriba o hacia abajo.
  - Para borrar el carácter anterior, pulse el botón de flecha izquierda.
7. Pulse el botón **OK** cuando termine de introducir la contraseña.

Verá esta pantalla:



8. Pulse el botón **OK** para ver el SSID (el nombre de la red Wi-Fi) y la contraseña.
9. Utilice su computadora o dispositivo inalámbrico para seleccionar el nombre de la red Wi-Fi (SSID) que aparece en la pantalla LCD e introduzca la contraseña que aparece.
10. Pulse el botón **OK** para salir del menú.

Verá el símbolo de conexión  en la pantalla LCD y podrá imprimir directamente con el producto desde su computadora o dispositivo.

**Nota:** Si el símbolo de conexión  no aparece en la pantalla LCD, el modo Wi-Fi Direct no está activado. Repita estos pasos para volver a intentarlo.

**Tema principal:** [Cómo configurar el modo Wi-Fi Direct](#)

## Wi-Fi Protected Setup (WPS)

Si su red utiliza un punto de acceso o router inalámbrico compatible con WPS, puede conectar el producto rápidamente a la red utilizando el estándar Wi-Fi Protected Setup (WPS).

**Nota:** Para comprobar si su router es compatible con WPS, busque un botón denominado **WPS** en el router o punto de acceso. Si no tiene un botón físico, es posible que tenga un botón WPS virtual en el software del dispositivo. Consulte la documentación de su producto de red para obtener detalles.

[Cómo utilizar WPS para conectar el producto a una red](#)

**Tema principal:** [Cómo configurar el producto en una red Wi-Fi o alámbrica](#)

## Cómo utilizar WPS para conectar el producto a una red

Si tiene un router inalámbrico o punto de acceso compatible con WPS, puede utilizar la función Wi-Fi Protected Setup (WPS) para conectar su producto a la red.

1. Pulse el botón de flecha hacia arriba o hacia abajo para seleccionar **Config. Wi-Fi** y pulse el botón **OK**.

Verá esta pantalla:

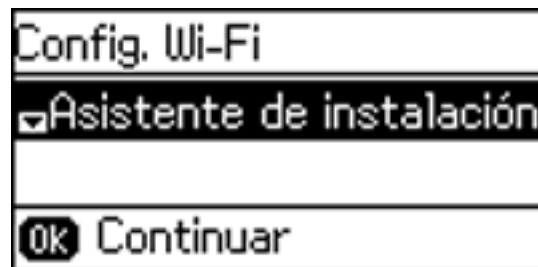



2. Pulse el botón de flecha hacia abajo para seleccionar **Configuración de pulsador (WPS)** y pulse el botón **OK**.
3. Siga las instrucciones que aparecen en la pantalla LCD para finalizar la configuración de WPS.
4. Pulse el botón **OK** para regresar a la pantalla de inicio.

Si se establece la conexión de red, el icono  de Wi-Fi aparece en la esquina superior derecha de la pantalla LCD.

**Tema principal:** [Wi-Fi Protected Setup \(WPS\)](#)

## Cómo imprimir una hoja de estado de la red

Puede imprimir una hoja de estado de la red para ayudarle a determinar las causas de cualquier problema que pueda tener con el producto en una red.

1. Pulse el botón de flecha hacia arriba o hacia abajo para seleccionar **Config.** y pulse el botón **OK**.

Verá esta pantalla:



2. Pulse el botón de flecha hacia abajo para seleccionar **Ajustes de red** y pulse el botón **OK**.
3. Pulse el botón de flecha hacia abajo para seleccionar **Estado de la red** y pulse el botón **OK**.
4. Pulse el botón de flecha hacia abajo para seleccionar **Imprimir hoja de estado** y pulse el botón **OK**.

Verá una pantalla como esta:

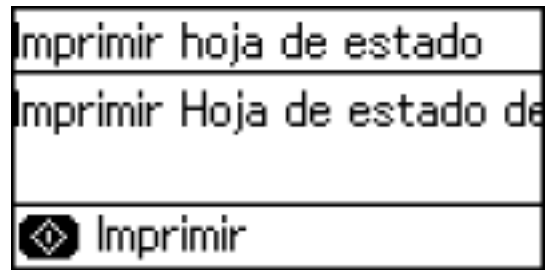

5. Pulse uno de los botones **Iniciar** para imprimir la hoja de estado de la red.

Examine los ajustes que se muestran en la hoja de estado de la red para diagnosticar cualquier problema que tenga.

**Tema principal:** [Cómo configurar el producto en una red Wi-Fi o alámbrica](#)

## Cómo cambiar o actualizar las conexiones de red

Consulte las siguientes secciones para cambiar o actualizar cómo su producto se conecta a una red.

[Cómo acceder a la utilidad Web Config](#)

[Cómo cambiar una conexión USB a una conexión Wi-Fi](#)

[Cómo cambiar una conexión Wi-Fi a una conexión de red alámbrica](#)

[Cómo conectar el producto a un router Wi-Fi nuevo](#)

[Cómo desactivar las funciones de Wi-Fi](#)

**Tema principal:** [Cómo configurar el producto en una red Wi-Fi o alámbrica](#)

**Tareas relacionadas**

[Cómo seleccionar los ajustes de red inalámbrica desde el panel de control](#)

## Cómo acceder a la utilidad Web Config

Puede seleccionar los ajustes de red de su producto y confirmar su estado de operación utilizando un navegador Web. Para hacer esto, debe acceder a la utilidad Web Config incorporada del producto desde una computadora u otro dispositivo que esté conectado a la misma red que el producto.

1. Imprima una hoja de estado de la red.
2. Localice la dirección IP del producto que se encuentra en la hoja de estado de la red.

3. En una computadora u otro dispositivo conectado a la misma red que el producto, abra un navegador Web.
4. Introduzca la dirección IP del producto en la barra de direcciones.  
Verá las opciones disponibles de la utilidad Web Config.

**Tema principal:** [Cómo cambiar o actualizar las conexiones de red](#)

#### **Tareas relacionadas**

[Cómo imprimir una hoja de estado de la red](#)

## **Cómo cambiar una conexión USB a una conexión Wi-Fi**

Si conectó el producto a su computadora utilizando una conexión USB, puede cambiar a una conexión Wi-Fi.

1. Desconecte el cable USB del producto.
2. Desinstale el software del producto.
3. Descargue el software del producto de la página Web de Epson e instálelo utilizando las instrucciones en la *Guía de instalación*.

**Tema principal:** [Cómo cambiar o actualizar las conexiones de red](#)

## **Cómo cambiar una conexión Wi-Fi a una conexión de red alámbrica**

Si ya conectó su producto a una computadora de forma inalámbrica, puede cambiarlo a una conexión de red alámbrica, si es necesario.

1. Deshabilite las funciones de Wi-Fi del producto.
2. Conecte un extremo del cable de red Ethernet al puerto **LAN** del producto.
3. Conecte el otro extremo a cualquier puerto LAN disponible en su router o punto de acceso.
4. Desinstale el software del producto.
5. Descargue el software del producto de la página Web de Epson e instálelo.
6. Siga las instrucciones en pantalla para instalar el software.
7. Cuando vea la pantalla Seleccione el tipo de conexión, seleccione **Conexión alámbrica**.
8. Si ve la pantalla Seleccione una opción de configuración, seleccione **Voy a configurar la impresora por primera vez**.
9. Continúe con las instrucciones que aparecen en pantalla.

**Tema principal:** [Cómo cambiar o actualizar las conexiones de red](#)

## Tareas relacionadas

[Cómo desactivar las funciones de Wi-Fi](#)

## Cómo conectar el producto a un router Wi-Fi nuevo

Si cambia el router inalámbrico que ha estado utilizando en su red, necesita actualizar la conexión Wi-Fi del producto al nuevo router.

**Nota:** Si cambia a un router inalámbrico de 5 GHz, configure el router para operar en modo de banda dual (2,4 GHz y 5 GHz). Consulte la documentación del router para obtener instrucciones.

1. Realice una de las siguientes acciones:
  - **Windows:** Desinstale el software del producto.
  - **OS X:** Continúe con el siguiente paso.
2. Descargue el software del producto de la página Web de Epson e instálelo utilizando las instrucciones en la *Guía de instalación*.

**Tema principal:** [Cómo cambiar o actualizar las conexiones de red](#)

### Conceptos relacionados

[Cómo desinstalar el software del producto](#)

## Cómo desactivar las funciones de Wi-Fi

Es posible que tenga que desactivar las funciones de Wi-Fi del producto si cambia el tipo de conexión de red o si necesita resolver un problema con su conexión de red.

**Nota:** Antes de desactivar las funciones de Wi-Fi, asegúrese de anotar la contraseña y el SSID (nombre de red) de su producto, además de cualquier otro ajuste de red seleccionado para los servicios de Epson Connect que pueda necesitar.

1. Pulse el botón de flecha hacia arriba o hacia abajo para seleccionar **Config. Wi-Fi** y pulse el botón **OK**.

Verá esta pantalla:



2. Pulse el botón de flecha hacia abajo para seleccionar **Deshabilitar Wi-Fi** y pulse el botón **OK**.
3. Pulse el botón de flecha hacia arriba para deshabilitar las funciones de Wi-Fi.

**Tema principal:** [Cómo cambiar o actualizar las conexiones de red](#)

---

## Cómo cargar papel

Antes de imprimir, cargue el papel para el tipo de impresión que va a realizar.

[Cómo cargar papel en la bandeja](#)

[Capacidad de carga de papel](#)

[Papeles Epson disponibles](#)

[Ajustes para el tipo de papel - Software del producto](#)

[Cómo seleccionar los ajustes de papel - Panel de control](#)

### Cómo cargar papel en la bandeja

Puede imprimir documentos en una variedad de tipos y tamaños de papel.

1. Cierre el parador y la bandeja de salida del papel, si es necesario.

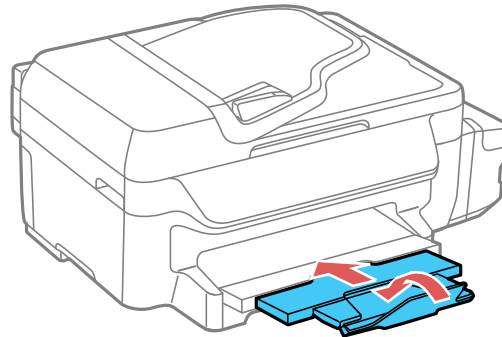

2. Retire la bandeja del papel.

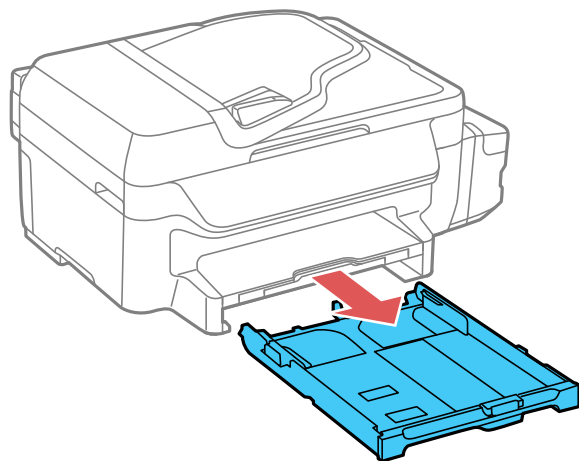

3. Deslice las guías laterales hacia afuera.

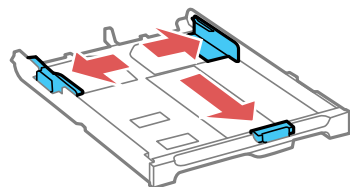

**Nota:** Si está utilizando papel de tamaño Legal o más grande, presione la lengüeta para extender la bandeja del papel.

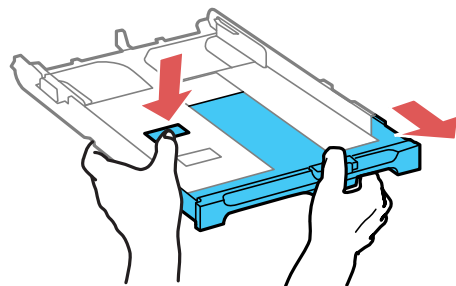

4. Deslice la guía lateral para que se ajuste al tamaño de su papel.

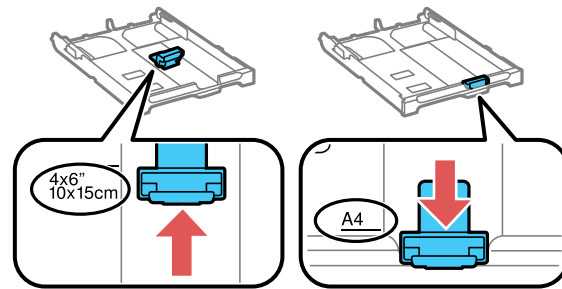

5. Realice una de las siguientes acciones:

- Introduzca el papel en la bandeja con el lado satinado o imprimible hacia abajo.

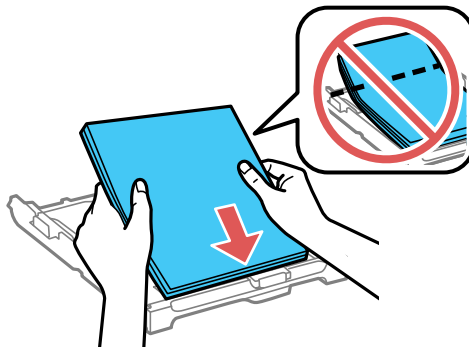



- Introduzca hasta 10 sobres, con la cara imprimible hacia abajo y la solapa mirando hacia la izquierda, tal como se muestra a continuación.

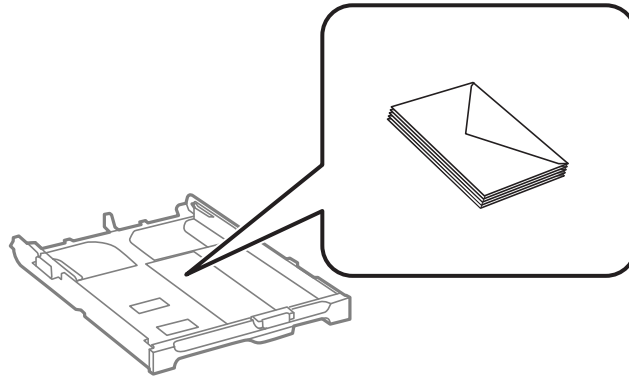

- Cargue una hoja de papel suelto u otro papel con orificios, tal como se muestra a continuación.

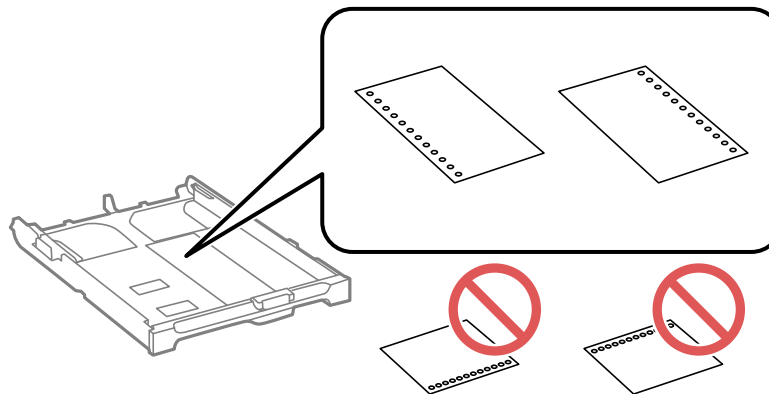

**Nota:** No seleccione la función de impresión a doble cara automática para este tipo de papel.

**Nota:** Asegúrese de que el papel esté contra la guía lateral frontal y que no sobresalga en la parte trasera de la bandeja.

6. Deslice las guías laterales contra el papel, sin apretarlo demasiado.

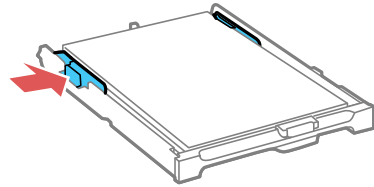

**Nota:** Compruebe que el papel quede por debajo de las lengüetas laterales.

7. Introduzca la bandeja en la impresora, manteniéndola nivelada.

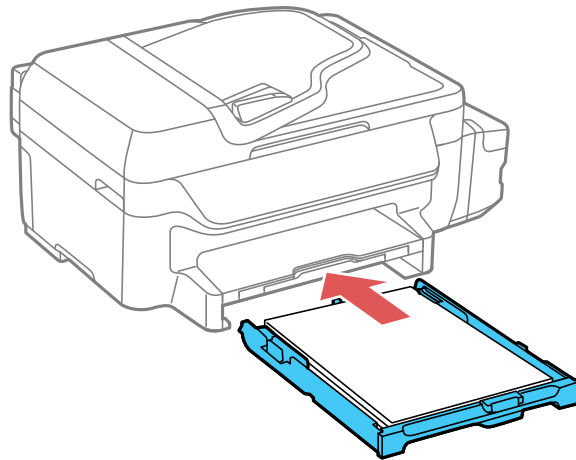

**Nota:** Puede que el papel se deslice un poco al introducir la bandeja. Esto es normal.

8. Si se le indica en la pantalla LCD del producto, seleccione el tamaño y el tipo de papel que cargó y pulse el botón **OK**.

9. Extienda la bandeja de salida del papel y levante el parador.

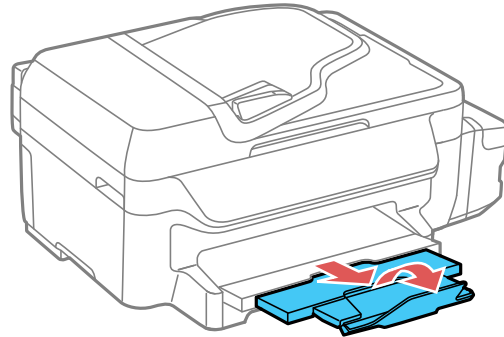

**Nota:** Si está utilizando papel de tamaño Legal o más largo, no levante el parador. No retire o introduzca la bandeja del papel mientras esté imprimiendo.

Siempre siga las siguientes pautas al cargar papel:

- Cargue solo el número de hojas recomendado.
- Cargue el papel verticalmente y con la cara imprimible hacia abajo.
- Asegure que el papel quede por debajo de las lengüetas laterales y que no sobresalga en la parte trasera de la bandeja.
- Si experimenta problemas al cargar una pila de sobres, alise cada sobre antes de cargarlo o cargue un sobre a la vez.
- Si la calidad de impresión disminuye al imprimir múltiples sobres, cargue un sobre a la vez.
- Cargue papel con membrete o preimpreso de manera que el borde superior del papel ingrese primero.
- Consulte el paquete del papel para obtener instrucciones de carga adicionales.

**Tema principal:** [Cómo cargar papel](#)

**Referencias relacionadas**

[Capacidad de carga de papel](#)

[Especificaciones del papel](#)

## Capacidad de carga de papel

Tipo de papel	Tamaño de papel	Cargue hasta este número de hojas
Papel normal*	Carta (8,5 × 11 pulg. [216 × 279 mm])	Hasta la marca de flecha en la guía lateral
	A4 (8,3 × 11,7 pulg. [210 × 297 mm])	
	A6 (4,1 × 5,8 pulg. [105 × 148 mm])	
	Media Carta (5,5 × 8,5 pulg. [140 × 216 mm])	
	Legal (8,5 × 14 pulg. [216 × 356 mm])	30 hojas
Epson Bright White Paper* Epson High Quality Ink Jet Paper*	Carta (8,5 × 11 pulg. [216 × 279 mm]) A4 (8,3 × 11,7 pulg. [210 × 297 mm])	120 hojas
Epson Premium Photo Paper Glossy	Carta (8,5 × 11 pulg. [216 × 279 mm])	20 hojas
	8 × 10 pulg. (203 × 254 mm)	
	5 × 7 pulg. (127 × 178 mm)	
	4 × 6 pulg. (102 × 152 mm)	
Epson Presentation Paper Matte	Carta (8,5 × 11 pulg. [216 × 279 mm])	80 hojas
Epson Premium Presentation Paper Matte	Carta (8,5 × 11 pulg. [216 × 279 mm])	20 hojas
	8 × 10 pulg. (203 × 254 mm)	
Sobres	Nº 10 (4,1 × 9,5 pulg. [105 × 241 mm])	10 sobres

\* Puede imprimir trabajos de impresión a doble cara automáticamente o manualmente. Cargue hasta 30 hojas de tamaño Carta (8,5 × 11 pulg. [216 × 279 mm]) o más pequeñas para trabajos de impresión a doble cara manual. Cargue 1 hoja de tamaño Legal (8,5 × 14 pulg. [216 × 356 mm]) para trabajos de impresión a doble cara manual.

Tema principal: [Cómo cargar papel](#)

## Papeles Epson disponibles

Puede adquirir papel y tinta Epson originales de un distribuidor de productos Epson autorizado. Para encontrar el distribuidor más cercano, visite la página [global.latin.epson.com](http://global.latin.epson.com) o llame a la oficina de ventas de Epson más cercana.

Tipo de papel	Tamaño	Código	Número de hojas
Epson Bright White Paper	Carta (8,5 × 11 pulg. [216 × 279 mm])	S041586	500
Epson Premium Presentation Paper Matte	8 × 10 pulg. (203 × 254 mm)	S041467	50
	Carta (8,5 × 11 pulg. [216 × 279 mm])	S041257 S042180	50 100
Epson Presentation Paper Matte	Carta (8,5 × 11 pulg. [216 × 279 mm])	S041062	100
	Legal (8,5 × 14 pulg. [216 × 356 mm])	S041067	100
Epson High Quality Ink Jet Paper	A4 (8,3 × 11,7 pulg. [210 × 297 mm])	S041117	100
	Carta (8,5 × 11 pulg. [216 × 279 mm])	S041111	100
Epson Premium Photo Paper Glossy	4 × 6 pulg. (102 × 152 mm)	S041808 S041727	40 100
	5 × 7 pulg. (127 × 178 mm)	S041464	20
	8 × 10 pulg. (203 × 254 mm)	S041465	20
	Carta (8,5 × 11 pulg. [216 × 279 mm])	S042183 S041667	25 50

**Nota:** La disponibilidad del papel/soporte varía según el país.

Tema principal: [Cómo cargar papel](#)

## Ajustes para el tipo de papel - Software del producto

Para este papel	Seleccione este ajuste de tipo de papel
Papel normal Epson Bright White Paper	Papel normal/Bright White Paper
Epson Premium Photo Paper Glossy	Premium Photo Paper Glossy
Epson Presentation Paper Matte Epson High Quality Ink Jet Paper Epson Premium Presentation Paper Matte	Premium Presentation Paper Matte
Sobre	Sobre

Tema principal: [Cómo cargar papel](#)

## Cómo seleccionar los ajustes de papel - Panel de control

Puede cambiar el tamaño y el tipo de papel predeterminados utilizando el panel de control del producto.

1. Pulse el botón de flecha hacia arriba o hacia abajo para seleccionar **Config.** y pulse el botón **OK**.

Verá esta pantalla:

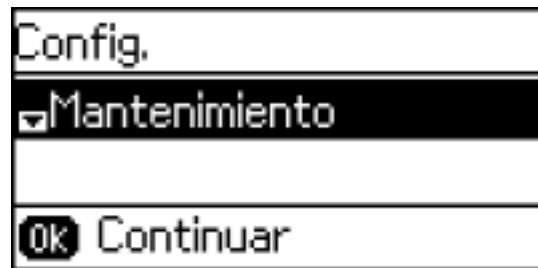

2. Seleccione **Config. papel** y pulse el botón **OK**.
3. Pulse el botón **OK** otra vez.
4. Seleccione el tamaño de papel que tiene cargado en la impresora y pulse el botón **OK**.

5. Seleccione el tipo de papel que tiene cargado en la impresora y pulse el botón **OK**.
6. Pulse el botón ↶ de volver.
7. Pulse el botón de flecha hacia arriba o hacia abajo para seleccionar **Ajustes de la impresora** y pulse el botón **OK**.
8. Pulse el botón **OK** otra vez para seleccionar **Conf. origen de papel**.
9. Seleccione los ajustes de fuente de papel que desea utilizar y pulse el botón **OK**.
10. Pulse el botón ↵ de inicio para regresar a la pantalla de inicio.

[Ajustes para el tipo de papel - Panel de control](#)

[Ajustes de fuente de papel](#)

[Cómo seleccionar los ajustes de impresión universal](#)

**Tema principal:** [Cómo cargar papel](#)

## Ajustes para el tipo de papel - Panel de control

Para este papel	Seleccione este ajuste Tipo de papel
Papel normal Epson Bright White Paper	Papel normal
Epson Premium Photo Paper Glossy	Prem. Glossy
Epson Presentation Paper Matte Epson High Quality Ink Jet Paper Epson Premium Presentation Paper Matte	Prem. Matte
Sobre	Sobre

**Tema principal:** [Cómo seleccionar los ajustes de papel - Panel de control](#)

## Ajustes de fuente de papel

Seleccione los ajustes de fuente de papel que desea utilizar para sus trabajos impresos.

Ajustes de fuente de papel	Ajustes disponibles	Descripción
<b>Cambio A4/Carta</b>	<b>Activado (automático)</b>	Si tiene papel de tamaño Carta o A4 seleccionado para la impresión y el papel del tamaño seleccionado no está cargado, el producto intentará imprimir en papel de otro tamaño (Carta para A4 o A4 para Carta).
	<b>Desactivado</b>	
<b>Aviso error</b>	<b>Aviso tamaño de papel</b>	Seleccione <b>Activado</b> para mostrar un mensaje de error cuando los ajustes de tamaño y tipo de papel para cada fuente de papel y los ajustes de copiar/imprimir en cada modo no coinciden.
	<b>Aviso tipo de papel</b>	

Tema principal: [Cómo seleccionar los ajustes de papel - Panel de control](#)

## Cómo seleccionar los ajustes de impresión universal

Puede cambiar los ajustes de impresión universal predeterminados utilizando el panel de control del producto.

1. Pulse el botón de flecha hacia arriba o hacia abajo para seleccionar **Config.** y pulse el botón **OK**.

Verá esta pantalla:

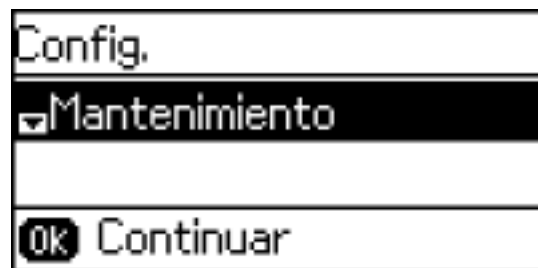

2. Pulse el botón de flecha hacia abajo para seleccionar **Config. universal impres.** y pulse el botón **OK**.



Verá esta pantalla:

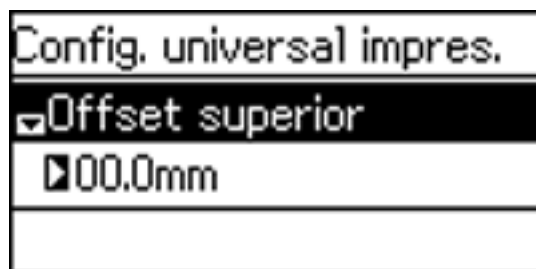

3. Modifique los ajustes, según sea necesario.
4. Cuando termine, pulse el botón ↵ de volver para regresar a la pantalla de inicio.

[Opciones de Config. universal impres.](#)

**Tema principal:** [Cómo seleccionar los ajustes de papel - Panel de control](#)

#### Opciones de Config. universal impres.

Seleccione los ajustes de impresión universal que desea utilizar.

Opción de Config. universal impres.	Ajustes disponibles	Descripción
Offset superior	—	Ajusta el margen superior o izquierdo.
Offset izquierda		
Offset superior posterior	—	Ajusta el margen superior o izquierdo en la página posterior cuando imprime a doble cara.
Offset izquierda posterior		
Comprobar anchura papel	<b>Activado</b> <b>Desactivado</b>	Seleccione <b>Activado</b> para revisar el ancho del papel antes de imprimir. Esto ayuda a evitar la impresión más allá de los bordes del papel cuando los ajustes de tamaño de papel son incorrectos, pero puede reducir la velocidad de impresión.
Tiempo de secado	<b>Estándar</b> <b>Largo</b> <b>Más largo</b>	Seleccione el tiempo de secado cuando imprime a doble cara.

Opción de Config. universal impres.	Ajustes disponibles	Descripción
<b>Saltar página en blanco</b>	<b>Activado</b>	Seleccione <b>Activado</b> para saltar las páginas en blanco automáticamente.
	<b>Desactivado</b>	

Tema principal: [Cómo seleccionar los ajustes de impresión universal](#)

---

## Cómo colocar originales en el producto

Siga las siguientes instrucciones para colocar sus documentos o fotos originales en el producto.

**Precaución:** No coloque ningún objeto encima del producto y no utilice la tapa como una superficie para escribir para no dañarla.

[Cómo colocar originales en el cristal del escáner](#)

[Cómo colocar originales en el alimentador automático de documentos](#)

### Cómo colocar originales en el cristal del escáner

Puede colocar originales de hasta estos tamaños en el cristal del escáner: Carta (8,5 × 11 pulg. [216 × 279 mm]) o A4 (8,3 × 11,7 pulg. [210 × 297 mm]).

1. Abra la tapa del escáner.

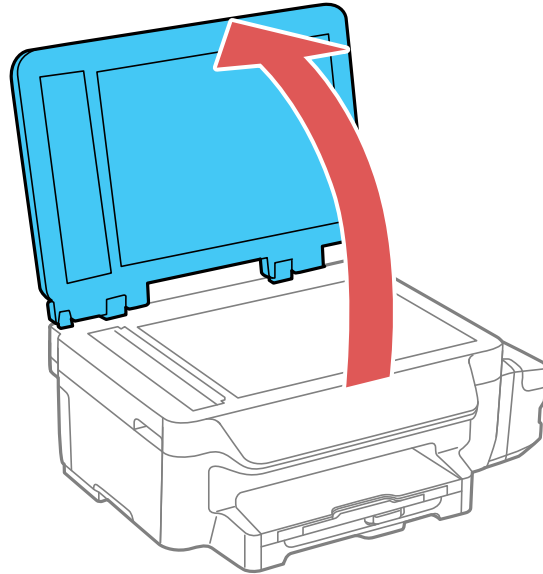

2. Coloque el original boca abajo en el cristal del escáner con la parte superior orientada hacia la esquina. Deslice el original hacia los bordes de la esquina indicada.

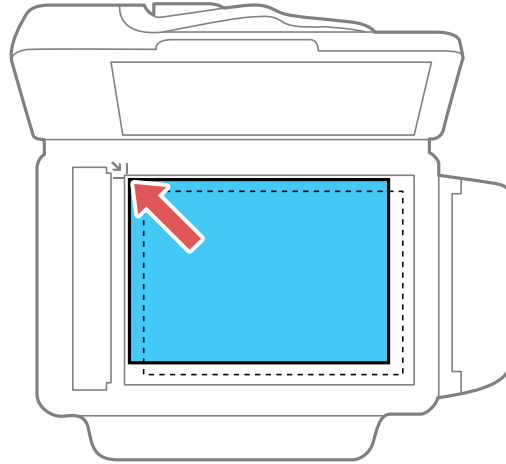

**Nota:** Puede colocar varios originales en el cristal del escáner. Deje una distancia mínima de 0,8 pulg. (20 mm) entre cada uno.

**Nota:** Es posible que los bordes izquierdo y superior se recorten 0,1 pulg. (2,5 mm) del borde del cristal del escáner. Asimismo, si está escaneando en Modo Automático o utilizando la previsualización en miniatura en otro modo de Epson Scan, los bordes laterales y superior se pueden recortar 0,2 pulg. (4,5 mm). Aleje el original de los bordes manualmente para que no se recorte.

3. Cierre la tapa del escáner con cuidado para no mover el original.

**Nota:** Si los originales se colocan en el cristal del escáner y en el alimentador automático de documentos al mismo tiempo, los originales cargados en el alimentador automático de documentos se procesan primero.

**Tema principal:** [Cómo colocar originales en el producto](#)

**Temas relacionados**

[Cómo copiar](#)

[Cómo escanear](#)

## Cómo colocar originales en el alimentador automático de documentos

Puede colocar documentos originales de múltiples páginas en el alimentador automático de documentos. Compruebe que los originales cumplan con las especificaciones del alimentador automático de documentos antes de cargarlos.

**Precaución:** Asegure que los originales no estén arrugados o doblados, y que no contengan agujeros, grapas, cinta adhesiva u otros materiales que pudieran obstruir el alimentador.

1. Deslice la guía lateral del alimentador automático de documentos hacia afuera.

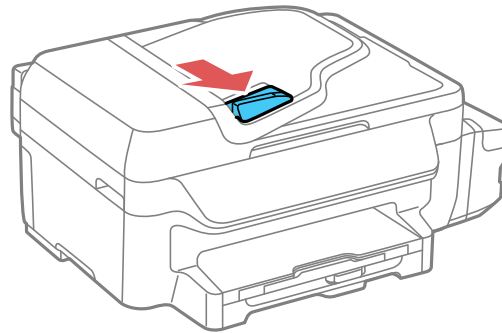

2. Airee la pila de originales y golpéelos suavemente sobre una superficie plana para emparejar los bordes.

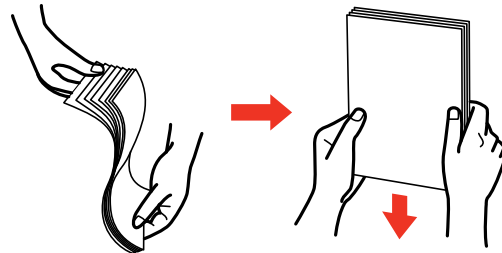

3. Introduzca los originales en el alimentador automático de documentos boca arriba y en posición vertical.

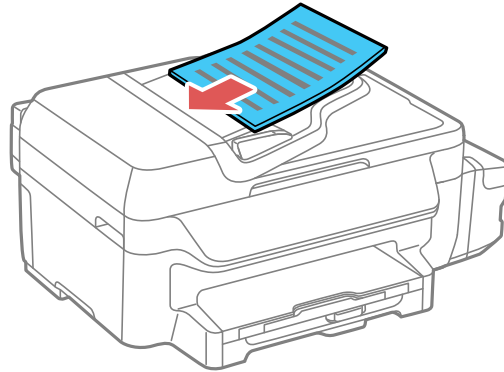

El icono **ADF** aparece en la pantalla LCD.

4. Deslice la guía lateral del alimentador automático de documentos contra los originales, sin apretarlos demasiado.

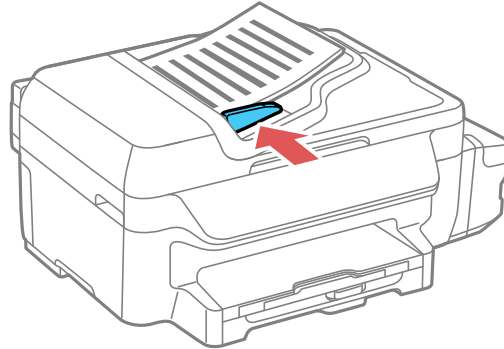

**Nota:** Si los originales se colocan en el cristal del escáner y en el alimentador automático de documentos al mismo tiempo, los originales cargados en el alimentador automático de documentos se procesan primero.

**Tema principal:** [Cómo colocar originales en el producto](#)

### **Temas relacionados**

[Cómo copiar](#)

[Cómo escanear](#)

[Cómo enviar un fax](#)

---

## Cómo copiar

Consulte la siguiente información para copiar documentos o fotos con su producto.

**Nota:** Es posible que las copias no tengan el mismo tamaño de los originales.

[Cómo copiar documentos o fotos](#)

[Ajustes de tamaño de papel - Copiado](#)

[Opciones de copiado](#)

## Cómo copiar documentos o fotos

Puede copiar documentos o fotos utilizando varios tamaños y tipos de papel, incluyendo papeles Epson especiales.

1. Coloque el documento o la foto original en el cristal del escáner, o coloque documentos de múltiples páginas en el alimentador automático de documentos.
2. Cargue el papel que desea utilizar para imprimir.
3. Pulse el botón de flecha hacia abajo para seleccionar **Copiar** y pulse el botón **OK**.

Verá una pantalla como esta:

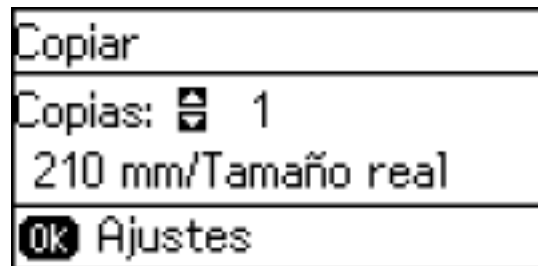

4. Para imprimir más de una copia, introduzca el número de copias utilizando las teclas numéricas o pulse el botón de flecha hacia arriba o hacia abajo.
5. Pulse el botón **OK** para ver y realizar cambios adicionales a los ajustes de copiar, si es necesario. Luego, pulse el botón ↶ de volver.



6. Cuando esté listo para copiar, pulse cualquiera de los botones **Iniciar**.

**Nota:** Para cancelar la impresión, pulse el botón  **Cancelar/Reiniciar** o seleccione **Cancelar**.

**Tema principal:** [Cómo copiar](#)

**Referencias relacionadas**

[Capacidad de carga de papel](#)

[Papeles Epson disponibles](#)

**Tareas relacionadas**

[Cómo cargar papel en la bandeja](#)

**Temas relacionados**

[Cómo colocar originales en el producto](#)

## Ajustes de tamaño de papel - Copiado

Seleccione el ajuste **Tamaño documento** que coincida con el papel que tiene cargado en la impresora.

- Carta (8,5 × 11 pulg. [216 × 279 mm])
- Legal (8,5 × 14 pulg. [216 × 356 mm]) (alimentador automático de documentos solamente)
- A4 (8,3 × 11,7 pulg. [210 × 297 mm])

**Tema principal:** [Cómo copiar](#)

## Opciones de copiado

Seleccione las opciones de copiado que desea utilizar para las copias.

**Nota:** Es posible que no todas las opciones o ajustes estén disponibles, dependiendo de los otros ajustes de copiado seleccionados.

Opción de copiado	Ajustes disponibles	Descripción
<b>Diseño</b>	<b>Con márgenes</b>	Deja un margen pequeño alrededor de la imagen o el documento.
	<b>2 por cara</b>	Copia documentos de múltiples páginas en una sola hoja. Después de seleccionar cualquiera de estas opciones, seleccione <b>Ajustes</b> y cambie el ajuste <b>Orientac. documento</b> , si es necesario.
	<b>Tarjeta ID</b>	Copia ambos lados de una tarjeta de identidad en un lado de una hoja de papel.
<b>Tamaño documento</b>	Varios tamaños	Selecciona el tamaño de documento de su original.
<b>Zoom</b>	<b>Tamaño personalizado</b>	Automáticamente cambia el tamaño de la imagen según el porcentaje seleccionado.
	<b>Tamaño real</b>	Copia al 100% del tamaño.
	<b>Autoajustar pág.</b>	Ajusta automáticamente el tamaño de la imagen al tamaño de papel seleccionado.
	<b>Legal-&gt;Carta</b>	Convierte automáticamente un documento de tamaño Legal a tamaño Carta.
<b>2 caras</b>	<b>Desactivado</b>	Utiliza la unidad dúplex para hacer copias a doble cara.
	<b>1&gt;2 caras</b>	
<b>Orientac. documento</b>	<b>Vertical</b>	Especifica la orientación de los originales
	<b>Horizontal</b>	
<b>Calidad</b>	<b>Texto</b>	Especifica el tipo de documento de sus originales y selecciona la calidad de las copias.
	<b>Texto (máx.)</b>	
	<b>Texto e imagen</b>	
	<b>Texto e imagen (máx.)</b>	
<b>Densidad</b>	Varios niveles	Ajusta la claridad u oscuridad de las copias

**Nota:** Retire los originales después de escanear o copiar. Si deja los originales en el cristal del escáner por mucho tiempo, se pueden adherir al cristal.

Tema principal: [Cómo copiar](#)

---

## Cómo imprimir desde una computadora

Antes de imprimir desde su computadora, asegúrese de que haya configurado el producto e instalado su software tal como se describe en la *Guía de instalación*.

**Nota:** Si tiene una conexión a Internet, se aconseja buscar actualizaciones del software del producto en la página de soporte técnico de Epson. Si aparece la pantalla Actualización del software, seleccione **Activar búsqueda automática** y haga clic en **Aceptar**. La actualización escanea su sistema para ver si tiene el software del producto más reciente. Siga las instrucciones que aparecen en pantalla.

[Cómo imprimir con Windows](#)

[Cómo imprimir con OS X](#)

[Cómo cancelar la impresión utilizando un botón del producto](#)

### Cómo imprimir con Windows

Puede imprimir con su producto usando cualquier aplicación compatible con Windows, tal como se describe en las siguientes secciones.

[Cómo seleccionar los ajustes básicos de impresión - Windows](#)

[Cómo seleccionar los ajustes de impresión a doble cara - Windows](#)

[Cómo seleccionar opciones adicionales de composición e impresión - Windows](#)

[Cómo seleccionar ajustes predefinidos de impresión - Windows](#)

[Cómo seleccionar los ajustes extendidos - Windows](#)

[Cómo imprimir su documento o foto - Windows](#)

[Cómo seleccionar los ajustes de impresión predeterminados - Windows](#)

[Cómo cambiar las opciones de actualización automática](#)

**Tema principal:** [Cómo imprimir desde una computadora](#)

### Cómo seleccionar los ajustes básicos de impresión - Windows

Seleccione los ajustes básicos para el documento o la foto que desea imprimir.

1. Abra la foto o el documento que desea imprimir.

2. Seleccione el comando de impresión en su aplicación.

**Nota:** Es posible que tenga que seleccionar un icono de impresión en la pantalla, la opción **Imprimir** en el menú **Archivo** u otro comando. Consulte la utilidad de ayuda de su aplicación para obtener detalles.

3. Si es necesario, seleccione el nombre del producto como la impresora que desea utilizar.

**Nota:** También es posible que tenga que seleccionar **Propiedades** o **Preferencias** para ver los ajustes de impresión.

Verá la ficha Principal de la ventana de los ajustes de la impresora:

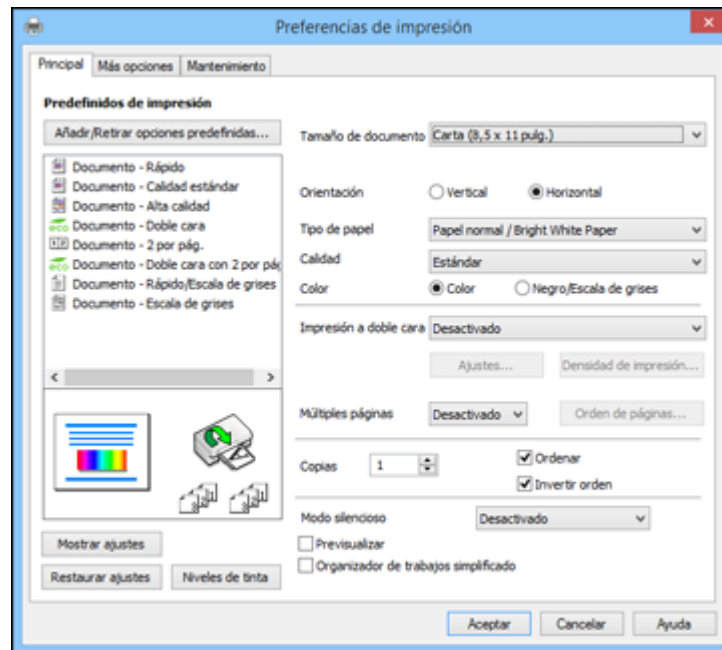

4. Seleccione el tamaño del papel que tiene cargado como el ajuste **Tamaño de documento**.

**Nota:** También puede seleccionar el ajuste **Definido por el usuario** para crear un tamaño de papel personalizado.

5. Seleccione la orientación de su documento.

**Nota:** Si va a imprimir un sobre, seleccione **Horizontal**.

6. Seleccione el tipo de papel que tiene cargado como el ajuste **Tipo de papel**.

**Nota:** Es posible que el nombre del ajuste no coincida exactamente con el nombre del papel. Consulte la lista de ajustes de tipo de papel para obtener detalles.

7. Seleccione el ajuste **Calidad** apropiado para la calidad de impresión que desea utilizar.

8. Seleccione una opción de Color:

- Para imprimir un documento o una foto en color, seleccione el ajuste **Color**.
- Para imprimir texto y gráficos en negro o en tonos de gris, seleccione el ajuste **Negro/Escala de grises**.

9. Para imprimir en ambos lados del papel, seleccione una opción de **Impresión a doble cara**.

10. Para imprimir múltiples páginas en una hoja de papel, o para ampliar una imagen para que se imprima en varias hojas, seleccione uno de los ajustes del menú **Múltiples páginas** y seleccione las opciones de impresión que desea utilizar.

11. Para imprimir varias copias y determinar el orden de impresión, seleccione las opciones de **Copias**.

12. Para reducir el ruido durante la impresión cuando selecciona **Papel normal/Bright White Paper**, seleccione **Modo silencioso** (la impresión será más lenta).

13. Para ver una vista previa de su trabajo antes de imprimir, seleccione **Previsualizar**.

14. Para guardar el trabajo de impresión como un proyecto que se puede modificar y combinar con otros trabajos de impresión, seleccione **Organizador de trabajos simplificado**.

[Opciones de calidad de impresión - Windows](#)

[Opciones de impresión de múltiples páginas - Windows](#)

**Tema principal:** [Cómo imprimir con Windows](#)

**Referencias relacionadas**

[Ajustes para el tipo de papel - Software del producto](#)

**Tareas relacionadas**

[Cómo seleccionar los ajustes de impresión a doble cara - Windows](#)

## Opciones de calidad de impresión - Windows

Puede seleccionar cualquiera de las opciones de Calidad disponibles para ajustar la calidad de su impresión. Algunos ajustes pueden no estar disponibles, dependiendo del tipo de papel y del ajuste de márgenes que ha elegido.

### **Borrador**

Para la impresión de borradores en papel normal.

### **Estándar**

Para la impresión de texto e imágenes con calidad normal.

### **Alto**

Para la impresión de fotos y gráficos con alta calidad.

### **Más ajustes**

Abre una ventana que le permite elegir entre varios niveles de velocidad y calidad.

**Tema principal:** [Cómo seleccionar los ajustes básicos de impresión - Windows](#)

## Opciones de impresión de múltiples páginas - Windows

Puede seleccionar cualquiera de las opciones disponibles en el menú Múltiples páginas para configurar su trabajo de impresión de múltiples páginas.

### **2 por pág. y 4 por pág.**

Imprime 2 ó 4 páginas en una hoja de papel. Haga clic en el botón **Orden de páginas** para seleccionar las opciones de composición de página y bordes.

### **2×1 Póster, 2×2 Póster, 3×3 Póster, 4×4 Póster**

Imprime una imagen en varias hojas de papel para crear un póster grande. Haga clic en el botón **Ajustes** para seleccionar las opciones de composición de página y líneas de recorte.

**Tema principal:** [Cómo seleccionar los ajustes básicos de impresión - Windows](#)

## Cómo seleccionar los ajustes de impresión a doble cara - Windows

Para imprimir en ambos lados del papel, seleccione una de las opciones de **Impresión a doble cara** en la ficha Principal.

**Nota:** Algunas opciones pueden estar preseleccionadas o no estar disponibles, dependiendo de los otros ajustes que ha elegido o si está accediendo al producto a través de una red.

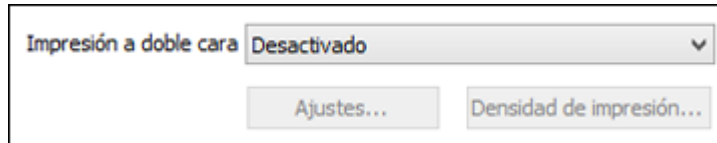

Impresión a doble cara Desactivado ▼

Ajustes... Densidad de impresión...

1. Seleccione una de las opciones de **Impresión a doble cara**:
  - **Auto (Encuadernación borde largo)** para imprimir su trabajo de impresión a doble cara y voltear el papel automáticamente por el borde largo.
  - **Auto (Encuadernación borde corto)** para imprimir su trabajo de impresión a doble cara y voltear el papel automáticamente por el borde corto.
  - **Manual (Encuadernación por el borde largo)** para imprimir su trabajo de impresión a doble cara manualmente; primero imprime un lado y luego le indica que voltee el papel por el borde largo para imprimir el otro lado (se recomienda para los tipos de papel que no admitan la impresión a doble cara automática).
  - **Manual (Encuadernación por el borde corto)** para imprimir su trabajo de impresión a doble cara manualmente; primero imprime un lado y luego le indica que voltee el papel por el borde corto para imprimir el otro lado (se recomienda para los tipos de papel que no admitan la impresión a doble cara automática).
2. Haga clic en el botón **Ajustes**.



Verá esta ventana:

**Ajustes de impresión a doble cara**

**Borde de encuadernación**

Izq. Borde corto     Sup. Borde largo     Der. Borde corto

**Margen de encuadernación**

Portada: 0,0 [0,0 ... 30,0]

Contraportada: 0,0 [0,0 ... 30,0]

Unidad:  mm     pulg.

**Página de inicio**

Desde la parte frontal     Desde la parte posterior

**Crear folleto plegado**

Folleto

Encuadernación por centro     Encuadernación lateral

Aceptar    Cancelar    Ayuda

3. Seleccione las opciones de impresión a doble cara que desea utilizar.
4. Haga clic en **Aceptar** para volver a la ficha Principal.
5. Haga clic en el botón **Densidad de impresión**.

Verá esta ventana:

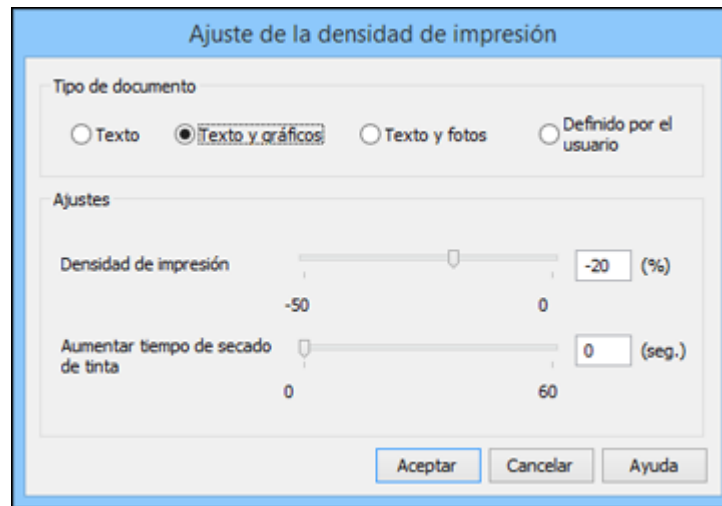

6. Seleccione el tipo de documento que va a imprimir como el ajuste de tipo de documento. El software automáticamente configura las opciones de **Ajustes** para ese tipo de documento.
7. Si es necesario, seleccione las opciones que desea utilizar en **Ajustes**.
8. Haga clic en **Aceptar** para volver a la ficha Principal.
9. Imprima una copia de prueba del documento a doble cara para comprobar los ajustes seleccionados.
10. Siga las instrucciones que aparecen en la pantalla durante la impresión.

[Opciones de impresión a doble cara - Windows](#)

**Tema principal:** [Cómo imprimir con Windows](#)

**Tareas relacionadas**

[Cómo seleccionar los ajustes básicos de impresión - Windows](#)

### **Opciones de impresión a doble cara - Windows**

Puede seleccionar cualquiera de las opciones disponibles en la ventana Impresión a doble cara para configurar el trabajo de impresión a doble cara.

### Opciones de Borde de encuadernación

Seleccione un ajuste para orientar la encuadernación de impresiones a doble cara en la dirección deseada.

### Opciones de Margen de encuadernación

Seleccione las opciones que definen un margen más ancho para permitir la encuadernación.

### Página inicial

Selecciona si la impresión empieza en la parte frontal o posterior.

### Opciones de Crear folleto plegado

Seleccione la casilla de verificación **Folleto** y una opción de encuadernación para imprimir páginas a doble cara en forma de folleto.

**Tema principal:** [Cómo seleccionar los ajustes de impresión a doble cara - Windows](#)

## Cómo seleccionar opciones adicionales de composición e impresión - Windows

Puede seleccionar una variedad de opciones adicionales de composición e impresión para su documento o foto en la ficha Más opciones.

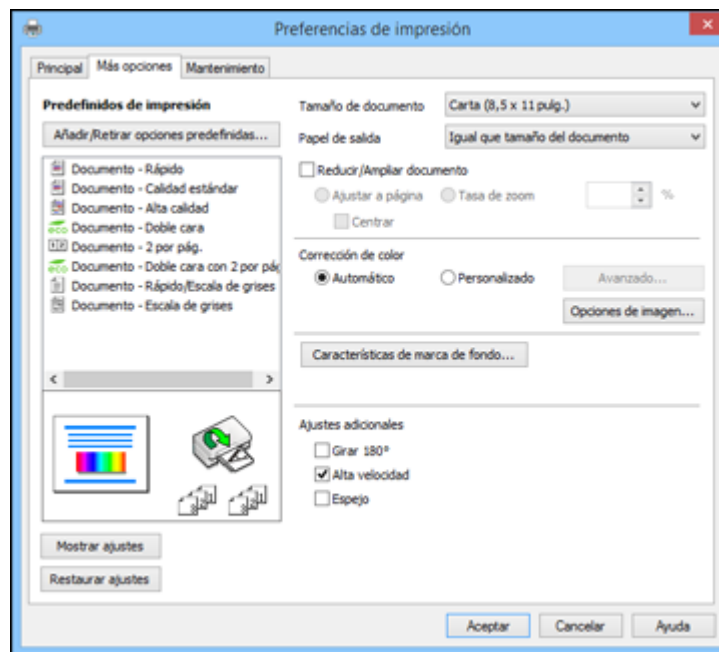

1. Para cambiar el tamaño de la impresión de su documento o foto, seleccione la casilla de verificación **Reducir/Ampliar documento** y seleccione una de estas opciones de tamaño.
  - Seleccione la opción **Ajustar a página** para cambiar el tamaño de su imagen para que se ajuste al tamaño del papel que tiene cargado en la impresora. Seleccione el tamaño de su documento o foto como el ajuste **Tamaño de documento** y seleccione el tamaño del papel como el ajuste **Papel de salida**. Si desea centrar la imagen en el papel, seleccione la opción **Centrar**.
  - Seleccione la opción **Tasa de zoom** para reducir o ampliar su documento o foto por un porcentaje específico. Seleccione el porcentaje en el menú %.
2. Seleccione una de las opciones de Corrección de color:
  - Seleccione **Automático** para ajustar la nitidez, el brillo, el contraste y la saturación del color automáticamente de su imagen.
  - Seleccione **Personalizado** y haga clic en el botón **Avanzado** para ajustar manualmente los ajustes de corrección de color o para desactivar la función Gestión de color en el software de la impresora.
  - Seleccione **Opciones de imagen** para acceder a ajustes adicionales para mejorar las imágenes impresas.

**Nota:** También puede seleccionar ajustes de **Impresión universal de colores**.
3. Para añadir las siguientes características, haga clic en el botón **Características de marca de fondo**:
  - **Patrón anti-copia:** añade una marca de fondo que solo aparece cuando se hace una copia del documento impreso.
  - **Marca de fondo:** añade una marca de fondo visible al documento impreso.

**Nota:** Haga clic en el botón **Añadir/Borrar** para crear su propia marca de agua y haga clic en el botón **Ajustes** para personalizarla.

  - **Encabezado/Pie de página:** añade información como la fecha y la hora a la parte superior e inferior del documento impreso.

**Nota:** Haga clic en el botón **Ajustes** para personalizar el texto y la ubicación del encabezado o el pie de página.
4. Seleccione cualquiera de las opciones de Ajustes adicionales para personalizar su impresión.

[Opciones personalizadas de corrección de color - Windows](#)

Opciones de imagen y Ajustes adicionales - Windows

Ajustes de encabezado/pie de página- Windows

**Tema principal:** Cómo imprimir con Windows

### Opciones personalizadas de corrección de color - Windows

Puede seleccionar cualquiera de las opciones disponibles en la ventana Corrección de color para personalizar los colores de imágenes en su trabajo de impresión.

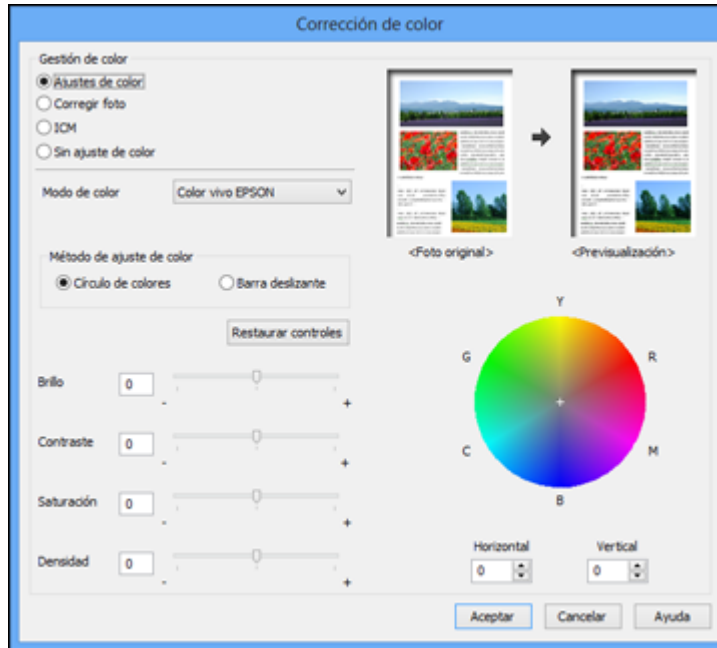

#### Ajustes de color

Le permite seleccionar un ajuste **Modo de color**, ajustes individuales para el **Brillo**, el **Contraste**, la **Saturación** y la **Densidad**, y tonos de color individuales. Dependiendo del modo de color seleccionado, también puede ajustar la densidad de semitonos con el ajuste **Gama**.

#### Corregir foto

Mejora el color, el contraste y la nitidez de fotos imperfectas.

**Nota:** La función Corregir foto utiliza una tecnología compleja de reconocimiento de rostros para optimizar las fotos que contienen rostros. Para que esto funcione, deben ser visibles los dos ojos y la

nariz en la cara del sujeto. Si su foto contiene un rostro con un reflejo de color intencional, tal como una estatua, desactive la función **Corregir foto** si desea mantener los efectos de color especiales.

### **ICM**

Le permite gestionar el color utilizando los perfiles de impresión en color instalados.

### **Sin ajuste de color**

Desactiva la gestión de color del software de la impresora para que pueda gestionar el color utilizando solo el software de la aplicación.

**Tema principal:** [Cómo seleccionar opciones adicionales de composición e impresión - Windows](#)

## **Opciones de imagen y Ajustes adicionales - Windows**

Puede seleccionar cualquiera de las Opciones de imagen y los Ajustes adicionales para personalizar su impresión. Algunas opciones pueden estar preseleccionadas o no estar disponibles, dependiendo de los otros ajustes que ha elegido.

### **Opciones de imagen**

#### **Resaltar texto**

Ajusta el peso del texto impreso para aumentar su legibilidad.

#### **Resaltar líneas finas**

Ajusta el peso de las líneas impresas para aumentar su visibilidad.

#### **Suavizado**

Suaviza los bordes irregulares en imágenes de baja resolución como capturas de pantalla o imágenes de la Web.

#### **Corregir ojos rojos**

Reduce o elimina el efecto de ojos rojos en fotos.

#### **Imprimir el texto en negro**

Imprime el texto a color en negro.

#### **Para texto a color**

Imprime el texto a color en un patrón de fondo o subrayado.

#### **Para gráficas e imágenes a color**

Imprime gráficas e imágenes a color con patrones sobrepuestos.

#### **Para texto, gráficas e imágenes a color**

Imprime texto, gráficas e imágenes a color con patrones sobrepuestos.

### **Opciones de mejora**

Define los ajustes de mejora de Impresión universal de colores para texto, gráficas e imágenes.

## Opciones de Ajustes adicionales

### Girar 180°

Imprime la imagen girada 180° de su orientación original.

### Alta velocidad

Acelera la impresión, pero puede reducir la calidad de impresión.

### Espejo

Voltea la imagen impresa de izquierda a derecha.

**Tema principal:** [Cómo seleccionar opciones adicionales de composición e impresión - Windows](#)

## Ajustes de encabezado/pie de página- Windows

Puede seleccionar cualquier opción en la ventana Ajustes de encabezado/pie de página para agregar un encabezado o pie de página al imprimir. La información se puede imprimir en la parte superior o inferior de sus paginas, ya sea a la izquierda, a la derecha o en el centro de la página.

**Nota:** Estos ajustes no se guardan con su documento.

Ajustes de encabezado/pie de página		
Izquierda superior	Centro superior	Derecha superior
Nombre del usuario	Ninguno	Fecha/hora
Izquierda inferior	Centro inferior	Derecha inferior
Ninguno	Ninguno	Ninguno
Restaurar ajustes   Aceptar   Cancelar   Ayuda		

Puede elegir si desea imprimir la siguiente información:

- Nombre del usuario
- Nombre de computadora
- Fecha
- Fecha/hora
- Número de orden (número de copia)

**Nota:** El nombre del usuario, el nombre de la computadora, la fecha y la hora son generados por el Panel de control de Windows de su computadora.

**Tema principal:** [Cómo seleccionar opciones adicionales de composición e impresión - Windows](#)

## **Cómo seleccionar ajustes predefinidos de impresión - Windows**

Para acceder rápidamente a los grupos de ajustes de impresión comunes, puede seleccionar un ajuste predefinido de impresión en la ficha Principal o Más opciones.

**Nota:** Puede crear su propio ajuste predefinido de impresión haciendo clic en el botón **Añadir/Retirar opciones predefinidas**.

1. Haga clic en la ficha **Principal** o **Más opciones**.



Verá los ajustes **Predefinidos de impresión** disponibles a la izquierda:

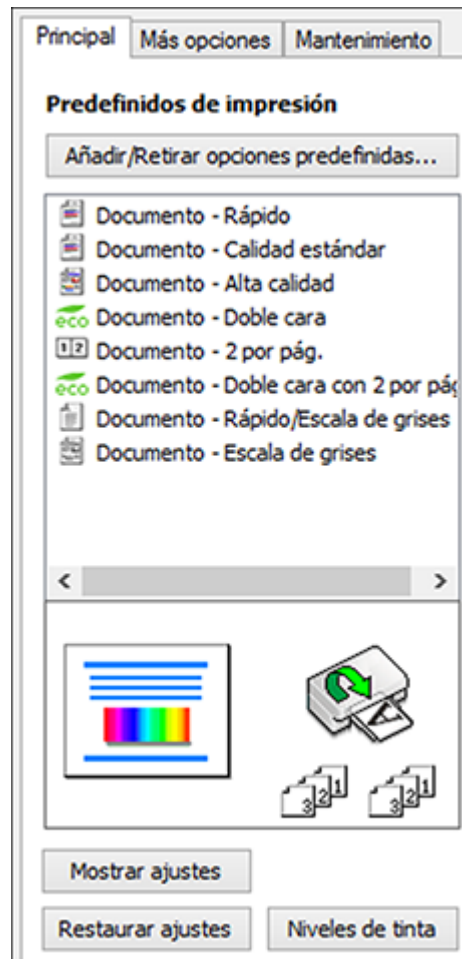

2. Coloque el cursor sobre uno de los ajustes **Predefinidos de impresión** para ver su lista de ajustes.
3. Haga clic en cualquiera de los ajustes predefinidos de impresión, o utilice cualquiera de las opciones disponibles en la pantalla para controlar los ajustes predefinidos de impresión.
4. Para elegir un ajuste predefinido de impresión, selecciónelo.
5. Haga clic en **Aceptar**.

Tema principal: [Cómo imprimir con Windows](#)

## Cómo seleccionar los ajustes extendidos - Windows

Puede seleccionar ajustes adicionales que se aplican a todos los trabajos de impresión que envía al producto.

1. Acceda al Escritorio de Windows y haga clic con el botón derecho del mouse en el icono del producto en la barra de tareas de Windows.
2. Seleccione **Ajustes de la impresora**.
3. Haga clic en la ficha **Mantenimiento**.  
Verá las opciones de mantenimiento:

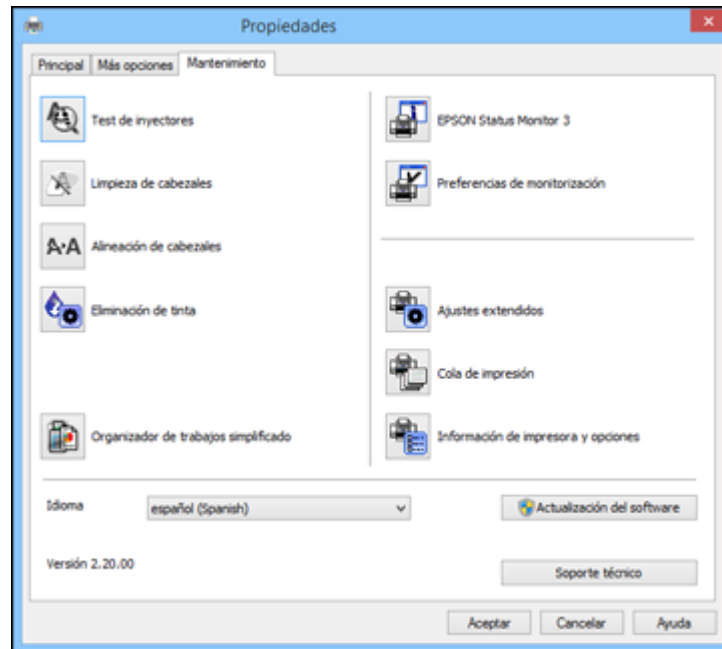

4. Haga clic en el botón **Ajustes extendidos**.

Verá esta ventana:

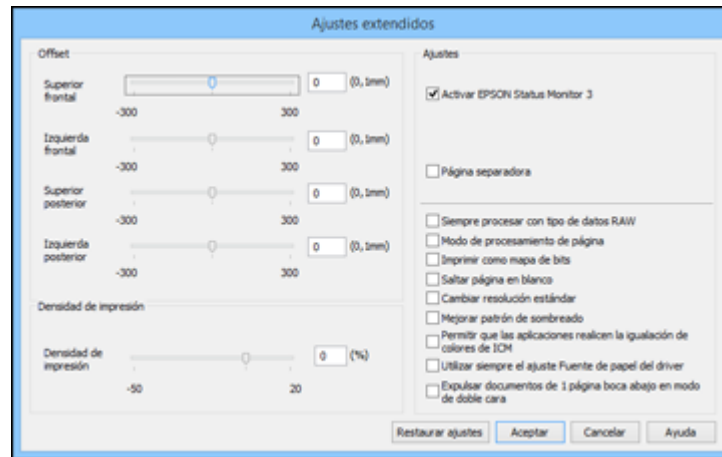

5. Seleccione cualquiera de los ajustes extendidos para personalizar su impresión.
6. Haga clic en **Aceptar** para cerrar la ventana Ajustes extendidos.
7. Haga clic en **Aceptar** para cerrar la ventana del software de la impresora.

[Ajustes extendidos - Windows](#)

**Tema principal:** [Cómo imprimir con Windows](#)

### **Ajustes extendidos - Windows**

Puede seleccionar entre los siguientes ajustes en la ventana Ajustes extendidos.

#### **Activar EPSON Status Monitor 3**

Activa la función de monitoreo del producto para tinta y papel y otros problemas.

#### **Página separadora**

Imprime una página de separador que incluye el título, el nombre del usuario, la fecha y la hora antes de cada documento.

#### **Siempre procesar con tipo de datos RAW**

Aumenta la velocidad de impresión y puede resolver otros problemas de impresión.

#### **Modo de procesamiento de página**

Aumenta la velocidad de impresión cuando es extremadamente lenta o el cabezal de impresión se detiene durante la impresión.

**Imprimir como mapa de bits**

Aumenta la velocidad de impresión cuando es extremadamente lenta o el cabezal de impresión se detiene durante la impresión y otros ajustes no ayudan.

**Saltar página en blanco**

Configura el producto para que no imprima las páginas que no contienen texto o imágenes.

**Cambiar resolución estándar**

Reduce la resolución de los datos de impresión para corregir problemas de impresión.

**Mejorar patrón de sombreado**

Imprime gráficos con un patrón de sombreado más fino.

**Permite que las aplicaciones realicen la igualación de colores de ICM.**

Permite que las aplicaciones realicen la igualación de colores de ICM.

**Utilizar siempre el ajuste Fuente de papel del driver**

Imprime utilizando el ajuste de fuente de papel en el driver de la impresora, en vez del ajuste seleccionado en su aplicación.

**Expulsar documentos de 1 página boca abajo en modo de doble cara**

Imprime las páginas de una cara en un trabajo de impresión a doble cara boca abajo en vez de boca arriba.

**Tema principal:** [Cómo seleccionar los ajustes extendidos - Windows](#)

**Cómo imprimir su documento o foto - Windows**

Una vez que haya seleccionado los ajustes de impresión, está listo para guardar los ajustes e imprimir.

1. Haga clic en **Aceptar** para guardar los ajustes.

Verá la ventana Imprimir de su aplicación, tal como esta:

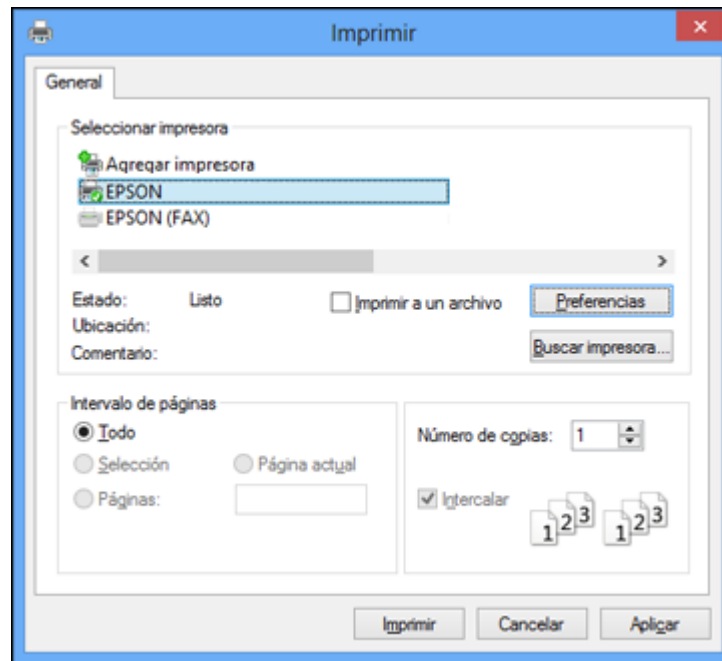

2. Haga clic en **Aplicar** o en **Imprimir** para iniciar la impresión.

[Cómo revisar el estado de impresión - Windows](#)

**Tema principal:** [Cómo imprimir con Windows](#)

## Cómo revisar el estado de impresión - Windows

Durante la impresión, verá esta ventana que muestra el progreso del trabajo de impresión. Le permite controlar la impresión y verificar el estado de los niveles de tinta.



- Para cancelar la impresión, haga clic en **Cancelar**.
- Para ver los trabajos de impresión programados para imprimir, haga clic en **Cola de impresión**.

**Tema principal:** [Cómo imprimir su documento o foto - Windows](#)

## Cómo seleccionar los ajustes de impresión predeterminados - Windows

Cuando cambia los ajustes de impresión en un programa, los cambios se aplican solo mientras esté imprimiendo en esa sesión del programa. Si desea cambiar los ajustes de impresión que utiliza en todos los programas de Windows, puede seleccionar nuevos ajustes de impresión predeterminados.

1. Acceda al Escritorio de Windows y haga clic con el botón derecho del mouse en el icono del producto en la barra de tareas de Windows.
2. Seleccione **Ajustes de la impresora**.  
Verá la ventana de los ajustes de la impresora:

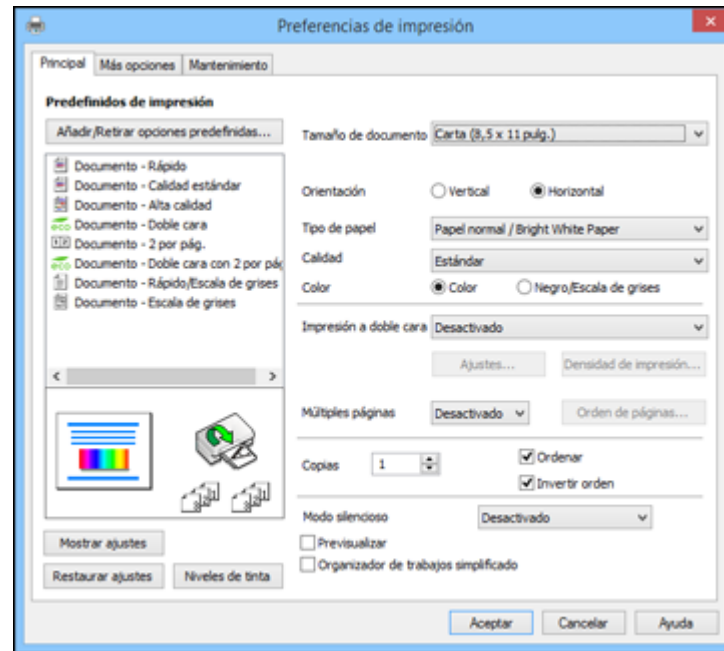

3. Seleccione los ajustes de impresión que desea utilizar como los ajustes predeterminados en todos los programas de Windows.
4. Haga clic en **Aceptar**.

Ahora estos ajustes son los ajustes predeterminados para imprimir. Aún podrá cambiarlos, según sea necesario, para imprimir desde cualquier programa.

[Cómo cambiar el idioma de las pantallas del software de la impresora](#)

**Tema principal:** [Cómo imprimir con Windows](#)

## **Cómo cambiar el idioma de las pantallas del software de la impresora**

Puede cambiar el idioma utilizado en las pantallas del software de la impresora en Windows.

1. Acceda al Escritorio de Windows y haga clic con el botón derecho del mouse en el icono del producto en la barra de tareas de Windows.
2. Seleccione **Ajustes de la impresora**.  
Verá la ventana de los ajustes de la impresora.
3. Haga clic en la ficha **Mantenimiento**.  
Verá las opciones de mantenimiento:

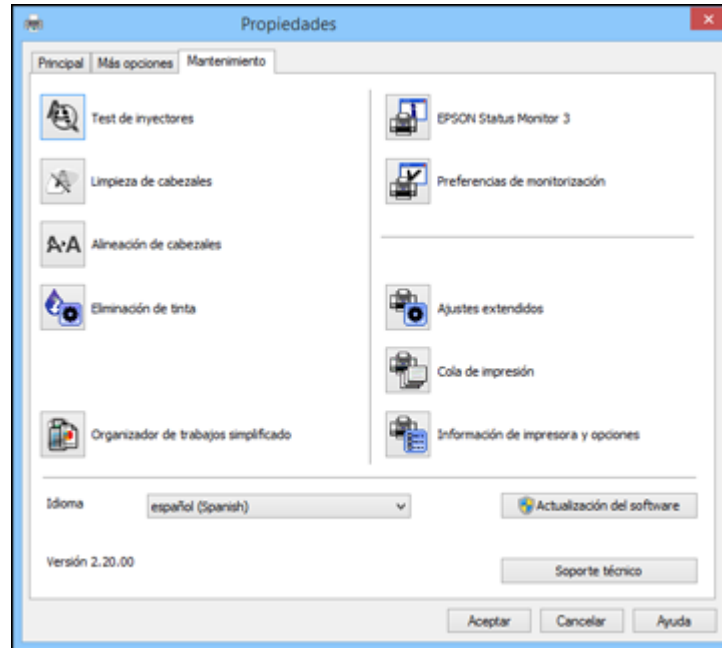

4. Seleccione el idioma que desea utilizar como el ajuste **Idioma**.
5. Haga clic en **Aceptar** para cerrar la ventana del software de la impresora.

Las pantallas del software de la impresora aparecerán en el idioma que seleccionó la próxima vez que acceda al software de la impresora.

**Tema principal:** [Cómo seleccionar los ajustes de impresión predeterminados - Windows](#)



## Cómo cambiar las opciones de actualización automática

El software de la impresora para Windows automáticamente busca actualizaciones del software para el producto. Puede cambiar la frecuencia con la que el software busca actualizaciones o desactivar esta función.

1. Acceda al Escritorio de Windows y haga clic con el botón derecho del mouse en el icono del producto en la barra de tareas de Windows.
2. Seleccione **Ajustes de actualización del software**.

Verá esta ventana:

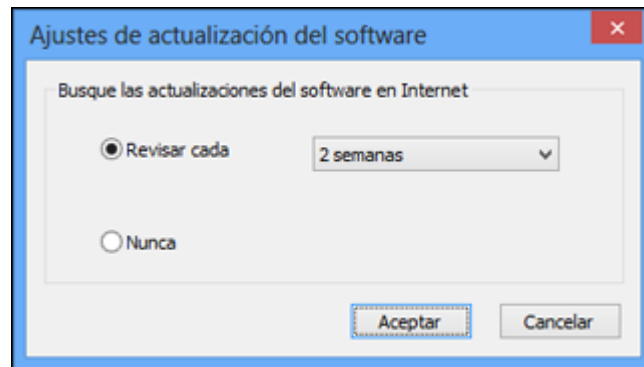

3. Realice una de las siguientes acciones:
  - Para cambiar la frecuencia con la que el software busca actualizaciones, seleccione un ajuste en el menú **Revisar cada**.
  - Para desactivar la función de actualización automática, seleccione la opción **Nunca**.
4. Haga clic en **Aceptar** para salir.

**Nota:** Si decide desactivar la función de actualización automática, puede buscar actualizaciones manualmente.

**Tema principal:** [Cómo imprimir con Windows](#)

## Cómo imprimir con OS X

Puede imprimir con su producto usando cualquier programa de impresión compatible con OS X, tal como se describe en las siguientes secciones.

**Nota:** Si tiene una conexión a Internet, se aconseja buscar actualizaciones del software del producto en la página de soporte técnico de Epson.

[Cómo seleccionar los ajustes básicos de impresión - OS X](#)

[Cómo seleccionar los ajustes de configuración de página - OS X](#)

[Cómo seleccionar las opciones de composición de página - OS X](#)

[Cómo seleccionar los ajustes de impresión a doble cara - OS X](#)

[Cómo cambiar el tamaño de imágenes impresas - OS X](#)

[Cómo gestionar el color - OS X](#)

[Cómo seleccionar las preferencias de impresión - OS X](#)

[Cómo imprimir su documento o foto - OS X](#)

**Tema principal:** [Cómo imprimir desde una computadora](#)

## Cómo seleccionar los ajustes básicos de impresión - OS X

Seleccione los ajustes básicos para el documento o la foto que desea imprimir.

1. Abra la foto o el documento que desea imprimir.
2. Seleccione el comando de impresión en su aplicación.

**Nota:** Es posible que tenga que seleccionar un icono de impresión en la pantalla, la opción **Imprimir** en el menú Archivo u otro comando. Consulte la utilidad de ayuda de su aplicación para obtener detalles.

3. Seleccione su producto como el ajuste **Impresora**.

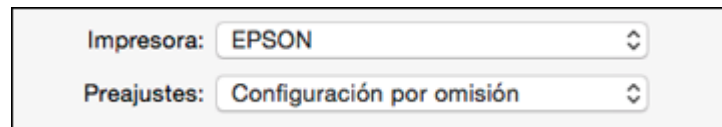

4. Si es necesario, haga clic en la flecha situada al lado del ajuste Impresora o en el botón **Mostrar detalles** para ampliar la ventana de impresión.

Verá la ventana ampliada de los ajustes de la impresora para su producto:



Impresora: EPSON

Preajustes: Configuración por omisión

Copias: 1

Páginas:  Todas  
 De: 1 hasta: 1

Tamaño del papel: Carta (EE. UU.) 8.50 x 11.00 pulgadas

Orientación:  

Vista Previa

Rotación automática

Escala: 92%

Ajustar dimensiones:  Imprimir toda la imagen  
 Llenar todo el papel

Copias por página: 1

Cancelar Imprimir

**Nota:** La ventana de impresión puede ser diferente, dependiendo de la versión de OS X y la aplicación que está utilizando.

5. Seleccione los ajustes **Copias** y **Páginas**, según sea necesario.

**Nota:** Si no ve estos ajustes en la ventana de impresión, búsquelos en su aplicación antes de imprimir.

6. Seleccione las opciones de configuración de página: **Tamaño del papel** y **Orientación**.

**Nota:** Si no ve estos ajustes en la ventana de impresión, búselos en su aplicación antes de imprimir. Es posible que pueda accederlos si selecciona **Ajustar página** en el menú Archivo.

7. Seleccione cualquier ajuste de la aplicación que aparece en la pantalla, como los que se muestran en la imagen anterior para la aplicación Vista Previa.
8. Seleccione **Ajustes de impresión** en el menú desplegable.

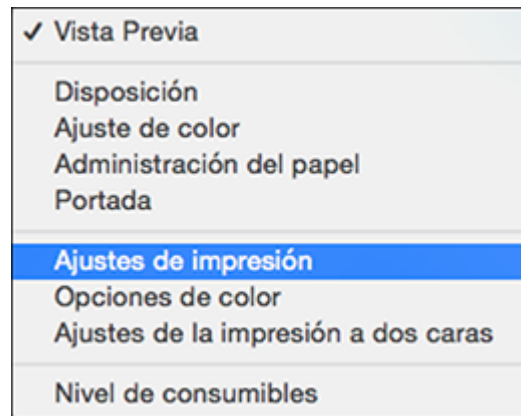

Verá estos ajustes:

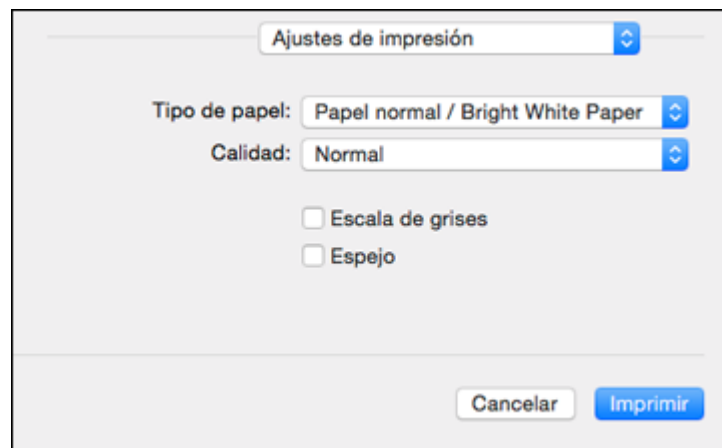

9. Seleccione el tipo de papel que tiene cargado como el ajuste **Tipo de papel**.

**Nota:** Es posible que el nombre del ajuste no coincida exactamente con el nombre del papel. Consulte la lista de ajustes de tipo de papel para obtener detalles.

10. Seleccione el ajuste **Calidad** que desea utilizar.

11. Seleccione cualquiera de las opciones de impresión disponibles.

[Opciones de calidad de impresión - OS X](#)

[Opciones de impresión - OS X](#)

**Tema principal:** [Cómo imprimir con OS X](#)

#### **Referencias relacionadas**

[Ajustes para el tipo de papel - Software del producto](#)

#### **Tareas relacionadas**

[Cómo seleccionar los ajustes de configuración de página - OS X](#)

[Cómo imprimir su documento o foto - OS X](#)

### **Opciones de calidad de impresión - OS X**

Puede seleccionar cualquiera de las opciones de Calidad disponibles para ajustar la calidad de su impresión. Algunos ajustes pueden no estar disponibles, dependiendo del ajuste de tipo de papel que ha elegido.

#### **Borrador**

Para la impresión de borradores en papel normal.

#### **Normal**

Para la impresión de texto e imágenes con calidad normal.

#### **Normal - Vivo**

Para la impresión de texto e imágenes con buena calidad y velocidad de impresión.

#### **Fino**

Para la impresión de texto y gráficos con buena calidad y velocidad de impresión.

#### **Calidad**

Para la impresión de texto y gráficos con mejor calidad y velocidad de impresión.

**Tema principal:** [Cómo seleccionar los ajustes básicos de impresión - OS X](#)

### **Opciones de impresión - OS X**

Puede seleccionar cualquiera de las opciones de impresión para personalizar su impresión. Algunas opciones pueden no estar disponibles, dependiendo de los otros ajustes que ha elegido.

### Escala de grises

Imprime texto y gráficos en negro o en tonos de gris.

### Espejo

Le permite voltear la imagen impresa horizontalmente.

**Tema principal:** [Cómo seleccionar los ajustes básicos de impresión - OS X](#)

## Cómo seleccionar los ajustes de configuración de página - OS X

Dependiendo de su aplicación, es posible que pueda seleccionar los ajustes de tamaño de papel y orientación en la ventana de impresión.

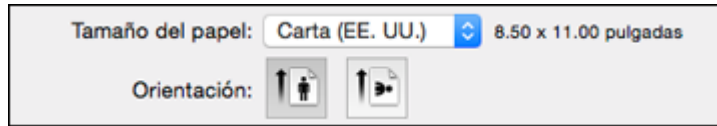

**Nota:** Si no ve estos ajustes en la ventana de impresión, búsquelos en su aplicación antes de imprimir. Es posible que pueda accederlos si selecciona **Ajustar página** en el menú Archivo.

1. Seleccione el tamaño del papel que tiene cargado como el ajuste **Tamaño del papel**.
2. Seleccione la orientación de su documento o foto, tal como se muestra en la ventana de impresión.

**Nota:** Si va a imprimir un sobre, haga clic en el icono .

**Nota:** Para reducir o ampliar el tamaño de la imagen impresa, seleccione **Administración del papel** del menú desplegable y seleccione una opción de escala.

**Tema principal:** [Cómo imprimir con OS X](#)

## Cómo seleccionar las opciones de composición de página - OS X

Puede seleccionar una variedad de opciones de composición para su documento o foto seleccionando **Disposición** en el menú desplegable de la ventana de impresión.

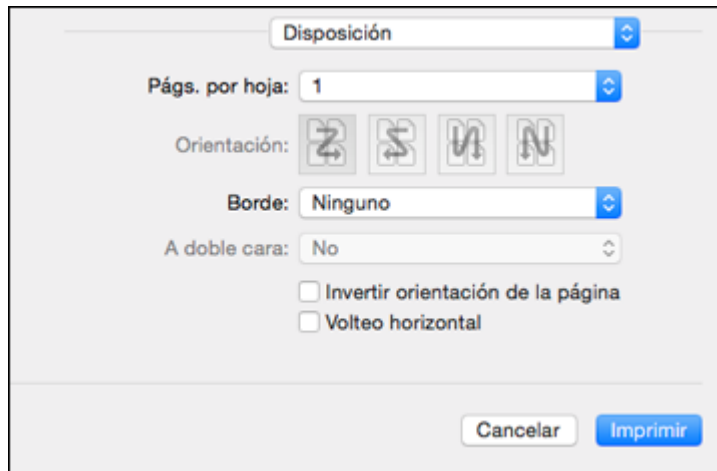

- Para imprimir múltiples páginas en una hoja de papel, seleccione el número de páginas en el menú desplegable **Págs. por hoja**. Para determinar el orden de impresión de las páginas, seleccione un ajuste **Orientación**.
- Para imprimir bordes alrededor de cada página en la hoja, seleccione un ajuste de líneas en el menú desplegable **Borde**.
- Para invertir o voltear la imagen impresa, seleccione los ajustes **Invertir orientación de la página** o **Volteo horizontal**.

**Tema principal:** [Cómo imprimir con OS X](#)

## Cómo seleccionar los ajustes de impresión a doble cara - OS X

Puede imprimir en ambos lados del papel seleccionando **Ajustes de la impresión a dos caras** en el menú desplegable que aparece en la ventana de impresión.

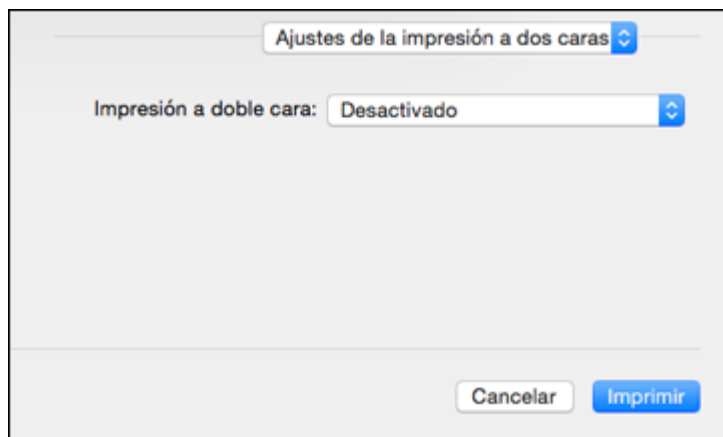

**Nota:** Algunas opciones pueden estar preseleccionadas o no estar disponibles, dependiendo de los otros ajustes que ha elegido o si está accediendo al producto a través de una red. Esta pantalla puede ser diferente, dependiendo de la versión de OS X que está utilizando.

1. Seleccione una de las opciones de **Impresión a doble cara**.



2. Seleccione el tipo de documento que va a imprimir como el ajuste de **Tipo de documento**. El software automáticamente configura las opciones de Ajustes para ese tipo de documento.

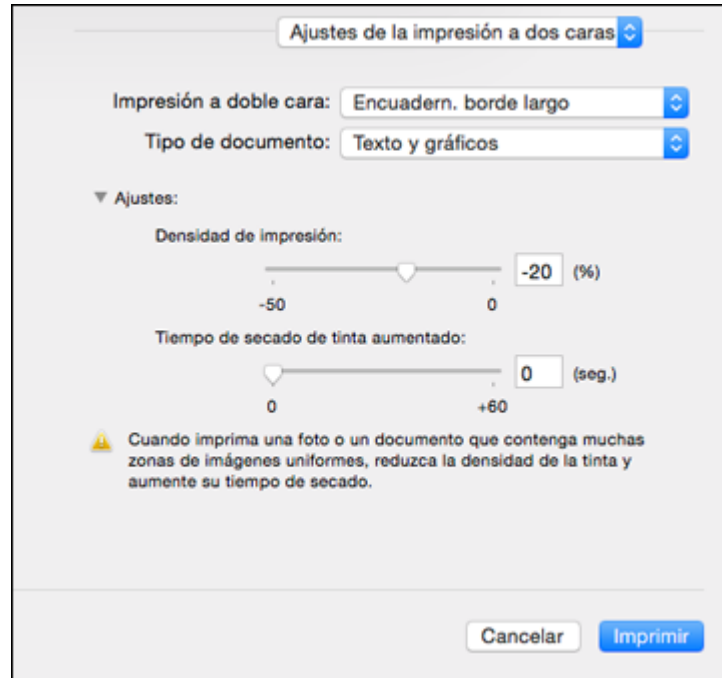

3. Si es necesario, cambie la configuración de los Ajustes, tal como se indica en la pantalla.
4. Imprima una copia de prueba del documento a doble cara para comprobar los ajustes seleccionados.
5. Siga las instrucciones que aparecen en la pantalla durante la impresión.

[Opciones y ajustes de impresión a doble cara - OS X](#)

**Tema principal:** [Cómo imprimir con OS X](#)

### Opciones y ajustes de impresión a doble cara - OS X

Puede seleccionar cualquiera de las opciones disponibles en el menú desplegable **Ajustes de la impresión a dos caras** o **Ajustes de salida** para configurar el trabajo de impresión a doble cara.

## Opciones de impresión a doble cara

### Encuadernación de borde largo

Orienta las páginas impresas a doble cara para que sean encuadernadas por el borde largo del papel.

### Encuadernación de borde corto

Orienta las páginas impresas a doble cara para que sean encuadernadas por el borde corto del papel.

## Ajustes

### Densidad de impresión

Establece el nivel de cobertura de tinta para la impresión a doble cara.

### Tiempo de secado de tinta aumentado

Establece la cantidad de tiempo requerido para que se seque la tinta en un lado del papel antes de imprimir en el otro lado para un trabajo de impresión a doble cara.

**Tema principal:** [Cómo seleccionar los ajustes de impresión a doble cara - OS X](#)

## Cómo cambiar el tamaño de imágenes impresas - OS X

Puede ajustar el orden de impresión y el tamaño de la imagen a medida que la imprime seleccionando **Administración del papel** en el menú desplegable de la ventana de impresión.

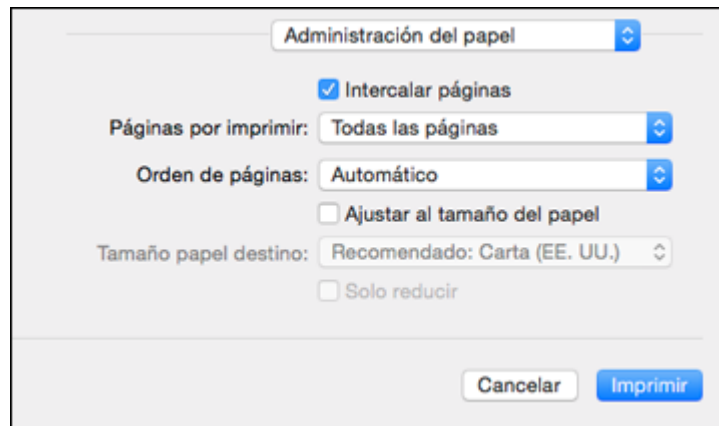

- Para imprimir solo las páginas seleccionadas en un documento de múltiples páginas, seleccione una opción en el menú desplegable **Páginas por imprimir**.

- Para ajustar el orden en que las páginas se imprimen, seleccione una opción en el menú desplegable **Orden de páginas**.
- Para cambiar el tamaño de la imagen para que se ajuste a un tamaño de papel específico, seleccione la casilla de verificación **Ajustar al tamaño del papel** y seleccione un tamaño de papel en el menú desplegable **Tamaño papel destino**.

**Tema principal:** [Cómo imprimir con OS X](#)

## Cómo gestionar el color - OS X

Puede configurar las opciones de Ajuste de color y Opciones de color para ajustar los colores de la impresión o para desactivar la gestión de color en el software de la impresora.

1. Seleccione **Ajuste de color** en el menú desplegable de la ventana de impresión.

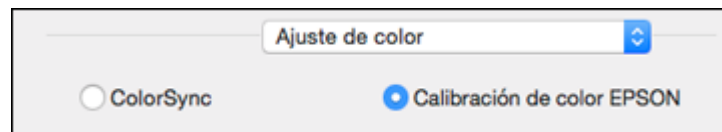

2. Seleccione una de las opciones disponibles.
3. Seleccione **Opciones de color** en el menú desplegable de la ventana de impresión.

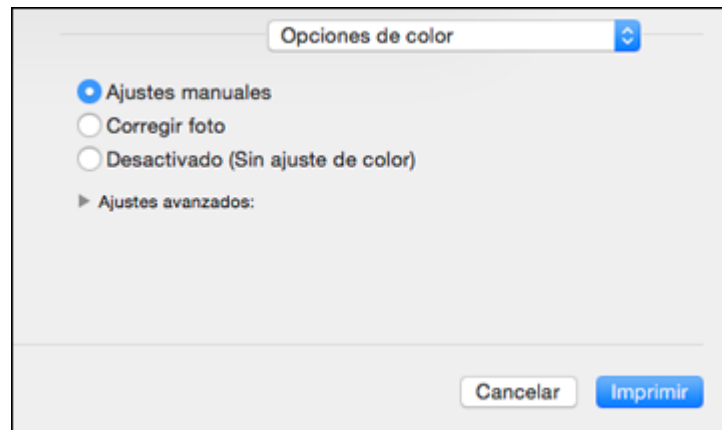

**Nota:** Los ajustes disponibles en el menú Opciones de color dependen de la opción seleccionada en el menú Ajuste de color.

4. Seleccione una de las opciones disponibles.

[Ajuste de color y Opciones de color - OS X](#)

**Tema principal:** [Cómo imprimir con OS X](#)

## **Ajuste de color y Opciones de color - OS X**

Puede seleccionar estos ajustes en los menús **Ajuste de color** y **Opciones de color**.

### **Ajustes del menú Ajuste de color**

#### **Calibración de color EPSON**

Le permite gestionar el color utilizando los controles en el software de la impresora o desactivar la gestión de color.

#### **ColorSync**

Imprime utilizando los perfiles de color estándar del producto y del papel para ayudar a igualar los colores de la imagen. Puede personalizar el método de conversión y los ajustes de filtro en el menú desplegable ColorSync de la ventana de impresión.

### **Ajustes del menú Opciones de color**

#### **Ajustes manuales**

Le permite seleccionar los ajustes manuales del color. Haga clic en la flecha situada junto a **Ajustes avanzados** y seleccione los ajustes para el **Brillo**, el **Contraste**, la **Saturación** y tonos de color individuales. También puede seleccionar un ajuste **Modo** de color para imprimir fotos y gráficos y el ajuste **Corregir ojos rojos** para reducir o eliminar el efecto de ojos rojos en fotos. Dependiendo del modo de color seleccionado, también puede ajustar la densidad de semitonos con el ajuste **Gama**.

#### **Corregir foto**

Mejora el color, el contraste y la nitidez de fotos imperfectas. Haga clic en la flecha situada junto a **Ajustes avanzados** y seleccione el ajuste **Corregir ojos rojos** para reducir o eliminar el efecto de ojos rojos en fotos.

**Nota:** La función Corregir foto utiliza una tecnología compleja de reconocimiento de rostros para optimizar las fotos que contienen rostros. Para que esto funcione, deben ser visibles los dos ojos y la nariz en la cara del sujeto. Si su foto contiene un rostro con un reflejo de color intencional, tal como una estatua, desactive la función **Corregir foto** si desea mantener los efectos de color especiales.

#### **Desactivado (Sin ajuste de color)**

Desactiva la gestión de color del software de la impresora para que pueda gestionar el color utilizando solo el software de la aplicación.

**Nota:** Se requiere un perfil ICC si la gestión de color está desactivada.

Tema principal: [Cómo gestionar el color - OS X](#)

## Cómo seleccionar las preferencias de impresión - OS X

Puede seleccionar las preferencias de impresión que se aplican a todos los trabajos de impresión que envía al producto.

1. En el menú Apple o en el Dock, seleccione **Preferencias del Sistema**.
2. Seleccione **Impresión y Fax**, **Impresión y Escaneado** o **Impresoras y escáneres**, seleccione su producto y seleccione **Opciones y recambios**.
3. Seleccione **Driver** u **Opciones**.

Verá una pantalla como esta:

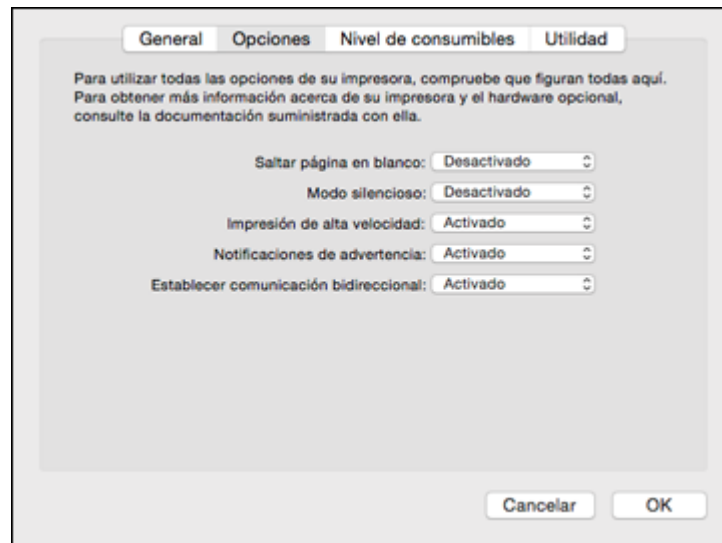

4. Seleccione cualquiera de las preferencias de impresión disponibles.
5. Haga clic en **OK** o en **Aceptar**.

[Preferencias de impresión - OS X](#)

Tema principal: [Cómo imprimir con OS X](#)

## Preferencias de impresión - OS X

Puede seleccionar entre los siguientes ajustes en la ficha **Opciones** o **Driver**.

### **Saltar página en blanco**

Configura el producto para que no imprima las páginas que no contienen texto o imágenes.

### **Modo silencioso**

Disminuye el ruido durante la impresión cuando selecciona **Papel normal/Bright White Paper** como el ajuste de tipo de papel.

### **Impresión de alta velocidad**

Acelera la impresión, pero puede reducir la calidad de impresión.

### **Notificaciones de advertencia**

Le permite elegir si desea o no recibir notificaciones de advertencia del software de la impresora para varias condiciones de impresión.

### **Establecer comunicación bidireccional**

Permite la comunicación entre el producto y la computadora. No cambie el ajuste predeterminado a menos que esté experimentando problemas al usar un grupo de impresoras compartidas.

**Tema principal:** [Cómo seleccionar las preferencias de impresión - OS X](#)

## **Cómo imprimir su documento o foto - OS X**

Una vez que haya seleccionado los ajustes de impresión, está listo para imprimir.

Haga clic en **Imprimir** en la parte inferior de la ventana de impresión.

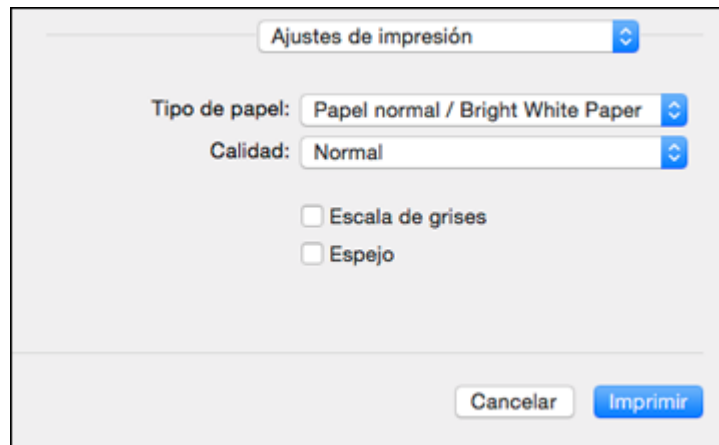

[Cómo revisar el estado de impresión - OS X](#)

**Tema principal:** [Cómo imprimir con OS X](#)

## Tareas relacionadas

[Cómo seleccionar los ajustes básicos de impresión - OS X](#)

[Cómo seleccionar los ajustes de configuración de página - OS X](#)

[Cómo seleccionar las opciones de composición de página - OS X](#)

[Cómo seleccionar los ajustes de impresión a doble cara - OS X](#)

[Cómo gestionar el color - OS X](#)

[Cómo seleccionar las preferencias de impresión - OS X](#)

## Cómo revisar el estado de impresión - OS X



Durante la impresión, puede ver el progreso del trabajo de impresión y controlar la impresión.

1. Haga clic en el icono de la impresora cuando aparezca en el Dock.

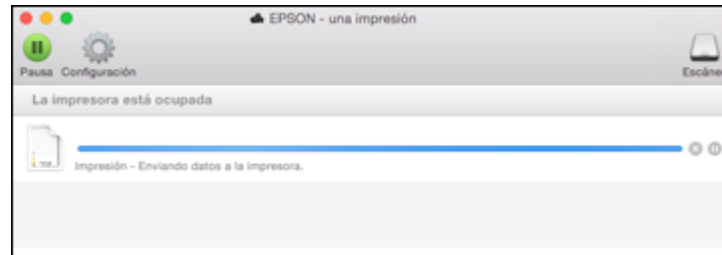
Verá la ventana del estado de impresión:



2. Seleccione las siguientes opciones según sea necesario:

- Para cancelar la impresión, haga clic en el trabajo de impresión y haga clic en  o en **Borrar**.
- Para detener un trabajo de impresión, haga clic en el trabajo de impresión y haga clic en  o en **Detener**. Para reanudar un trabajo de impresión, haga clic en el trabajo de impresión en pausa y haga clic en  o en **Reanudar**.
- Para detener la impresión de todos los trabajos de impresión en la cola, haga clic en **Pausa** o en **Poner en pausa la impresora**.
- Para mostrar otra información de la impresora, haga clic en **Ajustes**.

**Tema principal:** [Cómo imprimir su documento o foto - OS X](#)

## **Cómo cancelar la impresión utilizando un botón del producto**

Si necesita cancelar la impresión, pulse el botón  **Cancelar/Reiniciar** del producto.

**Tema principal:** [Cómo imprimir desde una computadora](#)



---

## Cómo escanear

Puede escanear documentos o fotografías originales y guardarlos como archivos digitales.

[Cómo iniciar un escaneo](#)

[Cómo seleccionar los ajustes de Epson Scan](#)

[Cómo escanear con OS X utilizando Captura de Imagen](#)

[Cómo escanear proyectos especiales](#)

### Cómo iniciar un escaneo

Después de colocar sus documentos o fotos en el producto para escanearlos, utilice uno de los siguientes métodos para escanear.

[Cómo escanear utilizando el panel de control del producto](#)

[Cómo escanear utilizando el icono Epson Scan](#)

[Cómo escanear desde un programa de escaneo](#)

**Tema principal:** [Cómo escanear](#)

**Temas relacionados**

[Cómo colocar originales en el producto](#)

### Cómo escanear utilizando el panel de control del producto

Puede escanear una imagen utilizando los botones del panel de control del producto.

Su producto automáticamente selecciona los ajustes de escaneo predeterminados adecuados, pero puede ver o cambiarlos, según sea necesario.

1. Asegúrese de haber instalado el software del producto y de haber conectado el producto a la computadora o a la red.

**Nota:** Reinicie su computadora después de instalar el software del producto para poder escanear utilizando el panel de control. También confirme que su firewall o software de seguridad no esté bloqueando el programa Event Manager.

2. Pulse el botón de flecha hacia arriba o hacia abajo para seleccionar **Escanear** y pulse el botón **OK**.

Se muestran las opciones de escaneo en la pantalla:

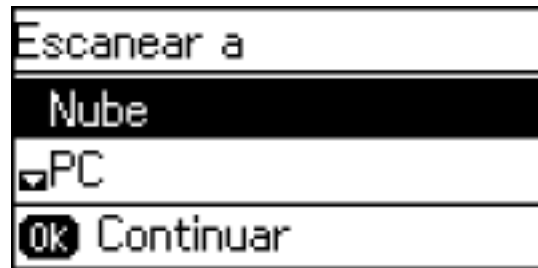

3. Pulse el botón de flecha hacia arriba o hacia abajo para seleccionar una opción de escaneo y pulse el botón **OK**.
  - **Nube** envía los archivos escaneados a un destino que ha registrado con Epson Connect.
  - **PC** guarda el archivo escaneado como un archivo JPEG en su computadora o como una captura de imagen en OS X.
  - **PC (WSD)** le permite controlar el escaneo en red en Windows 8.x, Windows 7 o Windows Vista (solo disponible en inglés).

**Nota:** Para utilizar esta función, primero debe configurar la función WSD (servicios Web para dispositivos) en la computadora con Windows 7 or Windows Vista a la que va a escanear.
4. Para escanear a su computadora, primero debe seleccionar la forma en la que haya conectado su producto a la computadora:
  - Si el producto está conectado directamente a su computadora con un cable USB, pulse el botón de flecha hacia arriba o hacia abajo para seleccionar **Conexión USB**.
  - Si el producto está conectado a su computadora por medio de una red, pulse el botón de flecha hacia arriba o hacia abajo para seleccionar el nombre de la computadora de la lista y pulse el botón **OK** para comenzar a escanear.
5. Pulse uno de los botones **Iniciar** para iniciar el escaneo.

[Cómo cambiar los ajustes predeterminados de los botones de escaneo](#)

**Tema principal:** [Cómo iniciar un escaneo](#)

**Tareas relacionadas**

[Cómo utilizar Epson Scan to Cloud](#)

## Cómo cambiar los ajustes predeterminados de los botones de escaneo

Puede ver o cambiar los ajustes de escaneo predeterminados que su producto usa al escanear a su computadora utilizando los botones del producto. Para ello, utilice el programa Event Manager.

1. Realice una de las siguientes acciones para abrir Event Manager:
  - **Windows 8.x:** Navegue a la pantalla **Aplicaciones** y seleccione **Event Manager**.
  - **Windows (otras versiones):** Haga clic en  o en **Inicio > Todos los programas o Programas > EPSON Software > Event Manager**.
  - **OS X:** Abra la carpeta **Aplicaciones**, haga clic en **Epson Software** y haga clic en **Event Manager**.
2. Abra la lista desplegable **Escáner** (Windows) o **Seleccionar el escáner** (OS X) y seleccione su producto, si es necesario.
3. Haga clic en **Definir ajustes del trabajo**.
4. Abra la lista desplegable **Editar ajustes del trabajo** y seleccione los ajustes de los botones de escaneo que desea ver o cambiar.
5. Cambie los ajustes, según sea necesario.
6. Haga clic en **Aceptar**.
7. Haga clic en **Cerrar** para cerrar la ventana Event Manager.

**Tema principal:** [Cómo escanear utilizando el panel de control del producto](#)

## Cómo escanear utilizando el icono Epson Scan

Puede iniciar el programa Epson Scan para seleccionar los ajustes de escaneo, escanear y guardar la imagen escaneada como un archivo.

- **Windows 8.x:** Navegue a la pantalla **Aplicaciones** y seleccione **EPSON Scan** debajo de **EPSON** o **EPSON Software**.
- **Windows (otras versiones):** Haga clic en  o en **Inicio**, luego seleccione **Todos los programas o Programas**. Seleccione **EPSON** o **EPSON Software** y haga clic en **EPSON Scan**.

- **OS X:** Abra la carpeta **Aplicaciones**, luego abra la carpeta **Epson Software** y haga doble clic en el icono **EPSON Scan**.

Verá una ventana de Epson Scan como esta:

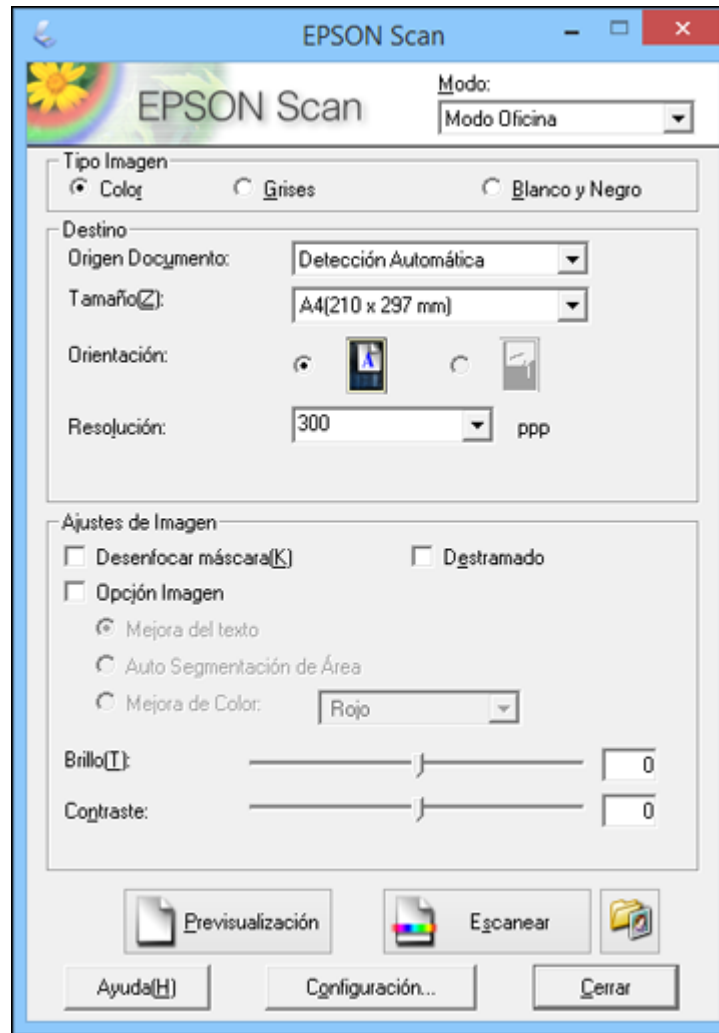

**Tema principal:** [Cómo iniciar un escaneo](#)

### Tareas relacionadas

[Cómo escanear con OS X utilizando Captura de Imagen](#)

### Temas relacionados

[Cómo seleccionar los ajustes de Epson Scan](#)

## Cómo escanear desde un programa de escaneo

Puede iniciar Epson Scan desde un programa de escaneo para seleccionar los ajustes de escaneo, escanear y luego abrir la imagen escaneada en el programa.

1. Abra el programa de escaneo que desea utilizar y seleccione la opción para escanear. (Consulte la utilidad de ayuda del programa de escaneo para obtener instrucciones).
2. Seleccione su producto.

**Nota:** En algunos programas, es posible que primero tenga que seleccionar su producto como la "fuente". Si ve la opción **Seleccionar fuente**, elíjala y seleccione su producto. En Windows, no seleccione una opción **WIA** para su producto; no funcionará correctamente.

Verá una ventana de Epson Scan como esta:

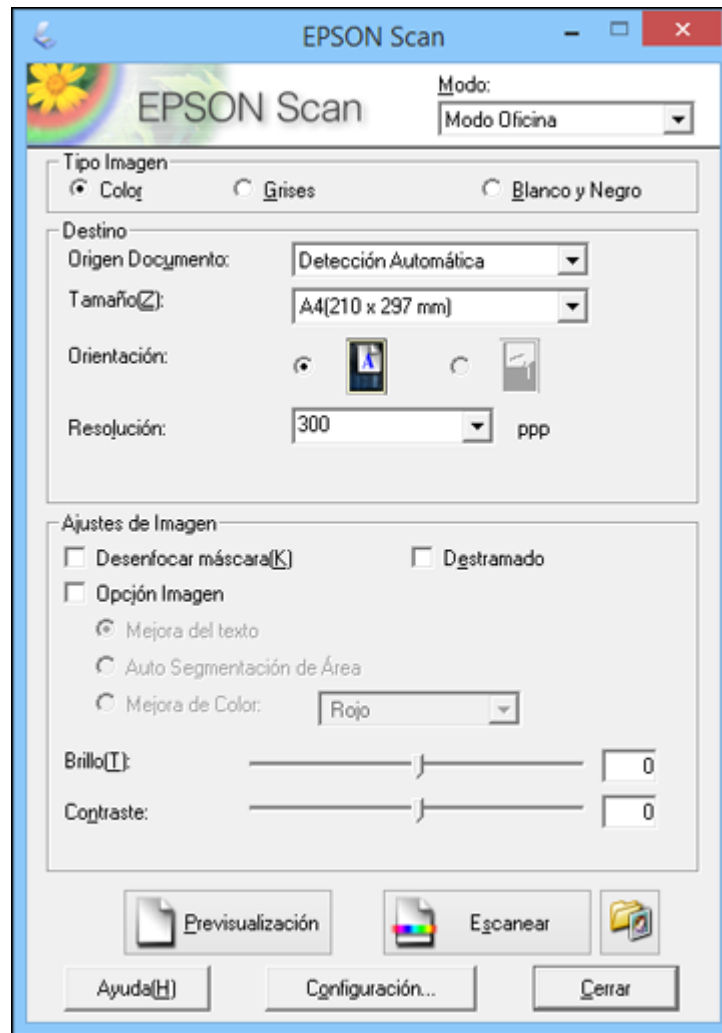

**Nota:** Es posible que Epson Scan se inicie en un modo diferente cuando lo acceda por primera vez.

**Tema principal:** [Cómo iniciar un escaneo](#)

## Cómo seleccionar los ajustes de Epson Scan

Después de iniciar Epson Scan, puede seleccionar los ajustes en diferentes modos para personalizar el escaneo.

[Modos de escaneo](#)

[Cómo seleccionar el modo de escaneo](#)

[Cómo escanear en Modo Oficina](#)

[Cómo escanear en Modo Fácil](#)

[Cómo escanear en Modo Profesional](#)

[Tipos de previsualización de imágenes](#)

[Directrices para determinar la resolución de escaneo](#)

[Cómo seleccionar los ajustes del archivo de escaneo](#)

**Tema principal:** [Cómo escanear](#)

### Modos de escaneo

Epson Scan proporciona varios modos de escaneo con diferentes niveles de control sobre los ajustes.

#### **Modo Oficina**

Puede escanear documentos de texto rápidamente y ajustarlos en una pantalla de previsualización. También puede seleccionar varias opciones de ajuste de imagen y previsualizar la imagen escaneada.

#### **Modo Fácil**

Puede seleccionar grupos de ajustes según el tipo de contenido que va a escanear. También puede seleccionar varias opciones de ajuste de imagen, además de previsualizar y cambiar el tamaño de la imagen escaneada.

#### **Modo Profesional**

Puede personalizar todos los ajustes disponibles manualmente, además de previsualizar y cambiar el tamaño de la imagen escaneada.

**Nota:** Cuando utiliza el **Modo Fácil**, debe colocar el original en el cristal del escáner.

**Tema principal:** [Cómo seleccionar los ajustes de Epson Scan](#)

#### **Tareas relacionadas**

[Cómo seleccionar el modo de escaneo](#)

## Cómo seleccionar el modo de escaneo

Seleccione el modo de Epson Scan que desea utilizar en el cuadro Modo ubicado en la esquina superior derecha de la ventana de Epson Scan:

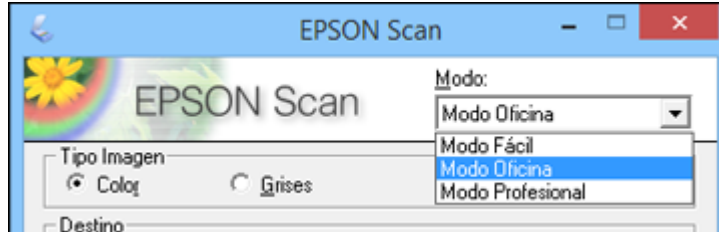

**Tema principal:** [Cómo seleccionar los ajustes de Epson Scan](#)

### Tareas relacionadas

[Cómo escanear en Modo Oficina](#)

[Cómo escanear en Modo Fácil](#)

[Cómo escanear en Modo Profesional](#)

## Cómo escanear en Modo Oficina

Cuando escanea con el Modo Oficina, Epson Scan automáticamente guarda el archivo escaneado en formato JPG en la carpeta Imágenes o Mis imágenes de su sistema operativo, o lo abre en su programa de escaneo. Puede seleccionar ajustes, previsualizar la imagen y cambiar los ajustes del archivo escaneado, según sea necesario.

1. Inicie Epson Scan y seleccione **Modo Oficina** como el ajuste Modo.



Verá esta ventana:

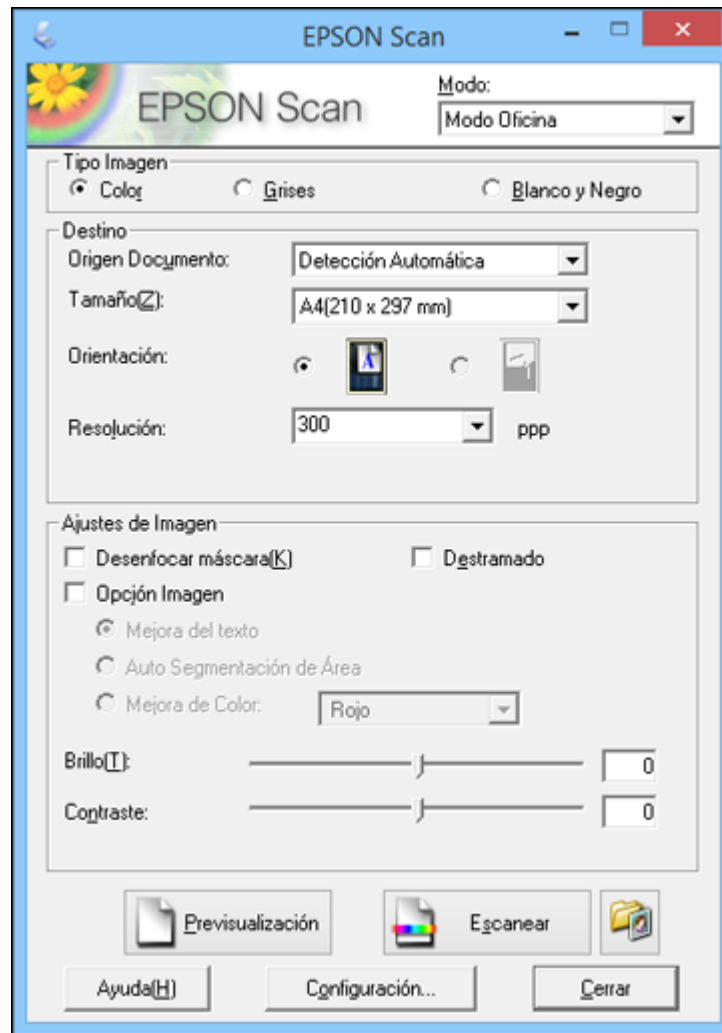

2. Seleccione el ajuste **Tipo Imagen** que corresponda a su original.

3. Seleccione el ajuste **Origen Documento** que indique dónde colocó el original.

**Nota:** Si está utilizando el alimentador automático de documentos, retire los documentos del cristal del escáner.

4. Seleccione los ajustes **Tamaño y Orientación** que correspondan a su original.
5. Seleccione el ajuste **Resolución** que desea utilizar.
6. Haga clic en el botón **Previsualización**.

**Nota:** Si está utilizando el alimentadora automático de documentos, solo puede previsualizar una página a la vez.

Epson Scan genera una vista previa del original y muestra el resultado en otra ventana de previsualización.

7. Si está utilizando el alimentador automático de documentos, vuelva a colocar el original en el alimentador automático de documentos.
8. Si desea, seleccione el área de la imagen de previsualización que desea escanear (el área de escaneo).
9. Seleccione cualquiera de las opciones de ajuste de imagen que desea utilizar. Antes de seleccionar los ajustes, haga clic en la imagen o en el área de escaneo de la ventana de previsualización.
10. Haga clic en **Escanear**.

Verá la ventana Ajustes de Guardar Archivo.

11. Cambie cualquiera de los ajustes necesarios para guardar el archivo y haga clic en **Aceptar**.

Epson Scan escanea el original y guarda el archivo en la carpeta seleccionada o lo abre en su programa de escaneo. Si el archivo se guardó directamente en la computadora, verá el archivo en el Explorador de Windows o en el Finder de OS X, desde donde podrá ver e imprimir la imagen, si desea.

[Ajustes disponibles de Origen Documento - Modo Oficina](#)

[Cómo seleccionar un área de escaneo - Modo Oficina](#)

[Ajustes de imagen disponibles - Modo Oficina](#)

**Tema principal:** [Cómo seleccionar los ajustes de Epson Scan](#)

**Conceptos relacionados**

[Tipos de previsualización de imágenes](#)

[Directrices para determinar la resolución de escaneo](#)

## **Tareas relacionadas**

[Cómo seleccionar los ajustes del archivo de escaneo](#)

### **Ajustes disponibles de Origen Documento - Modo Oficina**

Puede seleccionar estas opciones de Origen Documento en el Modo Oficina de Epson Scan.

#### **Detección Automática**

Automáticamente detecta cuando los originales se colocan en su producto para escanear.

#### **ADF**

Selecciona el alimentador automático de documentos como el lugar donde los originales se colocan en su producto para escanear.

#### **Cristal del escáner**

Selecciona el cristal del escáner como el lugar donde los originales se colocan en su producto para escanear.

**Tema principal:** [Cómo escanear en Modo Oficina](#)

### **Cómo seleccionar un área de escaneo - Modo Oficina**

Puede seleccionar un área específica de la imagen de previsualización para incluir en la imagen escaneada. Puede seleccionar toda o parte de la imagen. Incluso puede seleccionar varias áreas de escaneo para crear múltiples imágenes escaneadas de las diferentes áreas.

También puede utilizar el área de escaneo para seleccionar opciones específicas de Ajustes de Imagen para una imagen escaneada. Asegúrese de hacer clic dentro del área de escaneo antes de seleccionar los ajustes.

1. En la ventana de previsualización, haga clic en el icono  de localización automática para crear un marco (línea punteada) en la imagen de previsualización.

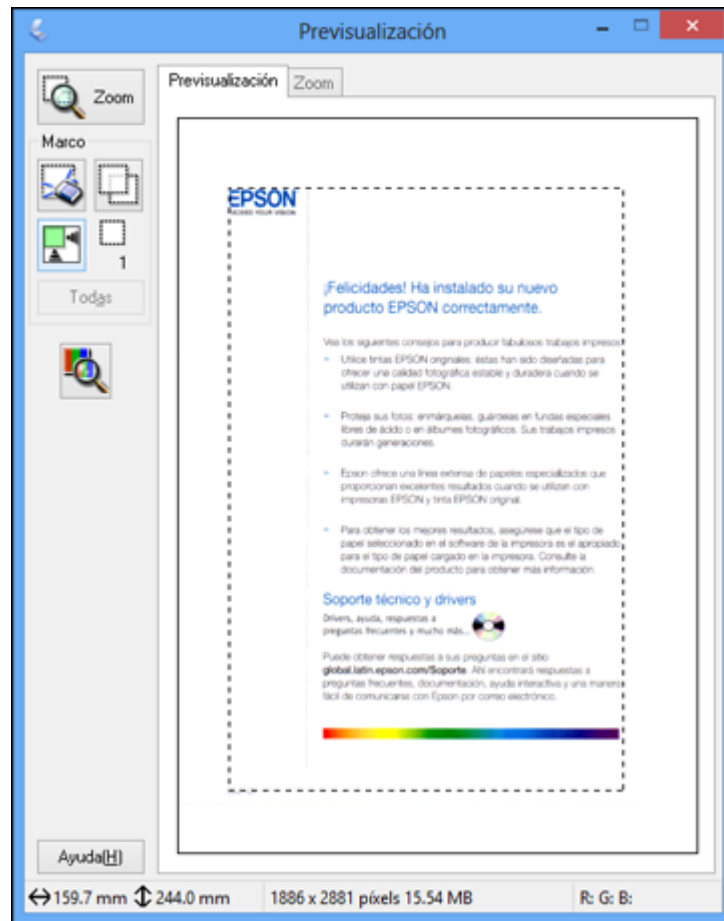

2. Haga lo siguiente, según sea necesario, para manipular el área de escaneo seleccionada:
  - Si el marco es correcto, continúe con el siguiente paso.
  - Para mover el marco, haga clic dentro del área de escaneo y arrastre el marco hasta el lugar deseado.

- Para cambiar el tamaño del área de escaneo, coloque el cursor sobre el borde o la esquina del marco, luego haga clic y arrastre los bordes hasta alcanzar el tamaño deseado. (Mantenga presionada la tecla **Mayús** mientras cambia el tamaño del marco para conservar las proporciones de ancho/altura).
- Para crear marcos adicionales (hasta 50, si está disponible), haga clic en el icono  de copiar marco para copiar el marco existente y pegarlo en la imagen de previsualización.

**Nota:** Si dibuja varios marcos, asegúrese de hacer clic en el botón **Todas** en la ventana de previsualización antes de escanear. De caso contrario, solamente se escaneará el área dentro del marco que está actualmente seleccionado.

- Para borrar un marco, haga clic en el marco, luego haga clic en el icono  de borrar marco.
3. Haga clic dentro de cada área de escaneo y seleccione los ajustes necesarios en la ventana de Epson Scan.

**Tema principal:** [Cómo escanear en Modo Oficina](#)

### Ajustes de imagen disponibles - Modo Oficina

Puede seleccionar estas opciones de Ajustes de Imagen en el Modo Oficina de Epson Scan. Es posible que no todos los ajustes estén disponibles, dependiendo de los otros ajustes seleccionados.

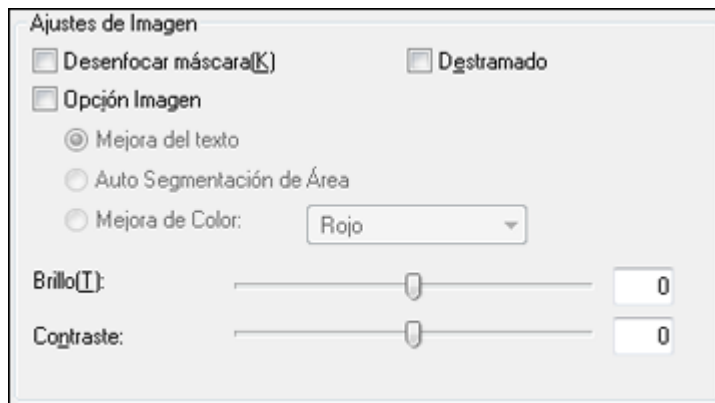

**Nota:** Seleccione la casilla de verificación **Opción Imagen** para configurar cualquiera de los ajustes que aparecen en gris debajo de la casilla de verificación. Es posible que no todos los ajustes estén disponibles, dependiendo del ajuste Tipo Imagen seleccionado.

**Desenfocar máscara**

Define los bordes de ciertas zonas de la imagen. Desactive esta opción si desea dejar los bordes más suaves.

**Destramado**

Elimina el patrón ondulado que puede aparecer en las áreas de la imagen levemente sombreadas, tales como los tonos de piel. Esta opción mejora los resultados al escanear revistas o periódicos. (Los resultados de destramado no aparecen en la imagen de previsualización, solo en la imagen escaneada).

**Mejora del texto**

Hace más nítidas las letras en documentos de texto.

**Auto Segmentación de Área**

Separa el texto de los gráficos para hacer las imágenes en escala de grises más claras y el reconocimiento de texto más preciso.

**Mejora de Color**

Mejora los tonos de rojo, verde o azul en la imagen escaneada.

**Brillo**

Ajusta la claridad y la oscuridad de la imagen escaneada.

**Contraste**

Ajusta la diferencia entre las áreas claras y oscuras de toda la imagen escaneada.

**Umbral**

Ajusta el nivel de delineación de las áreas negras de texto y arte lineal, lo cual mejora el reconocimiento de texto en los programas de reconocimiento óptico de caracteres (OCR, por sus siglas en inglés).

**Tema principal:** [Cómo escanear en Modo Oficina](#)

## Cómo escanear en Modo Fácil

Cuando escanea con el Modo Fácil, Epson Scan automáticamente guarda el archivo escaneado en formato JPG en la carpeta Imágenes o Mis imágenes de su sistema operativo, o lo abre en su programa de escaneo. Puede seleccionar ajustes, previsualizar la imagen y cambiar los ajustes del archivo escaneado, según sea necesario.

1. Inicie Epson Scan y seleccione **Modo Fácil** como el ajuste Modo.

Verá esta ventana:

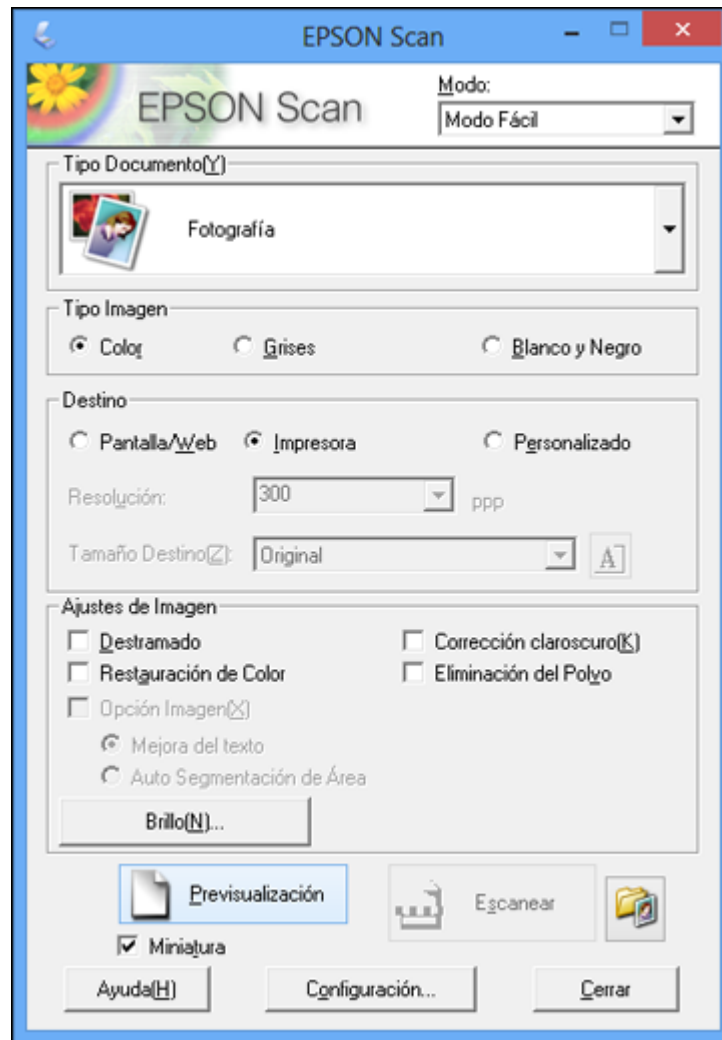

2. Seleccione el ajuste **Tipo Documento** que corresponda a su original, tal como **Fotografía** o **Texto/Dibujo Lineal**.
3. Seleccione el ajuste **Tipo Imagen** que corresponda a su original.

4. Seleccione el ajuste **Destino** según la forma en que vaya a utilizar la imagen escaneada. (El ajuste Resolución se selecciona automáticamente en base al ajuste Destino que haya seleccionado).
  - **Pantalla/Web**: Seleccione esta opción para imágenes que va a enviar por correo electrónico, ver en la pantalla de una computadora o publicar en una página Web.
  - **Impresora**: Seleccione esta opción para imágenes que va a imprimir o documentos que va a convertir en texto editable utilizando software de reconocimiento óptico de caracteres (OCR, por sus siglas en inglés).
  - **Personalizado**: Seleccione esta opción si desea seleccionar una resolución personalizada para su imagen.
5. Si seleccionó **Personalizado** en el último paso, seleccione el ajuste **Resolución** que desea utilizar.
6. Haga clic en el botón **Previsualización**.

Epson Scan genera una vista previa del original y muestra el resultado en otra ventana de previsualización.
7. Si desea, seleccione el área de la imagen de previsualización que desea escanear (el área de escaneo).
8. Seleccione cualquiera de las opciones de ajuste de imagen que desea utilizar. Antes de seleccionar los ajustes, haga clic en la imagen o en el área de escaneo de la ventana de previsualización.
9. Si desea reducir o ampliar la imagen a medida que la escanea, seleccione el ajuste **Tamaño Destino** que desea utilizar.
10. Haga clic en **Escanear**.

Verá la ventana Ajustes de Guardar Archivo.
11. Cambie cualquiera de los ajustes necesarios para guardar el archivo y haga clic en **Aceptar**.

Epson Scan escanea el original y guarda el archivo en la carpeta seleccionada o lo abre en su programa de escaneo. Si el archivo se guardó directamente en la computadora, verá el archivo en el Explorador de Windows o en el Finder de OS X, desde donde podrá ver e imprimir la imagen, si desea.

[Cómo seleccionar un área de escaneo - Modo Fácil](#)

[Ajustes de imagen disponibles - Modo Fácil](#)

[Cómo seleccionar un tamaño de escaneo - Modo Fácil](#)

**Tema principal:** [Cómo seleccionar los ajustes de Epson Scan](#)

**Conceptos relacionados**

[Tipos de previsualización de imágenes](#)

[Directrices para determinar la resolución de escaneo](#)



## Tareas relacionadas

### [Cómo seleccionar los ajustes del archivo de escaneo](#)

#### **Cómo seleccionar un área de escaneo - Modo Fácil**

Puede seleccionar un área específica de la imagen de previsualización para incluir en la imagen escaneada. Puede seleccionar toda o parte de la imagen. Incluso puede seleccionar varias áreas de escaneo para crear múltiples imágenes escaneadas de las diferentes áreas (solamente en el modo de previsualización Normal).

También puede utilizar el área de escaneo para seleccionar opciones específicas de Ajustes de Imagen para una imagen escaneada. Asegúrese de hacer clic dentro del área de escaneo antes de seleccionar los ajustes.

1. Siga uno de estos procedimientos para seleccionar el área de escaneo en la imagen de previsualización:
  - **Previsualización en Miniatura:** El área de escaneo se selecciona automáticamente, pero la puede cambiar. Coloque el cursor en una esquina del área de escaneo que desee, luego haga

clic y arrastre el cursor a la esquina opuesta para crear un marco (línea punteada) en la imagen de previsualización.

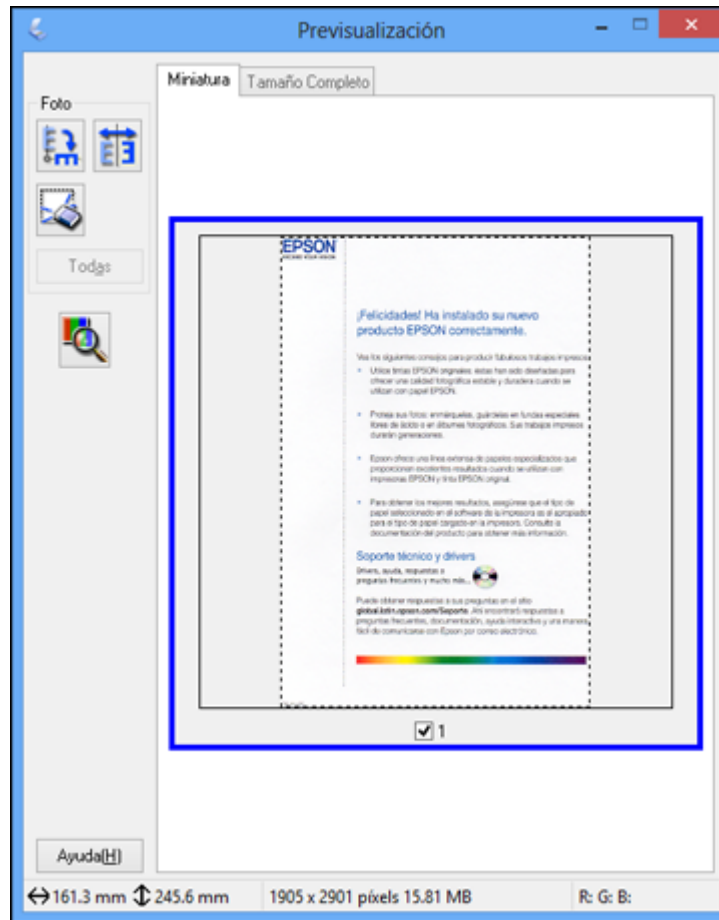

- **Previsualización Normal:** Haga clic en el icono  de localización automática para crear un marco (línea punteada) en la imagen de previsualización.

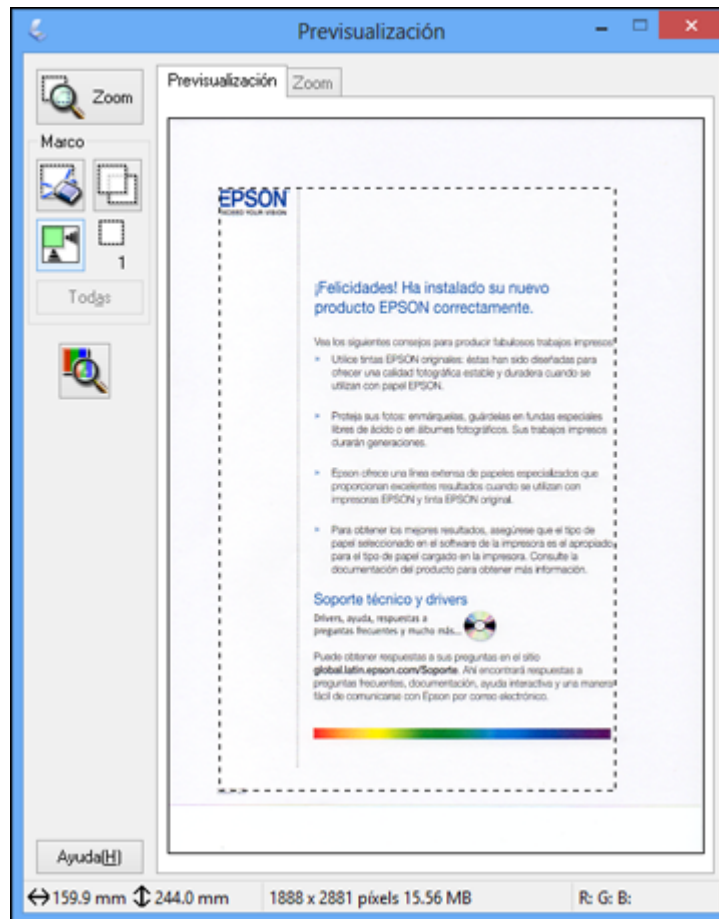

2. Haga lo siguiente, según sea necesario, para manipular el área de escaneo seleccionada:
  - Si el marco es correcto, continúe con el siguiente paso.
  - Para mover el marco, haga clic dentro del área de escaneo y arrastre el marco hasta el lugar deseado.

- Para cambiar el tamaño del área de escaneo, coloque el cursor sobre el borde o la esquina del marco, luego haga clic y arrastre los bordes hasta alcanzar el tamaño deseado. (Mantenga presionada la tecla **Mayús** mientras cambia el tamaño del marco para conservar las proporciones de ancho/altura).
- **Previsualización Normal:** Para crear marcos adicionales (hasta 50), haga clic en el icono  de copiar marco para copiar el marco existente y pegarlo en la imagen de previsualización.

**Nota:** Si dibuja varios marcos, asegúrese de hacer clic en el botón **Todas** en la ventana de previsualización antes de escanear. De caso contrario, solamente se escaneará el área dentro del marco que está actualmente seleccionado.

- Para borrar un marco, haga clic en el marco, luego haga clic en el icono  de borrar marco.
3. Haga clic dentro del área de escaneo y seleccione los ajustes necesarios en la ventana de Epson Scan.

**Tema principal:** [Cómo escanear en Modo Fácil](#)

### Ajustes de imagen disponibles - Modo Fácil

Puede seleccionar estas opciones de Ajustes de Imagen en el Modo Fácil de Epson Scan.

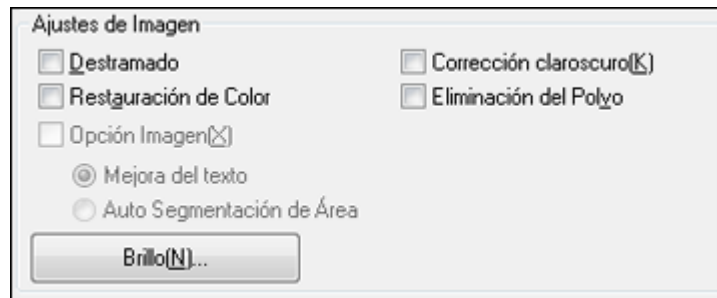

**Nota:** Seleccione la casilla de verificación **Opción Imagen** para configurar cualquiera de los ajustes que aparecen en gris. Es posible que no todos los ajustes estén disponibles, dependiendo de los ajustes Tipo Documento y Tipo Imagen seleccionados. Haga clic en el botón **Brillo** para acceder a ajustes adicionales.

#### Destramado

Elimina el patrón ondulado que puede aparecer en las áreas de la imagen levemente sombreadas, tales como los tonos de piel. Esta opción mejora los resultados al escanear revistas o periódicos.

(Los resultados de destramado no aparecen en la imagen de previsualización, solo en la imagen escaneada).

**Restauración de Color**

Restaura automáticamente los colores de fotos descoloridas.

**Corrección claroscuro**

Elimina las sombras en fotos que tienen demasiada iluminación de fondo.

**Eliminación del Polvo**

Elimina automáticamente las marcas de polvo de la imagen escaneada.

**Mejora del texto**

Hace más nítidas las letras en documentos de texto.

**Auto Segmentación de Área**

Separa el texto de los gráficos para hacer las imágenes en escala de grises más claras y el reconocimiento de texto más preciso.

**Brillo**

Ajusta la claridad y la oscuridad de la imagen escaneada.

**Contraste**

Ajusta la diferencia entre las áreas claras y oscuras de toda la imagen escaneada.

**Umbral**

Ajusta el nivel de delineación de las áreas negras de texto y arte lineal, lo cual mejora el reconocimiento de texto en los programas de reconocimiento óptico de caracteres (OCR, por sus siglas en inglés).

**Tema principal:** [Cómo escanear en Modo Fácil](#)**Cómo seleccionar un tamaño de escaneo - Modo Fácil**

Puede reducir o ampliar el tamaño de la imagen a medida que la escanea. También puede seleccionar un tamaño de escaneo específico, como un tamaño de foto común, por ejemplo 4 × 6 pulg. (102 × 152 mm). Esto coloca un área de escaneo de ese tamaño en la imagen de previsualización para ayudarle a recortar la imagen en las proporciones correctas.

1. Haga clic en el botón **Previsualización** para ver la imagen.

2. En la ventana de Epson Scan, seleccione el tamaño que desea utilizar para la imagen escaneada de la lista **Tamaño Destino**.

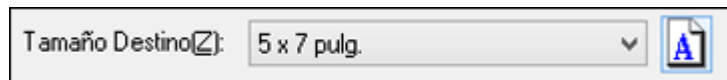

**Nota:** Para girar la orientación del tamaño de destino de la imagen, haga clic en el icono  de orientación.

Aparecerá un marco (línea punteada) con la proporción adecuada para ese tamaño en la imagen de previsualización.

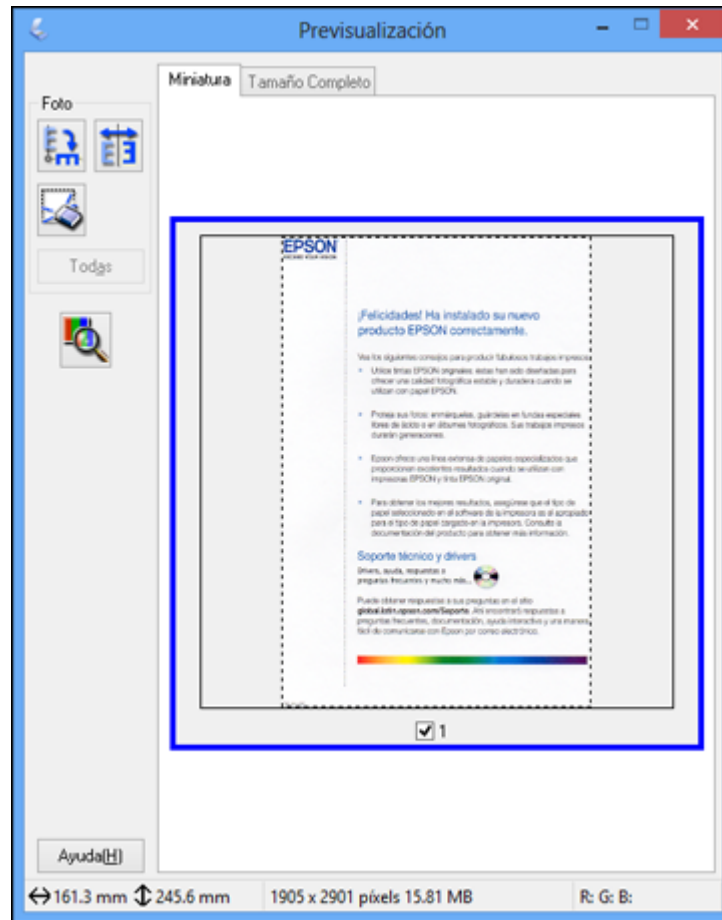

3. Haga lo siguiente, según sea necesario, para trabajar con el área de escaneo seleccionada:
  - Para mover el marco, haga clic dentro del área de escaneo y arrastre el marco hasta el lugar deseado.

- Para cambiar el tamaño del área de escaneo, coloque el cursor sobre el borde o la esquina del marco, luego haga clic y arrastre el borde hasta alcanzar el tamaño deseado.

**Nota:** El tamaño de destino de la imagen escaneada no cambiará si ajusta manualmente el marco. El marco solamente indica el área de la imagen que será escaneada.

4. Para crear un tamaño para la imagen escaneada que no esté disponible en la lista Tamaño Destino, haga clic en la opción **Personalizar**.

Verá esta ventana:

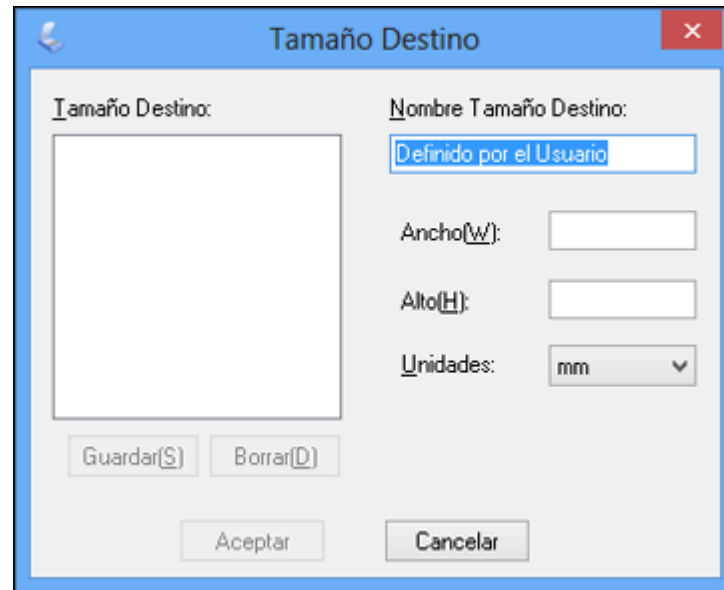

5. Asigne un nombre al tamaño personalizado, ingrese el tamaño, haga clic en **Guardar** y luego en **Aceptar**. Luego ajuste el marco en la página de previsualización.

El marco automáticamente adquiere la proporción para el tamaño de escaneo personalizado.

**Tema principal:** [Cómo escanear en Modo Fácil](#)

## Cómo escanear en Modo Profesional

Cuando escanea con el Modo Profesional, Epson Scan automáticamente guarda el archivo escaneado en formato PDF en la carpeta Documentos o Mis documentos de su sistema operativo, o lo abre en su



programa de escaneo. Puede seleccionar ajustes, previsualizar la imagen y cambiar los ajustes del archivo escaneado, según sea necesario.

1. Inicie Epson Scan y seleccione **Modo Profesional** como el ajuste Modo.

Verá esta ventana:

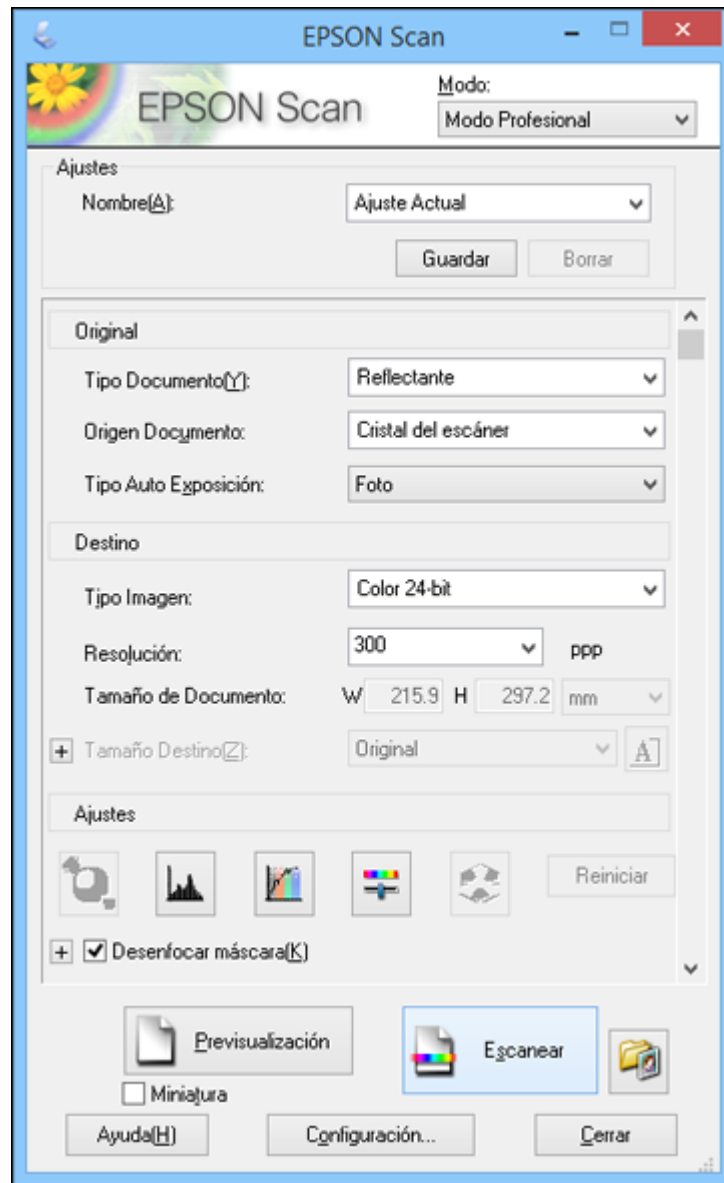

2. Seleccione el ajuste **Tipo Documento** que corresponda a su original, como **Reflectante** para documentos o fotos.
3. Seleccione el ajuste **Origen Documento** que indique dónde colocó el original.

**Nota:** Si está utilizando el alimentador automático de documentos, retire los documentos del cristal del escáner.

4. Seleccione el tipo de original específico que va a escanear como el ajuste **Tipo Auto Exposición: Documento o Foto**.
5. Seleccione los detalles del original y cómo lo quiere escanear como el ajuste **Tipo Imagen**.
6. Seleccione el ajuste **Resolución** que desea utilizar.
7. Haga clic en el botón **Previsualización**.

**Nota:** Si está utilizando el alimentadora automático de documentos, solo puede previsualizar una página a la vez.

Epson Scan genera una vista previa del original y muestra el resultado en otra ventana de previsualización.

8. Si está utilizando el alimentador automático de documentos, vuelva a colocar el original en el alimentador automático de documentos.
9. Si desea, seleccione el área de la imagen de previsualización que desea escanear (el área de escaneo).
10. Seleccione cualquiera de las opciones de ajuste de imagen que desea utilizar. Antes de seleccionar los ajustes, haga clic en la imagen o en el área de escaneo de la ventana de previsualización.
11. Si desea reducir o ampliar la imagen a medida que la escanea, seleccione el ajuste **Tamaño Destino** que desea utilizar.
12. Haga clic en **Escanear**.

Verá la ventana Ajustes de Guardar Archivo.

13. Cambie cualquiera de los ajustes necesarios para guardar el archivo y haga clic en **Aceptar**.

Epson Scan escanea el original y guarda el archivo en la carpeta seleccionada o lo abre en su programa de escaneo. Si el archivo se guardó directamente en la computadora, verá el archivo en el Explorador de Windows o en el Finder de OS X, desde donde podrá ver e imprimir la imagen, si desea.

[Ajustes disponibles de Origen Documento - Modo Profesional](#)

[Tipos de imagen disponibles - Modo Profesional](#)

[Cómo seleccionar un área de escaneo - Modo Profesional](#)

[Ajustes de imagen disponibles - Modo Profesional](#)

[Cómo seleccionar un tamaño de escaneo - Modo Profesional](#)

**Tema principal:** [Cómo seleccionar los ajustes de Epson Scan](#)

**Conceptos relacionados**

[Tipos de previsualización de imágenes](#)

[Directrices para determinar la resolución de escaneo](#)

**Tareas relacionadas**

[Cómo seleccionar los ajustes del archivo de escaneo](#)

**Ajustes disponibles de Origen Documento - Modo Profesional**

Puede seleccionar estas opciones de Origen Documento en el Modo Profesional de Epson Scan.

**ADF**

Selecciona el alimentador automático de documentos como el lugar donde los originales se colocan en su producto para escanear.

**Cristal del escáner**

Selecciona el cristal del escáner como el lugar donde los originales se colocan en su producto para escanear.

**Tema principal:** [Cómo escanear en Modo Profesional](#)

**Tipos de imagen disponibles - Modo Profesional**

Puede seleccionar estas opciones de Tipo Imagen en el Modo Profesional de Epson Scan.

**Color 24-bit**

Seleccione este ajuste para fotografías a color.

**Suavizado de Color**

Seleccione este ajuste para imágenes gráficas a color, tales como tablas o gráficos.

**Grises 8-bit**

Seleccione este ajuste para fotografías en blanco y negro.

**Ninguno**

Seleccione este ajuste para documentos de texto o dibujos lineales en negro.

**Tema principal:** [Cómo escanear en Modo Profesional](#)

**Cómo seleccionar un área de escaneo - Modo Profesional**

Puede seleccionar un área específica de la imagen de previsualización para incluir en la imagen escaneada. Puede seleccionar toda o parte de la imagen. Incluso puede seleccionar varias áreas de

escaneo para crear múltiples imágenes escaneadas de las diferentes áreas (solamente en el modo de previsualización Normal).

También puede utilizar el área de escaneo para seleccionar opciones específicas de Ajustes de Imagen para la imagen escaneada. Asegúrese de hacer clic dentro del área de escaneo antes de seleccionar los ajustes.

**Nota:** En Modo Profesional, el modo predeterminado de Previsualización es el modo Normal. Para utilizar el modo de previsualización en Miniatura, seleccione la casilla de verificación **Miniatura** debajo del botón Previsualización (si está disponible), luego haga clic en el botón **Previsualización** para ver su imagen de nuevo.

1. Siga uno de estos procedimientos para seleccionar el área de escaneo en la imagen de previsualización:

- **Previsualización Normal:** Haga clic en el icono  de localización automática para crear un marco (línea punteada) en la imagen de previsualización.

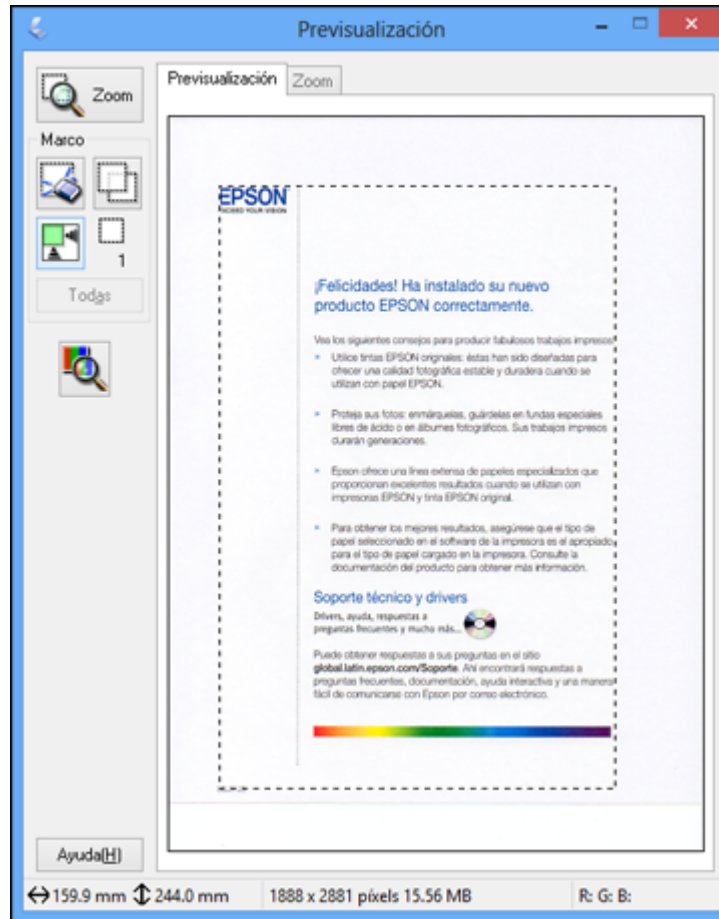

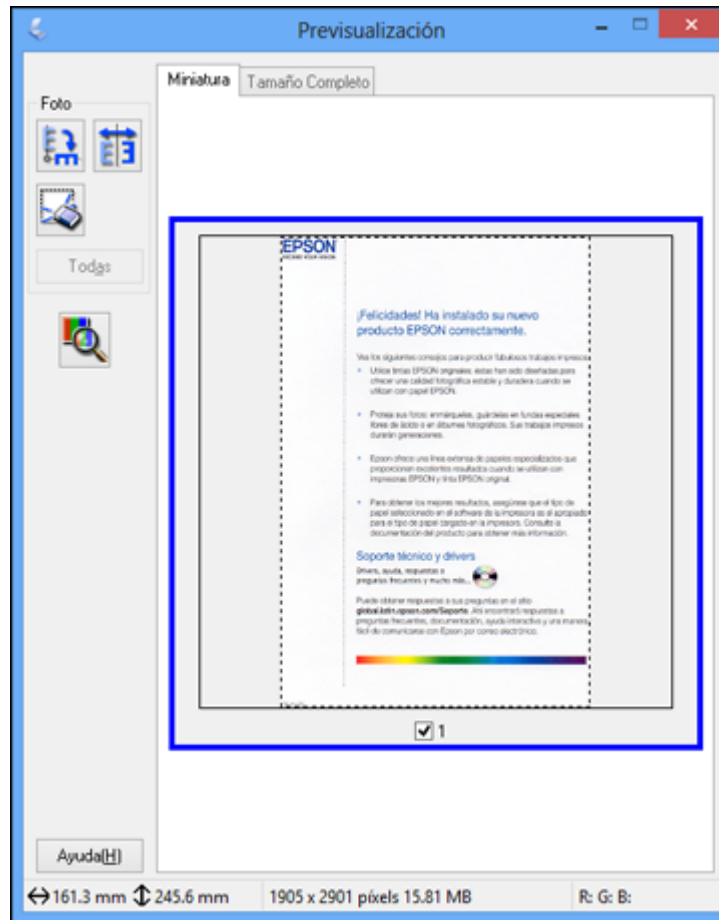

- **Previsualización en Miniatura:** El área de escaneo se selecciona automáticamente, pero la puede cambiar. Coloque el cursor en una esquina del área de escaneo que desee, luego haga

clic y arrastre el cursor a la esquina opuesta para crear un marco (línea punteada) en la imagen de previsualización.



2. Haga lo siguiente, según sea necesario, para manipular el área de escaneo seleccionada:
  - Si el marco es correcto, continúe con el siguiente paso.
  - Para mover el marco, haga clic dentro del área de escaneo y arrastre el marco hasta el lugar deseado.
  - Para cambiar el tamaño del área de escaneo, coloque el cursor sobre el borde o la esquina del marco, luego haga clic y arrastre los bordes hasta alcanzar el tamaño deseado. (Mantenga

presionada la tecla **Mayús** mientras cambia el tamaño del marco para conservar las proporciones de ancho/altura).

- **Previsualización Normal:** Para crear marcos adicionales (hasta 50, si está disponible), haga clic en el icono  de copiar marco para copiar el marco existente y pegarlo en la imagen de previsualización.
- Para borrar un marco, haga clic en el marco, luego haga clic en el icono  de borrar marco.

**Nota:** Si dibuja varios marcos, asegúrese de hacer clic en el botón **Todas** en la ventana de previsualización antes de escanear. De caso contrario, solamente se escaneará el área dentro del marco que está actualmente seleccionado.

3. Haga clic dentro del área de escaneo y seleccione los ajustes necesarios en la ventana de Epson Scan.

**Tema principal:** [Cómo escanear en Modo Profesional](#)

### Ajustes de imagen disponibles - Modo Profesional

Puede seleccionar estas opciones de Ajustes en el Modo Profesional de Epson Scan. Es posible que no todos los ajustes estén disponibles, dependiendo de los otros ajustes seleccionados.

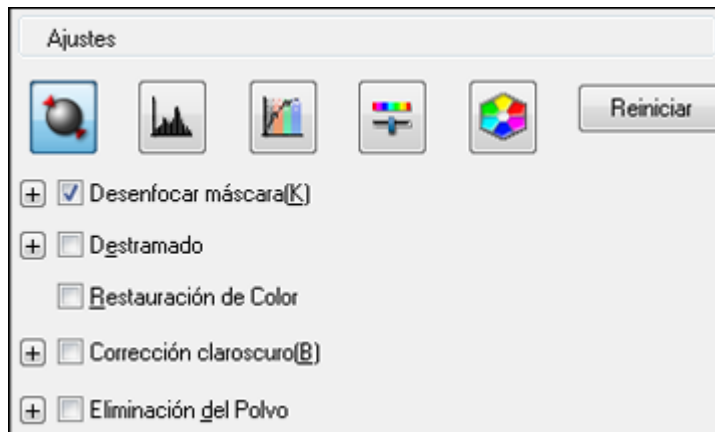

Haga clic en el icono  de ajuste de imagen para acceder a los ajustes adicionales.

Haga clic en el signo de más + (Windows) o en el icono ► (OS X) situado junto a un ajuste para cambiar el nivel de ajuste.



**Desenfocar máscara**

Define los bordes de ciertas zonas de la imagen. Desactive esta opción si desea dejar los bordes más suaves.

**Destramado**

Elimina el patrón ondulado que puede aparecer en las áreas de la imagen levemente sombreadas, tales como los tonos de piel. Esta opción mejora los resultados al escanear revistas o periódicos. (Los resultados de destramado no aparecen en la imagen de previsualización, solo en la imagen escaneada).

**Restauración de Color**

Restaura automáticamente los colores de fotos descoloridas.

**Corrección claroscuro**

Elimina las sombras en fotos que tienen demasiada iluminación de fondo.

**Eliminación del Polvo**

Elimina automáticamente las marcas de polvo de la imagen escaneada.

**Auto Exposición**

Automáticamente configura los ajustes de exposición de la imagen al hacer clic en el icono  de auto exposición. Para configurar automáticamente los ajustes de exposición de la imagen de forma permanente, haga clic en el botón **Configuración**, haga clic en la ficha **Color** y seleccione **Auto Exposición continua**. Puede cambiar el nivel de exposición automática mediante un control deslizante.

**Ajuste Histograma**

Proporciona una interfaz gráfica para ajustar los niveles de luminosidad, sombra y gama de forma individual. (Solo para usuarios avanzados). Haga clic en el icono  de histograma para acceder a los ajustes.

**Corrección de Tono**

Proporciona una interfaz gráfica para ajustar los niveles de tono de forma individual. (Solo para usuarios avanzados). Haga clic en el icono  de corrección de tono para acceder a los ajustes.

**Brillo**

Ajusta la claridad y la oscuridad de la imagen escaneada.

**Contraste**

Ajusta la diferencia entre las áreas claras y oscuras de toda la imagen escaneada.

**Saturación**

Ajusta la densidad de los colores de toda la imagen.

### **Balance de Color**

Ajusta el balance de los colores de toda la imagen.

### **Paleta de colores**

Proporciona una interfaz gráfica para ajustar los niveles de semitonos, tales como los tonos de piel, sin afectar las áreas de iluminación y sombra de la imagen. (Solo para usuarios avanzados). Haga clic en el icono  de paleta de colores para acceder a los ajustes.

### **Umbral**

Ajusta el nivel de delineación de las áreas negras de texto y arte lineal, lo cual mejora el reconocimiento de texto en los programas de reconocimiento óptico de caracteres (OCR, por sus siglas en inglés).

### **Tema principal: [Cómo escanear en Modo Profesional](#)**

#### **Cómo seleccionar un tamaño de escaneo - Modo Profesional**

Puede reducir o ampliar el tamaño de la imagen a medida que la escanea. También puede seleccionar un tamaño de escaneo específico, como un tamaño de foto común, por ejemplo 4 × 6 pulg. (102 × 152 mm). Esto coloca un área de escaneo de ese tamaño en la imagen de previsualización para ayudarle a recortar la imagen en las proporciones correctas.

1. Haga clic en el botón **Previsualización** para ver la imagen.
2. En la ventana de Epson Scan, seleccione el tamaño que desea utilizar para la imagen escaneada en la lista **Tamaño Destino**.



**Nota:** Para girar la orientación del tamaño de destino de la imagen, haga clic en el icono  de orientación.

Aparecerá un marco (línea punteada) con la proporción adecuada para ese tamaño en la imagen de previsualización.

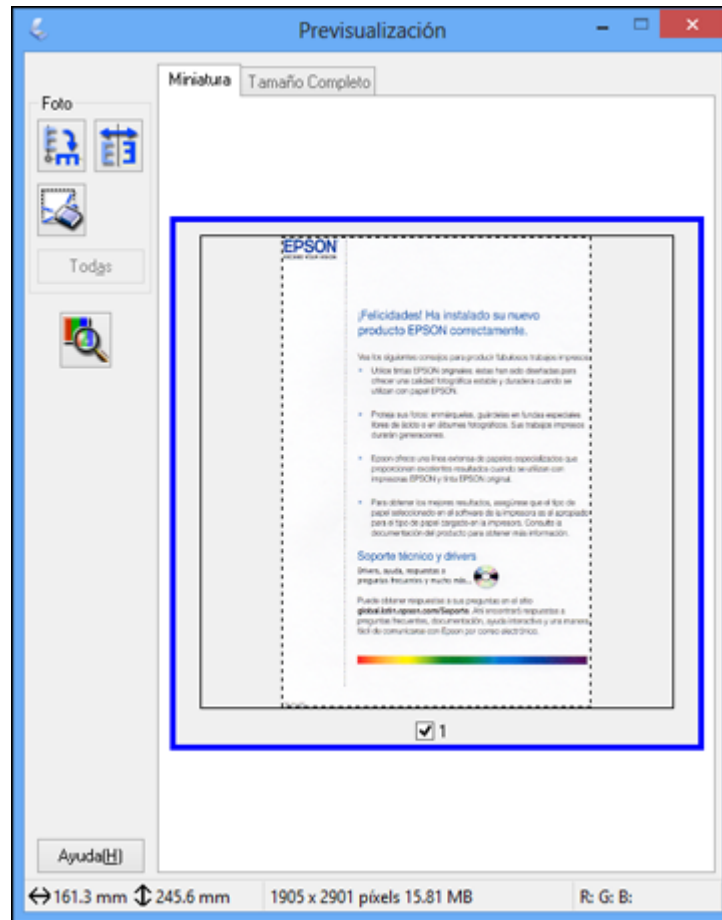

3. Haga lo siguiente, según sea necesario, para manipular el área de escaneo seleccionada:
  - Para mover el marco, haga clic dentro del área de escaneo y arrastre el marco hasta el lugar deseado.

- Para cambiar el tamaño del área de escaneo, coloque el cursor sobre el borde o la esquina del marco, luego haga clic y arrastre el borde hasta alcanzar el tamaño deseado.

**Nota:** El tamaño de destino de la imagen escaneada no cambiará si ajusta manualmente el marco. El marco solamente indica el área de la imagen que será escaneada.

4. Para crear un tamaño para la imagen escaneada que no esté disponible en la lista Tamaño Destino, haga clic en la opción **Personalizar**.

Verá esta ventana:

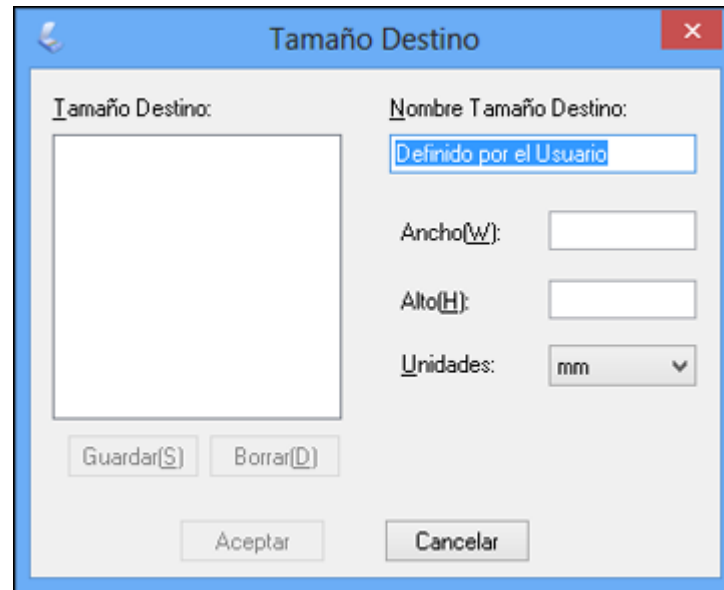

5. Asigne un nombre al tamaño personalizado, ingrese el tamaño, haga clic en **Guardar** y luego en **Aceptar**. Luego ajuste el marco en la página de previsualización.

El marco automáticamente adquiere la proporción del tamaño de escaneo personalizado.

6. Para utilizar otras herramientas para ajustar el tamaño, haga clic en el signo de más + (Windows) o en el icono ► (OS X) situado junto al ajuste Tamaño Destino y seleccione las opciones que desea utilizar.

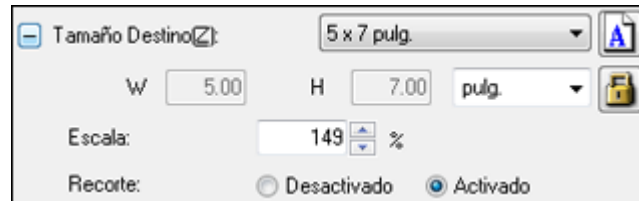

- **Escala:** Reduce o amplía la imagen según el porcentaje introducido.
- **Recorte:** Activa o desactiva la función de recorte automático.
-  Icono de desbloqueo: Desbloquea las proporciones de ancho/altura del tamaño de la imagen escaneada para que pueda ajustar la imagen sin restricciones.

**Tema principal:** [Cómo escanear en Modo Profesional](#)

## Tipos de previsualización de imágenes

Puede previsualizar la imagen escaneada para configurar los ajustes de escaneo utilizando la previsualización como guía. Hay dos tipos de previsualización disponibles, según el modo de escaneo y los ajustes seleccionados:

### Previsualización en Miniatura

Una previsualización en miniatura muestra las imágenes como miniaturas con el área de la imagen escaneada y la exposición automáticamente seleccionadas. Si la casilla de verificación **Miniatura** está seleccionada, haga clic en el botón **Previsualización** para abrir una ventana con la previsualización en miniatura.

### Previsualización Normal

Una previsualización normal muestra las imágenes enteras para que pueda seleccionar el área de la imagen escaneada y otros ajustes manualmente. Si la casilla de verificación **Miniatura** no está seleccionada, haga clic en el botón **Previsualización** para abrir una ventana con la previsualización normal.

**Tema principal:** [Cómo seleccionar los ajustes de Epson Scan](#)

## Directrices para determinar la resolución de escaneo

Si va a ampliar una imagen escaneada para imprimirla más grande, puede que tenga que aumentar la resolución predeterminada establecida por Epson Scan. Siga estas pautas para determinar la resolución necesaria:

- Va a ampliar la imagen a medida que la escanea.

Si va a ampliar la imagen utilizando el ajuste Tamaño Destino de Epson Scan, no necesita aumentar el ajuste Resolución.

- Va a escanear la imagen a tamaño original pero posteriormente la va a ampliar en un programa de edición de imágenes.

Aumente el ajuste Resolución en Epson Scan antes de escanear. Para mantener una calidad de imagen alta, aumente la resolución a la misma proporción a la que aumentará el tamaño de la imagen. Por ejemplo, si la resolución es de 300 ppp (puntos por pulgada) y posteriormente va a duplicar el tamaño de la imagen, seleccione una resolución de 600 ppp.

- Va a escanear la imagen al 100% o a un tamaño menor.

Seleccione el ajuste Resolución de Epson Scan según cómo vaya a utilizar la imagen escaneada:

- Para enviar por correo electrónico/ver en la pantalla de una computadora/publicar en una página Web: 96 a 150 ppp
- Para imprimir/convertir en texto editable (OCR): 300 ppp
- Para enviar por fax: 200 ppp

**Tema principal:** [Cómo seleccionar los ajustes de Epson Scan](#)

## Cómo seleccionar los ajustes del archivo de escaneo

Puede seleccionar la ubicación, el nombre y el formato del archivo que va a escanear en la ventana Ajustes de Guardar Archivo. También puede seleccionar varios ajustes opcionales que controlan el funcionamiento de Epson Scan cuando escanea y guarda archivos.

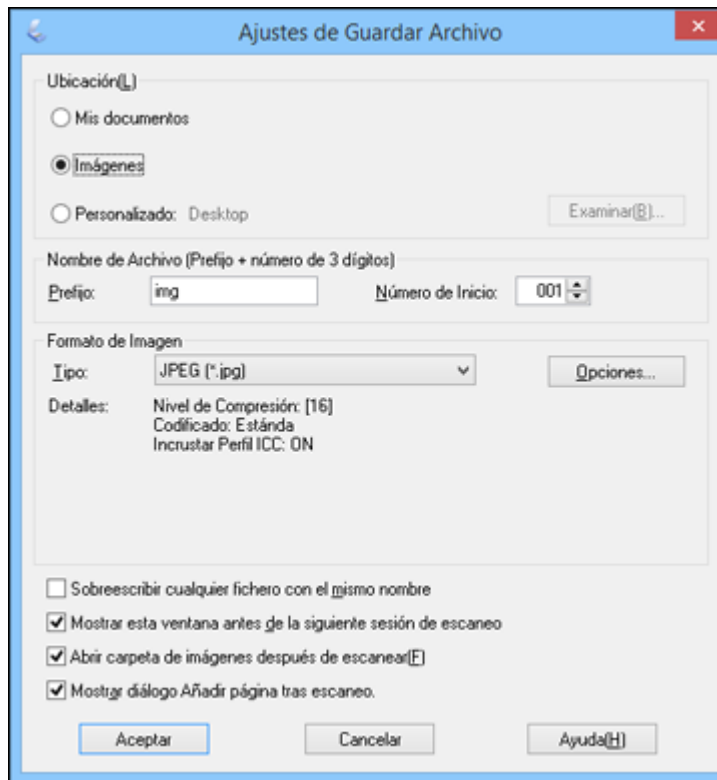

La ventana Ajustes de Guardar Archivo puede aparecer después de que haga clic en **Escanear** en la ventana principal de Epson Scan. También es posible que pueda acceder a la ventana haciendo clic en el icono  en la ventana de Epson Scan.

1. Siga uno de estos procedimientos para seleccionar la carpeta en la que desea guardar la imagen escaneada:
  - Haga clic en el botón de una de las carpetas que aparecen.

- Haga clic en el botón **Personalizado**, haga clic en el botón **Examinar** o **Elegir** y seleccione una carpeta.
2. Escriba el nombre del archivo en el campo **Prefijo**. Este nombre se utilizará junto con números para nombrar automáticamente los archivos escaneados.
  3. Seleccione un número diferente como el ajuste **Número de Inicio**, si desea.
  4. Seleccione el formato de archivo que desea utilizar en el menú **Tipo** del cuadro Formato de Imagen.
  5. Si el formato de archivo proporciona ajustes opcionales, haga clic en el botón **Opciones** para seleccionarlos.
  6. Elija cualquiera de los ajustes opcionales que desea utilizar seleccionando las casillas de verificación correspondientes.
  7. Haga clic en **Aceptar**.

[Tipos de archivos escaneados y ajustes opcionales disponibles](#)

**Tema principal:** [Cómo seleccionar los ajustes de Epson Scan](#)

### **Tipos de archivos escaneados y ajustes opcionales disponibles**

Puede seleccionar entre varios formatos de archivo para guardar los documentos escaneados y elegir ajustes opcionales en la ventana Ajustes de Guardar Archivo de Epson Scan.

#### **Formatos de archivo**

##### **BITMAP (\*.bmp)**

Un formato de imagen estándar para la mayoría de los programas de Windows.

##### **JPEG (\*.jpg)**

Un formato de imagen que ofrece un alto nivel de compresión de datos de imagen. Sin embargo, cuanto mayor sea la compresión, menor será la calidad de la imagen. (Se recomienda el formato TIFF para imágenes escaneadas que va a retocar o modificar).

##### **Multi-TIFF (\*.tif)**

Un formato de archivo TIFF para guardar múltiples páginas en el mismo archivo, lo cual le permitirá editar las imágenes utilizando un programa compatible.

##### **PDF (\*.pdf)**

Un formato de documento que se puede leer tanto en Windows como en OS X utilizando Adobe Reader, Acrobat u otros programas. Puede guardar documentos de múltiples páginas en un archivo PDF.

##### **PICT (\*.pct)**

Un formato de imagen estándar para la mayoría de los programas de OS X.



**PRINT Image Matching II (\*.jpg o \*.tif)**

Formatos de archivo que incluyen datos de Epson Print Image Matching II para mejorar la calidad y disfrutar de una gama de colores más amplia (no afecta a la apariencia de la imagen en la pantalla).

**TIFF (\*.tif)**

Un formato de archivo creado para el intercambio de datos entre muchos programas, tales como programas de gráficos y de autoedición.

**Ajustes opcionales****Sobrescribir cualquier fichero con el mismo nombre**

Seleccione esta opción para sobrescribir archivos anteriores que tengan el mismo nombre.

**Mostrar esta ventana antes de la siguiente sesión de escaneo**

Seleccione esta opción si desea que la ventana Ajustes de Guardar Archivo aparezca automáticamente antes de escanear (en ciertos modos de Epson Scan).

**Abrir carpeta de imágenes después de escanear**

Seleccione esta opción si desea que el Explorador de Windows o el Finder de OS X abra automáticamente la carpeta que contiene la imagen escaneada después de escanear.

**Mostrar diálogo Añadir página tras escaneo**

Si va a escanear un documento que contiene múltiples páginas utilizando el formato PDF o Multi-TIFF, seleccione esta opción para mostrar un mensaje para escanear páginas adicionales después de escanear la primera página.

**Tema principal:** [Cómo seleccionar los ajustes del archivo de escaneo](#)

## Cómo escanear con OS X utilizando Captura de Imagen

En OS X, puede escanear con su producto utilizando una aplicación de edición de imágenes, tal como Captura de Imagen.

1. Abra una aplicación de edición de imágenes, tal como Captura de Imagen.
2. Seleccione su producto Epson en la lista **DISPOSITIVOS** o **COMPARTIDO** del Finder, si es necesario. (Es posible que tenga que pasar el cursor por encima de la lista **DISPOSITIVOS** o **COMPARTIDO**, hacer clic en **Mostrar** y seleccionar su producto).
3. Si aparece el botón **Mostrar detalles**, haga clic en él.

Si escanea un original utilizando el cristal del escáner, el producto comienza un escaneo de previsualización.

4. Seleccione el ajuste **Modo de escaneado** que indica dónde colocó el original (si está disponible). Seleccione cualquier otro ajuste de escaneo, según sea necesario:

Modo de escaneado: Escáner plano

Clase: Color

---

Resolución: 50 ppp

Usar tamaño personalizado

Tamaño: 0 0 pulgadas

Ángulo de rotación: 0°

Selección automática: Separar elementos

---

Escanear en: Imágenes

Nombre: Escanear

Formato: JPEG

---

Correc. imágenes: Ninguna

---

Desenfocar máscara: Ninguna

Destramado: Ninguna

Corrección claroscuro: Ninguna

Eliminación del Polvo: Ninguna

Restauración del color

Modo silencioso: Desactivada

Ocultar detalles Resumen Escanear

5. Seleccione la carpeta en la que desea guardar el archivo escaneado en el menú desplegable **Escanear en**.
6. Haga clic en **Escanear** o en **Explorar**.

El archivo escaneado se guarda en la carpeta seleccionada.

[Ajustes de escaneo disponibles - Captura de Imagen en OS X](#)

**Tema principal:** [Cómo escanear](#)

## Ajustes de escaneo disponibles - Captura de Imagen en OS X

Puede seleccionar estos ajustes de escaneo en su aplicación de edición de imágenes para OS X, si está disponible.

### **Corrección de imagen**

Proporciona una interfaz gráfica para ajustar el brillo, el tono, la temperatura y la saturación.

### **Desenfocar máscara**

Define los bordes de ciertas zonas de la imagen. Desactive esta opción si desea dejar los bordes más suaves.

### **Destramado**

Elimina el patrón ondulado que puede aparecer en las áreas de la imagen levemente sombreadas, tales como los tonos de piel. Esta opción mejora los resultados al escanear revistas o periódicos. (Los resultados de destramado no aparecen en la imagen de previsualización, solo en la imagen escaneada).

### **Corrección claroscuro**

Elimina las sombras en fotos que tienen demasiada iluminación de fondo.

### **Eliminación del Polvo**

Elimina automáticamente las marcas de polvo de los originales.

### **Restauración del color**

Restaura automáticamente los colores de fotos descoloridas.

### **Modo silencioso**

Reduce el ruido al escanear y puede reducir la velocidad de escaneo.

**Tema principal:** [Cómo escanear con OS X utilizando Captura de Imagen](#)

## Cómo escanear proyectos especiales

El software de escaneo de su producto ofrece varias opciones para ayudarle a completar rápidamente proyectos de escaneo especiales.

[Cómo escanear a un archivo PDF](#)

[Cómo restaurar los colores en fotos mientras las escanea](#)

**Tema principal:** [Cómo escanear](#)

## **Cómo escanear a un archivo PDF**

Con Epson Scan, puede escanear un documento de múltiples páginas y guardarlo como un archivo PDF (Formato de Documento Portátil) en su computadora utilizando el Modo Oficina, el Modo Fácil o el Modo Profesional.

1. Coloque el original en su producto para escanearlo.
2. Inicie Epson Scan.
3. Seleccione el modo de escaneo que desea utilizar.
4. Seleccione los ajustes de escaneo que desea utilizar.
5. Previsualice la imagen.
6. Cuando termine de seleccionar todos los ajustes, haga clic en **Escanear**.

Verá la ventana Ajustes de Guardar Archivo.

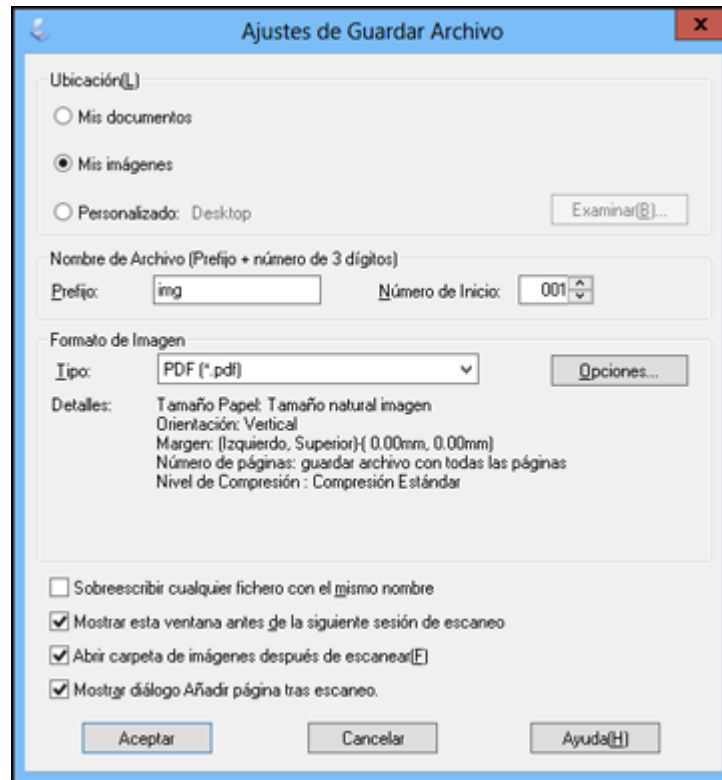

7. Seleccione **PDF** como el ajuste Tipo.
8. Seleccione cualquier otro ajuste que desee utilizar en la ventana Ajustes de Guardar Archivo. Haga clic en el botón **Opciones** para acceder a ajustes adicionales.
9. Haga clic en **Aceptar**.

Epson Scan escanea el documento y verá esta ventana:

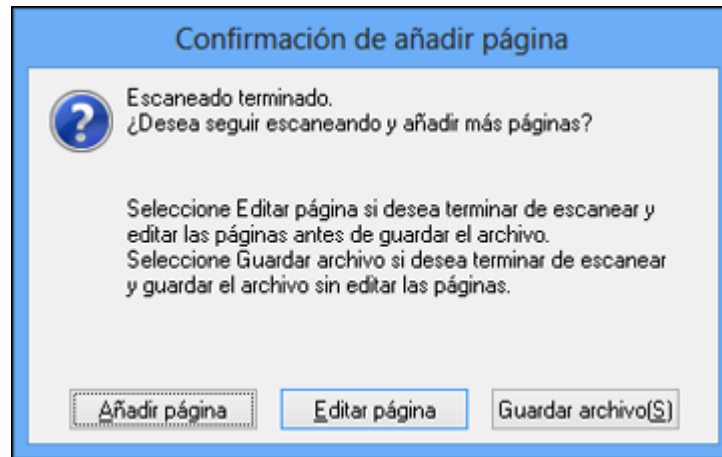

10. Elija una de las siguientes opciones:

- Si va a escanear una sola página, haga clic en **Guardar archivo**.
- Si necesita escanear páginas adicionales en un documento, haga clic en **Añadir página**. Coloque las páginas adicionales en el producto para escanearlas, haga clic en **Escanear** y repita este procedimiento hasta que haya escaneado todas las páginas. Cuando termine, haga clic en **Guardar archivo**.
- Si necesita eliminar o cambiar el orden de las páginas escaneadas, haga clic en **Editar página**. Utilice los iconos que aparecen en la parte inferior de la ventana de edición para eliminar o cambiar el orden de las páginas. Cuando termine, haga clic en **Aceptar**.

**Nota:** Si instaló un programa de OCR (reconocimiento óptico de caracteres), puede ver una pantalla indicando que el programa está convirtiendo la página en texto. Espere hasta que el programa escanee la página de nuevo y luego cierre el programa, si es necesario.

11. Haga clic en **Cerrar** para salir de la ventana de Epson Scan, si es necesario.

Epson Scan escanea el original y guarda el archivo PDF en la carpeta seleccionada o lo abre en su programa de escaneo. Si el archivo se guardó directamente en su computadora, verá el archivo en el Explorador de Windows o en el Finder de OS X, donde podrá ver e imprimir el documento, si desea.

**Tema principal:** [Cómo escanear proyectos especiales](#)

### Tareas relacionadas

[Cómo escanear utilizando el icono Epson Scan](#)

[Cómo seleccionar el modo de escaneo](#)

[Cómo seleccionar los ajustes del archivo de escaneo](#)

## Cómo restaurar los colores en fotos mientras las escanea

Puede restaurar los colores en fotos descoloridas a medida que las escanea utilizando el ajuste de restauración de color de Epson Scan. Puede seleccionar este ajuste en cualquiera de los modos de escaneo disponibles.

**Nota:** La función de restauración de color no está disponible en Modo Oficina (si su versión de Epson Scan ofrece ese modo).

1. Coloque el original en su producto para escanearlo.
2. Inicie Epson Scan.
3. Seleccione el modo de escaneo que desea utilizar.
4. Seleccione los ajustes de escaneo que desea utilizar.
5. Previsualice la imagen.
6. Busque o acceda a las opciones de ajuste de imagen.
7. Seleccione la casilla de verificación **Restauración de Color**.



8. Cuando termine de seleccionar todos los ajustes, haga clic en **Escanear**.
9. Haga clic en **Cerrar** para salir de la ventana de Epson Scan, si es necesario.

Epson Scan escanea el original y guarda el archivo restaurado en la carpeta seleccionada o lo abre en su programa de escaneo. Si el archivo se guardó directamente en la computadora, verá el archivo en el Explorador de Windows o en el Finder de OS X, desde donde podrá ver e imprimir la imagen, si desea.

**Tema principal:** [Cómo escanear proyectos especiales](#)

### Tareas relacionadas

[Cómo escanear utilizando el icono Epson Scan](#)

[Cómo seleccionar el modo de escaneo](#)

[Cómo colocar originales en el cristal del escáner](#)

**Temas relacionados**

[Cómo seleccionar los ajustes de Epson Scan](#)



---

## Cómo enviar un fax

Consulte las siguientes secciones para enviar un fax utilizando su producto.

**Nota:** Este producto le permite almacenar nombres, números de teléfono y datos de fax en la memoria, incluso cuando está apagado. Asegúrese de restaurar todos los ajustes predeterminados si regala o se deshace del producto. Esto borrará todos los ajustes de red y datos de fax.

[Cómo conectar un teléfono o un contestador](#)

[Cómo configurar las funciones de fax](#)

[Cómo configurar listas de contactos y grupos de contactos](#)

[Cómo enviar un fax](#)

[Cómo recibir faxes](#)

## Cómo conectar un teléfono o un contestador

Puede conectar su producto a un enchufe telefónico de pared para enviar o recibir faxes. Si desea utilizar la misma línea telefónica para recibir llamadas, puede conectar un teléfono o un contestador al producto utilizando un cable telefónico adicional.

**Nota:** Si no conecta un teléfono al producto, asegure que el ajuste Modo recep. esté configurado en **Automático**. De lo contrario, no podrá recibir faxes.

1. Conecte un extremo de un cable telefónico al enchufe telefónico de pared y conecte el otro extremo al puerto **LINE** del producto.

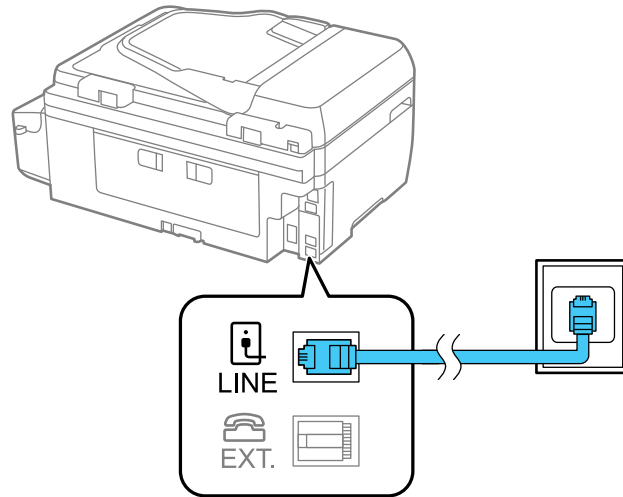

**Nota:** Si su línea telefónica incluye una conexión de Internet DSL o ISDN, debe conectar el filtro DSL necesario, o un adaptador de terminal ISDN o un router al enchufe de pared para poder utilizar la línea para enviar faxes o hacer llamadas utilizando su producto. Póngase en contacto con su proveedor de servicios DSL para obtener el equipo requerido.

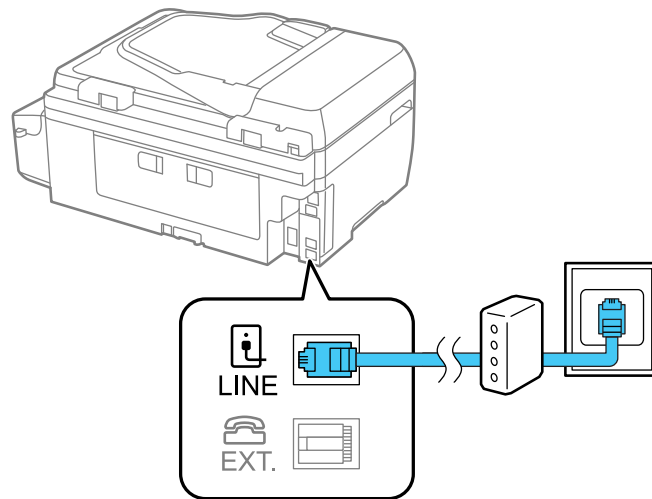

2. Si va a conectar un teléfono o un contestador al producto utilizando otro cable telefónico, retire la tapa del puerto **EXT** del producto.
3. Conecte un extremo del otro cable al teléfono o al contestador y conecte el otro extremo al puerto **EXT** del producto.

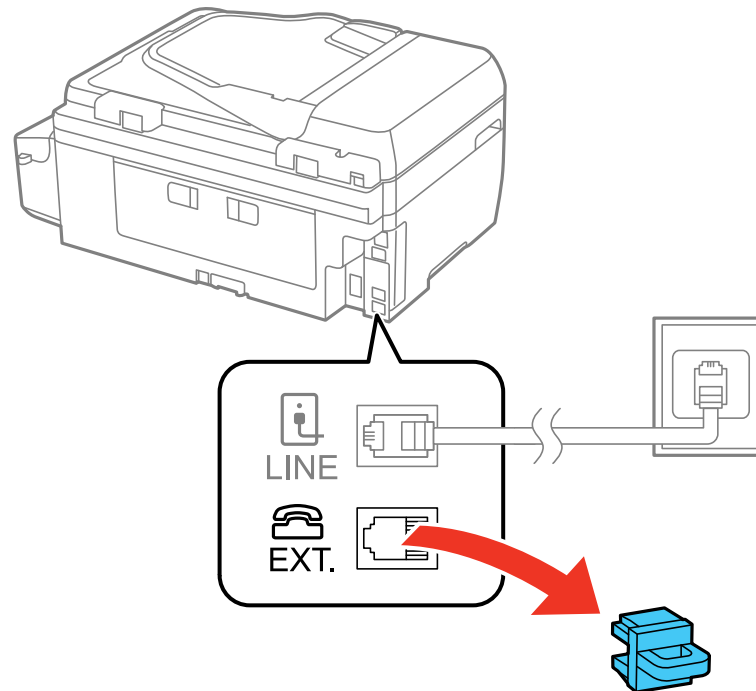

**Nota:** Si conecta un contestador y el ajuste Modo recep. está configurado en **Automático**, configure el número de timbres para que el producto conteste la llamada a un valor más alto que el número de timbres que está configurado para que el contestador conteste la llamada.

El teléfono o contestador debe estar conectado al puerto **EXT** para que su producto pueda detectar una llamada de fax entrante cuando se conteste el teléfono. Epson no puede garantizar la compatibilidad con Voz IP, sistemas telefónicos por cable o servicios digitales de fibra óptica, tal como FIOS.

**Tema principal:** [Cómo enviar un fax](#)

## Cómo configurar las funciones de fax

Antes de enviar un fax con su producto, configure su cabecera de fax y seleccione las funciones de fax que desea utilizar.

**Nota:** Si deja el producto desconectado durante un largo periodo de tiempo, es posible que tenga que configurar de nuevo los ajustes de fecha y hora para los faxes.

[Cómo configurar las funciones de fax utilizando el panel de control del producto](#)

[Cómo configurar las funciones de fax con la utilidad FAX Utility - Windows](#)

[Cómo configurar las funciones de fax con la utilidad FAX Utility - OS X](#)

**Tema principal:** [Cómo enviar un fax](#)

**Tareas relacionadas**

[Cómo recibir un fax automáticamente](#)

## Cómo configurar las funciones de fax utilizando el panel de control del producto

Consulte las siguientes secciones para configurar las funciones de fax utilizando el panel de control del producto.

[Cómo seleccionar su país o región](#)

[Cómo seleccionar la hora y la fecha](#)

[Cómo utilizar el Asistente de configuración de fax](#)

[Cómo seleccionar el tipo de línea](#)

[Cómo configurar el número de timbres](#)

[Cómo seleccionar ajustes de fax avanzados](#)

[Ajustes generales - Fax](#)

[Ajustes de recepción - Fax](#)

[Configuración de salida - Fax](#)

[Ajustes de seguridad - Fax](#)

[Cómo imprimir informes de fax](#)

[Opciones de informes de fax](#)

**Tema principal:** [Cómo configurar las funciones de fax](#)

**Tareas relacionadas**

[Cómo configurar las funciones de fax con la utilidad FAX Utility - Windows](#)

[Cómo configurar las funciones de fax con la utilidad FAX Utility - OS X](#)

## Cómo seleccionar su país o región

Antes de enviar un fax, seleccione el país o la región donde está utilizando el producto.

**Nota:** Si cambia el país o la región, los ajustes de fax recuperan sus valores predeterminados y debe seleccionarlos otra vez. Este ajuste puede ser bloqueado por un administrador. Si no puede acceder o cambiar este ajuste, póngase en contacto con su administrador para obtener asistencia.

1. Pulse el botón de flecha hacia arriba o hacia abajo para seleccionar **Config.** y pulse el botón **OK**.
2. Pulse el botón de flecha hacia arriba o hacia abajo para seleccionar **Config. común** y pulse el botón **OK**.

Verá esta pantalla:

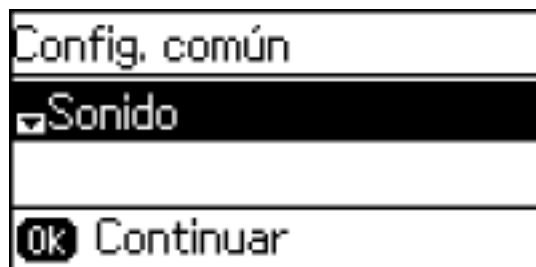

3. Pulse el botón de flecha hacia arriba o hacia abajo para seleccionar **País o región** y pulse el botón **OK**.
4. Desplácese hacia arriba o hacia abajo, si es necesario, para seleccionar su país o región.  
Verá un mensaje de confirmación.
5. Si la configuración es correcta, pulse el botón de flecha hacia arriba para seleccionar **Sí**. (Si no, pulse el botón de flecha hacia abajo e inténtelo de nuevo).

**Nota:** Cuando cambia el país o la región, los ajustes de fax recuperan sus valores predeterminados.

**Tema principal:** [Cómo configurar las funciones de fax utilizando el panel de control del producto](#)

## Cómo seleccionar la hora y la fecha

Antes de enviar un fax, seleccione la hora, la fecha y la fase de horario de verano actualmente vigente en su área, y elija su formato de fecha y hora preferido.

1. Pulse el botón de flecha hacia arriba o hacia abajo para seleccionar **Config.** y pulse el botón **OK**.

2. Pulse el botón de flecha hacia arriba o hacia abajo para seleccionar **Config. común** y pulse el botón **OK**.
3. Pulse el botón de flecha hacia arriba o hacia abajo para seleccionar **Conf. de fecha y hora** y pulse el botón **OK**.

Verá una pantalla como esta:

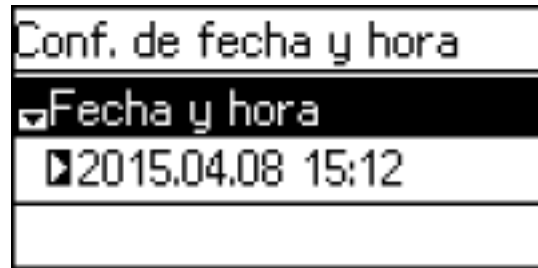

4. Pulse el botón de flecha hacia arriba o hacia abajo para seleccionar **Fecha y hora** y pulse el botón **OK**.
5. Seleccione el formato de fecha que desea utilizar.
6. Utilice el teclado numérico para introducir la fecha actual y pulse el botón **OK**.
7. Seleccione el formato de hora que desea utilizar y pulse el botón **OK**.
8. Utilice el teclado numérico para introducir la hora actual y pulse el botón **OK**.
9. Pulse el botón de flecha hacia arriba o hacia abajo para seleccionar **Conf. de fecha y hora** y pulse el botón **OK**.
10. Pulse el botón de flecha hacia arriba o hacia abajo para seleccionar **Horario de verano** y pulse el botón **OK**.
11. Seleccione el ajuste que aplica a su área:
  - **Invierno**: si están en invierno o en su región no se utiliza el horario de verano.
  - **Verano**: si están en primavera o en verano y en su región se utiliza el horario de verano.

**Nota:** Si en su región se utiliza el horario de verano, debe cambiar este ajuste para que coincida con la estación. Cuando cambia el ajuste de **Invierno** a **Verano**, el producto automáticamente adelanta el reloj una hora. Cuando cambia el ajuste de **Verano** a **Invierno**, el producto automáticamente retrasa el reloj una hora.

12. Si es necesario, seleccione **Diferencia horaria** y utilice el botón de flecha hacia arriba o hacia abajo para establecer la diferencia entre el tiempo universal coordinado (UTC, por sus siglas en inglés) y su zona horaria.

**Tema principal:** [Cómo configurar las funciones de fax utilizando el panel de control del producto](#)

### **Cómo utilizar el Asistente de configuración de fax**

Puede configurar los ajustes de fax generales del producto utilizando el Asistente de configuración de fax. El asistente aparece automáticamente cuando el producto se enciende por primera vez. También puede cambiar estos ajustes individualmente desde el menú Ajustes del fax.

1. Pulse el botón de flecha hacia arriba o hacia abajo para seleccionar **Config.** y pulse el botón **OK**.
2. Pulse el botón de flecha hacia arriba o hacia abajo para seleccionar **Ajustes del fax** y pulse el botón **OK**.

Verá esta pantalla:

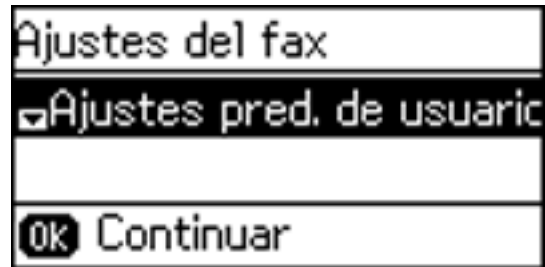

3. Pulse el botón de flecha hacia arriba o hacia abajo para seleccionar **Asistente config. fax** y pulse el botón **OK**.
4. Pulse el botón de flecha hacia arriba para empezar a configurar los ajustes de fax.
5. Utilice el teclado numérico para ingresar el nombre del remitente para su origen de fax, tal como su nombre o el nombre de su negocio. Puede ingresar hasta 40 caracteres. Pulse el botón **OK** cuando termine.
6. Utilice el teclado numérico para ingresar su número de fax, hasta 20 caracteres. Pulse el botón **OK** cuando termine.
7. En la pantalla Tono distintivo, realice una de las siguientes acciones:
  - Si se suscribe a un servicio de timbre distintivo de su compañía telefónica, pulse el botón de flecha hacia arriba. Luego, seleccione el patrón de timbres que desea utilizar para faxes entrantes y vaya al paso 10.

- Si no tiene un servicio de timbre distintivo, pulse el botón de flecha hacia abajo y continúe con el siguiente paso.

**Nota:**

- El servicio de timbre distintivo le permite tener varios números de teléfono en una línea telefónica. Cada número tiene un patrón de timbre distinto. Puede utilizar un número para llamadas de voz y otro para llamadas de fax. Seleccione el patrón de timbre asignado a las llamadas de fax como el ajuste DRD.
- Si selecciona **Activado** o uno de los patrones de timbre aparte de **Todo**, el ajuste Modo recep. se configura automáticamente en **Automático**.

8. Realice una de las siguientes acciones:

- Si conectó un teléfono externo o un contestador al puerto **EXT** del producto, pulse el botón de flecha hacia arriba y continúe con el siguiente paso.
- Si no conectó un teléfono externo o un contestador, pulse el botón de flecha hacia abajo y vaya al paso 11.

9. Realice una de las siguientes acciones:

- Si conectó un teléfono externo o un contestador al puerto **EXT** del producto, pulse el botón de flecha hacia arriba para recibir faxes automáticamente y pulse el botón de flecha hacia abajo para recibirlos manualmente.

**Nota:** Si conectó un contestador externo y seleccionó la opción para recibir faxes automáticamente, asegure que el ajuste **Tonos para responder** esté configurado correctamente. Si selecciona la opción para recibir faxes manualmente, necesita contestar cada llamada y utilizar el panel de control del producto o su teléfono para recibir faxes.

- Si no conectó un teléfono externo o un contestador, pulse el botón de flecha hacia arriba para recibir faxes automáticamente.

**Nota:** Cuando no tiene un teléfono externo conectado al producto, el ajuste Modo recep. debe estar configurado en **Automático**; de lo contrario, no podrá recibir faxes.

10. Pulse el botón **OK**.

11. En la pantalla Confirmar config., confirme los ajustes que aparecen en la pantalla y pulse el botón **OK**. (Pulse el botón ↶ de volver si necesita corregir o cambiar los ajustes).



12. Pulse el botón **OK** para revisar la conexión de fax e imprimir un informe con los resultados de la prueba. Si el informe indica que hay errores, pruebe las soluciones sugeridas en el informe, luego ejecute la prueba otra vez.

**Nota:**

- Si aparece la pantalla para seleccionar el ajuste Tipo de línea, seleccione el tipo de línea correcto.
- Si aparece la pantalla para seleccionar el ajuste Detección tono marc., seleccione **Deshabilitar**. Sin embargo, si deshabilita la función de detección de tono de marcado, se puede omitir el primer dígito del número de fax y enviar el fax al número equivocado.

**Tema principal:** [Cómo configurar las funciones de fax utilizando el panel de control del producto](#)

### **Cómo seleccionar el tipo de línea**

Si conecta el producto a un sistema telefónico PBX (conmutación privado) o a un adaptador de terminal, debe cambiar el tipo de línea del producto. El sistema PBX se utiliza en lugares de trabajo donde se debe marcar un código de acceso externo (como el número "9") para llamar a una línea externa. El ajuste Tipo de línea predeterminado es PSTN (red telefónica pública conmutada), que es una línea telefónica estándar similar a la que tiene en su hogar.

**Nota:** Este ajuste puede ser bloqueado por un administrador. Si no puede acceder o cambiar este ajuste, póngase en contacto con su administrador para obtener asistencia.

1. Pulse el botón de flecha hacia arriba o hacia abajo para seleccionar **Config.** y pulse el botón **OK**.
2. Pulse el botón de flecha hacia arriba o hacia abajo para seleccionar **Ajustes del fax** y pulse el botón **OK**.
3. Pulse el botón de flecha hacia arriba o hacia abajo para seleccionar **Configuración básica** y pulse el botón **OK**.
4. Pulse el botón de flecha hacia arriba o hacia abajo para seleccionar **Tipo de línea** y pulse el botón **OK**.

Verá esta pantalla:

Configuración básica
Tipo de línea
▼ PSTN
OK Hecho

5. Si conectó el producto a un sistema telefónico PBX, seleccione **PBX**.

Verá esta pantalla:

Configuración básica
Cód. de acceso
▼ No usar
OK Hecho

6. Seleccione **Uso** y pulse el botón **OK**.
7. Para introducir un número de código de acceso (como el número **9**, por ejemplo), utilice el teclado numérico para ingresar el número de código y pulse el botón **OK**.

**Tema principal:** [Cómo configurar las funciones de fax utilizando el panel de control del producto](#)

### Cómo configurar el número de timbres

Si conecta un contestador externo y selecciona la opción para recibir faxes automáticamente, asegure que el ajuste **Tonos para responder** esté configurado correctamente. El número de timbres debe ser un valor más alto que el número de timbres que está configurado para que el contestador conteste la llamada.

1. Pulse el botón de flecha hacia arriba o hacia abajo para seleccionar **Config.** y pulse el botón **OK**.
2. Pulse el botón de flecha hacia arriba o hacia abajo para seleccionar **Ajustes del fax** y pulse el botón **OK**.

3. Pulse el botón de flecha hacia arriba o hacia abajo para seleccionar **Config. de recepción** y pulse el botón **OK**.
4. Seleccione **Tonos para responder** y pulse el botón **OK**.

Verá esta pantalla:

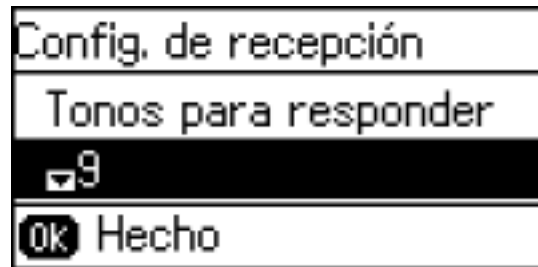

5. Seleccione el número de timbres y pulse el botón **OK**. Asegúrese de seleccionar un valor más alto que el número de timbres que está configurado para que el contestador conteste la llamada.

**Nota:** El contestador contesta cada llamada más rápido que el producto, pero el producto puede detectar los tonos de fax y empezar a recibir faxes. Si contesta el teléfono y escucha un tono de fax, compruebe que el producto esté recibiendo el fax, luego cuelgue el teléfono.

**Tema principal:** [Cómo configurar las funciones de fax utilizando el panel de control del producto](#)

### **Cómo seleccionar ajustes de fax avanzados**

Puede utilizar el panel de control del producto para seleccionar los ajustes para enviar, recibir e imprimir faxes.

1. Pulse el botón de flecha hacia arriba o hacia abajo para seleccionar **Config.** y pulse el botón **OK**.
2. Pulse el botón de flecha hacia arriba o hacia abajo para seleccionar **Ajustes del fax** y pulse el botón **OK**.

Verá esta pantalla:

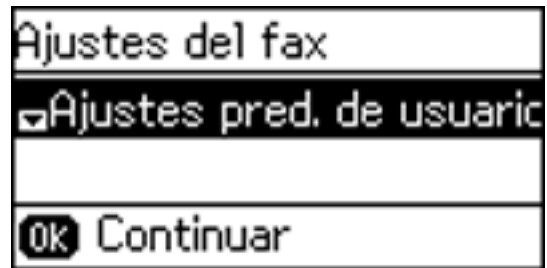

3. Seleccione el grupo de ajustes que desea cambiar.

**Tema principal:** [Cómo configurar las funciones de fax utilizando el panel de control del producto](#)

**Referencias relacionadas**

[Ajustes generales - Fax](#)

[Ajustes de recepción - Fax](#)

[Configuración de salida - Fax](#)

[Ajustes de seguridad - Fax](#)

**Ajustes generales - Fax**

Configure las opciones generales que desea utilizar para los faxes entrantes y salientes.

Ajuste	Opciones	Descripción
Veloc. fax	Rápido(33.600 bps)	Establece la velocidad para transmitir y recibir faxes.
	Medio(14.400 bps)	
	Baja(9.600 bps)	
ECM	Activado	Activa el Modo de corrección de errores (ECM, por sus siglas en inglés) para corregir automáticamente los errores en los datos de fax enviados o recibidos.
	Desactivado	Desactiva el Modo de corrección de errores (ECM); los faxes a color no se pueden enviar o recibir.

Ajuste	Opciones	Descripción
<b>Detección tono marc.</b>	<b>Activado</b>	Automáticamente marca el número de fax cuando el producto detecta un tono de marcado.
	<b>Desactivado</b>	Desactiva la detección automática del tono de marcado, el que puede ser necesario si el producto está conectado a un sistema de conmutación privado (PBX, por sus siglas en inglés) o a un adaptador de terminal (TA, por sus siglas en inglés). El producto puede omitir el primer dígito del número de fax y enviar el fax al número equivocado.
<b>Tipo de línea</b>	<b>PSTN</b>	Selecciona una línea telefónica estándar (red telefónica pública conmutada o PSTN, por sus siglas en inglés).
	<b>PBX</b>	Selecciona el sistema de conmutación privado (PBX, por sus siglas en inglés), que es el tipo de línea telefónica utilizada en lugares de trabajo donde se debe marcar un código de acceso (como el número <b>9</b> ) para llamar a una línea externa.
<b>Encabezado</b>	<b>Encab. del fax</b>	Le permite configurar la información de cabecera para faxes salientes.
	<b>Nº de teléfono</b>	

**Tema principal:** [Cómo configurar las funciones de fax utilizando el panel de control del producto](#)

### Ajustes de recepción - Fax

Configure las opciones de recepción que desea utilizar para los faxes entrantes.

Ajuste	Opciones	Descripción
<b>Modo recep.</b>	<b>Manual</b>	Le permite confirmar si un fax entrante se debe imprimir; debe tener un teléfono conectado al producto.
	<b>Automático</b>	Automáticamente recibe e imprime faxes.

Ajuste	Opciones	Descripción
DRD	Todo	Si está utilizando un servicio de timbre distintivo en su línea telefónica, su compañía telefónica asigna dos o más números de teléfono a la misma línea y cada número tiene un timbre diferente. Si está utilizando este servicio, seleccione el número de timbres para su número de fax para que su producto pueda recibir faxes en el número de timbres correcto. La opción <b>Todo</b> funciona con líneas telefónicas que no utilizan este servicio.
	Uno	
	Doble	
	Triple	
	Doble y triple	
Tonos para responder	1 a 9	Configura el número de timbres que deben sonar antes de que el producto reciba un fax. Si el ajuste Modo recep. está configurado en <b>Automático</b> y tiene un contestador conectado al producto, asegúrese de configurar este ajuste a un valor más alto que el número de timbres que está configurado para que el contestador conteste la llamada.
Recep. remota	Desactivado	Le permite empezar a recibir faxes utilizando su teléfono en vez de operar el producto (si el ajuste Modo recep. está configurado en <b>Automático</b> ). Cuando activa esta función, necesita configurar un código de inicio. Si está utilizando un teléfono inalámbrico, cuyo base está conectado al producto, puede empezar a recibir el fax marcando el código en el teléfono inalámbrico.
	Activado	

**Tema principal:** [Cómo configurar las funciones de fax utilizando el panel de control del producto](#)

### Configuración de salida - Fax

Configure las opciones de salida que desea utilizar para los faxes entrantes.

Ajuste	Opciones	Descripción
Salida de fax	—	Guarda los faxes entrantes en una computadora. Para utilizar esta opción, debe usar la utilidad Epson FAX Utility.

Ajuste	Opciones	Descripción
Reducción automática	Activado	Seleccione esta opción para reducir el tamaño de faxes grandes para que quepan en el tamaño de papel de la fuente de papel seleccionada.
	Desactivado	Seleccione esta opción para imprimir faxes grandes en su tamaño original utilizando múltiples páginas, si es necesario.
Rotación automática	Activado	Si cargó papel de tamaño A5, seleccione <b>Activado</b> para girar faxes entrantes en orientación horizontal para que se puedan imprimir correctamente en el papel.
	Desactivado	
Organización impresión	Activado	Seleccione <b>Activado</b> para imprimir faxes entrantes de modo que las páginas se apilen en el orden correcto. (Cuando el producto tiene un bajo nivel de memoria, es posible que esta opción no esté disponible).
	Desactivado	
Tiempo susp. impr.	Desactivado	Seleccione <b>On</b> para configurar un periodo de tiempo para detener la impresión automática de faxes o informes y guardar los faxes recibidos en la memoria del producto. (Asegure que hay suficiente memoria disponible antes de utilizar esta función).
	Activado	
Adj. imagen a informe	Desactivado	No incluye una imagen del fax en los informes de transmisión.
	Encendido (imagen pequeña)	Imprime los informes de transmisión con una imagen de la primera página del fax.
	Encendido (imagen grande)	
Impr. auto. reg. fax	Desactivado	No imprime el registro de fax.
	Encendido (cada 30)	Imprime el registro de fax.
	Encendido (hora)	Imprime el registro de fax a la hora seleccionada utilizando el teclado numérico que aparece en la pantalla LCD.

Ajuste	Opciones	Descripción
Formato del informe	Simple	Selecciona la cantidad de información en los informes de fax.
	Detalle	

**Tema principal:** [Cómo configurar las funciones de fax utilizando el panel de control del producto](#)

### Ajustes de seguridad - Fax

Configure las opciones de seguridad que desea utilizar para los datos de fax.

Ajuste	Opciones	Descripción
Borrado aut dat cop seg	Desactivado	Automáticamente borra los datos de fax enviados o recibidos que permanecen en la memoria del producto.
	Activado	
Borrar datos copia seg.	—	Borra todos los datos de fax enviados o recibidos que permanecen en la memoria del producto; ejecute esta función si va a regalar o deshacerse de su producto.

**Tema principal:** [Cómo configurar las funciones de fax utilizando el panel de control del producto](#)

### Cómo imprimir informes de fax

Puede seleccionar entre varios informes de fax para imprimir cuando sea necesario. También puede configurar el producto para que imprima el registro de fax automáticamente seleccionando **Config. > Ajustes del fax > Configuración salida > Impr. auto. reg. fax.**

1. Pulse el botón de flecha hacia arriba o hacia abajo para seleccionar **Fax** y pulse el botón **OK**.

Verá una pantalla como esta:

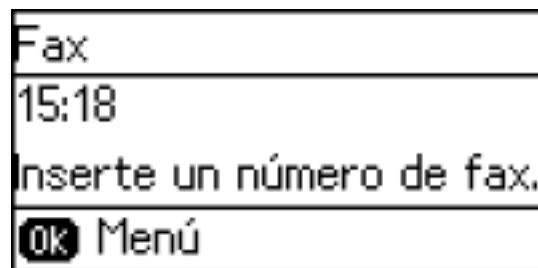

2. Pulse el botón **OK**.



3. Pulse el botón de flecha hacia arriba o hacia abajo para seleccionar **Informe del fax**, seleccione el informe que desea imprimir y pulse uno de los botones  **Iniciar**.

**Tema principal:** [Cómo configurar las funciones de fax utilizando el panel de control del producto](#)

#### **Referencias relacionadas**

[Opciones de informes de fax](#)

#### **Opciones de informes de fax**

Seleccione el informe de fax o la lista que desea imprimir.

#### **Lista de ajustes del fax**

Imprima una lista de los ajustes de comunicación de fax actualmente seleccionados.

#### **Registro de fax**

Seleccione esta opción para ver o imprimir un informe de las transmisiones de fax más recientes.

#### **Última transmisión**

Imprime un informe del último fax que se envió o recibió por medio del ciclo de sondeo.

#### **Traza de protocolo**

Imprime un informe detallado para el último fax enviado o recibido.

**Tema principal:** [Cómo configurar las funciones de fax utilizando el panel de control del producto](#)

## **Cómo configurar las funciones de fax con la utilidad FAX Utility - Windows**

Puede configurar su cabecera de fax y seleccionar los ajustes de fax con la utilidad FAX Utility para Windows.

1. Realice una de las siguientes acciones:
  - **Windows 8.x:** Navegue a la pantalla **Aplicaciones**.
  - **Windows (otras versiones):** Haga clic en  o en **Inicio > Programas o Todos los programas > EPSON Software**.
2. Seleccione **FAX Utility**.

Verá esta ventana:



3. Seleccione **Ajustes de fax para impresora**. (Seleccione su producto, si se lo solicita el sistema).

Verá esta ventana:

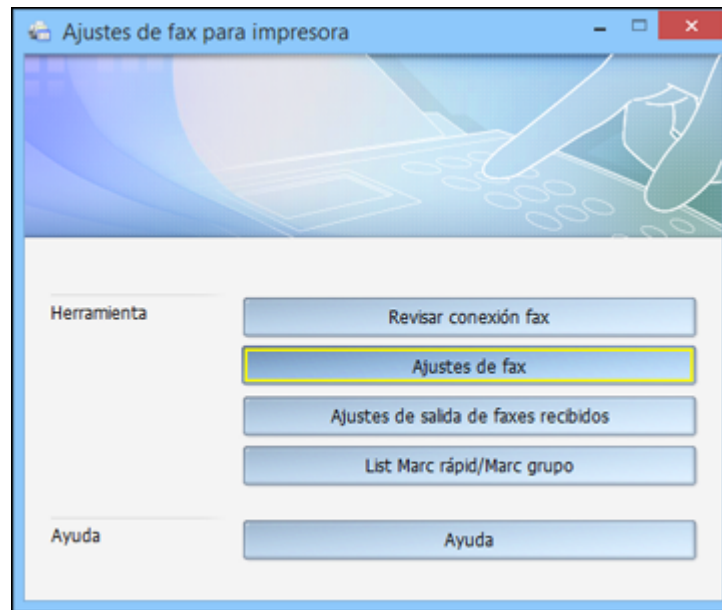

4. Seleccione **Ajustes de fax**.
5. Siga las instrucciones que aparecen en la pantalla de su computadora para introducir la información de su cabecera de fax y seleccionar los ajustes de fax.

**Nota:** Para obtener información detallada, seleccione la opción **Ayuda** del programa FAX Utility.

**Tema principal:** [Cómo configurar las funciones de fax](#)

**Temas relacionados**

[Cómo configurar las funciones de fax utilizando el panel de control del producto](#)

## **Cómo configurar las funciones de fax con la utilidad FAX Utility - OS X**

Puede configurar su cabecera de fax y seleccionar los ajustes de fax con la utilidad FAX Utility para OS X.

1. En el menú Apple o en el Dock, seleccione **Preferencias del Sistema**. Seleccione **Impresión y Fax**, **Impresión y Escaneado** o **Impresoras y escáneres**, seleccione la opción **FAX** para su

producto y seleccione **Opciones y recambios**. Seleccione **Utilidad** y seleccione **Abrir Utilidad Impresoras**.

2. Haga doble clic en **FAX Utility**, si es necesario.

Verá esta ventana:

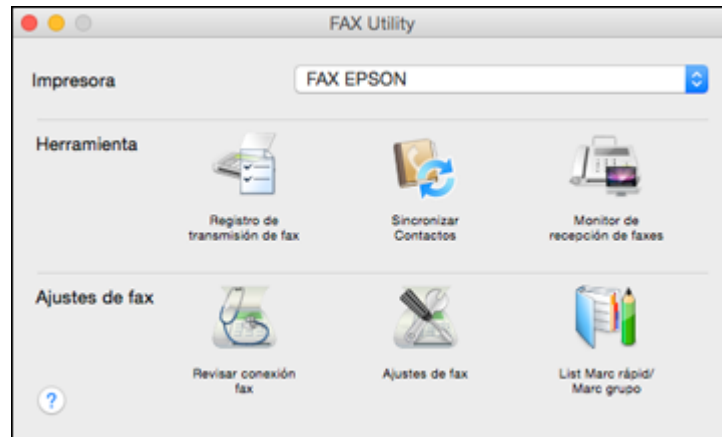

3. Seleccione su producto **FAX** en la lista Impresora.
4. Seleccione **Ajustes de fax**.
5. Siga las instrucciones que aparecen en la pantalla de su computadora para introducir la información de su cabecera de fax y seleccionar los ajustes de fax.

**Nota:** Para obtener información detallada, seleccione el icono ? del programa FAX Utility.

**Tema principal:** [Cómo configurar las funciones de fax](#)

**Temas relacionados**

[Cómo configurar las funciones de fax utilizando el panel de control del producto](#)

## Cómo configurar listas de contactos y grupos de contactos

Puede crear una lista de contactos y sus números de fax para que pueda seleccionarlos rápidamente cuando vaya a enviar un fax. También puede configurar grupos de contactos para enviar un mensaje de fax a múltiples contactos.

[Cómo configurar los contactos utilizando el panel de control del producto](#)

[Cómo configurar listas de marcado rápido/marcado de grupos con la utilidad FAX Utility - Windows](#)

[Cómo configurar listas de marcado rápido/marcado de grupos con la utilidad FAX Utility - OS X](#)

**Tema principal:** [Cómo enviar un fax](#)

## Cómo configurar los contactos utilizando el panel de control del producto

Puede configurar sus contactos y grupos de contactos utilizando el panel de control del producto.

[Cómo crear un contacto](#)

[Cómo editar o borrar un contacto](#)

[Cómo crear un grupo de contactos](#)

[Cómo editar o borrar un grupo](#)

**Tema principal:** [Cómo configurar listas de contactos y grupos de contactos](#)

### Tareas relacionadas

[Cómo configurar listas de marcado rápido/marcado de grupos con la utilidad FAX Utility - Windows](#)

[Cómo configurar listas de marcado rápido/marcado de grupos con la utilidad FAX Utility - OS X](#)

## Cómo crear un contacto

Puede crear una lista de contactos para guardar los números de fax que utiliza con frecuencia.

**Nota:** Puede crear hasta 60 entradas combinadas de contactos y grupos de contactos.

1. Pulse el botón de flecha hacia arriba o hacia abajo para seleccionar **Fax** y pulse el botón **OK**.

Verá una pantalla como esta:

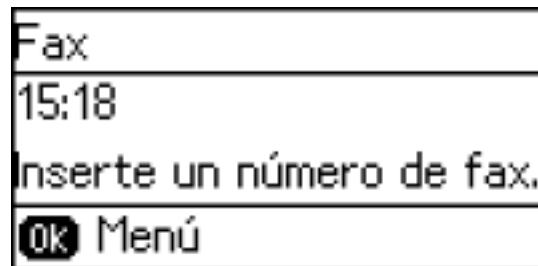

2. Pulse el botón  **Contactos**.

Verá una pantalla como esta:

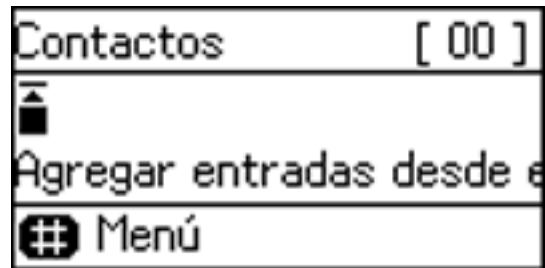

3. Pulse el botón # del teclado numérico.

Verá una pantalla como esta:

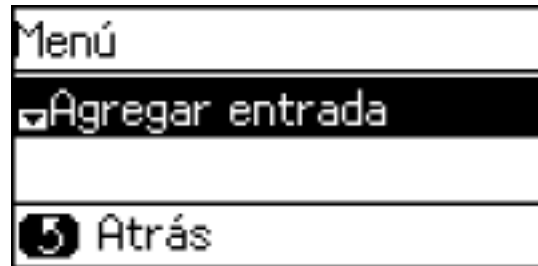

**Nota:** Puede imprimir su lista de contactos y grupos si es necesario.

4. Seleccione **Agregar entrada** y pulse el botón **OK**.
5. Utilice los botones del teclado numérico para ingresar el número que desea usar para el contacto, como el número **1**. Luego, pulse el botón **OK**.

Verá una pantalla como esta:

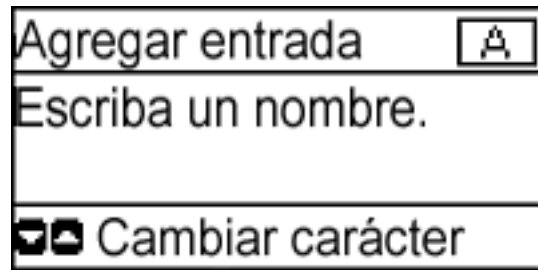

6. Utilice los botones del teclado numérico para introducir el nombre del contacto (hasta 30 caracteres) y pulse el botón **OK**.
7. Utilice los botones del teclado numérico para ingresar el número de fax (hasta 64 caracteres) y pulse el botón **OK**.

**Nota:** Si es necesario, ingrese un código de acceso a línea externa (como el número **9**) al principio del número de fax. Si el código de acceso se configuró como el ajuste **Tipo de línea**, ingrese el signo de número **#** en vez del código.

8. Configure el ajuste **Veloc. fax**, si es necesario.
9. Pulse el botón **OK**.

**Tema principal:** [Cómo configurar los contactos utilizando el panel de control del producto](#)

### **Cómo editar o borrar un contacto**

Puede editar o borrar cualquiera de los contactos en su lista.

1. Pulse el botón de flecha hacia arriba o hacia abajo para seleccionar **Fax** y pulse el botón **OK**.

Verá una pantalla como esta:

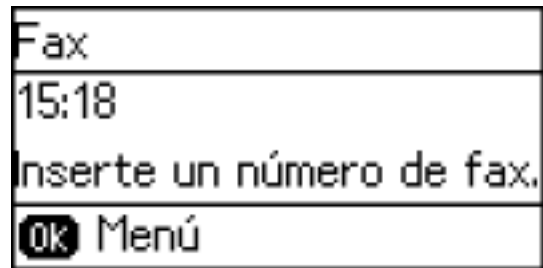

2. Pulse el botón  **Contactos**.
3. Seleccione el contacto que desea editar o borrar y pulse el botón de flecha derecha.

Verá una pantalla como esta:

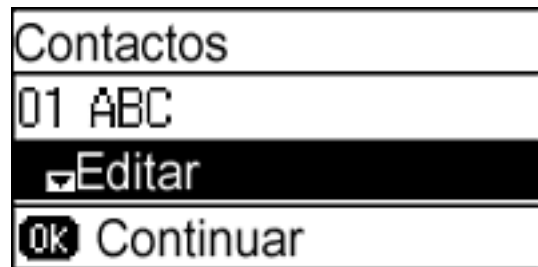

4. Realice una de las siguientes acciones:
  - Para borrar el contacto, seleccione **Eliminar** y pulse el botón de flecha hacia arriba en la pantalla de confirmación.
  - Para editar el contacto, seleccione **Editar**, luego siga las instrucciones que aparecen en pantalla.

**Tema principal:** [Cómo configurar los contactos utilizando el panel de control del producto](#)

### **Cómo crear un grupo de contactos**

Puede crear un grupo de contactos para que pueda enviar faxes fácilmente a varios destinatarios. Puede tener hasta 30 contactos en un grupo.

**Nota:** Puede crear hasta 60 entradas combinadas de contactos y grupos de contactos.



1. Pulse el botón de flecha hacia arriba o hacia abajo para seleccionar **Fax** y pulse el botón **OK**.  
Verá una pantalla como esta:

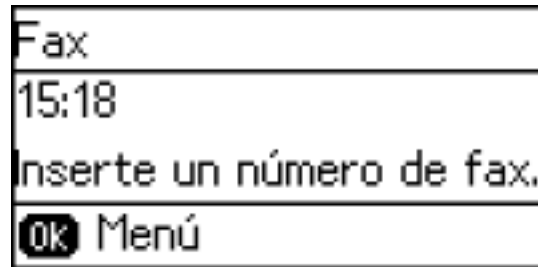

2. Pulse el botón  **Contactos**.
3. Pulse el botón **#** del teclado numérico.  
Verá una pantalla como esta:

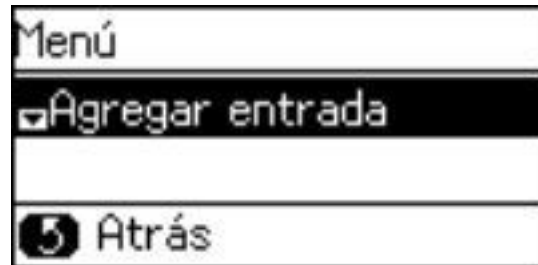

**Nota:** Puede imprimir su lista de contactos y grupos si es necesario.

4. Seleccione **Agregar grupo** y pulse el botón **OK**.

Verá una pantalla como esta:

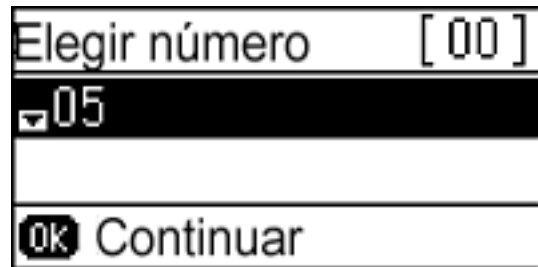

Elegir número [ 00 ]

05

OK Continuar

5. Seleccione el número que desea utilizar para el grupo, como el número **1**, luego pulse el botón **OK**.
6. Utilice el teclado numérico para introducir el nombre del grupo (hasta 30 caracteres) y pulse el botón **OK**.

Verá su lista de contactos.

7. Pulse el botón \* del teclado numérico para cada contacto que desea incluir en el grupo (hasta 30 contactos).

Aparece el símbolo \* junto a cada contacto seleccionado.

8. Pulse el botón **OK** para guardar el grupo.

**Tema principal:** [Cómo configurar los contactos utilizando el panel de control del producto](#)

### Cómo editar o borrar un grupo

Puede editar un grupo existente para agregar o borrar entradas. También puede borrar el grupo entero.

1. Pulse el botón de flecha hacia arriba o hacia abajo para seleccionar **Fax** y pulse el botón **OK**.

Verá una pantalla como esta:

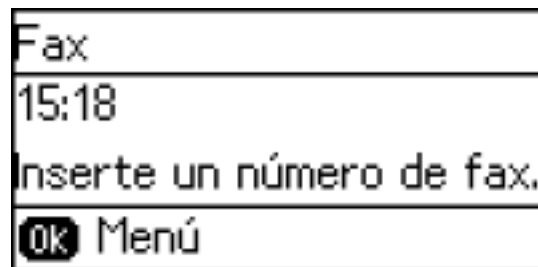

Fax

15:18

Inserte un número de fax.

OK Menú

2. Pulse el botón  **Contactos**.

Verá una pantalla como esta:

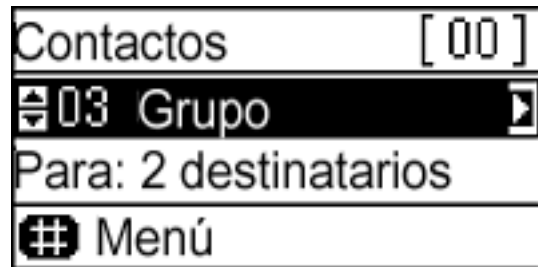

3. Seleccione el grupo que desea editar y pulse el botón de flecha derecha.

Verá una pantalla como esta:



4. Realice una de las siguientes acciones:

- Para borrar el grupo, seleccione **Eliminar** y pulse el botón **OK**. Pulse el botón de flecha hacia arriba en la pantalla de confirmación.
- Para editar el grupo, seleccione **Editar** y pulse el botón **OK**. Edite el grupo según sea necesario y pulse el botón **OK**.

Verá una lista de los contactos en su grupo.

5. Para agregar o borrar un contacto, pulse el botón \* del teclado numérico.
6. Pulse el botón **OK** para guardar los ajustes.

**Tema principal:** [Cómo configurar los contactos utilizando el panel de control del producto](#)

## Cómo configurar listas de marcado rápido/marcado de grupos con la utilidad FAX Utility - Windows

Puede configurar sus listas de marcado rápido y de marcado de grupos con la utilidad FAX Utility para Windows. Esta utilidad también le permite importar números de fax de la libreta de direcciones de Windows y crear una copia de seguridad de los números de fax guardados en la memoria del producto.

**Nota:** Puede crear hasta 60 entradas combinadas de marcado rápido y marcado de grupos.

1. Realice una de las siguientes acciones:
  - **Windows 8.x:** Navegue a la pantalla **Aplicaciones**.
  - **Windows (otras versiones):** Haga clic en  o en **Inicio > Programas o Todos los programas > EPSON Software**.
2. Seleccione **FAX Utility**.

Verá esta ventana:



3. Seleccione **Ajustes de fax para impresora**. (Seleccione su producto, si se lo solicita el sistema).

Verá esta ventana:



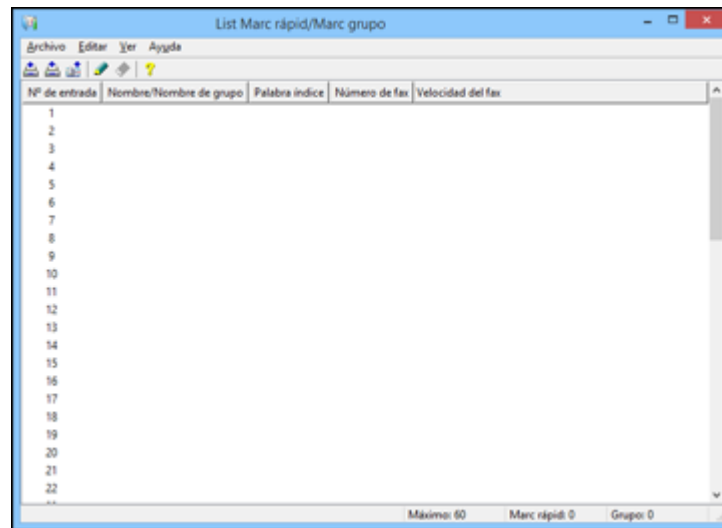

4. Seleccione **List Marc rápid/Marc grupo**.

Verá esta ventana:



5. Seleccione una entrada en blanco y haga clic en el icono .

**Nota:** Para editar una entrada, selecciónela y haga clic en el icono . Para borrar una entrada, selecciónela y haga clic en el icono .

6. Realice una de las siguientes acciones:
  - Para crear una entrada de marcado rápido, seleccione **Marcado rápido**, introduzca un nombre y el número de fax y haga clic en **Aceptar**.
  - Para crear una entrada de marcado de grupos, seleccione **Grupo**, introduzca un nombre, seleccione los números de fax que desea incluir y haga clic en **Aceptar**.
7. Repita los pasos anteriores según sea necesario para añadir todas las entradas de marcado rápido o de marcado de grupos.
8. Cuando termine, haga clic en el icono  para guardar las entradas en la memoria del producto.

**Tema principal:** [Cómo configurar listas de contactos y grupos de contactos](#)

**Temas relacionados**

[Cómo configurar los contactos utilizando el panel de control del producto](#)

## Cómo configurar listas de marcado rápido/marcado de grupos con la utilidad FAX Utility - OS X

Puede configurar sus listas de marcado rápido y de marcado de grupos con la utilidad FAX Utility. Esta utilidad también le permite importar números de fax de la libreta de direcciones de Mac y crear una copia de seguridad de los números de fax guardados en la memoria del producto.

**Nota:** Puede crear hasta 60 entradas combinadas de marcado rápido y marcado de grupos.

1. En el menú Apple o en el Dock, seleccione **Preferencias del Sistema**. Seleccione **Impresión y Fax, Impresión y Escaneado** o **Impresoras y escáneres**, seleccione la opción **FAX** para su producto y seleccione **Opciones y recambios**. Seleccione **Utilidad** y seleccione **Abrir Utilidad Impresoras**.
2. Haga doble clic en **FAX Utility**, si es necesario.

Verá esta ventana:

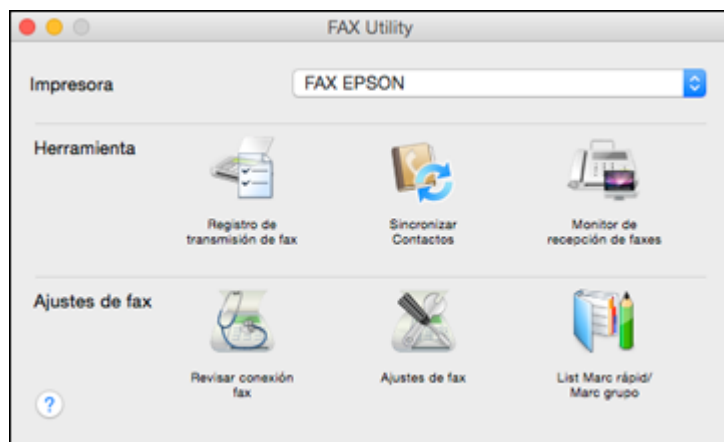

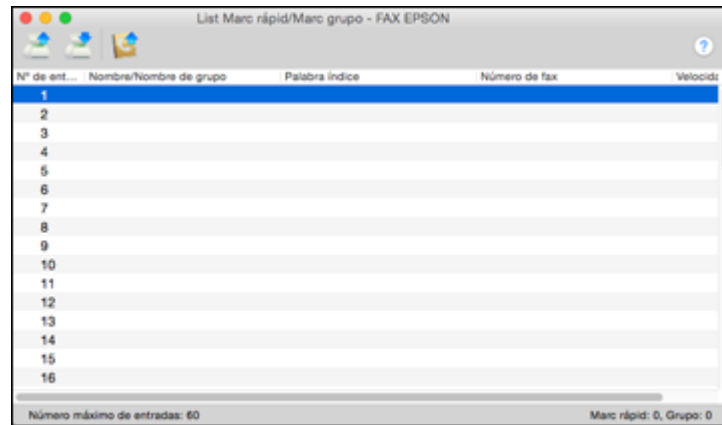

3. Seleccione su producto **FAX** en la lista Impresora.
4. Seleccione **List Marc rápido/Marc grupo**.

Verá esta ventana:



5. Para añadir una entrada, haga doble clic en una entrada en blanco.

**Nota:** Para editar una entrada, selecciónela y cambie la información. Para borrar una entrada, selecciónela y pulse la tecla **Supr** del teclado.

6. Realice una de las siguientes acciones:
  - Para crear una entrada de marcado rápido, seleccione **Marcado rápido**, introduzca un nombre y el número de fax y haga clic en **OK**.
  - Para crear una entrada de marcado de grupos, seleccione **Marcado grupo**, introduzca un nombre, seleccione los números de fax que desea incluir y haga clic en **OK**.
7. Repita los pasos anteriores según sea necesario para añadir todas las entradas de marcado rápido o de marcado de grupos.
8. Para importar entradas de la libreta de direcciones de Mac, haga clic en el icono .
9. Cuando termine, haga clic en el icono  para guardar las entradas en la memoria del producto.

**Tema principal:** [Cómo configurar listas de contactos y grupos de contactos](#)

**Temas relacionados**

[Cómo configurar los contactos utilizando el panel de control del producto](#)



## Cómo enviar un fax

Consulte las siguientes secciones para enviar faxes utilizando su producto.

[Cómo enviar un fax desde el panel de control del producto](#)

[Cómo enviar un fax con la utilidad FAX Utility - Windows](#)

[Cómo enviar un fax con la utilidad FAX Utility - OS X](#)

**Tema principal:** [Cómo enviar un fax](#)

## Cómo enviar un fax desde el panel de control del producto

Consulte las siguientes secciones para enviar un fax utilizando el panel de control del producto.

[Cómo enviar un fax desde el panel de control](#)

[Ajustes de envío de fax](#)

[Cómo marcar números de fax desde un teléfono conectado al producto](#)

[Cómo enviar un fax a una hora específica](#)

**Tema principal:** [Cómo enviar un fax](#)

### Referencias relacionadas

[Ajustes de envío de fax](#)

### Tareas relacionadas

[Cómo seleccionar el tipo de línea](#)

### Temas relacionados

[Cómo colocar originales en el producto](#)

[Cómo configurar los contactos utilizando el panel de control del producto](#)

## Cómo enviar un fax desde el panel de control

Puede enviar un fax desde el panel de control del producto ingresando el número de fax o seleccionando el número de la lista de contactos o del historial de fax. Si la función de marcado directo ha sido restringida, solo puede seleccionar el número de la lista de contactos o del historial de fax. Puede enviar faxes en blanco y negro a múltiples destinatarios, pero no faxes a color.

1. Coloque el original en el producto para enviarlo por fax.
2. Pulse el botón de flecha hacia arriba o hacia abajo para seleccionar **Fax** y pulse el botón **OK**.

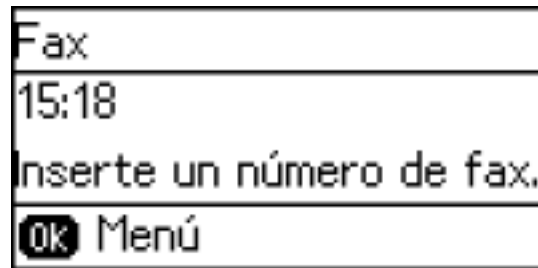

Verá una pantalla como esta:



3. Realice una de las siguientes acciones:

- Ingrese el número de fax utilizando los botones del teclado numérico y pulse el botón **OK**.

**Nota:** Si es necesario, ingrese un código de acceso a línea externa (como el número **9**) al principio del número de fax. Si el código de acceso se configuró como el ajuste **Tipo de línea**, ingrese el signo de número **#** en vez del código.

- Pulse el botón  **Contactos**, seleccione uno o más destinatarios de la lista y pulse el botón **OK**.
- Pulse el botón  **Rellamar/Pausa** para volver a marcar el último número de fax marcado.

4. Si necesita cambiar los ajustes de fax, pulse el botón **OK** y seleccione sus ajustes.

**Nota:** Si la máquina de fax del destinatario no imprime a color, su fax se envía automáticamente en blanco y negro.

5. Pulse uno de los botones **Iniciar**.

**Nota:** Para cancelar la transmisión del fax, pulse el botón  **Cancelar/Reiniciar**.

El producto escanea su original y le indica cuándo necesita colocar páginas adicionales, si es necesario.

Después de escanear los originales, el producto marca el número y envía el fax.

**Tema principal:** [Cómo enviar un fax desde el panel de control del producto](#)

### Ajustes de envío de fax

Cuando envía un fax, puede seleccionar las siguientes opciones.

Ajuste	Opciones	Descripción
Resolución	Estándar	Ajusta la resolución de escaneo y la calidad de impresión para faxes salientes.
	Buena	
	Foto	
Densidad	Auto Manual	<b>Automáticamente</b> ajusta la oscuridad de faxes salientes de forma automática y <b>Manual</b> le permite seleccionar entre diferentes niveles de densidad.
Envío directo	Desactivado	Envía faxes en monocromo a un solo destinatario en cuanto se realice la conexión, sin guardar la imagen escaneada a la memoria. No puede utilizar esta función cuando envía un fax a color o envía un fax a múltiples destinatarios.
	Activado	
Informe de transmisión	Imprimir si hay error	Le permite seleccionar cuándo se imprimen los informes de transmisión.
	Imprimir	
	No imprimir	
Enviar fax más tarde	Desactivado	Puede establecer una hora específica para enviar un fax. Solo faxes en monocromo se pueden enviar cuando se establece una hora específica.
	Activado	
Recepción de sondeo	Desactivado	Puede recibir un fax guardado en otra máquina de fax para un ciclo de sondeo marcando el número de fax. Puede recibir un documento específico de un servicio de información de fax siguiendo las direcciones en audio del servicio.
	Activado	
Volver a imprimir faxes	—	Imprime los faxes guardados temporalmente en la memoria de la impresora empezando con el último recibido. Cuando se termina la memoria de la impresora, los faxes se borran automáticamente empezando con el más viejo. Los faxes guardados en la bandeja de entrada no se borran automáticamente.

Ajuste	Opciones	Descripción
Informe del fax	Lista de ajustes del fax	Imprime los ajustes de fax actualmente seleccionados.
	Registro de fax	Imprime un informe de transmisión automáticamente después de que envía un fax.
	Última transmisión	Imprime un informe para el último fax que se envió o recibió por medio del ciclo de sondeo.
	Traza de protocolo	Imprime una lista de documentos de fax guardados en la memoria de la impresora, tales como trabajos incompletos.

**Tema principal:** [Cómo enviar un fax desde el panel de control del producto](#)

#### **Cómo marcar números de fax desde un teléfono conectado al producto**

Si tiene un teléfono conectado al puerto **EXT** del producto, puede enviar un fax marcando el número utilizando el teléfono conectado al producto. Si el número de teléfono y el número de fax del destinatario son el mismo, puede hablar con el destinatario antes de enviar el fax.

1. Coloque el original en el producto para enviarlo por fax.

**Nota:** Puede enviar hasta 100 páginas en una sola transmisión.

2. Descuelgue el teléfono conectado al producto.
3. Seleccione **Enviar** y marque el número de fax utilizando el teléfono conectado al producto. Hable con el destinatario, si es necesario.

**Nota:** Si está utilizando una tarjeta telefónica prepagada, introduzca el número y la contraseña requerida para utilizar la tarjeta antes de introducir el número de fax del destinatario.

4. Pulse el botón **OK** y seleccione los ajustes de fax.
5. Cuando escuche un tono de fax, pulse uno de los botones **Iniciar** para empezar a enviar el fax.
6. Cuelgue el teléfono.

**Nota:** Si la máquina de fax del destinatario no imprime a color, su fax se envía automáticamente en blanco y negro.

**Tema principal:** [Cómo enviar un fax desde el panel de control del producto](#)

### Referencias relacionadas

[Ajustes de envío de fax](#)

### Tareas relacionadas

[Cómo conectar un teléfono o un contestador](#)

### Temas relacionados

[Cómo colocar originales en el producto](#)

## Cómo enviar un fax a una hora específica

Puede enviar un fax a una hora de su preferencia.

**Nota:** Cuando utiliza esta opción, solo puede enviar un fax en blanco y negro.

1. Coloque el original en el producto para enviarlo por fax.
2. Pulse el botón de flecha hacia arriba o hacia abajo para seleccionar **Fax** y pulse el botón **OK**.

Verá una pantalla como esta:

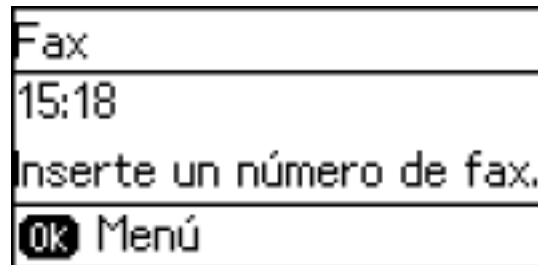

3. Introduzca un número de fax o seleccione un número de la lista de contactos y pulse el botón **OK**.

**Nota:** Si es necesario, ingrese un código de acceso a línea externa (como el número **9**) al principio del número de fax. Si el código de acceso se configuró como el ajuste **Tipo de línea**, ingrese el signo de número **#** en vez del código.

4. Pulse el botón **OK** para cambiar los ajustes de fax.
5. Seleccione **Enviar fax más tarde** y pulse el botón **OK**.

6. Seleccione **Activado**, utilice los botones del teclado numérico para introducir una hora específica y pulse el botón **OK**.

**Nota:** No puede enviar otro fax hasta que se envía el fax programado.

7. Pulse el botón ↶ de volver.
8. Pulse uno de los botones **Iniciar**.

**Nota:** Para cancelar el envío del fax, pulse el botón ⏹ **Cancelar/Reiniciar** y pulse el botón de flecha hacia arriba.

Después de escanear los originales, el producto marca el número y envía el fax a la hora especificada.

**Nota:** Si el producto está apagado a la hora especificada, el fax se envía cuando lo vuelva a encender.

**Tema principal:** [Cómo enviar un fax desde el panel de control del producto](#)

**Temas relacionados**

[Cómo configurar los contactos utilizando el panel de control del producto](#)

[Cómo configurar listas de contactos y grupos de contactos](#)

[Cómo colocar originales en el producto](#)

## **Cómo enviar un fax con la utilidad FAX Utility - Windows**

Puede enviar un fax desde un programa de impresión compatible con Windows. Puede enviar hasta 100 páginas por fax, incluyendo la portada de fax.

1. Abra el archivo que desea enviar por fax y seleccione el comando de impresión.

Verá una ventana como esta:

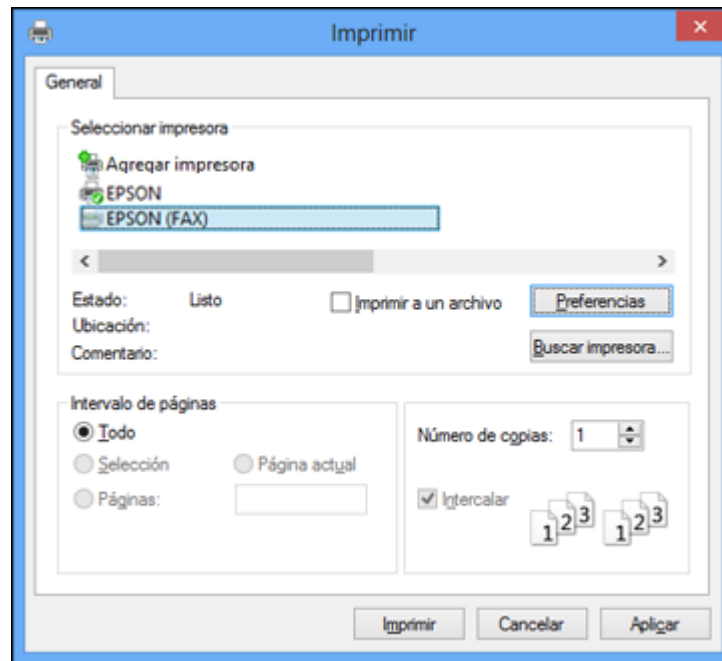

2. Seleccione su producto con la opción **FAX** como la impresora.
3. Para cambiar los ajustes Tamaño papel, Orientación, Color, Calidad imagen o Densidad carácter, haga clic en el botón **Preferencias** o **Propiedades**.

**Nota:** Si ve un botón llamado **Configuración**, **Impresora** u **Opciones**, haga clic en él. Luego, haga clic en **Preferencias** o en **Propiedades** en la siguiente pantalla. Para obtener más información sobre cómo seleccionar los ajustes de impresión de fax, haga clic en **Ayuda**.

4. Seleccione el Intervalo de páginas, según sea necesario. (Deje el Número de copias configurado en **1**).
5. Haga clic en **Imprimir** o en **Aceptar**.

Si es la primera vez que va a enviar un fax, verá una ventana como ésta:

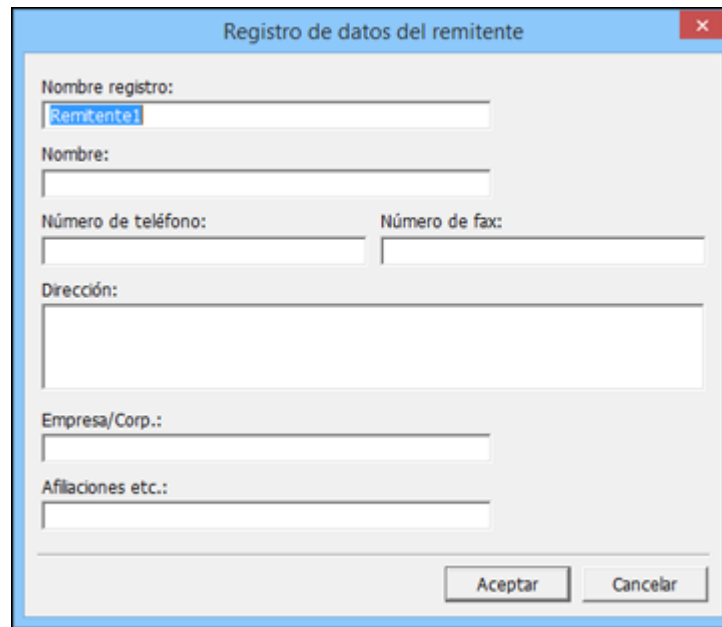

The image shows a dialog box titled "Registro de datos del remitente" (Sender Data Registration) with a close button (X) in the top right corner. The dialog contains several input fields for user information:

- Nombre registro:** A text box containing the word "Remitente".
- Nombre:** An empty text box.
- Número de teléfono:** An empty text box.
- Número de fax:** An empty text box.
- Dirección:** A large empty text area.
- Empresa/Corp.:** An empty text box.
- Afilaciones etc.:** An empty text box.

At the bottom right of the dialog, there are two buttons: "Aceptar" (Accept) and "Cancelar" (Cancel).

6. Introduzca los datos de remitente para que los destinatarios puedan identificar el origen del fax. Luego, haga clic en **Aceptar** para guardar los datos de remitente.



Verá una ventana como esta:

Ajustes destinatario (1 / 3)

Lista destinatarios: Total destinatario: 0

Nombre/Nombre de gr...	Número de fax	Empresa/Corp.	Afiliaciones etc.
------------------------	---------------	---------------	-------------------

Añadir Borrar

Agenda telef. | Mercado manual

Nombre:  Número de fax:

Título:

Empresa/Corp.:  Afiliaciones etc.:

El guión "-" significa pausa; no lo use para escribir números de teléfono.

Registrar en agenda telef.... Anular

< Anterior Siguiente > Cancelar Ayuda

7. Introduzca el nombre y el número de fax del destinatario o seleccione un destinatario de la libreta de direcciones, luego haga clic en **Siguiente**.

**Nota:** Para obtener instrucciones detalladas sobre Epson FAX Utility, haga clic en el botón **Ayuda**.

8. Seleccione una portada e introduzca un tema y un mensaje, luego haga clic en **Siguiente**.
9. Haga clic en **Enviar** para transmitir el fax.

**Tema principal:** [Cómo enviar un fax](#)

## Cómo enviar un fax con la utilidad FAX Utility - OS X

Puede enviar un fax desde un programa de impresión compatible con OS X utilizando el programa FAX Utility. Puede enviar hasta 100 páginas por fax, incluyendo la portada de fax.

1. Abra el archivo que desea enviar por fax.
2. Seleccione el comando de impresión en su aplicación.

**Nota:** Es posible que tenga que seleccionar un icono de impresión en la pantalla, la opción **Imprimir** en el menú **Archivo** u otro comando. Consulte la utilidad de ayuda de su aplicación para obtener detalles.

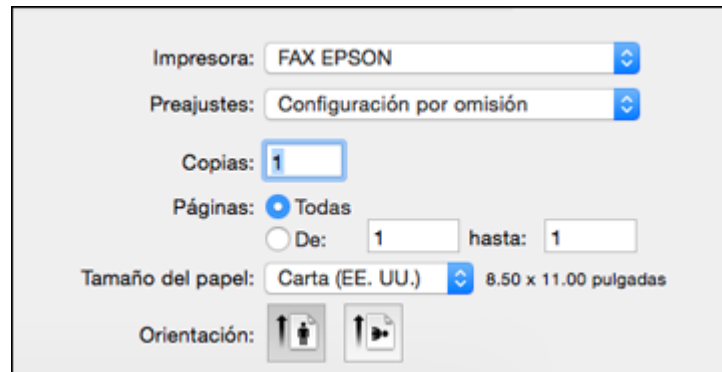

The image shows a printer settings dialog box with the following options:

- Impresora:** FAX EPSON
- Preajustes:** Configuración por omisión
- Copias:** 1
- Páginas:**  Todas,  De: 1 hasta: 1
- Tamaño del papel:** Carta (EE. UU.) 8.50 x 11.00 pulgadas
- Orientación:**  Vertical,  Horizontal

3. Seleccione su producto con la opción **FAX** como el ajuste **Impresora**.
4. Si es necesario, haga clic en la flecha situada al lado del ajuste Impresora o en el botón **Mostrar detalles** para ampliar la ventana de impresión.
5. Seleccione el número de páginas que va a enviar por fax como el ajuste **Páginas**.

**Nota:** Deje el ajuste **Copias** configurado en **1**.

6. Seleccione **Ajustes destinatario** en el menú desplegable.

Verá esta ventana:

Ajustes destinatario

Lista destinatarios:

Nombre	Empresa/Corp.	Número de fax
--------	---------------	---------------

Añadir:

Nombre:

Empresa/Corp.:

Número de fax:

Solamente se puede escribir un guión (-) al principio del número de teléfono porque significa una pausa al marcar.

Prefijo de acceso al exterior:

Cancelar Fax

7. Realice una de las siguientes acciones para elegir su destinatario.
  - Seleccione un nombre o un grupo de la **Lista destinatario**.
  - Introduzca un nombre, la compañía y el número de fax y haga clic en el botón **+**.
  - Haga clic en el icono  y seleccione un destinatario de su libreta de direcciones.
8. Seleccione **Ajustes de fax** en el menú desplegable.

Verá esta ventana:

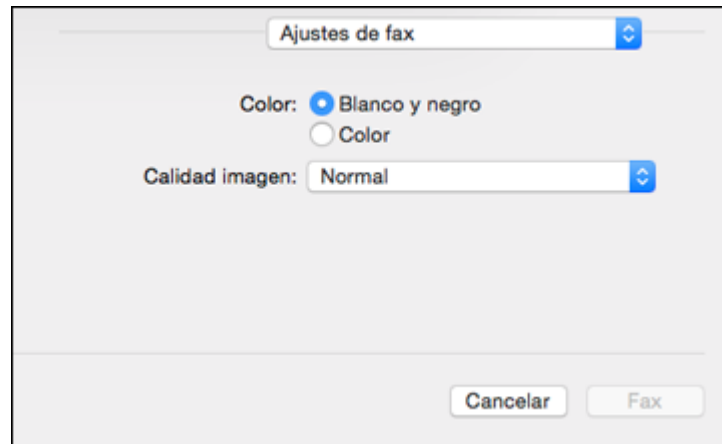

9. Seleccione los ajustes **Color** y **Calidad imagen** que desea utilizar para el fax.
10. Haga clic en **Fax**.

**Tema principal:** [Cómo enviar un fax](#)

## Cómo recibir faxes

Consulte las siguientes secciones para recibir faxes con su producto.

**Nota:** No apague el producto mientras se esté recibiendo un fax. De lo contrario, la transmisión de fax se cancelará.

[Cómo recibir un fax](#)

[Cómo recibir un fax automáticamente](#)

[Cómo recibir un fax manualmente](#)

[Cómo recibir un fax por ciclo de sondeo](#)

**Tema principal:** [Cómo enviar un fax](#)

## Cómo recibir un fax

Su producto automáticamente recibirá e imprimirá un fax cuando el ajuste Modo recep. está configurado en **Automático**.

Si conectó un teléfono al producto para que pueda usar la misma línea telefónica para faxes y llamadas de voz, también puede configurar el producto para recibir faxes manualmente. Esto le permite confirmar si hay un tono de fax utilizando el teléfono y luego pulsar un botón del producto para recibir el fax.

Asegúrese de cargar papel en el producto y seleccionar los ajustes de fax antes de recibir un fax.

**Nota:** Si se acaba el papel durante la impresión del fax, cargue más papel y pulse el botón indicado en la pantalla LCD del producto para continuar.

**Nota:** No apague el producto mientras se esté recibiendo un fax. De lo contrario, la transmisión de fax se cancelará.

**Tema principal:** [Cómo recibir faxes](#)

## Cómo recibir un fax automáticamente

Para recibir un fax automáticamente, compruebe que el ajuste Modo recep. esté configurado en **Automático** (el ajuste predeterminado del producto).

Para cambiar el ajuste Modo recep., seleccione **Config. > Ajustes del fax > Config. de recepción > Modo recep.**

Si tiene un contestador conectado al producto, asegúrese de configurar el ajuste **Tonos para responder** a un valor más alto que el número de timbres que está configurado para que el contestador conteste la llamada. Por ejemplo, si el contestador está programado para contestar después del cuarto timbre, configure el producto para que conteste en el quinto timbre o después.

**Tema principal:** [Cómo recibir faxes](#)

**Tareas relacionadas**

[Cómo recibir un fax manualmente](#)

## Cómo recibir un fax manualmente

Puede configurar su producto para recibir faxes manualmente configurado el ajuste Modo recep. en **Manual**. Esto le permite confirmar si hay un tono de fax en el teléfono conectado al producto antes de recibir un fax.

1. Cuando suene el teléfono conectado al producto, conteste la llamada.
2. Si escucha un tono de fax, seleccione **Recibir** del panel de control del producto.
3. Pulse uno de los botones **Iniciar** para empezar la transmisión del fax.
4. Cuelgue el teléfono.

**Tema principal:** [Cómo recibir faxes](#)

**Tareas relacionadas**

[Cómo recibir un fax automáticamente](#)

## Cómo recibir un fax por ciclo de sondeo

Puede utilizar un ciclo de sondeo para recibir un fax de otra máquina de fax (tal como un servicio de información de fax).

1. Pulse el botón de flecha hacia arriba o hacia abajo para seleccionar **Fax** y pulse el botón **OK**.

Verá una pantalla como esta:

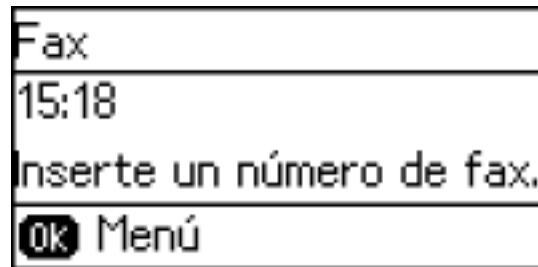

2. Pulse el botón **OK**.
3. Pulse el botón de flecha hacia arriba o hacia abajo para seleccionar **Recepción de sondeo** y luego seleccione **Activado**.
4. Pulse el botón ↶ de volver.
5. Ingrese el número de fax.
6. Pulse uno de los botones **Iniciar** para empezar la transmisión del fax.

**Tema principal:** [Cómo recibir faxes](#)

---

## Cómo rellenar la tinta

Revise los tanques de tinta periódicamente para ver si necesita rellenarlos.

Antes de revisar el nivel de tinta o de rellenar un tanque de tinta, tal como se describe en las siguientes secciones, lea las precauciones de seguridad relacionadas a la tinta.

**Precaución:** Revise visualmente los niveles de tinta de los tanques del producto para confirmar la cantidad de tinta restante. El uso continuo del producto cuando la tinta está agotada podría dañar el producto.

[Precauciones de seguridad relacionadas a la tinta](#)

[Cómo revisar los niveles de tinta](#)

[Cómo adquirir tinta Epson](#)

[Cómo rellenar los tanques de tinta](#)

## Precauciones de seguridad relacionadas a la tinta

**Nota:** El producto tiene un sistema de alerta que le indica cuando el nivel de tinta está bajo. La precisión del sistema se basa en que los tanques de tinta sean rellenados correctamente. El producto no puede medir los niveles de tinta directamente, sino que calcula la cantidad de tinta restante mediante el conteo interno del uso de tinta. Es posible que el sistema de alerta genere mensajes imprecisos si no llena los tanques de tinta de acuerdo a estas instrucciones.

Revise visualmente los niveles de tinta de los tanques del producto para confirmar la cantidad de tinta restante. El uso continuo del producto cuando la tinta está agotada podría dañar el producto.

### Precauciones al manipular la tinta

- Mantenga las botellas de tinta y la unidad de tanques de tinta fuera del alcance de los niños. No deje que los niños ingieran la tinta y tampoco deje que manipulen las botellas de tinta y sus tapas.
- No incline o agite una botella de tinta después de retirar el sello; de lo contrario, la tinta se podría derramar.
- Si se mancha la piel con tinta, lávesela bien con agua y jabón. Si le entra tinta en los ojos, enjuáguelos inmediatamente con agua. Si le entra tinta en la boca, escúpala en seguida. Consulte a un médico si los problemas persisten.

### **Precauciones al rellenar la tinta**

- Utilice las botellas de tinta con el código correcto para este producto.
- No la mezcle con otros tipos de tinta Epson.
- El uso de tinta que no sea de Epson podría causar daños que no están cubiertos por la garantía de Epson y, bajo ciertas circunstancias, podría causar un funcionamiento irregular del producto.
- Este producto requiere un manejo cuidadoso de la tinta. La tinta puede salpicar cuando llene o rellene los tanques de tinta. Si mancha su ropa o sus pertenencias con tinta, es posible que la mancha sea permanente.
- No saque las botellas de tinta de su envoltorio hasta que esté listo para llenar uno de los tanques de tinta. Las botellas de tinta están embaladas herméticamente para garantizar su fiabilidad. Si deja una botella de tinta en su envoltorio por un largo periodo de tiempo antes de utilizarla, esto podría afectar a la calidad de impresión.
- Revise visualmente los niveles de tinta de los tanques del producto para confirmar la cantidad de tinta restante. El uso continuo del producto cuando la tinta está agotada podría dañar el producto.
- Epson recomienda llenar el tanque de tinta hasta la línea superior antes de reiniciar el nivel de tinta.
- Para obtener resultados de impresión óptimos, llene los tanques de tinta hasta la línea superior por lo menos una vez al año.
- Si una botella de tinta estaba almacenada en un sitio frío, espere por lo menos tres horas para que se ajuste a la temperatura ambiente antes de usarla.
- Guarde las botellas de tinta en un lugar fresco y oscuro.
- Guarde las botellas de tinta en las mismas condiciones ambientales que el producto. Cuando guarde o transporte una botella de tinta después de retirar el sello, no incline la botella y no la someta a impactos o a cambios de temperatura. De lo contrario, la tinta se podría derramar aún si la tapa de la botella está bien cerrada. Mantenga la botella de tinta en posición vertical cuando esté apretando la tapa y tome medidas para que no se derrame la tinta al transportar la botella.

### **Información de las botellas de tinta y de los tanques de tinta**

- Para mantener el rendimiento óptimo del cabezal de impresión, se consume una cierta cantidad de tinta de todos los tanques de tinta durante la impresión y cuando esté realizando operaciones de mantenimiento, tal como limpiar el cabezal de impresión.
- Las botellas de tinta pueden contener materiales reciclados, pero esto no afecta al funcionamiento o al rendimiento del producto.



- Cuando imprima en modo monocromático o en escala de grises, se puede utilizar tinta de color en vez de tinta negra, según el tipo de papel y los ajustes de calidad de impresión. Esto es porque se utiliza una mezcla de la tinta de colores para crear el negro.

**Tema principal:** [Cómo rellenar la tinta](#)

## Cómo revisar los niveles de tinta

El producto y su software de impresión le indicarán cuando un tanque de tinta tiene un nivel de tinta bajo o esté agotado.

[Cómo revisar los niveles de tinta](#)

[Verificación de los niveles de tinta en Windows](#)

[Verificación de los niveles de tinta en OS X](#)

[Cómo desactivar las ofertas especiales con Windows](#)

**Tema principal:** [Cómo rellenar la tinta](#)

## Cómo revisar los niveles de tinta

Para confirmar la cantidad de tinta restante, revise visualmente los niveles de tinta de los tanques del producto.

**Nota:** El producto tiene un sistema de alerta que le indica cuando el nivel de tinta está bajo. La precisión del sistema se basa en que los tanques de tinta sean rellenados correctamente. El producto no puede medir los niveles de tinta directamente, sino que calcula la cantidad de tinta restante mediante el conteo interno del uso de tinta. Es posible que el sistema de alerta genere mensajes imprecisos si no llena los tanques de tinta de acuerdo a estas instrucciones.

Revise visualmente los niveles de tinta de los tanques del producto para confirmar la cantidad de tinta restante. El uso continuo del producto cuando la tinta está agotada podría dañar el producto.

**Tema principal:** [Cómo revisar los niveles de tinta](#)

**Tareas relacionadas**

[Cómo rellenar los tanques de tinta](#)

## Verificación de los niveles de tinta en Windows

Un aviso de tinta baja aparece si intenta imprimir cuando uno de los tanques tiene un nivel de tinta bajo. Además, puede revisar el estado de la tinta en cualquier momento con una utilidad en su computadora si utiliza Windows.

1. Para revisar los niveles de tinta, acceda al Escritorio de Windows y haga doble clic en el icono del producto en la barra de tareas de Windows.

Verá una ventana como esta:



2. Llene cualquiera de los tanques que lo requiera.

**Nota:** Los niveles de tinta que se muestran son niveles calculados y pueden diferir de los niveles reales de tinta restante. Para confirmar la cantidad de tinta restante, revise visualmente los niveles de tinta de los tanques del producto. El uso continuo del producto cuando el nivel de tinta está por debajo de la línea inferior del tanque podría dañar el producto.

**Tema principal:** [Cómo revisar los niveles de tinta](#)

## Tareas relacionadas

[Cómo rellenar los tanques de tinta](#)

### Verificación de los niveles de tinta en OS X

Puede revisar los niveles de tinta con una utilidad en su computadora Mac.

1. En el menú Apple o en el Dock, seleccione **Preferencias del Sistema**. Seleccione **Impresión y Fax**, **Impresión y Escaneado** o **Impresoras y escáneres**, seleccione su producto y seleccione **Opciones y recambios**. Seleccione **Utilidad** y seleccione **Abrir Utilidad Impresoras**.
2. Seleccione **EPSON Status Monitor**.

Verá una ventana como esta:



3. Llene cualquiera de los tanques que lo requiera.

**Nota:** Para actualizar los niveles de tinta que se muestran en pantalla, haga clic en **Actualizar**.

**Nota:** Los niveles de tinta que se muestran son niveles calculados y pueden diferir de los niveles reales de tinta restante. Para confirmar la cantidad de tinta restante, revise visualmente los niveles de tinta de los tanques del producto. El uso continuo del producto cuando el nivel de tinta está por debajo de la línea inferior del tanque podría dañar el producto.

**Tema principal:** [Cómo revisar los niveles de tinta](#)

**Tareas relacionadas**

[Cómo rellenar los tanques de tinta](#)

## **Cómo desactivar las ofertas especiales con Windows**

Puede desactivar los mensajes de ofertas especiales de Epson con una utilidad en su computadora Windows.

**Nota:** Es posible que vea la pantalla de ofertas especiales de Epson cada vez que imprima (si su computadora está conectada a Internet). Seleccione **No mostrar este mensaje otra vez** y haga clic en **Rechazar** para desactivar el envío de ofertas en línea. Las ofertas promocionales no son válidas en América Latina.

1. Haga clic con el botón derecho en el icono del producto en la barra de tareas de Windows y seleccione **Preferencias de monitorización**.

Verá esta ventana:

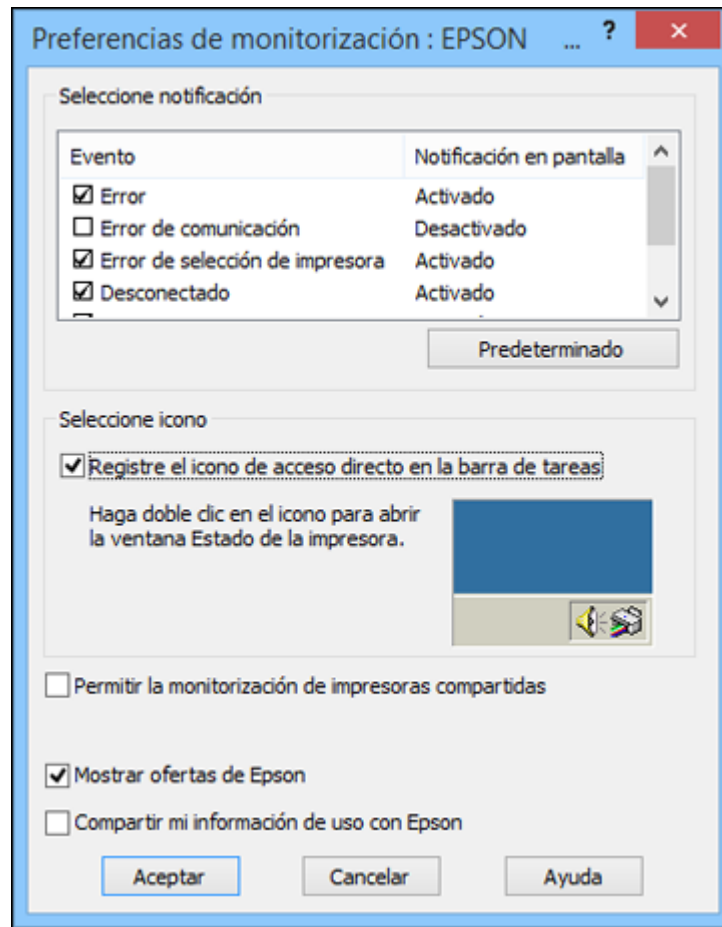

2. Para desactivar las ofertas promocionales, desactive la casilla de verificación **Mostrar ofertas de Epson**. (Las ofertas promocionales no están disponibles para América Latina).

**Tema principal:** [Cómo revisar los niveles de tinta](#)

## Cómo adquirir tinta Epson

Puede adquirir papel y tinta Epson originales de un distribuidor de productos Epson autorizado. Para encontrar el distribuidor más cercano, visite la página [global.latin.epson.com](http://global.latin.epson.com) o llame a la oficina de ventas de Epson más cercana.

**Nota:** Este producto fue originalmente diseñado para funcionar con tinta Epson original. Es posible que el producto no funcione correctamente si utiliza otros tipos de tinta y podría afectar a la garantía de Epson.

Las botellas de tinta incluidas deben utilizarse para la configuración del equipo y no para la reventa. Las botellas de tinta que se incluyen con la impresora están llenas; parte de la tinta de las primeras botellas se utiliza para cargar el cabezal de impresión. El rendimiento de la tinta varía bastante según las imágenes impresas, los ajustes de impresión, el tipo de papel, la frecuencia de uso y la temperatura.

Las botellas de tinta incluidas con la impresora tienen un menor rendimiento debido al proceso de inicialización. Este proceso se realiza solo la primera vez que enciende la impresora y garantiza un mejor rendimiento. No cargue papel antes de rellenar los tanques de tinta.

[Códigos de las botellas de tinta](#)

**Tema principal:** [Cómo rellenar la tinta](#)

## Códigos de las botellas de tinta

Utilice estos códigos cuando ordene o compre botellas de tinta nuevas, y termine de utilizar la tinta antes de la fecha impresa en el envoltorio:

Color de tinta	Código
Negro	774
Cian	664
Magenta	664
Amarillo	664

**Tema principal:** [Cómo adquirir tinta Epson](#)

## Cómo rellenar los tanques de tinta

Asegúrese de tener botellas de tinta nuevas listas y lea las precauciones de seguridad relacionadas a la tinta antes de comenzar.

Puede seguir utilizando el producto aún cuando uno o más de los tanques de tinta no esté completamente lleno. Sin embargo, para el monitoreo más preciso de la tinta, llene todos los tanques de tinta hasta la línea superior. Para obtener resultados de impresión óptimos, llene los tanques de tinta hasta la línea superior por lo menos una vez al año.

**Precaución:** Utilice guantes desechables cuando rellene los tanques de tinta para evitar mancharse las manos. Si la tinta se derrama, límpiela inmediatamente con una toalla húmeda para evitar manchas permanentes. Si mancha su ropa o sus pertenencias con tinta, es posible que la mancha sea permanente.

1. Coloque una hoja de papel por debajo de la unidad de tanques de tinta ya que la tinta podría salpicar.
2. Encienda el producto.
3. Si ve un mensaje en la pantalla LCD que dice que reinicie los niveles de tinta, tome nota de cuáles tanques necesitan tinta y luego pulse el botón **OK**. De caso contrario, seleccione **Config. > Mantenimiento > Reiniciar niveles de tinta** y luego pulse el botón **Iniciar**  $\diamond$  **Color**.
4. Abra la tapa de la unidad de tanques de tinta, luego retire el tapón del tanque y colóquelo en el soporte, tal como se muestra a continuación.

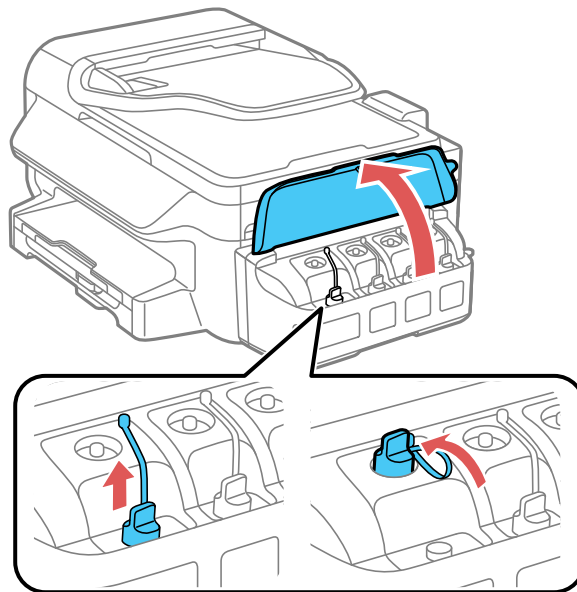

**Nota:** Asegure que el color de la tinta coincida con el color de la etiqueta del tanque de tinta que desea rellenar y luego solo retire el tapón de ese tanque. Tenga cuidado de no derramar la tinta.

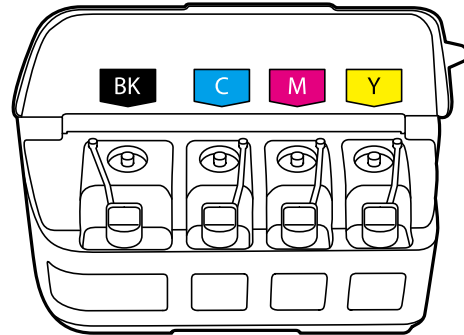

5. Desprenda el tapón de la tapa de la botella de tinta, pero no tire el tapón a la basura por si necesita usarlo después para sellar la tapa de la botella. A continuación, retire la tapa de la botella y despegue el sello protector con cuidado (sin tocar la tinta debajo del sello). Enrosque la tapa de la botella firmemente.

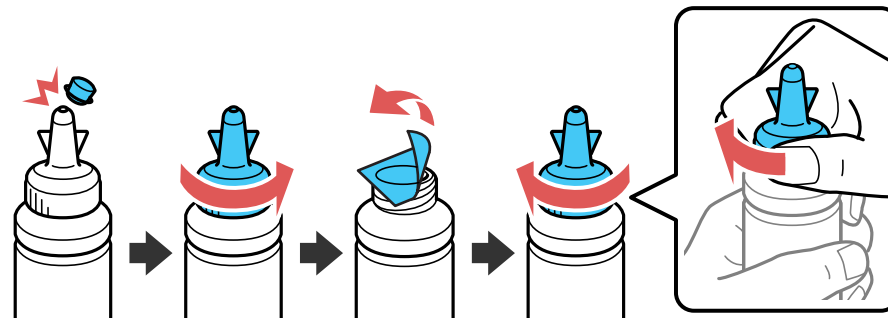

**Precaución:** Enrosque la tapa de la botella firmemente; de lo contrario, la tinta se podría derramar.

**Advertencia:** Si se mancha la piel con tinta, lávesela bien con agua y jabón. Si le entra tinta en los ojos, enjuáguelos inmediatamente con agua. Si le entra tinta en la boca, escúpala en seguida. Consulte a un médico si los problemas persisten. Mantenga las botellas de tinta fuera del alcance de los niños y no ingiera la tinta.



6. Llene el tanque con la tinta del color correcto hasta la línea superior del tanque.

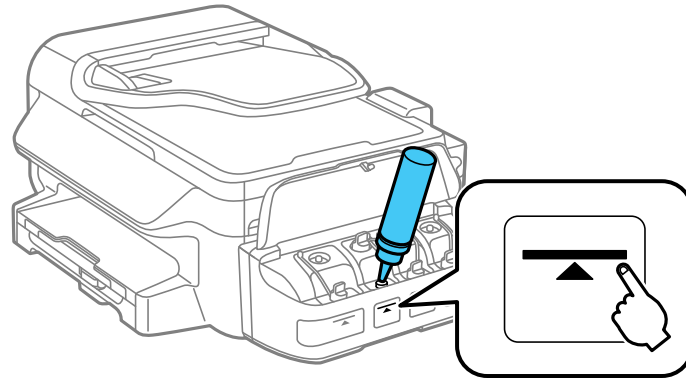

7. Si queda tinta en la botella después de llenar el tanque, coloque el tapón en la tapa de la botella firmemente y guarde la botella de tinta para utilizarla después.

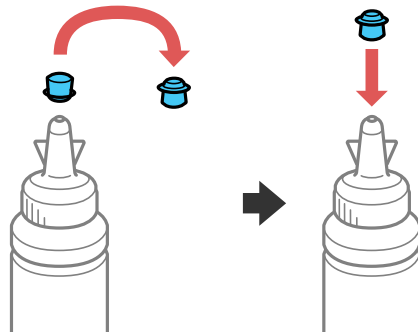

8. Vuelva a colocar el tapón firmemente en el tanque de tinta.

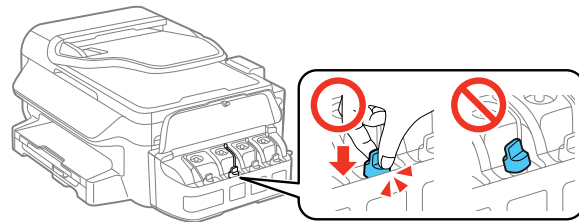

9. Repita los pasos anteriores según sea necesario para cada tanque de tinta que necesita rellenar.
10. Cierre la tapa de la unidad del tanque de tinta.

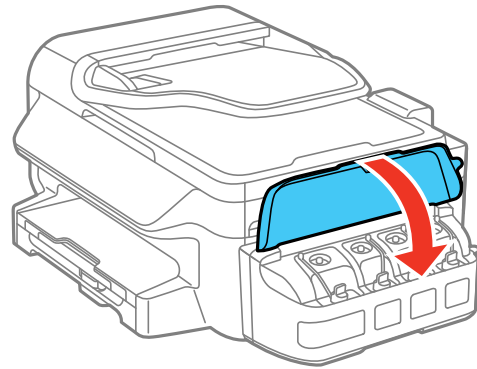

11. Pulse el botón **OK** dos veces.  
Verá esta pantalla:



12. Pulse el botón de flecha izquierda o derecha para seleccionar el tanque de tinta que rellenó, luego pulse el botón **OK** para seleccionarlo. Repita esto para cada tanque de tinta que rellenó.
13. Pulse el botón **Iniciar**  $\diamond$  **Color** cuando termine para reiniciar los niveles de tinta.

**Nota:** El producto tiene un sistema de alerta que le indica cuando el nivel de tinta está bajo. La precisión del sistema se basa en que los tanques de tinta sean rellenados correctamente. El producto no puede medir los niveles de tinta directamente, sino que calcula la cantidad de tinta restante mediante el conteo interno del uso de tinta. Es posible que el sistema de alerta genere mensajes imprecisos si no llena los tanques de tinta de acuerdo a estas instrucciones.

Revise visualmente los niveles de tinta de los tanques del producto para confirmar la cantidad de tinta restante. El uso continuo del producto cuando la tinta está agotada podría dañar el producto.

**Tema principal:** [Cómo rellenar la tinta](#)

**Conceptos relacionados**

[Cómo adquirir tinta Epson](#)

---

## Cómo ajustar la calidad de impresión

Si la calidad de impresión disminuye, es posible que necesite ejecutar una utilidad para limpiar o alinear el cabezal de impresión.

Si no se resuelve el problema después de ejecutar estas utilidades, puede que tenga que purgar los tubos de tinta.

[Mantenimiento del cabezal de impresión](#)

[Cómo alinear el cabezal de impresión](#)

[Cómo limpiar el recorrido del papel](#)

[Cómo revisar el número de hojas que han avanzado por el producto](#)

## Mantenimiento del cabezal de impresión

Si las impresiones son demasiado claras u observa bandas oscuras o claras en ellas, es posible que sea necesario limpiar los inyectores del cabezal de impresión. Cada vez que limpia los inyectores gasta tinta, por lo tanto, límpielos solo si la calidad de impresión disminuye.

Puede revisar si los inyectores están obstruidos antes de limpiarlos para no limpiarlos innecesariamente.

**Nota:** Es posible que no pueda limpiar el cabezal de impresión cuando alguno de los tanques tenga un nivel de tinta bajo. Quizá tenga que rellenar el tanque de tinta primero.

[Cómo revisar los inyectores del cabezal de impresión](#)

[Cómo limpiar el cabezal de impresión](#)

[Cómo purgar la tinta](#)

**Tema principal:** [Cómo ajustar la calidad de impresión](#)

**Temas relacionados**

[Cómo rellenar la tinta](#)

## Cómo revisar los inyectores del cabezal de impresión

Puede imprimir un patrón de prueba de los inyectores para comprobar si los inyectores están obstruidos.

[Cómo revisar los inyectores con el panel de control del producto](#)

[Cómo revisar los inyectores con una utilidad de la computadora](#)

**Tema principal:** [Mantenimiento del cabezal de impresión](#)

**Cómo revisar los inyectores con el panel de control del producto**

Puede revisar los inyectores del cabezal de impresión utilizando el panel de control de su producto.

1. Cargue varias hojas de papel normal en el producto.
2. Pulse el botón de flecha hacia arriba o hacia abajo para seleccionar **Config.** y pulse el botón **OK**.

Verá esta pantalla:

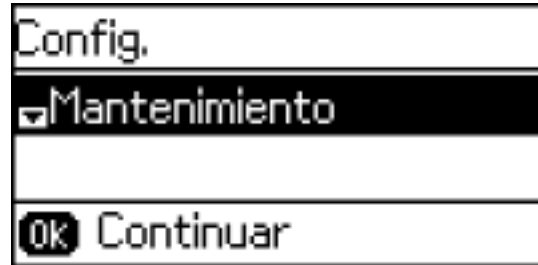

3. Seleccione **Mantenimiento** y pulse el botón **OK**.
4. Seleccione **Imprimir prueba inyectores** y pulse el botón **OK**.
5. Pulse cualquiera de los botones **Iniciar** para empezar a imprimir.

6. Revise el patrón impreso para ver si aparecen espacios en las líneas.

**El cabezal de impresión está limpio.**

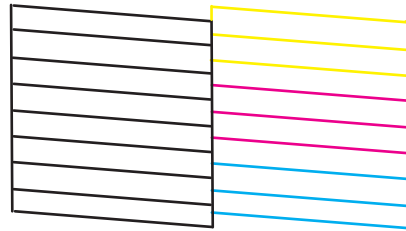

**Necesita limpiar el cabezal de impresión.**

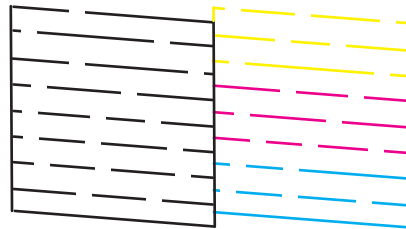

7. Realice una de las siguientes acciones:
- Si no aparecen espacios, seleccione **Terminar** y pulse el botón **OK**.
  - Si aparecen espacios o el patrón se imprime de forma tenue, seleccione **Limpiar cabezal de impresión** y pulse el botón **OK** para continuar.
8. Siga las instrucciones en la pantalla para limpiar el cabezal de impresión, revisar los inyectores y repetir el proceso, según sea necesario.

Si no ve ninguna mejora después de la tercera limpieza, apague el producto y espere por lo menos 12 horas. Luego, revise los inyectores del cabezal de impresión y limpie el cabezal de impresión otra vez, si es necesario. Si la calidad aún no mejora, póngase en contacto con Epson.

**Tema principal:** [Cómo revisar los inyectores del cabezal de impresión](#)

**Tareas relacionadas**

[Cómo limpiar el cabezal de impresión con el panel de control del producto](#)

[Cómo cargar papel en la bandeja](#)

## Temas relacionados

[Cómo rellenar la tinta](#)

### Cómo revisar los inyectores con una utilidad de la computadora

Puede revisar los inyectores del cabezal de impresión con una utilidad en su computadora Windows o Mac.

1. Asegure que no aparezcan errores en la pantalla LCD.
2. Cargue varias hojas de papel normal en el producto.
3. Realice una de las siguientes acciones:
  - **Windows:** Acceda al Escritorio de Windows y haga clic con el botón derecho del mouse en el icono del producto en la barra de tareas de Windows.
  - **OS X:** En el menú Apple o en el Dock, seleccione **Preferencias del Sistema**. Seleccione **Impresión y Fax**, **Impresión y Escaneado** o **Impresoras y escáneres**, seleccione su producto y seleccione **Opciones y recambios**. Seleccione **Utilidad** y seleccione **Abrir Utilidad Impresoras**.
4. Seleccione **Test de inyectores**.

Verá una ventana como esta:

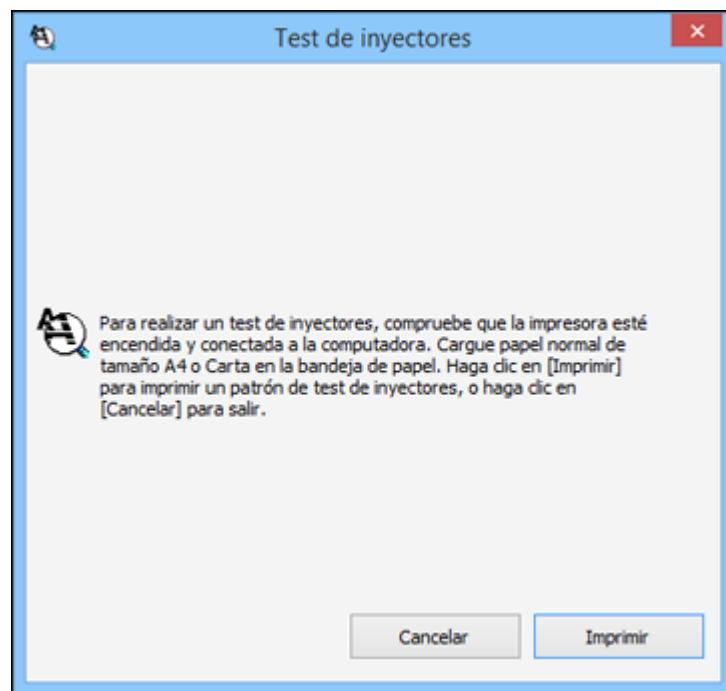

5. Haga clic en **Imprimir**.



6. Revise el patrón impreso para ver si aparecen espacios en las líneas.

**El cabezal de impresión está limpio.**

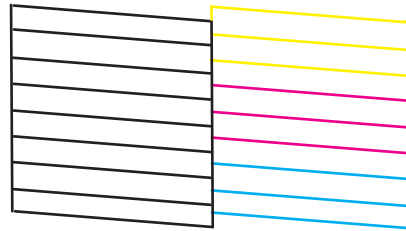

**Necesita limpiar el cabezal de impresión.**

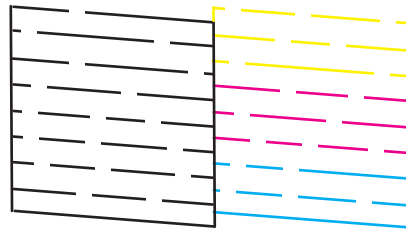

7. Si no aparecen espacios, haga clic en **Finalizar**.

Si aparecen espacios o el patrón tiene una apariencia muy tenue, limpie el cabezal de impresión.

**Tema principal:** [Cómo revisar los inyectores del cabezal de impresión](#)

**Tareas relacionadas**

[Cómo limpiar el cabezal de impresión con una utilidad de la computadora](#)

[Cómo cargar papel en la bandeja](#)

**Temas relacionados**

[Cómo rellenar la tinta](#)

## Cómo limpiar el cabezal de impresión

Si la calidad de impresión disminuye y el patrón de prueba de los inyectores indica que los inyectores están obstruidos, puede limpiar el cabezal de impresión.

**Nota:** Es posible que no pueda limpiar el cabezal de impresión cuando alguno de los tanques tenga un nivel de tinta bajo. Quizá tenga que rellenar el tanque de tinta primero.

[Cómo limpiar el cabezal de impresión con el panel de control del producto](#)

[Cómo limpiar el cabezal de impresión con una utilidad de la computadora](#)

**Tema principal:** [Mantenimiento del cabezal de impresión](#)

**Temas relacionados**

[Cómo rellenar la tinta](#)

### **Cómo limpiar el cabezal de impresión con el panel de control del producto**

Puede limpiar el cabezal de impresión utilizando el panel de control de su producto.

1. Cargue varias hojas de papel normal en el producto.
2. Pulse el botón de flecha hacia arriba o hacia abajo para seleccionar **Config.** y pulse el botón **OK**.

Verá esta pantalla:

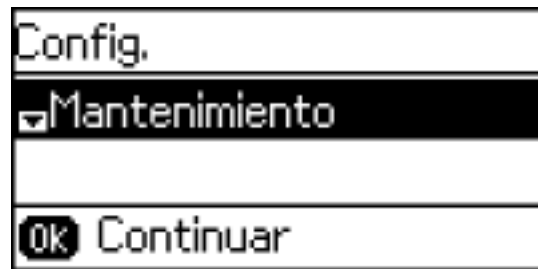

3. Seleccione **Mantenimiento** y pulse el botón **OK**.
4. Pulse el botón de flecha hacia arriba o hacia abajo para seleccionar **Limpieza cabezal de impresión** y pulse el botón **OK**.
5. Pulse uno de los botones **Iniciar** para iniciar el ciclo de limpieza.

El indicador  de encendido parpadea mientras se ejecuta el ciclo de limpieza y permanece encendido cuando termina el ciclo de limpieza.

**Precaución:** Nunca apague el producto ni abra la unidad del escáner durante un ciclo de limpieza ya que esto podría interferir con la impresión.

6. Pulse el botón **OK** para ejecutar una prueba de inyectores para confirmar que el cabezal de impresión está limpio.

Si no ve ninguna mejora después de la tercera limpieza, apague el producto y espere por lo menos 12 horas. Luego, revise los inyectores del cabezal de impresión y limpie el cabezal de impresión otra vez, si es necesario. Si la calidad aún no mejora, póngase en contacto con Epson.

**Tema principal:** [Cómo limpiar el cabezal de impresión](#)

#### **Referencias relacionadas**

[Dónde obtener ayuda](#)

#### **Tareas relacionadas**

[Cómo revisar los inyectores con el panel de control del producto](#)

[Cómo cargar papel en la bandeja](#)

### **Cómo limpiar el cabezal de impresión con una utilidad de la computadora**

Puede limpiar el cabezal de impresión con una utilidad en su computadora Windows o Mac.

1. Asegure que no aparezcan errores en la pantalla LCD.
2. Cargue varias hojas de papel normal en el producto.
3. Realice una de las siguientes acciones:
  - **Windows:** Acceda al Escritorio de Windows y haga clic con el botón derecho del mouse en el icono del producto en la barra de tareas de Windows.
  - **OS X:** En el menú Apple o en el Dock, seleccione **Preferencias del Sistema**. Seleccione **Impresión y Fax**, **Impresión y Escaneado** o **Impresoras y escáneres**, seleccione su producto y seleccione **Opciones y recambios**. Seleccione **Utilidad** y seleccione **Abrir Utilidad Impresoras**.
4. Seleccione **Limpieza de cabezales**.

Verá una ventana como esta:

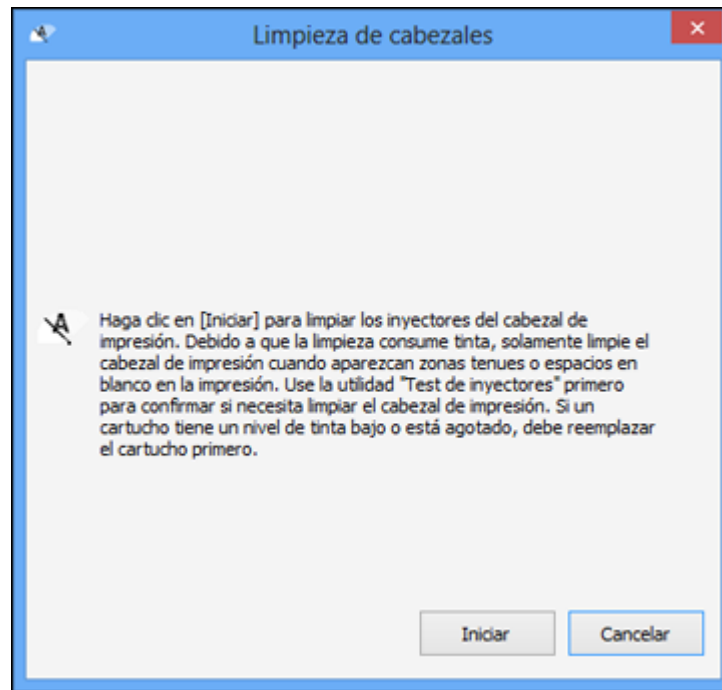

5. Haga clic en **Iniciar** para empezar el ciclo de limpieza.

El indicador  de encendido parpadea mientras se ejecuta el ciclo de limpieza y permanece encendido cuando termina el ciclo de limpieza.

**Precaución:** Nunca apague el producto ni abra la unidad del escáner durante un ciclo de limpieza ya que esto podría interferir con la impresión.

6. Cuando termine el ciclo de limpieza, puede revisar si los inyectores están limpios; haga clic en **Imprimir patrón de test de inyectores** y haga clic en **Imprimir**.

7. Revise el patrón impreso para ver si aparecen espacios en las líneas.

**El cabezal de impresión está limpio.**

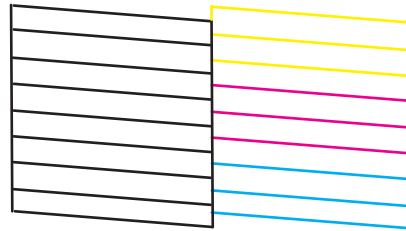

**Necesita limpiar el cabezal de impresión.**

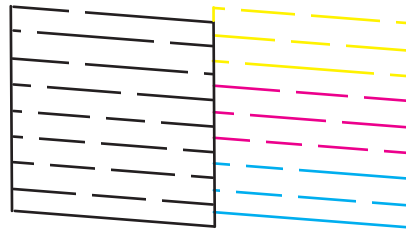

- Si no aparecen espacios, haga clic en **Finalizar**.
- Si aparecen espacios o el patrón tiene una apariencia muy tenue, haga clic en **Limpiar** para limpiar el cabezal de impresión otra vez.

Si no ve ninguna mejora después de la tercera limpieza, apague el producto y espere por lo menos 12 horas. Luego, revise los inyectores del cabezal de impresión y limpie el cabezal de impresión otra vez, si es necesario. Si la calidad aún no mejora, póngase en contacto con Epson.

**Tema principal:** [Cómo limpiar el cabezal de impresión](#)

**Referencias relacionadas**

[Dónde obtener ayuda](#)

**Tareas relacionadas**

[Cómo revisar los inyectores con una utilidad de la computadora](#)

[Cómo cargar papel en la bandeja](#)

## Cómo purgar la tinta

Si aún observa líneas claras u oscuras o si faltan colores en las impresiones, incluso después de limpiar el cabezal de impresión varias veces, puede ejecutar la utilidad Eliminación de tinta (Windows) o Eliminación total de tinta (OS X) para purgar la tinta.

**Nota:** Después de ejecutar la utilidad Eliminación de tinta (Windows) o Eliminación total de tinta (OS X), debe apagar el producto y esperar por lo menos 12 horas antes de imprimir otra vez.

**Precaución:** Este proceso consume mucha tinta y se debe realizar solo si es necesario. Rellene los tanques de tinta antes de ejecutar la utilidad Eliminación de tinta (Windows) o Eliminación total de tinta (OS X).

Este proceso afecta a la vida útil de las almohadillas de tinta ya que causa que se llenen más pronto. Cuando una almohadilla de tinta llega al final de su vida útil, el producto dejará de imprimir; comuníquese con Epson para obtener asistencia.

[Cómo purgar la tinta con una utilidad de la computadora](#)

**Tema principal:** [Mantenimiento del cabezal de impresión](#)

**Temas relacionados**

[Cómo rellenar la tinta](#)

### Cómo purgar la tinta con una utilidad de la computadora

Puede usar la utilidad Eliminación de tinta (Windows) o Eliminación total de tinta (OS X) para purgar la tinta.

**Nota:** Después de purgar la tinta, debe apagar el producto y esperar por lo menos 12 horas antes de imprimir otra vez.

Antes de comenzar, compruebe que ninguno de los indicadores del producto estén señalando errores.

1. Realice una de las siguientes acciones:

- **Windows:** Acceda al Escritorio de Windows, haga clic con el botón derecho del mouse en el icono del producto en la barra de tareas de Windows y seleccione **Ajustes de la impresora**. A continuación, haga clic en la ficha **Mantenimiento**.
- **OS X:** En el menú Apple o en el Dock, seleccione **Preferencias del Sistema**. Seleccione **Impresión y Fax**, **Impresión y Escaneado** o **Impresoras y escáneres**, seleccione su producto y seleccione **Opciones y recambios**. Seleccione **Utilidad** y seleccione **Abrir Utilidad Impresoras**.

2. Haga clic en el botón **Eliminación de tinta** (Windows) o **Eliminación total de tinta** (OS X).  
Verá una ventana como esta:

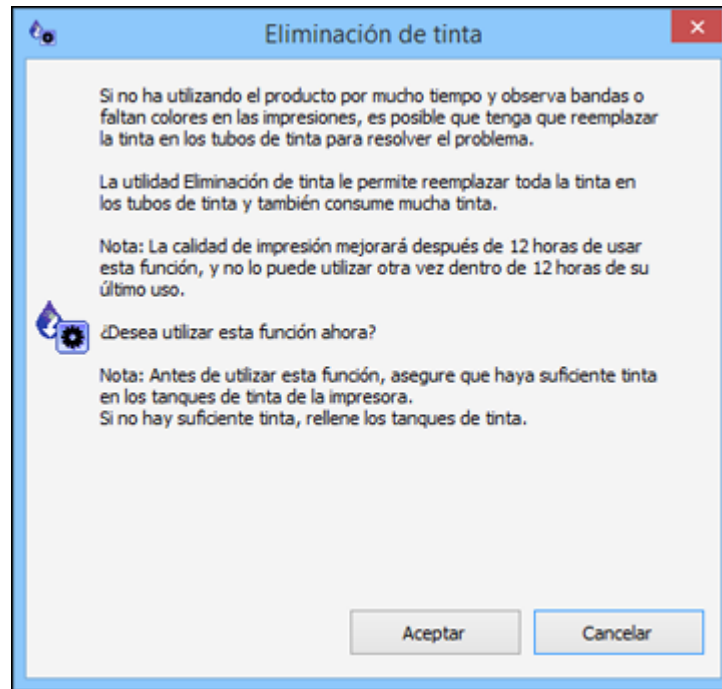

3. Siga las instrucciones que aparecen en pantalla.
4. Cuando termine de purgar la tinta, apague el producto y espere por lo menos 12 horas antes de imprimir.
5. Imprima un documento y revise la calidad de impresión. Si la calidad de impresión no mejoró, póngase en contacto con Epson para obtener asistencia.

**Tema principal:** [Cómo purgar la tinta](#)

**Temas relacionados**

[Cómo rellenar la tinta](#)

## Cómo alinear el cabezal de impresión

Si las impresiones presentan un aspecto granuloso o borroso, si observa un desalineamiento de las líneas verticales o si aparecen bandas horizontales oscuras o claras, es posible que necesite alinear el cabezal de impresión.

**Nota:** Las bandas también pueden aparecer si necesita limpiar los inyectores del cabezal de impresión.

[Cómo alinear el cabezal de impresión con el panel de control del producto](#)

[Cómo alinear el cabezal de impresión con una utilidad de la computadora](#)

**Tema principal:** [Cómo ajustar la calidad de impresión](#)

### Cómo alinear el cabezal de impresión con el panel de control del producto

Puede alinear el cabezal de impresión utilizando el panel de control de su producto.

1. Cargue varias hojas de papel normal en el producto.
2. Pulse el botón de flecha hacia arriba o hacia abajo para seleccionar **Config.** y pulse el botón **OK**.

Verá esta pantalla:

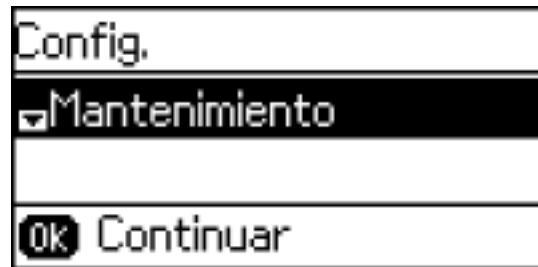

3. Seleccione **Mantenimiento** y pulse el botón **OK**.
4. Seleccione **Alineación de cabezal** y pulse el botón **OK**.
5. Realice una de las siguientes acciones:
  - Si las impresiones están borrosas o tienen líneas verticales desalineadas, seleccione **Alineación vertical**.
  - Si las impresiones presentan bandas horizontales oscuras o claras, seleccione **Alineación horizontal**.



6. Pulse el botón **Iniciar**  $\diamond$  **Color** para imprimir una hoja de alineación.

**Nota:** No cancele la impresión mientras se esté imprimiendo un patrón de la alineación de cabezales.

7. Revise los patrones impresos en la hoja de alineación y realice una de las siguientes acciones:
  - Si imprimió una hoja de alineación vertical, pulse los botones de flecha para seleccionar el número que representa el patrón impreso más sólido de la primera fila en la hoja de alineación, luego pulse el botón **OK**. Repita estos pasos para cada fila impresa en la hoja de alineación.

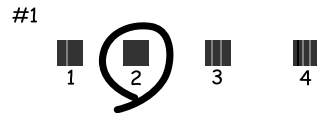

- Si imprimió una hoja de alineación horizontal, pulse los botones de flecha para seleccionar el número que representa el patrón impreso con la menor cantidad de separación o superposición, luego pulse el botón **OK**.



**Tema principal:** [Cómo alinear el cabezal de impresión](#)

**Tareas relacionadas**

[Cómo cargar papel en la bandeja](#)

## Cómo alinear el cabezal de impresión con una utilidad de la computadora

Puede alinear el cabezal de impresión con una utilidad en su computadora Windows o Mac.

1. Cargue varias hojas de papel normal en el producto.

2. Realice una de las siguientes acciones:
  - **Windows:** Acceda al Escritorio de Windows y haga clic con el botón derecho del mouse en el icono del producto en la barra de tareas de Windows.
  - **OS X:** En el menú Apple o en el Dock, seleccione **Preferencias del Sistema**. Seleccione **Impresión y Fax**, **Impresión y Escaneado** o **Impresoras y escáneres**, seleccione su producto y seleccione **Opciones y recambios**. Seleccione **Utilidad** y seleccione **Abrir Utilidad Impresoras**.
3. Seleccione **Alineación de cabezales**.
4. Haga clic en **Siguiente**, luego haga clic en **Imprimir** para imprimir una hoja de alineación.

**Nota:** No cancele la impresión mientras se esté imprimiendo un patrón de la alineación de cabezales.

Verá una ventana como esta:

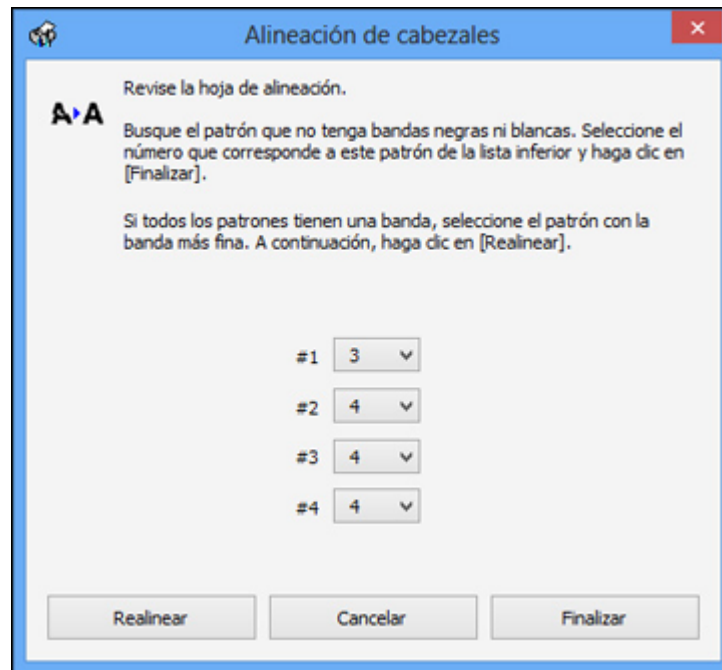

5. Revise el patrón impreso y siga las instrucciones que aparecen en pantalla para elegir el número del patrón con la mejor alineación de cada grupo.

#### Alineación vertical

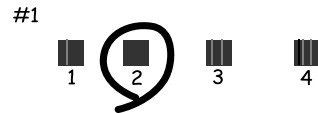

#### Alineación horizontal



- Después de elegir un número de patrón, haga clic en **Siguiente**.
- Si no puede encontrar un patrón alineado en uno o más de los grupos, elija el que tenga la mejor alineación en cada grupo y haga clic en **Realignar**. A continuación, imprima otra hoja de alineación y revísela.

**Nota:** Haga clic en **Saltar** (donde esté disponible) si desea saltar una hoja de alineación en particular.

6. Cuando termine, haga clic en **Finalizar**.

**Tema principal:** [Cómo alinear el cabezal de impresión](#)

#### Tareas relacionadas

[Cómo cargar papel en la bandeja](#)

## Cómo limpiar el recorrido del papel

Si aparece tinta al dorso de una hoja impresa, puede limpiar el recorrido del papel para eliminar cualquier exceso de tinta.

**Precaución:** No utilice pañuelos desechables para limpiar los rodillos dentro del producto; la pelusa del papel puede obstruir los inyectores del cabezal de impresión.

1. Cargue varias hojas de papel normal en el producto.
2. Pulse el botón de flecha hacia arriba o hacia abajo para seleccionar **Config**.
3. Pulse el botón de flecha hacia arriba o hacia abajo para seleccionar **Mantenimiento**.
4. Pulse el botón de flecha hacia arriba o hacia abajo para seleccionar **Limpieza de guía de papel**.
5. Siga las instrucciones que aparecen en pantalla para limpiar el recorrido del papel.
6. Repita cuantas veces sea necesario hasta que el papel salga limpio.

**Tema principal:** [Cómo ajustar la calidad de impresión](#)

**Tareas relacionadas**

[Cómo cargar papel en la bandeja](#)

## Cómo revisar el número de hojas que han avanzado por el producto

Puede ver una opción que muestra el número de hojas de papel que han avanzado por el producto.

[Cómo revisar el contador de hojas - Windows](#)

[Cómo revisar el contador de hojas - OS X](#)

**Tema principal:** [Cómo ajustar la calidad de impresión](#)

## Cómo revisar el contador de hojas - Windows

Puede revisar el número de hojas de papel que han avanzado por el producto a través del contador de hojas.

1. Acceda al Escritorio de Windows y haga clic con el botón derecho del mouse en el icono del producto en la barra de tareas de Windows.
2. Seleccione **Ajustes de la impresora**.
3. Haga clic en la ficha **Mantenimiento**.
4. Seleccione **Información de impresora y opciones**.

Verá esta ventana:

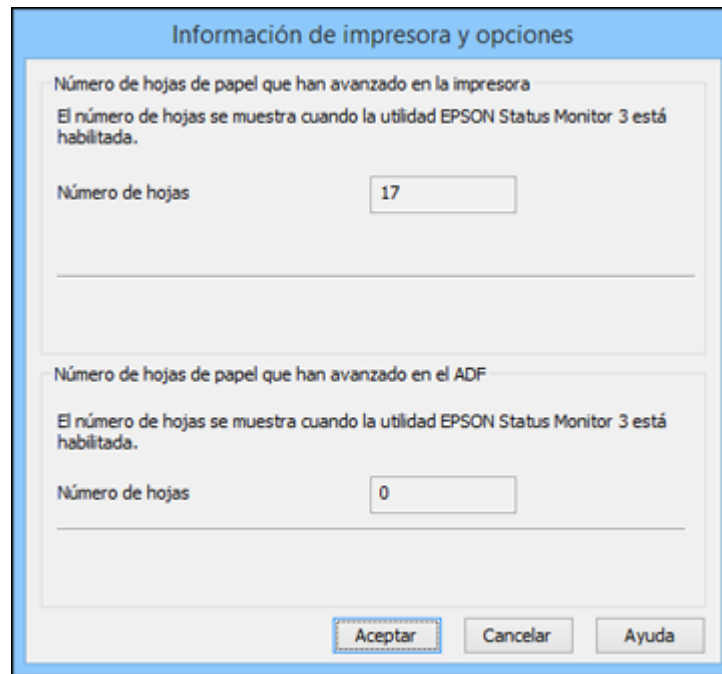

5. Después de revisar el número de hojas que han avanzado por la impresora, haga clic en **Aceptar** para cerrar la ventana.

**Nota:** El número de hojas se muestra solo cuando Epson Status Monitor 3 está activado.

**Tema principal:** [Cómo revisar el número de hojas que han avanzado por el producto](#)

## Cómo revisar el contador de hojas - OS X

Puede revisar el número de hojas de papel que han avanzado por el producto a través del contador de hojas.

1. En el menú Apple o en el Dock, seleccione **Preferencias del Sistema**. Seleccione **Impresión y Fax, Impresión y Escaneado** o **Impresoras y escáneres**, seleccione su producto y seleccione **Opciones y recambios**. Seleccione **Utilidad** y seleccione **Abrir Utilidad Impresoras**.
2. Seleccione **Información de impresora y opciones**.

Verá esta ventana:

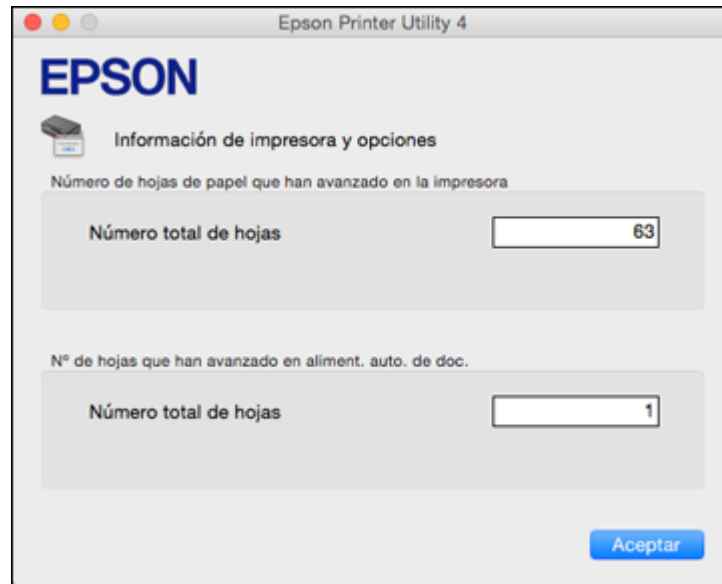

3. Después de revisar el número de hojas que han avanzado por la impresora, haga clic en **Aceptar** para cerrar la ventana.

**Tema principal:** [Cómo revisar el número de hojas que han avanzado por el producto](#)

---

## Cómo limpiar y transportar el producto

Consulte las siguientes secciones si necesita limpiar o transportar el producto.

[Cómo limpiar el producto](#)

[Cómo transportar el producto](#)

### Cómo limpiar el producto

Para que el funcionamiento de su producto sea óptimo, debe limpiarlo varias veces al año.

Cierre la bandeja de salida del papel y el soporte del papel cuando no esté utilizando el producto para protegerlo del polvo.

**Precaución:** No utilice cepillos duros, alcohol o diluyente de pintura para limpiar el producto ya que lo podría dañar. No utilice aceites u otros lubricantes en el interior del producto y no permita que el agua penetre en el interior.

1. Apague el producto.
2. Desconecte el cable de alimentación.
3. Desconecte todos los cables conectados al producto.
4. Retire todo el papel.

5. Limpie el cristal del escáner con un paño suave que no deje pelusas (se recomienda uno de microfibra), humedecido con un poco de limpiacristales. Si nota líneas en su documento escaneado o en sus fotocopias, limpie el lado izquierdo del cristal del escáner con cuidado.

**Precaución:** No rocíe el limpiacristales directamente en el cristal y no ejerza presión sobre la superficie de cristal.

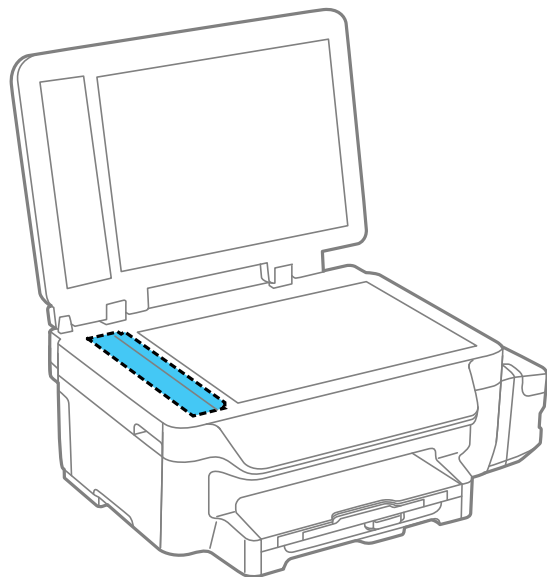



6. Abra la tapa del alimentador automático de documentos y utilice un paño seco y suave que no deje pelusas (se recomienda uno de microfibra) para limpiar los rodillos y el interior del alimentador automático de documentos.

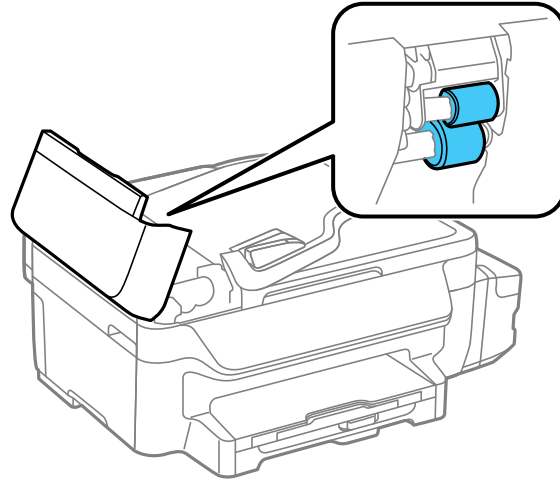

7. Limpie el exterior de la impresora y el panel de control con un paño suave y seco que no deje pelusas. No utilice productos de limpieza líquidos o químicos.

**Tema principal:** [Cómo limpiar y transportar el producto](#)

## Cómo transportar el producto

Si necesita almacenar el producto o transportarlo a una distancia larga, debe prepararlo para el transporte tal como se describe a continuación.

**Precaución:** Al transportar o almacenar el producto, siga estas directrices:

- No incline el producto, no lo coloque verticalmente y no lo ponga boca abajo; de lo contrario, se podría derramar la tinta.

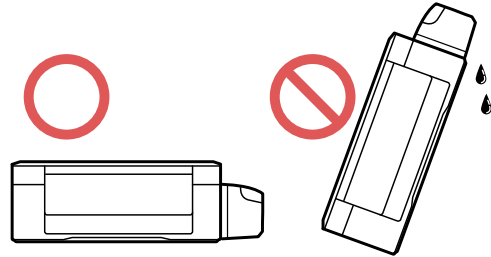

- Cuando guarde o transporte una botella de tinta después de retirar el sello, no incline la botella y no la someta a impactos o a cambios de temperatura. De lo contrario, la tinta se podría derramar aún si la tapa de la botella está bien cerrada. Mantenga la botella de tinta en posición vertical cuando esté apretando la tapa y tome medidas para que no se derrame la tinta cuando transporte la botella.
- No coloque botellas de tinta abiertas en la caja con el producto.

**Nota:** Antes de guardar el producto por un periodo largo, reemplace la tinta si tiene un nivel bajo, está agotada o caducada para evitar que el cabezal de impresión se reseque. Guarde el producto en un lugar fresco y seco.

1. Apague el producto.
2. Levante la unidad del escáner y compruebe que el cabezal de impresión se encuentre al extremo derecho (en la posición de inicio). Si no lo está, encienda el producto, espere a que el cabezal de impresión se mueva al extremo derecho, luego apague el producto de nuevo.

3. Fije el cabezal de impresión a la impresora con cinta adhesiva.

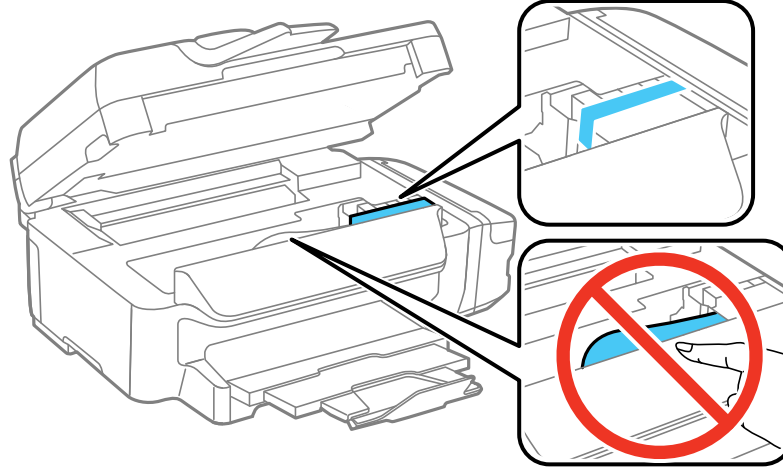

**Precaución:** No coloque cinta adhesiva en el cable plano blanco que se encuentra en el interior del producto; de lo contrario, podría dañar el producto.

4. Baje la unidad del escáner.
5. Retire todo el papel del producto.
6. Cierre la bandeja de salida del papel, si es necesario.

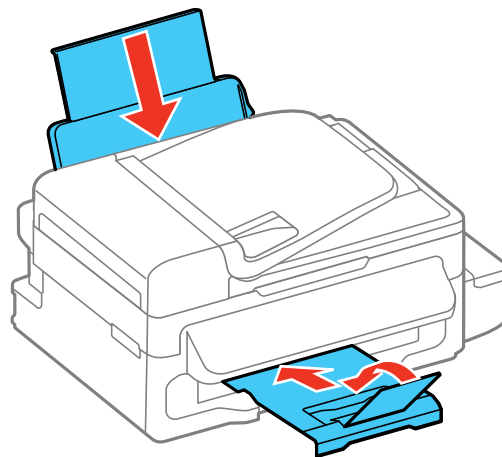

7. Desconecte el cable de alimentación.
8. Desconecte todos los cables conectados al producto.
9. Abra la unidad de tanques de tinta y compruebe que los tapones estén instalados firmemente en los tanques de tinta.

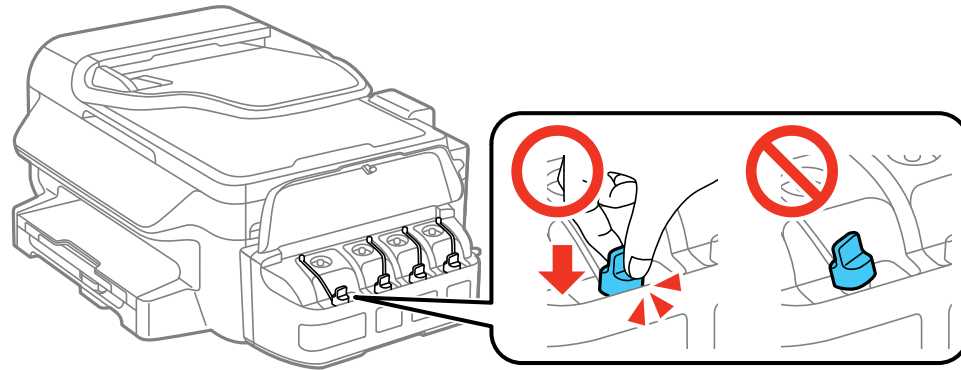

10. Utilice los materiales de embalaje originales, si es posible, o utilice materiales equivalentes con material acolchonado de protección alrededor del producto.

Asegúrese de retirar la cinta adhesiva del cabezal de impresión antes de encender el producto. Si observa que la calidad de impresión ha disminuido cuando vuelva a imprimir, limpie y alinee el cabezal de impresión.

**Tema principal:** [Cómo limpiar y transportar el producto](#)

**Conceptos relacionados**

[Cómo limpiar el cabezal de impresión](#)

[Cómo alinear el cabezal de impresión](#)

---

## Solución de problemas

Consulte las siguientes secciones para obtener soluciones a problemas que pueda tener al utilizar el producto.

[Cómo obtener actualizaciones del software](#)

[Mensajes de estado del producto](#)

[Cómo ejecutar una prueba del producto](#)

[Cómo restablecer los valores predeterminados del panel de control](#)

[Solución de problemas de configuración](#)

[Solución de problemas de red](#)

[Solución de problemas de copiado](#)

[Solución de problemas de papel](#)

[Solución de problemas de impresión desde una computadora](#)

[Solución de problemas de composición de página y contenido](#)

[Solución de problemas con la calidad de impresión](#)

[Solución de problemas de escaneo](#)

[Solución de problemas con la calidad de la imagen escaneada](#)

[Solución de problemas de fax](#)

[Aparece un mensaje indicando que es necesario reiniciar los niveles de tinta](#)

[Cómo desinstalar el software del producto](#)

[Dónde obtener ayuda](#)

## Cómo obtener actualizaciones del software

Se aconseja visitar periódicamente la página de soporte técnico de Epson para obtener actualizaciones gratuitas del software de su producto. Visite la página de descarga de drivers en [global.latin.epson.com/Soporte](http://global.latin.epson.com/Soporte).

- **Windows:** El software de la impresora automáticamente busca actualizaciones. También puede actualizar el software manualmente seleccionando **Actualización del software** aquí:
  - Acceda al Escritorio de Windows y haga clic con el botón derecho del mouse en el icono del producto en la barra de tareas de Windows
  - En la ficha **Mantenimiento** en la ventana de los ajustes de la impresora

También puede actualizar el software seleccionando **EPSON Software Updater** en el grupo de programas **EPSON** o **EPSON Software**, accesible por medio del botón **Inicio** o en las pantallas **Inicio** o **Aplicaciones**, dependiendo de su versión de Windows.

- **OS X:** Puede actualizar el software manualmente abriendo la carpeta **Aplicaciones > Epson Software** y seleccionando **EPSON Software Updater**.

Tema principal: [Solución de problemas](#)

## Mensajes de estado del producto

A menudo puede diagnosticar problemas con el producto revisando los mensajes en la pantalla LCD.

Mensaje en la pantalla LCD	Condición/solución
Error impresora 0xXX	Apague el producto, confirme que no haya papel obstruido en el interior, luego vuelva a encenderlo. Si continúa el error, póngase en contacto con Epson para obtener asistencia.
La almohadilla de tinta de la impresora está por alcanzar el final de su vida útil.	La almohadilla de tinta está casi al final de su vida útil, póngase en contacto con el departamento de soporte de Epson. (Para seguir imprimiendo, pulse uno de los botones <b>Iniciar</b> ).
La almohadilla de tinta de la impresora alcanzó el final de su vida útil.	La almohadilla de tinta ha alcanzado el final de su vida útil. Apague el producto y póngase en contacto con Epson para obtener asistencia.
Error de comunicación	Asegúrese de haber conectado el producto a la computadora y de haber instalado el software del producto correctamente.
Atasco de papel	El papel está obstruido en el producto. Retire el papel obstruido y pulse el botón <b>OK</b> para eliminar el error.
Dirección IP y máscara de subred no válidas.	Introduzca la dirección IP y la máscara de subred correctamente.
No hay tono mar.	Asegure que el cable de teléfono esté conectado correctamente y que la línea telefónica esté funcionando. Si conectó el producto a una línea telefónica PBX (sistema de conmutación privado) o a un adaptador de terminal, desactive el ajuste <b>Detección tono marc.</b>

Mensaje en la pantalla LCD	Condición/solución
Modo de recuperación	Se produjo un error durante la actualización del firmware. Conecte el producto con un cable USB e intente actualizar el firmware otra vez. Si sigue recibiendo este mensaje de error, póngase en contacto con Epson para obtener asistencia.

**Nota:** Las almohadillas de tinta en la impresora acumulan, distribuyen y contienen la tinta que no se utiliza en las páginas impresas. Durante la vida útil del producto, puede llegar a un punto donde no se puede obtener una calidad de impresión satisfactoria o las almohadillas de tinta alcanzan el final de su vida útil. El software Epson Status Monitor, la pantalla LCD o los indicadores del panel de control le indicarán cuando es necesario reemplazar estas piezas. Si esto ocurre durante la garantía estándar del producto, el cambio del producto o el reemplazo de las almohadillas está cubierto bajo la garantía estándar. Si el producto ya no está cubierto por la garantía, las almohadillas pueden ser reemplazadas por cualquier proveedor de servicios para productos Epson autorizado. Las almohadillas de tinta no pueden ser reemplazadas por el usuario.

**Tema principal:** [Solución de problemas](#)

**Referencias relacionadas**

[Dónde obtener ayuda](#)

**Tareas relacionadas**

[Cómo obtener actualizaciones del software](#)

[Cómo conectar un teléfono o un contestador](#)

**Temas relacionados**

[Cómo cargar papel](#)

[Cómo configurar el producto en una red Wi-Fi o alámbrica](#)

[Solución de problemas de papel](#)

## Cómo ejecutar una prueba del producto

Una prueba del producto le ayudará a determinar si su producto está funcionando correctamente.

1. Desconecte todos los cables de interfaz conectados al producto.
2. Cargue varias hojas de papel normal en el producto.
3. Pulse el botón de flecha hacia arriba o hacia abajo para seleccionar **Config.** y pulse el botón **OK.**

Verá esta pantalla:

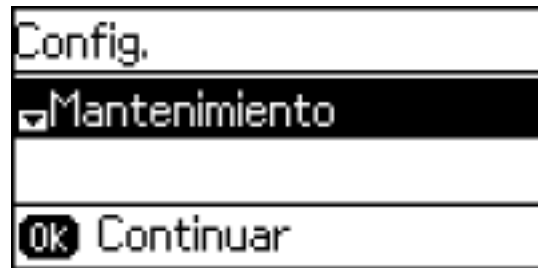

4. Pulse el botón de flecha hacia arriba o hacia abajo para seleccionar **Mantenimiento** y pulse el botón **OK**.
5. Pulse el botón de flecha hacia arriba o hacia abajo para seleccionar **Imprimir prueba inyectores** y pulse el botón **OK**.
6. Pulse uno de los botones **Iniciar**.
7. Haga lo siguiente, dependiendo de los resultados de la prueba del producto:
  - Si la página se imprime y el patrón de prueba de los inyectores está completo, el producto está funcionando correctamente. El problema de funcionamiento se puede deber a la computadora, al cable, al software o a los ajustes seleccionados. Revise las otras soluciones disponibles o intente desinstalar y reinstalar el software de la impresora.
  - Si la página se imprime, pero el patrón de prueba de los inyectores presenta espacios, limpie o alinee el cabezal de impresión.
  - Si la página no se imprime, el producto puede tener un problema. Revise las otras soluciones presentadas en este manual. Si no funcionan, comuníquese con Epson.

**Tema principal:** [Solución de problemas](#)

**Conceptos relacionados**

[Cómo limpiar el cabezal de impresión](#)

[Cómo alinear el cabezal de impresión](#)

[Cómo desinstalar el software del producto](#)

**Referencias relacionadas**

[Dónde obtener ayuda](#)



## Cómo restablecer los valores predeterminados del panel de control

Si tiene un problema con los ajustes del panel de control del producto, puede restaurarlos a sus valores predeterminados. Puede elegir los ajustes que desea restaurar o restaurarlos todos.

1. Pulse el botón de flecha hacia arriba o hacia abajo para seleccionar **Config.** y pulse el botón **OK**.
2. Pulse el botón de flecha hacia arriba o hacia abajo para seleccionar **Restaurar configuración pred.** y pulse el botón **OK**.

Verá esta pantalla:

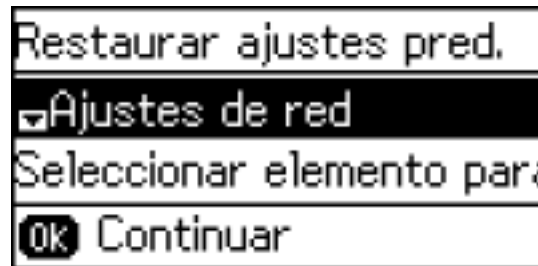

3. Pulse el botón de flecha hacia arriba o hacia abajo para seleccionar una de estas opciones y pulse el botón **OK**.
    - **Ajustes de red:** Restaura todos los ajustes de red predeterminados.
    - **Ajustes del fax:** Restaura todos los ajustes de fax.
    - **Borrar todos los datos y ajustes:** Restaura todos los ajustes predeterminados y restablece los datos de contactos y red del panel de control.
- Verá un mensaje de confirmación.
4. Pulse el botón de flecha hacia arriba para restablecer los ajustes seleccionados. Pulse el botón de flecha hacia abajo si desea cancelar la operación.

**Tema principal:** [Solución de problemas](#)

## Solución de problemas de configuración

Consulte las siguientes secciones si tiene problemas al configurar el producto.

[El producto hace ruido tras rellenar la tinta](#)

[Problemas con la instalación del software](#)

[Problemas con la configuración del control de panel](#)

## Problemas con la conexión USB

**Tema principal:** [Solución de problemas](#)

### El producto hace ruido tras rellenar la tinta

Si el producto hace ruido después de llenar los tanques con tinta, revise estas explicaciones:

- La primera vez que llena los tanques de tinta, el producto debe cargar el cabezal de impresión. Espere hasta que el producto haya terminado de cargar la tinta antes de apagarlo; de lo contrario, es posible que la carga no se realice correctamente y se use demasiada tinta la próxima vez que encienda el producto.
- Si el cabezal de impresión del producto deja de moverse o de hacer ruidos, y el proceso de carga no ha terminado después de aproximadamente 20 minutos, apague el producto. Vuelva a encenderlo y compruebe si la carga aún está en curso. Si todavía está en curso, póngase en contacto con Epson para obtener asistencia.

**Tema principal:** [Solución de problemas de configuración](#)

### Problemas con la instalación del software

Si tiene problemas al instalar el software del producto, pruebe estas soluciones:

- Asegúrese de que el producto esté encendido y que los cables necesarios estén conectados firmemente en ambos extremos. Si aún tiene problemas al instalar el software, desconecte el cable y siga cuidadosamente las instrucciones que aparecen en la *Guía de instalación*. Asegúrese también de que la computadora cumpla con los requisitos de sistema para su sistema operativo.
- Cierre todos los demás programas, incluyendo protectores de pantalla y software antivirus, e instale el software del producto nuevamente.
- En Windows, compruebe que su producto esté seleccionado como la impresora predeterminada y que el puerto correcto se muestre en las propiedades de la impresora.
- Si ve algún mensaje de error o el software no se instala correctamente en Windows, es posible que no tenga los privilegios necesarios para instalar el software. Póngase en contacto con su administrador de sistemas.

**Tema principal:** [Solución de problemas de configuración](#)

#### Conceptos relacionados

[Cómo desinstalar el software del producto](#)

#### Referencias relacionadas

[Requisitos de sistema para Windows](#)

[Requisitos de sistema para OS X](#)

## Problemas con la configuración del control de panel

Si tiene problemas al configurar el panel de control, pruebe estas soluciones:

- Para ver el texto de la pantalla LCD en un idioma diferente, seleccione un ajuste diferente de idioma.
- Para apagar el "bip" que se escucha cuando pulsa un botón, desactive el ajuste sonido. Esto también apaga el sonido de marcado y de envío.

**Tema principal:** [Solución de problemas de configuración](#)

### Tareas relacionadas

[Cómo cambiar el idioma de la pantalla LCD](#)

[Cómo desactivar los sonidos del panel de control](#)

## Problemas con la conexión USB

Si utilizó un cable USB para conectar el producto a una computadora con múltiples periféricos, asegure que la computada esté conectada a tierra. De lo contrario, puede recibir una leve descarga eléctrica al tocar el producto.

**Tema principal:** [Solución de problemas de configuración](#)

## Solución de problemas de red

Consulte las siguientes soluciones si tiene problemas al configurar o utilizar el producto en una red.

**Nota:** Si el producto sufre una avería o necesita mandarlo a reparar, puede perder los datos y ajustes de red y/o fax. Epson no se hace responsable de hacer una copia de seguridad o de recuperar los datos y los ajustes durante o después del periodo de garantía. Se recomienda crear su propia copia de seguridad o imprimir sus datos y ajustes de red y/o fax.

[El producto no se puede conectar a un punto de acceso o router inalámbrico](#)

[No puede imprimir por medio de una red](#)

[El software de red no puede encontrar el producto en una red](#)

[El producto no aparece en la ventana de impresoras de OS X](#)

[No puede escanear por medio de una red](#)

**Tema principal:** [Solución de problemas](#)

## El producto no se puede conectar a un punto de acceso o router inalámbrico

Si el producto no puede encontrar o conectarse a un punto de acceso o router inalámbrico, pruebe estas soluciones:

- Si va a conectar el producto por medio de Wi-Fi Protected Setup (WPS) y el icono de Wi-Fi en la pantalla LCD del producto no está encendido o no aparece, seleccione una de las opciones WPS del panel de control del producto dentro de 2 minutos de haber pulsado el botón WPS del router.
- Compruebe que el producto esté dentro del alcance del router o punto de acceso de 2,4 GHz. No coloque el producto cerca de hornos de microondas, teléfonos inalámbricos de 2,4 GHz u objetos grandes de metal, como un archivador.

**Nota:** Si está utilizando un router inalámbrico de 5 GHz, configure el router para operar en modo de banda dual (2,4 GHz y 5 GHz). Consulte la documentación del router para obtener instrucciones.

- Conéctese al router o al punto de acceso a través de su computadora u otro dispositivo para comprobar si el router o punto de acceso está funcionando correctamente.
- Es posible que tenga que desactivar el firewall y cualquier software antivirus en su router o punto de acceso inalámbrico.
- Asegúrese de que no hayan restricciones de acceso, como filtros de dirección MAC, establecidas en el router o punto de acceso. Si hay restricciones de acceso, agregue la dirección MAC del producto a la lista de direcciones del router. Para obtener la dirección MAC del producto, imprima una hoja de estado de red. Después, siga las instrucciones en la documentación del router o punto de acceso para agregar la dirección a la lista.
- Si el router o punto de acceso no transmite su nombre de red (SSID), siga las instrucciones incluidas con el producto para ingresar el nombre de red inalámbrica manualmente.
- Si el router o punto de acceso tiene una utilidad de seguridad habilitada, determine el tipo de seguridad que esté utilizando y cualquier contraseña requerida para la conexión. Asegúrese de introducir la clave WEP o la contraseña WPA correctamente.
- Compruebe si su computadora tiene restricciones en los canales inalámbricos disponibles. Si es el caso, verifique que su punto de acceso inalámbrico esté usando uno de los canales utilizables y cambie a un canal utilizable, si es necesario.
- Si está usando una conexión Wi-Fi Direct que de repente se desconecta, es posible que se haya cambiado la contraseña de Wi-Fi Direct en su dispositivo. Si es necesario, borre los ajustes de conexión **DIRECT-xxxxxxx** existentes de su dispositivo e ingrese una contraseña nueva. Consulte la documentación del dispositivo para obtener instrucciones.
- Si conectó su producto a una computadora con Windows utilizando Wi-Fi Direct y automáticamente seleccionó el modo punto de acceso, es posible que experimente problemas al acceder a una

conexión de Internet de baja prioridad. Revise los ajustes del adaptador o de la conexión de red en el Panel de control de Windows y configure el ajuste **Métrica de Internet** a **100** para su versión de Protocolo de Internet.

**Tema principal:** [Solución de problemas de red](#)

**Conceptos relacionados**

[Cómo configurar el modo Wi-Fi Direct](#)

**Tareas relacionadas**

[Cómo seleccionar los ajustes de red inalámbrica desde el panel de control](#)

[Cómo imprimir una hoja de estado de la red](#)

**Temas relacionados**

[Cómo configurar el producto en una red Wi-Fi o alámbrica](#)

## No puede imprimir por medio de una red

Si no puede imprimir por medio de una red, pruebe estas soluciones:

- Compruebe que el producto esté encendido.
- Instale el software de red del producto tal como se describe en la documentación del producto.
- Imprima una hoja de estado de red y verifique que los ajustes de red sean correctos. Si el estado de la red es **Desconectado**, revise las conexiones del cable, apague el producto y luego vuelva a encenderlo.
- Si está utilizando TCP/IP, compruebe que la dirección IP del producto esté configurada correctamente para su red. Si la red no asigna direcciones IP utilizando DHCP, configure la dirección IP manualmente.
- Compruebe que la computadora y el producto estén utilizando la misma red inalámbrica.
- Si la impresión en red es lenta, imprima una hoja de estado de red y revise la potencia de la señal. Si tiene una señal débil, acerque el producto a su router o punto de acceso. No coloque el producto cerca de hornos de microondas, teléfonos inalámbricos de 2,4 GHz u objetos grandes de metal, como un archivador.

**Nota:** Si está utilizando un router inalámbrico de 5 GHz, configure el router para operar en modo de banda dual (2,4 GHz y 5 GHz). Consulte la documentación del router para obtener instrucciones.

- Revise si su punto de acceso o router inalámbrico tiene una función de separador de privacidad activada que esté impidiendo la impresión desde un dispositivo por medio de la red. Consulte la

documentación de su router o punto de acceso para obtener instrucciones sobre cómo desactivar la función de separador de privacidad.

- Si va a conectar el producto por medio de Wi-Fi Protected Setup (WPS) y el icono de Wi-Fi no aparece en la pantalla LCD del producto, seleccione una de las opciones WPS del panel de control del producto dentro de 2 minutos de haber pulsado el botón WPS del router.
- Revise el router LAN alámbrico o el punto de acceso para ver si el LED del puerto al que el producto está conectado está encendido o parpadeando. Si el LED de enlace está apagado, haga lo siguiente:
  - Compruebe que el cable Ethernet esté firmemente conectado al producto y a su router, punto de acceso, conmutador o concentrador.
  - Intente conectar el producto a un puerto diferente o a un router, punto de acceso, conmutador o concentrador diferente.
  - Intente conectar el producto con un cable Ethernet diferente.
  - Intente imprimir a su producto desde otra computadora en la red.

**Nota:** Si está utilizando un router inalámbrico de 5 GHz, configure el router para operar en modo de banda dual (2,4 GHz y 5 GHz). Consulte la documentación del router para obtener instrucciones.

- Si va a conectar el producto por medio de EpsonNet Setup y no ve el icono de Wi-Fi encendido en la pantalla LCD, asegure que el software del producto se haya instalado correctamente. Si es necesario, vuelva a instalar el software.

**Tema principal:** [Solución de problemas de red](#)

#### **Referencias relacionadas**

[No puede escanear por medio de una red](#)

#### **Tareas relacionadas**

[Cómo imprimir una hoja de estado de la red](#)

#### **Temas relacionados**

[Cómo configurar el producto en una red Wi-Fi o alámbrica](#)

## **El software de red no puede encontrar el producto en una red**

Si el programa EpsonNet Setup no puede encontrar su producto en una red, pruebe estas soluciones:

- Compruebe que el producto esté encendido y conectado a la red. Verifique la conexión utilizando el panel de control del producto.
- Revise si el nombre de red (SSID) contiene caracteres que no sean ASCII. Su producto no puede mostrar caracteres que no sean ASCII.

- Asegúrese de que el producto no esté conectado a una red de invitados.
- Si es necesario, vuelva a instalar el software del producto e intente ejecutar el programa EpsonNet Setup otra vez:
  1. Restaure los ajustes de red del producto a sus valores predeterminados.
  2. Windows solamente: Desinstale el software del producto.
  3. Siga las instrucciones indicadas en la documentación del router para inicializar su router.

**Nota:** Si está leyendo estas instrucciones en línea, perderá la conexión de Internet al inicializar el router. Por lo tanto, anote el próximo paso antes de inicializarlo.

4. Descargue el software del producto de la página Web de Epson e instálelo utilizando las instrucciones en la *Guía de instalación*.
- Si ha reemplazado su router, reinstale el software del producto para conectarlo al router nuevo.

**Nota:** Si está utilizando un router inalámbrico de 5 GHz, configure el router para operar en modo de banda dual (2,4 GHz y 5 GHz). Consulte la documentación del router para obtener instrucciones.

**Tema principal:** [Solución de problemas de red](#)

**Conceptos relacionados**

[Cómo desinstalar el software del producto](#)

**Temas relacionados**

[Cómo configurar el producto en una red Wi-Fi o alámbrica](#)

## El producto no aparece en la ventana de impresoras de OS X

Si su producto no aparece en la ventana de impresoras de OS X, pruebe estas soluciones:

- Apague el producto, espere 30 segundos, luego vuelva a encenderlo.
- Si va a conectar el producto por medio de Wi-Fi Protected Setup (WPS) y el icono de Wi-Fi no aparece en la pantalla LCD del producto, seleccione una de las opciones WPS del panel de control del producto dentro de 2 minutos de haber pulsado el botón WPS del router.
- Si va a conectar el producto de forma inalámbrica por medio de EpsonNet Setup y no ve el icono de Wi-Fi encendido en la pantalla LCD, asegure que el software del producto se haya instalado correctamente. Si es necesario, vuelva a instalar el software.

**Nota:** Si está utilizando un router inalámbrico de 5 GHz, configure el router para operar en modo de banda dual (2,4 GHz y 5 GHz). Consulte la documentación del router para obtener instrucciones.

**Tema principal:** [Solución de problemas de red](#)

**Conceptos relacionados**

[Cómo desinstalar el software del producto](#)

## No puede escanear por medio de una red

Si no puede iniciar el programa Epson Scan para escanear por medio de una red, pruebe estas soluciones:

- Si no puede escanear utilizando el panel de control del producto, confirme que reinició su computadora después de haber instalado el software del producto. Confirme que su firewall o software de seguridad no esté bloqueando el programa Event Manager.

**Nota:** Si está utilizando un router inalámbrico de 5 GHz, configure el router para operar en modo de banda dual (2,4 GHz y 5 GHz). Consulte la documentación del router para obtener instrucciones.

- Si va a escanear un original grande a una alta resolución, puede ocurrir un error de comunicación de la red. Intente escanear de nuevo a una resolución más baja.
- Si la comunicación de la red se interrumpió al iniciar el programa Epson Scan, cierre Epson Scan, espere unos segundos y vuelva a iniciarlo. Si no puede reiniciar Epson Scan, apague el producto, vuelva a encenderlo y luego intente reiniciar Epson Scan de nuevo.
- Revise el ajuste de conexión y pruebe la conexión utilizando los Ajustes Epson Scan:

**Windows 8.x:** Navegue a la pantalla **Aplicaciones** y seleccione **Ajustes EPSON Scan**. Compruebe que el ajuste **Conexión** esté configurado en **Red**, luego haga clic en el botón **Test**.

**Windows (otras versiones):** Haga clic en  o en **Inicio > Todos los programas o Programas > EPSON > EPSON Scan > Ajustes EPSON Scan**. Compruebe que el ajuste **Conexión** esté configurado en **Red**, luego haga clic en el botón **Test**.

**OS X:** Abra la carpeta **Aplicaciones**, haga clic en **Epson Software** y haga clic en **Ajustes EPSON Scan**. Compruebe que el ajuste **Conexión** esté configurado en **Red**, luego haga clic en el botón **Test**.

- Compruebe que la opción seleccionada como el **Ajuste de Timeout** en el programa Ajustes Epson Scan es tiempo suficiente para completar el escaneo por medio de una red.
- Es posible que tenga que desactivar el firewall y cualquier software antivirus en su router o punto de acceso inalámbrico.



**Tema principal:** [Solución de problemas de red](#)

**Tareas relacionadas**

[Cómo escanear utilizando el panel de control del producto](#)

[Cómo escanear utilizando el icono Epson Scan](#)

## **Solución de problemas de copiado**

Consulte las siguientes soluciones si tiene problemas al copiar con el producto.

[El producto hace ruido, pero no copia](#)

[El producto hace ruido cuando está inactivo durante un tiempo](#)

**Tema principal:** [Solución de problemas](#)

### **El producto hace ruido, pero no copia**

Si el producto hace un ruido, pero no copia nada, pruebe estas soluciones:

- Ejecute una prueba de inyectores para ver si alguno de los inyectores del cabezal de impresión está obstruido. Luego, limpie el cabezal de impresión, si es necesario.
- Si la página de la prueba de inyectores no se imprime, pero el indicador de encendido del producto está iluminado, compruebe que el software del producto esté instalado correctamente.
- Asegure que su producto esté nivelado (no inclinado).

**Tema principal:** [Solución de problemas de copiado](#)

**Conceptos relacionados**

[Cómo revisar los inyectores del cabezal de impresión](#)

[Cómo limpiar el cabezal de impresión](#)

### **El producto hace ruido cuando está inactivo durante un tiempo**

El producto está ejecutando un procedimiento de mantenimiento de rutina. Esto es normal.

**Tema principal:** [Solución de problemas de copiado](#)

## **Solución de problemas de papel**

Consulte las siguientes secciones si tiene problemas al usar papel con el producto.

[Problemas con la alimentación del papel](#)

[Problemas de obstrucciones de papel dentro del producto](#)

[Problemas de obstrucciones de papel en la bandeja del papel](#)

[Problemas de obstrucciones de papel en la unidad dúplex \(tapa trasera\)](#)

[Los documentos se obstruyen en el alimentador automático de documentos](#)

[Problemas con la expulsión del papel](#)

**Tema principal:** [Solución de problemas](#)

## **Problemas con la alimentación del papel**

Si tiene problemas con la alimentación del papel, pruebe estas soluciones:

- Si el papel no avanza para la impresión, retírelo. Luego, vuelva a cargar el papel en el alimentador de hojas contra el lado derecho y por debajo de la lengüeta. Deslice la guía lateral contra el borde del papel, asegurándose de que la pila de papel no esté por encima del nivel que marca la flecha en la guía lateral.
- Si avanzan varias hojas a la vez, retire el papel, aeree los bordes para separar las hojas y vuelva a cargarlo.
- Si el papel se obstruye cuando carga solo una o dos hojas, intente cargar más hojas a la vez. No cargue más del número de hojas recomendado.
- Si el papel se obstruye al imprimir en ambas caras del papel, cargue menos hojas.
- Asegúrese de que el papel cumpla con las especificaciones del producto.
- Para obtener los mejores resultados, siga estas directrices:
  - Utilice una pila de papel nuevo, liso y de alta calidad que no esté ondulado, arrugado, viejo, demasiado delgado o demasiado grueso.
  - Cargue el papel en el alimentador de hojas con la cara imprimible hacia arriba.
  - Siga las instrucciones de carga especiales incluidas con el papel.

**Tema principal:** [Solución de problemas de papel](#)

### **Referencias relacionadas**

[Problemas de obstrucciones de papel dentro del producto](#)

[Problemas de obstrucciones de papel en la bandeja del papel](#)

[Problemas de obstrucciones de papel en la unidad dúplex \(tapa trasera\)](#)

[Los documentos se obstruyen en el alimentador automático de documentos](#)

[Capacidad de carga de papel](#)

### **Tareas relacionadas**

[Cómo cargar papel en la bandeja](#)

## Problemas de obstrucciones de papel dentro del producto

Si el papel está obstruido en el interior del producto, siga los siguientes pasos para eliminar la obstrucción.

1. Cancele el trabajo de impresión, si es necesario.
2. Levante la unidad del escáner.

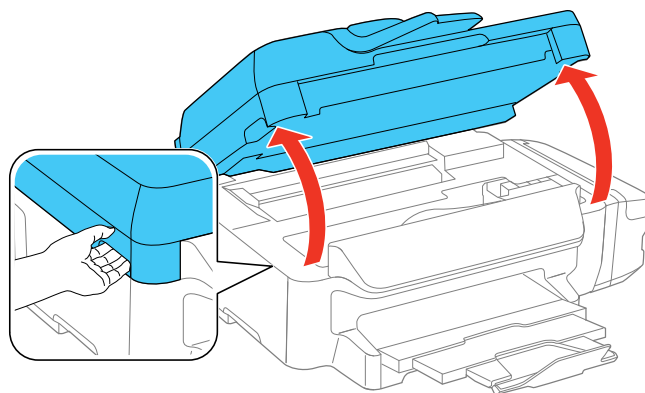

**Precaución:** No toque el cable blanco plano que se encuentra en el interior de la impresora. No levante la unidad del escáner mientras la tapa del escáner esté abierta.

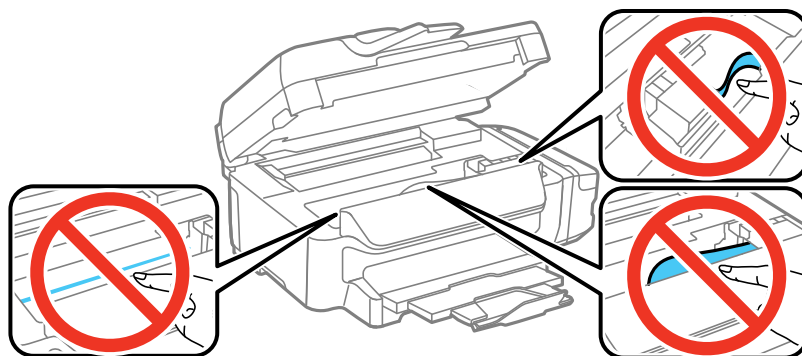

3. Retire el papel obstruido en el interior, incluyendo los trozos dañados.

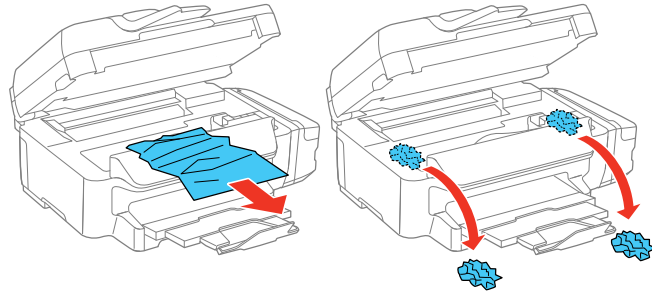

4. Cierre la unidad del escáner.
5. Siga las instrucciones en la pantalla LCD para eliminar cualquier mensaje de error. Si aún aparece un mensaje de obstrucción de papel, revise las otras soluciones de obstrucciones de papel.

**Tema principal:** [Solución de problemas de papel](#)

**Referencias relacionadas**

[Problemas de obstrucciones de papel en la bandeja del papel](#)

[Problemas de obstrucciones de papel en la unidad dúplex \(tapa trasera\)](#)

[Los documentos se obstruyen en el alimentador automático de documentos](#)

## **Problemas de obstrucciones de papel en la bandeja del papel**

Si el papel está obstruido en la bandeja del papel, siga los siguientes pasos para eliminar la obstrucción.

1. Cancele el trabajo de impresión, si es necesario.

2. Retire la bandeja del papel.

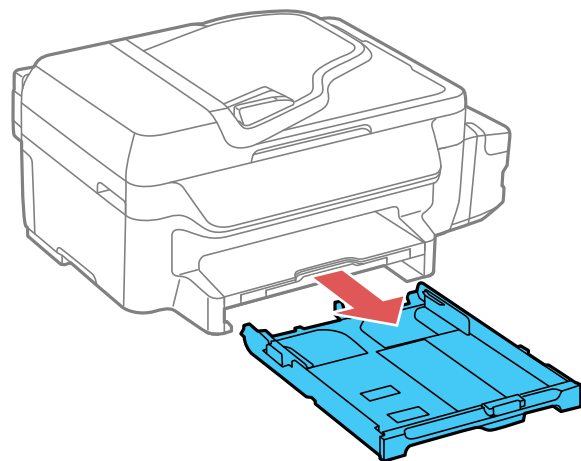

3. Retire el papel obstruido en el interior del producto con cuidado.

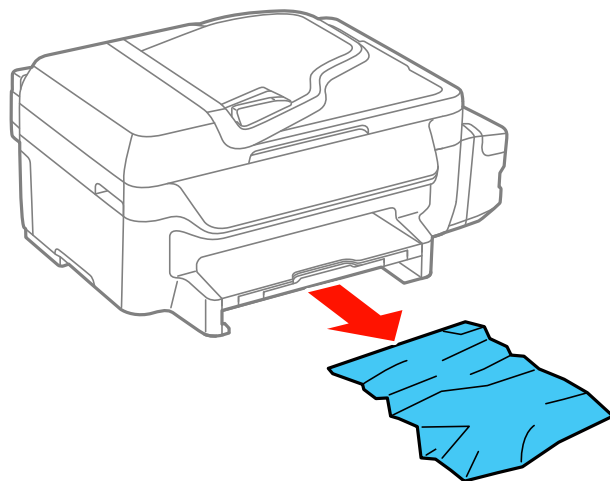

4. Introduzca la bandeja del papel en la impresora con cuidado.

5. Siga las instrucciones en la pantalla LCD para eliminar cualquier mensaje de error. Si aún aparece un mensaje de obstrucción de papel, revise las otras soluciones de obstrucciones de papel.

**Tema principal:** [Solución de problemas de papel](#)

**Referencias relacionadas**

[Problemas de obstrucciones de papel dentro del producto](#)

[Problemas de obstrucciones de papel en la unidad dúplex \(tapa trasera\)](#)

[Los documentos se obstruyen en el alimentador automático de documentos](#)

## **Problemas de obstrucciones de papel en la unidad dúplex (tapa trasera)**

Si el papel está obstruido en la unidad dúplex (tapa trasera), siga los siguientes pasos para eliminar la obstrucción.

1. Cancele el trabajo de impresión, si es necesario.
2. Apriete las lengüetas y retire la unidad dúplex.

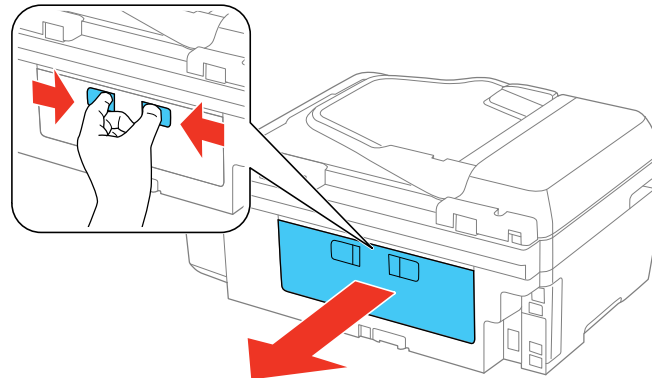

3. Retire el papel obstruido con cuidado.

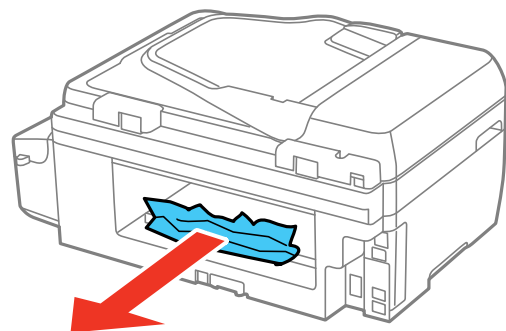

4. Retire el papel obstruido de la unidad dúplex.

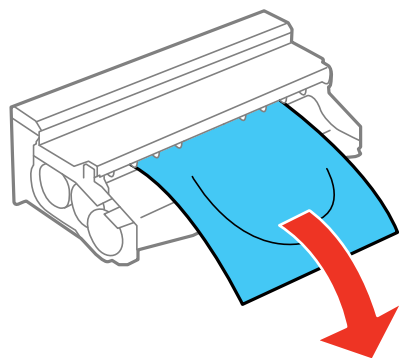

5. Abra la unidad dúplex y retire con cuidado el papel obstruido en el interior.

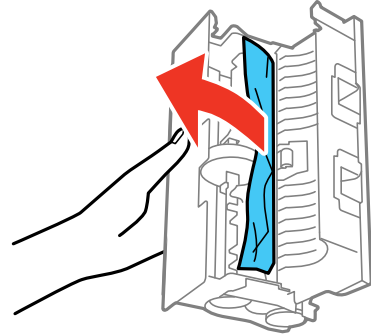

6. Vuelva a colocar la unidad dúplex.

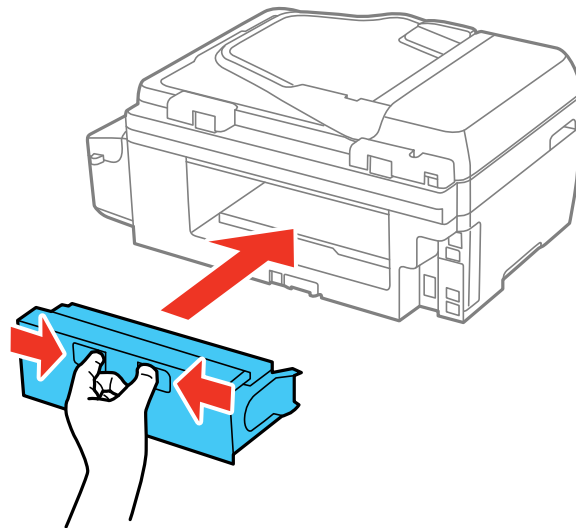

7. Siga las instrucciones en la pantalla LCD para eliminar cualquier mensaje de error. Si aún aparece un mensaje de obstrucción de papel, revise las otras soluciones de obstrucciones de papel.

**Tema principal:** [Solución de problemas de papel](#)



### Referencias relacionadas

[Problemas de obstrucciones de papel dentro del producto](#)

[Problemas de obstrucciones de papel en la bandeja del papel](#)

[Los documentos se obstruyen en el alimentador automático de documentos](#)

## Los documentos se obstruyen en el alimentador automático de documentos

Si tiene problemas con obstrucciones de documentos en el alimentador automático de documentos, siga los siguientes pasos para eliminar la obstrucción.

1. Cancele el trabajo de impresión, si es necesario.
2. Retire los originales del alimentador automático de documentos.
3. Abra la tapa del alimentador automático de documentos.

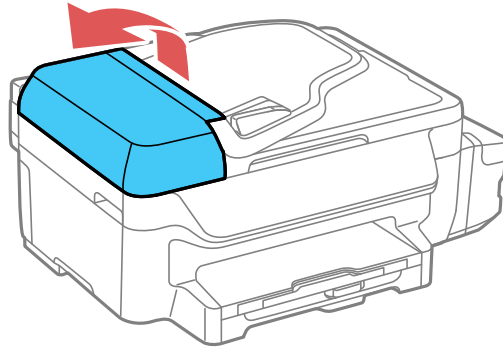

**Precaución:** Asegúrese de abrir el alimentador automático de documentos antes de retirar cualquier papel obstruido. De lo contrario, se podría dañar el producto.

4. Retire el papel obstruido con cuidado.

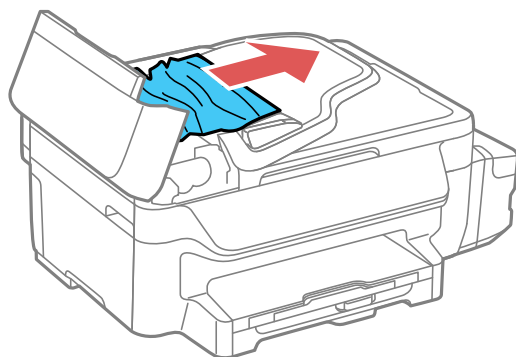

5. Cierre la tapa del alimentador automático de documentos, luego levante la tapa del escáner.

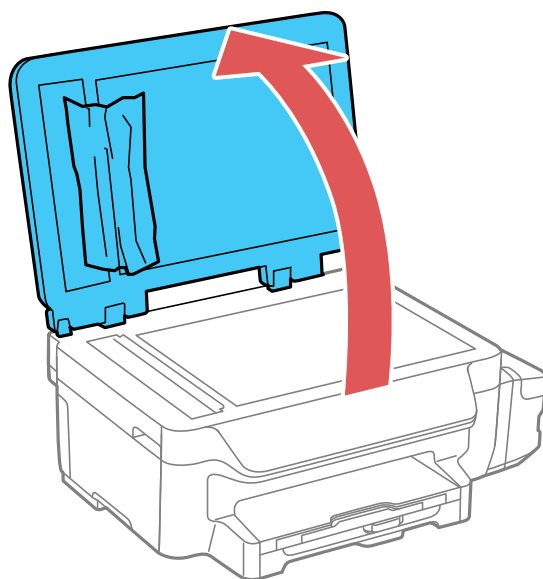

6. Retire el papel obstruido en la dirección indicada.

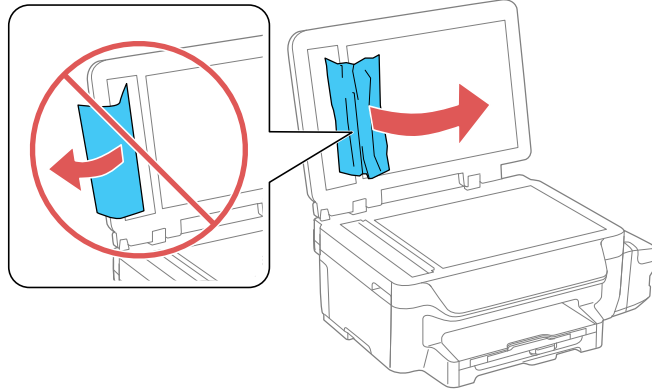

7. Cierre la tapa del escáner.

8. Levante la bandeja de entrada del alimentador automático de documentos y retire con cuidado el papel obstruido.

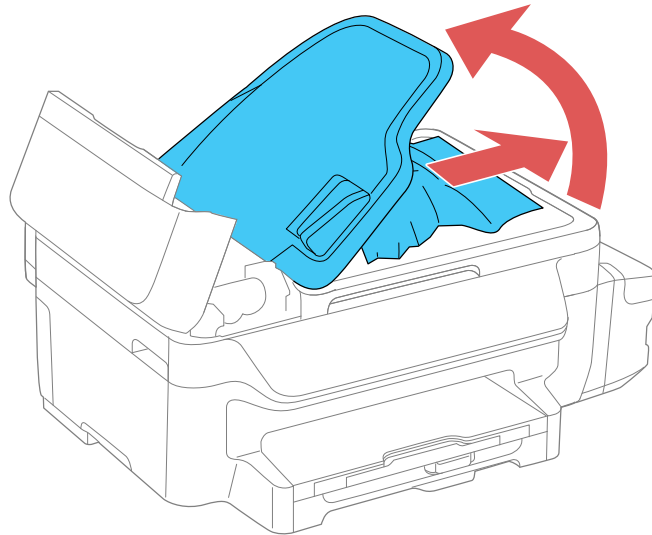

9. Baje la bandeja de entrada del alimentador automático de documentos a su posición original.

10. Vuelva a colocar sus documentos originales.

**Precaución:** Asegúrese de no sobrecargar el alimentador automático de documentos para el tamaño de papel que está utilizando. También asegúrese de que los originales no estén arrugados, doblados o enrollados, y que no tengan cinta adhesiva, grapas u otros materiales que pudieran obstruir el alimentador.

11. Siga las instrucciones en la pantalla LCD para eliminar cualquier mensaje de error. Si aún aparece un mensaje de obstrucción de papel, revise las otras soluciones de obstrucciones de papel.

**Tema principal:** [Solución de problemas de papel](#)

**Referencias relacionadas**

[Problemas de obstrucciones de papel dentro del producto](#)

[Problemas de obstrucciones de papel en la bandeja del papel](#)

[Problemas de obstrucciones de papel en la unidad dúplex \(tapa trasera\)](#)

## Problemas con la expulsión del papel

Si el papel no se expulsa correctamente, pruebe estas soluciones:

- Si el papel no se expulsa completamente, es posible que haya seleccionado el tamaño de papel incorrecto. Cancele la impresión para expulsar el papel. Seleccione el tamaño de papel correcto cuando vuelva a imprimir.
- Si el papel sale arrugado, puede deberse a que esté húmedo o sea muy delgado. Cargue otra pila de papel y asegúrese de seleccionar el ajuste de tipo de papel correcto cuando vuelva a imprimir.

**Tema principal:** [Solución de problemas de papel](#)

**Referencias relacionadas**

[Problemas de obstrucciones de papel dentro del producto](#)

[Problemas de obstrucciones de papel en la bandeja del papel](#)

[Problemas de obstrucciones de papel en la unidad dúplex \(tapa trasera\)](#)

[Los documentos se obstruyen en el alimentador automático de documentos](#)

[Ajustes para el tipo de papel - Software del producto](#)

[Ajustes para el tipo de papel - Panel de control](#)

**Tareas relacionadas**

[Cómo cancelar la impresión utilizando un botón del producto](#)

**Temas relacionados**

[Cómo cargar papel](#)

## Solución de problemas de impresión desde una computadora

Consulte las siguientes secciones si tiene problemas al imprimir desde su computadora.

**Nota:** Cuando imprime utilizando AirPrint, los ajustes de impresión disponibles son diferentes a los que se mencionan en este manual. Consulte la página Web de Apple para obtener detalles.

[No se imprime nada](#)

[El icono del producto no aparece en la barra de tareas de Windows](#)

[La impresión es lenta](#)

**Tema principal:** [Solución de problemas](#)

### No se imprime nada

Si ha enviado un trabajo de impresión al producto y no se imprime nada, pruebe estas soluciones:

- Compruebe que el producto esté encendido.
- Compruebe que los cables de interfaz estén conectados firmemente en ambos extremos.
- Si ha conectado el producto a un concentrador USB, asegúrese de que sea un concentrador de primer nivel. Si aún no imprime, conecte el producto directamente a la computadora en lugar de al concentrador.
- Ejecute una prueba del producto para ver si se imprime una página de prueba. Si la página de prueba se imprime, compruebe que el software del producto esté instalado correctamente.
- Si va a imprimir una imagen grande, es posible que la computadora no tenga suficiente memoria. Imprima la imagen utilizando una resolución más baja o reduzca el tamaño de la imagen.
- En Windows, haga clic en **Cola de impresión** en la ficha Mantenimiento de la ventana de los ajustes de la impresora y verifique la siguiente información:
  - Confirme que no haya trabajos de impresión detenidos. Cancele o reanude los trabajos de impresión, según sea necesario.
  - Abra el menú Impresora y confirme que el producto tenga una conexión.
  - Abra el menú Impresora y configure el producto como la impresora predefinida, si es necesario.
- En OS X, seleccione **Preferencias del Sistema** en el menú Apple o en el Dock, seleccione **Impresión y escaneado** o **Impresoras y escáneres**, y luego haga doble clic en el icono de la impresora. Verifique si algún trabajo de impresión está detenido. Cancele o reanude los trabajos de impresión, según sea necesario.



**Tema principal:** [Solución de problemas de impresión desde una computadora](#)

## Tareas relacionadas

[Cómo ejecutar una prueba del producto](#)

### El icono del producto no aparece en la barra de tareas de Windows

Si no ve el icono del producto en la barra de tareas de Windows, primero trate de reiniciar la computadora. Si eso no funciona, pruebe esta solución:

1. Realice una de las siguientes acciones:
  - **Windows 8.x:** Navegue a la pantalla **Aplicaciones** y seleccione **Panel de control > Hardware y sonido > Dispositivos e impresoras**.
  - **Windows 7:** Haga clic en  y seleccione **Dispositivos e impresoras**.
  - **Windows Vista:** Haga clic en , seleccione **Panel de control** y haga clic en **Impresora** debajo de la categoría **Hardware y sonido**.
  - **Windows XP:** Haga clic en **Inicio** y seleccione **Impresoras y faxes**. (O bien, abra el **Panel de control**, seleccione **Impresoras y otro hardware**, si es necesario, y luego seleccione **Impresoras y faxes**).
2. Haga clic con el botón derecho del mouse en el nombre del producto, seleccione **Preferencias de impresión** y seleccione el nombre del producto otra vez, si es necesario.
3. Haga clic en la ficha **Mantenimiento**.
4. Haga clic en el botón **Ajustes extendidos**.
5. Seleccione **Activar EPSON Status Monitor 3**, luego haga clic en **Aceptar**.
6. Haga clic en el botón **Preferencias de monitorización**.
7. Haga clic en la casilla de verificación para activar la opción que le permite añadir el icono de acceso directo a la barra de tareas.
8. Haga clic en **Aceptar** para cerrar las ventanas abiertas del programa.

**Tema principal:** [Solución de problemas de impresión desde una computadora](#)

### La impresión es lenta

Si la velocidad de impresión ha disminuido, pruebe estas soluciones:

- Asegúrese de que la computadora cumpla con los requisitos de sistema para su sistema operativo. Si va a imprimir una imagen de alta resolución, es posible que necesite superar los requisitos mínimos. Si es necesario, aumente la memoria de su sistema.
- Si está utilizando Windows 7, cierre la ventana **Dispositivos e impresoras** antes de imprimir.

- Si está utilizando OS X, asegúrese de descargar e instalar el driver de impresión de Epson.
- Confirme que el modo **Modo silencioso** esté desactivado.
- Desocupe espacio en el disco duro o ejecute una utilidad de desfragmentación para liberar espacio existente.
- Cierre todos los programas que no esté utilizando al imprimir.
- Si el producto está conectado a un concentrador USB, conéctelo directamente a la computadora.
- Si la velocidad de impresión disminuye aún más después de imprimir continuamente durante mucho tiempo, es posible que el producto se haya enlentecido automáticamente para proteger el mecanismo de impresión contra el sobrecalentamiento o daños. Deje que el producto descanse durante 30 minutos mientras esté encendido, luego intente imprimir de nuevo.

Para una velocidad de impresión más rápida, seleccione los siguientes ajustes en el software del producto:

- Asegúrese de que el ajuste de tipo de papel coincida con el tipo de papel que tiene cargado en la impresora.
- Active cualquier ajuste de alta velocidad en el software del producto.
- Seleccione un ajuste de calidad de impresión más bajo.
- Asegure que el tiempo de secado de tinta no se haya aumentado para la impresión a doble cara.
- **Windows:** Haga clic en la ficha **Mantenimiento** o **Utilidades**, seleccione **Ajustes extendidos** o **Velocidad y avance** y seleccione los siguientes ajustes:
  - **Siempre procesar con tipo de datos RAW**
  - **Modo de procesamiento de página**
  - **Imprimir como mapa de bits**

**Tema principal:** [Solución de problemas de impresión desde una computadora](#)

#### **Referencias relacionadas**

[Requisitos de sistema para Windows](#)

[Requisitos de sistema para OS X](#)

[Ajustes para el tipo de papel - Software del producto](#)

#### **Tareas relacionadas**

[Cómo seleccionar los ajustes básicos de impresión - Windows](#)

[Cómo seleccionar los ajustes extendidos - Windows](#)

[Cómo seleccionar los ajustes básicos de impresión - OS X](#)

## Solución de problemas de composición de página y contenido

Consulte las siguientes secciones si tiene problemas con la composición o el contenido de las páginas impresas.

**Nota:** Cuando imprime utilizando AirPrint, los ajustes de impresión disponibles son diferentes a los que se mencionan en este manual. Consulte la página Web de Apple para obtener detalles.

[La imagen está invertida](#)

[Se imprimen demasiadas copias](#)

[Se imprimen hojas en blanco](#)

[Los márgenes en la impresión son incorrectos](#)

[Se imprimen caracteres incorrectos](#)

[El tamaño o la posición de la imagen son incorrectos](#)

[La impresión está inclinada](#)

**Tema principal:** [Solución de problemas](#)

### La imagen está invertida

Si la imagen impresa se invierte de forma inesperada, pruebe estas soluciones:

- Desactive cualquier ajuste de espejo o inversión en la aplicación de impresión.
- Desactive los ajustes **Espejo**, **Volteo horizontal** o **Invertir orientación de la página** en el software de la impresora. (Esta opción tiene diferentes nombres, dependiendo de la versión de su sistema operativo).

**Tema principal:** [Solución de problemas de composición de página y contenido](#)

#### Tareas relacionadas

[Cómo seleccionar opciones adicionales de composición e impresión - Windows](#)

[Cómo seleccionar los ajustes básicos de impresión - OS X](#)

### Se imprimen demasiadas copias

Asegúrese de que el ajuste **Copias** en el programa de impresión o en el software de la impresora no esté configurado para múltiples copias.

**Tema principal:** [Solución de problemas de composición de página y contenido](#)



## Se imprimen hojas en blanco

Si el producto imprime hojas en blanco de modo inesperado, pruebe estas soluciones:

- Asegúrese de haber seleccionado los ajustes de tamaño de papel correctos en el programa de impresión y en el software de la impresora.
- Si el documento que va a imprimir contiene una página en blanco y no la quiere imprimir, seleccione el ajuste **Saltar página en blanco** en el software de la impresora, .
- Ejecute una prueba de inyectores del cabezal de impresión para ver si alguno de los inyectores está obstruido. Luego, limpie el cabezal de impresión, si es necesario.
- Compruebe que su producto esté seleccionado como la impresora en su programa de impresión.
- Es posible que tenga que rellenar la tinta. Revise los niveles de tinta visualmente.

**Tema principal:** [Solución de problemas de composición de página y contenido](#)

### Conceptos relacionados

[Cómo revisar los inyectores del cabezal de impresión](#)

[Cómo limpiar el cabezal de impresión](#)

### Tareas relacionadas

[Cómo seleccionar los ajustes básicos de impresión - Windows](#)

[Cómo seleccionar los ajustes extendidos - Windows](#)

[Cómo seleccionar los ajustes básicos de impresión - OS X](#)

[Cómo seleccionar las preferencias de impresión - OS X](#)

## Los márgenes en la impresión son incorrectos

Si las páginas impresas tienen márgenes incorrectos, pruebe estas soluciones:

- Asegúrese de haber seleccionado los ajustes de tamaño de papel correctos en el programa de impresión y en el software de la impresora.
- Asegúrese de haber seleccionado los márgenes correctos para el tamaño del papel en el programa de impresión.
- Confirme que el papel esté colocado correctamente para la alimentación en la impresora.

Puede utilizar la opción de previsualización en el software de la impresora para comprobar los márgenes antes de imprimir.

**Tema principal:** [Solución de problemas de composición de página y contenido](#)

### Tareas relacionadas

[Cómo seleccionar los ajustes básicos de impresión - Windows](#)

[Cómo seleccionar los ajustes básicos de impresión - OS X](#)

[Cómo seleccionar los ajustes de configuración de página - OS X](#)

### Temas relacionados

[Cómo cargar papel](#)

## Se imprimen caracteres incorrectos

Si aparecen caracteres incorrectos en las impresiones, pruebe estas soluciones antes de imprimir de nuevo:

- Compruebe que los cables estén conectados firmemente en ambos extremos.
- En Windows, elimine todos los trabajos de impresión de la cola de impresión de Windows. Haga clic en **Cola de impresión** en la ficha Mantenimiento de la ventana de los ajustes de la impresora y cancele cualquier trabajo de impresión detenido.
- Si el producto está conectado a un concentrador USB, conéctelo directamente a la computadora.
- Si su computadora estaba en modo de espera la última vez que imprimió, el próximo trabajo de impresión que imprima después de que la computadora salga del modo de espera puede contener caracteres incomprensibles. Imprima el documento otra vez.
- Si aún aparecen caracteres incorrectos en las impresiones, conecte su producto con un cable diferente.

**Tema principal:** [Solución de problemas de composición de página y contenido](#)

### Tareas relacionadas

[Cómo seleccionar los ajustes básicos de impresión - Windows](#)

[Cómo seleccionar los ajustes básicos de impresión - OS X](#)

[Cómo seleccionar los ajustes de configuración de página - OS X](#)

## El tamaño o la posición de la imagen son incorrectos

Si la imagen impresa es el tamaño incorrecto o está en la posición incorrecta, pruebe estas soluciones:

- Verifique que haya seleccionado los ajustes de tamaño de papel y composición correctos en el programa de impresión y en el software de la impresora.
- Asegúrese de seleccionar el tamaño de papel correcto en el panel de control.
- Confirme que el papel esté colocado correctamente para la alimentación en la impresora.

- Limpie el cristal del escáner y la tapa del escáner.

Puede utilizar la opción de previsualización en el software de la impresora para comprobar los márgenes antes de imprimir.

**Tema principal:** [Solución de problemas de composición de página y contenido](#)

**Tareas relacionadas**

[Cómo seleccionar los ajustes básicos de impresión - Windows](#)

[Cómo seleccionar los ajustes básicos de impresión - OS X](#)

[Cómo seleccionar los ajustes de configuración de página - OS X](#)

**Temas relacionados**

[Cómo cargar papel](#)

## La impresión está inclinada

Si las impresiones están inclinadas, pruebe estas soluciones:

- Deslice las guías laterales contra el borde del papel.
- Seleccione un ajuste de impresión de alta calidad en el software de la impresora.
- Desactive cualquier ajuste de alta velocidad en el software del producto.
- Alinee el cabezal de impresión.
- Asegure que el producto no esté imprimiendo mientras está inclinado o en ángulo.

**Tema principal:** [Solución de problemas de composición de página y contenido](#)

**Tareas relacionadas**

[Cómo seleccionar los ajustes básicos de impresión - Windows](#)

[Cómo seleccionar los ajustes básicos de impresión - OS X](#)

**Temas relacionados**

[Cómo cargar papel](#)

## Solución de problemas con la calidad de impresión

Consulte las siguientes secciones si las impresiones presentan problemas de calidad de impresión, pero la imagen se ve bien en la pantalla de la computadora.

**Nota:** Cuando imprime utilizando AirPrint, los ajustes de impresión disponibles son diferentes a los que se mencionan en este manual. Consulte la página Web de Apple para obtener detalles.

[Aparecen líneas claras u oscuras en la impresión](#)  
[La impresión está borrosa o manchada](#)  
[La impresión presenta un aspecto tenue o tiene espacios en blanco](#)  
[La impresión presenta un aspecto granuloso](#)  
[Los colores son incorrectos](#)

**Tema principal:** [Solución de problemas](#)

**Temas relacionados**

[Solución de problemas con la calidad de la imagen escaneada](#)

## **Aparecen líneas claras u oscuras en la impresión**

Si observa líneas (o bandas) claras u oscuras en las impresiones, pruebe estas soluciones antes de imprimir:

- Ejecute una prueba de inyectores para ver si alguno de los inyectores del cabezal de impresión está obstruido. Luego, limpie el cabezal de impresión, si es necesario.
- Asegúrese de que el ajuste de tipo de papel coincida con el tipo de papel que tiene cargado en la impresora.
- Asegúrese de que la cara imprimible del papel esté cargada correctamente para su producto.
- Desactive cualquier ajuste de alta velocidad en el software del producto.
- Alinee el cabezal de impresión.
- Es posible que tenga que rellenar la tinta. Revise los niveles de tinta visualmente.
- Si no ha utilizado el producto por un largo periodo de tiempo, ejecute la utilidad para purgar los tubos de tinta.

**Nota:** Cuando purga los tubos de tinta, se reemplaza toda la tinta dentro de los tubos, por lo tanto, solamente realice este procedimiento si no mejora la calidad de impresión con ningún otro método. Consulte la sección sobre cómo purgar los tubos de tinta para más información.

**Tema principal:** [Solución de problemas con la calidad de impresión](#)

**Conceptos relacionados**

[Cómo revisar los inyectores del cabezal de impresión](#)

[Cómo limpiar el cabezal de impresión](#)

[Cómo alinear el cabezal de impresión](#)

[Cómo purgar la tinta](#)

### Referencias relacionadas

[Ajustes para el tipo de papel - Software del producto](#)

### Tareas relacionadas

[Cómo seleccionar opciones adicionales de composición e impresión - Windows](#)

[Cómo seleccionar las preferencias de impresión - OS X](#)

### Temas relacionados

[Cómo cargar papel](#)

[Cómo rellenar la tinta](#)

## La impresión está borrosa o manchada

Si las impresiones están borrosas o manchadas, pruebe estas soluciones:

- Asegúrese de que el papel no este húmedo, doblado, viejo o cargado incorrectamente en el producto.
- Utilice una hoja de soporte con papel especial, o cargue papel especial una hoja a la vez.
- Asegúrese de que el papel cumpla con las especificaciones del producto.
- Utilice papel Epson para garantizar la saturación y la absorción adecuadas de las tintas Epson originales.
- Asegúrese de que el ajuste de tipo de papel en el software del producto coincida con el tipo de papel que tiene cargado en la impresora.
- Asegúrese de que la cara imprimible del papel esté cargada correctamente para su producto.
- Retire las hojas de la bandeja de salida del papel a medida que se vayan imprimiendo.
- Evite tocar las hojas impresas en papel satinado inmediatamente después de que se hayan imprimido para permitir que la tinta se seque.
- Desactive cualquier ajuste de alta velocidad en el software del producto.
- Si va a imprimir en ambos lados de una hoja de papel, pueden aparecer manchas en el reverso de imágenes muy saturadas u oscuras. Si en un lado de la hoja va a imprimir una imagen más clara o texto, imprima ese lado primero. Configure los ajustes **Densidad de impresión** y/o **Tiempo de secado aumentado**.
- Si las copias impresas están manchadas, baje el ajuste de densidad de la copia en el panel de control del producto.
- Ejecute una prueba de inyectores para ver si alguno de los inyectores del cabezal de impresión está obstruido. Luego, limpie el cabezal de impresión, si es necesario.
- Alinee el cabezal de impresión.

- Limpie el recorrido del papel.
- Si no ha utilizado el producto por un largo periodo de tiempo, ejecute la utilidad para purgar los tubos de tinta.

**Nota:** Cuando purga los tubos de tinta, se reemplaza toda la tinta dentro de los tubos, por lo tanto, solamente realice este procedimiento si no mejora la calidad de impresión con ningún otro método. Consulte la sección sobre cómo purgar los tubos de tinta para más información.

**Nota:** El producto no funcionará correctamente si está inclinado en un ángulo. Colóquelo sobre una superficie plana y estable que se extienda más allá de la base del producto en todas las direcciones.

**Tema principal:** [Solución de problemas con la calidad de impresión](#)

#### **Conceptos relacionados**

[Cómo revisar los inyectores del cabezal de impresión](#)

[Cómo limpiar el cabezal de impresión](#)

[Cómo alinear el cabezal de impresión](#)

[Cómo limpiar el cabezal de impresión](#)

[Cómo alinear el cabezal de impresión](#)

#### **Referencias relacionadas**

[Papeles Epson disponibles](#)

[Especificaciones del papel](#)

#### **Tareas relacionadas**

[Cómo seleccionar los ajustes básicos de impresión - Windows](#)

[Cómo seleccionar opciones adicionales de composición e impresión - Windows](#)

[Cómo seleccionar los ajustes extendidos - Windows](#)

[Cómo seleccionar los ajustes básicos de impresión - OS X](#)

[Cómo seleccionar las preferencias de impresión - OS X](#)

[Cómo limpiar el recorrido del papel](#)

## **La impresión presenta un aspecto tenue o tiene espacios en blanco**

Si las impresiones presentan un aspecto tenue o tienen espacios en blanco, pruebe estas soluciones:

- Ejecute una prueba de inyectores para ver si alguno de los inyectores del cabezal de impresión está obstruido. Luego, limpie el cabezal de impresión, si es necesario.
- La impresora puede tener un nivel de tinta bajo. Revise los niveles de tinta visualmente.

- Asegúrese de que el ajuste de tipo de papel coincida con el tipo de papel que tiene cargado en la impresora.
- Asegúrese de que el papel no este húmedo, doblado, viejo o cargado incorrectamente en el producto.
- Alinee el cabezal de impresión.
- Limpie el recorrido del papel.

**Tema principal:** [Solución de problemas con la calidad de impresión](#)

#### **Conceptos relacionados**

[Cómo revisar los inyectores del cabezal de impresión](#)

[Cómo limpiar el cabezal de impresión](#)

[Cómo alinear el cabezal de impresión](#)

#### **Referencias relacionadas**

[Ajustes para el tipo de papel - Software del producto](#)

[Ajustes para el tipo de papel - Panel de control](#)

#### **Tareas relacionadas**

[Cómo limpiar el recorrido del papel](#)

#### **Temas relacionados**

[Cómo cargar papel](#)

[Cómo rellenar la tinta](#)

## **La impresión presenta un aspecto granuloso**

Si las impresiones presentan un aspecto granuloso, pruebe estas soluciones:

- Asegúrese de que la cara imprimible del papel esté cargada correctamente para su producto.
- Seleccione un ajuste de calidad de impresión superior y desactive cualquier ajuste de alta velocidad en el software del producto.
- Ejecute una prueba de inyectores para ver si alguno de los inyectores del cabezal de impresión está obstruido. Luego, limpie el cabezal de impresión, si es necesario.
- Alinee el cabezal de impresión.
- Es posible que necesite aumentar la resolución de la imagen o imprimir un tamaño más pequeño; consulte la documentación del software.

**Nota:** Las imágenes de Internet pueden tener una resolución baja y no resultar en una impresión de alta calidad.

- Si amplió la imagen en un programa de edición de imágenes, necesita aumentar el ajuste de resolución para conservar una alta calidad de imagen. Aumente la resolución en la misma proporción en la que aumentó el tamaño de la imagen. Por ejemplo, si la resolución es de 300 ppp (puntos por pulgada) y posteriormente va a duplicar el tamaño de la imagen, seleccione una resolución de 600 ppp.

**Nota:** Una resolución más alta resulta en archivos más grandes y estos toman más tiempo en procesar e imprimir. Considere las limitaciones de su sistema de computadora cuando selecciona una resolución y seleccione la resolución más baja posible que produce una calidad aceptable para mantener los tamaños de archivos manejables.

**Tema principal:** [Solución de problemas con la calidad de impresión](#)

### **Conceptos relacionados**

[Cómo revisar los inyectores del cabezal de impresión](#)

[Cómo limpiar el cabezal de impresión](#)

[Cómo alinear el cabezal de impresión](#)

### **Tareas relacionadas**

[Cómo seleccionar los ajustes básicos de impresión - Windows](#)

[Cómo seleccionar opciones adicionales de composición e impresión - Windows](#)

[Cómo seleccionar los ajustes básicos de impresión - OS X](#)

[Cómo seleccionar las preferencias de impresión - OS X](#)

## **Los colores son incorrectos**

Si las impresiones tienen colores incorrectos, pruebe estas soluciones:

- Asegúrese de que el ajuste de tipo de papel coincida con el tipo de papel que tiene cargado en la impresora.
- Compruebe que el ajuste **Negro/Escala de grises** o **Escala de grises** no esté seleccionado en el software de la impresora.
- Si seleccionó **Estándar-Vivo** (Windows) o **Normal-Vivo** (OS X) como el ajuste de calidad en el software de la impresora, pruebe a seleccionar **Estándar** (Windows) o **Normal** (OS X).
- Ejecute una prueba de inyectores para ver si alguno de los inyectores del cabezal de impresión está obstruido. Luego, limpie el cabezal de impresión, si es necesario.
- La impresora puede tener un nivel de tinta bajo y es posible que tenga que rellenar la tinta. Revise los niveles de tinta visualmente. También asegúrese de llenar los tanques con los colores de tinta correctos.



- Después de imprimir, los colores en la impresión necesitan tiempo para fijar mientras se seca la tinta. Durante este tiempo, los colores pueden tener una apariencia diferente a lo que espera. Para acelerar el tiempo de secado, no apile las impresiones.
- Los colores impresos nunca pueden coincidir exactamente con los colores que aparecen en pantalla. Sin embargo, puede utilizar un sistema de gestión de color para que lleguen a ser lo más precisos posible. Pruebe a utilizar las opciones de gestión de color en el software de la impresora.
- Para obtener los mejores resultados, utilice papel y tinta Epson originales.
- Si no ha utilizado el producto por un largo periodo de tiempo, ejecute la utilidad para purgar los tubos de tinta.

**Nota:** Cuando purga los tubos de tinta, se reemplaza toda la tinta dentro de los tubos, por lo tanto, solamente realice este procedimiento si no mejora la calidad de impresión con ningún otro método. Consulte la sección sobre cómo purgar los tubos de tinta para obtener más información.

**Tema principal:** [Solución de problemas con la calidad de impresión](#)

**Conceptos relacionados**

[Cómo revisar los inyectores del cabezal de impresión](#)

[Cómo limpiar el cabezal de impresión](#)

[Cómo purgar la tinta](#)

**Referencias relacionadas**

[Papeles Epson disponibles](#)

**Tareas relacionadas**

[Cómo seleccionar los ajustes básicos de impresión - Windows](#)

[Cómo seleccionar opciones adicionales de composición e impresión - Windows](#)

[Cómo seleccionar los ajustes básicos de impresión - OS X](#)

[Cómo gestionar el color - OS X](#)

**Temas relacionados**

[Cómo rellenar la tinta](#)

## Solución de problemas de escaneo

Consulte las siguientes soluciones si tiene problemas al escanear con el producto.

[El software de escaneo no funciona correctamente](#)

[No puede iniciar el programa Epson Scan](#)

**Tema principal:** [Solución de problemas](#)

## **El software de escaneo no funciona correctamente**

Si el software de escaneo no funciona correctamente, pruebe estas soluciones:

- Asegúrese de que la computadora tenga suficiente memoria y que cumpla con los requisitos de sistema para su sistema operativo.
- Compruebe que la computadora no esté en un modo de ahorro de energía, como en reposo o en espera. Si es el caso, active el sistema y reinicie el software.
- Si actualizó su sistema operativo, pero no reinstaló el software de escaneo, intente instalarlo de nuevo.

**Tema principal:** [Solución de problemas de escaneo](#)

### **Conceptos relacionados**

[Cómo desinstalar el software del producto](#)

### **Referencias relacionadas**

[Requisitos de sistema para Windows](#)

[Requisitos de sistema para OS X](#)

### **Tareas relacionadas**

[Cómo escanear con OS X utilizando Captura de Imagen](#)

## **No puede iniciar el programa Epson Scan**

Si no puede iniciar el programa Epson Scan, pruebe estas soluciones:

- Compruebe que el producto esté encendido y que los cables de interfaz estén conectados firmemente en ambos extremos.
- Asegure que Epson Scan esté seleccionado en el programa de escaneo.
- Compruebe que la computadora no esté en modo de ahorro de energía, como en reposo o en espera. Si es el caso, active el sistema y reinicie el programa Epson Scan.
- Revise el ajuste de conexión y pruebe la conexión utilizando los Ajustes Epson Scan:

**Windows 8.x:** Navegue a la pantalla **Aplicaciones** y seleccione **Ajustes EPSON Scan**. Compruebe que el ajuste **Conexión** correcto esté seleccionado, luego haga clic en el botón **Test**.

**Windows (otras versiones):** Haga clic en  o en **Inicio > Todos los programas o Programas > EPSON > EPSON Scan > Ajustes EPSON Scan**. Compruebe que el ajuste **Conexión** correcto esté seleccionado, luego haga clic en el botón **Test**.

**OS X:** Abra la carpeta **Aplicaciones**, haga clic en **Epson Software** y haga clic en **Ajustes EPSON Scan**. Compruebe que el ajuste **Conexión** correcto esté seleccionado, luego haga clic en el botón **Test**.

- Asegúrese de que no tenga varias versiones de Epson Scan instaladas. Si es así, desinstale todas las versiones e instale solo una versión.
- Si actualizó su sistema operativo, pero no reinstaló el programa Epson Scan, instálelo de nuevo.

**Tema principal:** [Solución de problemas de escaneo](#)

**Tareas relacionadas**

[Cómo escanear con OS X utilizando Captura de Imagen](#)

**Temas relacionados**

[Cómo iniciar un escaneo](#)

## Solución de problemas con la calidad de la imagen escaneada

Consulte las siguientes secciones si una imagen escaneada en la pantalla de su computadora tiene un problema de calidad.

[Solo aparecen unos puntos en la imagen](#)

[Aparece una línea de puntos en todas las imágenes escaneadas](#)

[Las líneas rectas de la imagen aparecen torcidas](#)

[La imagen está distorsionada o borrosa](#)

[Los colores aparecen disparejos en los bordes de la imagen](#)

[La imagen es demasiado oscura](#)

[La parte posterior de la imagen original aparece en la imagen escaneada](#)

[Aparecen patrones ondulados en una imagen](#)

[La imagen se escanea al revés](#)

[Los colores de la imagen escaneada no coinciden con los colores originales](#)

[No puede ajustar el área de escaneo en la previsualización en Miniatura](#)

[Los bordes de la imagen escaneada se recortan](#)

**Tema principal:** [Solución de problemas](#)

### Solo aparecen unos puntos en la imagen

Si solo aparecen unos puntos en la imagen escaneada, pruebe estas soluciones:

- Asegúrese de colocar correctamente en el escáner el original que va a escanear.

- Si escaneó utilizando el ajuste **Blanco y Negro** o **Ninguno**, configure el ajuste **Umbral** y escanee de nuevo.

**Tema principal:** [Solución de problemas con la calidad de la imagen escaneada](#)

**Referencias relacionadas**

[Ajustes de imagen disponibles - Modo Oficina](#)

[Ajustes de imagen disponibles - Modo Fácil](#)

[Ajustes de imagen disponibles - Modo Profesional](#)

**Tareas relacionadas**

[Cómo colocar originales en el cristal del escáner](#)

## **Aparece una línea de puntos en todas las imágenes escaneadas**

Si aparece una línea de puntos en todas las imágenes escaneadas, limpie el cristal del escáner con un paño suave, seco y que no deje pelusas, o utilice un poco de líquido limpiacristales en el paño, si es necesario. No se recomiendan las toallas de papel.

**Precaución:** No rocíe limpiacristales directamente en el cristal del escáner.

**Tema principal:** [Solución de problemas con la calidad de la imagen escaneada](#)

**Tareas relacionadas**

[Cómo limpiar el producto](#)

## **Las líneas rectas de la imagen aparecen torcidas**

Si las líneas rectas de un original aparecen torcidas en una imagen escaneada, coloque el original recto antes de escanearlo.

**Tema principal:** [Solución de problemas con la calidad de la imagen escaneada](#)

**Tareas relacionadas**

[Cómo colocar originales en el cristal del escáner](#)

## **La imagen está distorsionada o borrosa**

Si una imagen escaneada aparece distorsionada o borrosa, pruebe estas soluciones:

- Asegúrese de que el original no esté arrugado o deforme. Esto puede impedir que el original quede plano en el cristal del escáner.
- No mueva el original o el producto durante el escaneo.

- El producto no funcionará correctamente si está inclinado en un ángulo. Coloque el producto sobre una superficie plana y estable que se extienda más allá de la base en todas las direcciones.
- Configure estos ajustes de Epson Scan (si están disponibles) y escanee la imagen otra vez:
  - Seleccione el ajuste **Desenfocar máscara**.
  - Configure el ajuste **Auto Exposición**.
  - Aumente el ajuste **Resolución**.

**Tema principal:** [Solución de problemas con la calidad de la imagen escaneada](#)

**Temas relacionados**

[Cómo seleccionar los ajustes de Epson Scan](#)

## Los colores aparecen dispares en los bordes de la imagen

Si va a escanear un original grueso o deforme, cubra los bordes con papel para bloquear la luz externa mientras lo escanea.

**Tema principal:** [Solución de problemas con la calidad de la imagen escaneada](#)

## La imagen es demasiado oscura

Si la imagen escaneada es muy oscura, pruebe estas soluciones:

- Configure estos ajustes de Epson Scan (si están disponibles) y escanee la imagen otra vez:
  - **Auto Exposición**
  - **Brillo**
  - **Ajuste Histograma**
- Revise los ajustes de brillo y contraste del monitor de su computadora.

**Tema principal:** [Solución de problemas con la calidad de la imagen escaneada](#)

**Temas relacionados**

[Cómo seleccionar los ajustes de Epson Scan](#)

## La parte posterior de la imagen original aparece en la imagen escaneada

Si una imagen de la parte posterior de un original impreso en papel fino aparece en la imagen escaneada, coloque una hoja de papel negro por detrás del original y vuelva a escanearlo.

**Tema principal:** [Solución de problemas con la calidad de la imagen escaneada](#)

## Aparecen patrones ondulados en una imagen

Puede aparecer un patrón ondulado (llamado muaré) en las imágenes escaneadas de documentos impresos. Esto se debe a la interferencia producida por los diferentes pasos de la pantalla del escáner y de la pantalla de semitonos del original. Para reducir este efecto, configure estos ajustes de Epson Scan (si están disponibles) e intente escanear otra vez:

- Seleccione el ajuste **Destramado**.
- Seleccione un ajuste **Resolución** menor.

**Tema principal:** [Solución de problemas con la calidad de la imagen escaneada](#)

**Temas relacionados**

[Cómo seleccionar los ajustes de Epson Scan](#)

## La imagen se escanea al revés

El producto escanea con el ajuste **Orientación Automática de Foto**. Este ajuste revisa la imagen de previsualización para detectar rostros, el cielo y otras características, y gira la foto a la orientación correcta, si es necesario. Si utiliza esta opción y la orientación de la foto no es correcta, desactive el ajuste **Orientación Automática de Foto** y escanee la imagen de nuevo.

**Nota:** El ajuste **Orientación Automática de Foto** no funcionará cuando escanea periódicos, revistas, documentos, ilustraciones o arte lineal, o imágenes que midan menos de 2 pulg. (5,1 cm) en cualquier lado.

**Tema principal:** [Solución de problemas con la calidad de la imagen escaneada](#)

## Los colores de la imagen escaneada no coinciden con los colores originales

Los colores de la imagen impresa nunca pueden coincidir exactamente con los del monitor de la computadora, puesto que las impresoras y los monitores emplean diferentes sistemas de color: los monitores utilizan el sistema RGB (rojo, verde y azul) y las impresoras suelen utilizar el sistema CMYK (cian, magenta, amarillo y negro).

Revise las funciones de igualación y de gestión de color de su computadora, el adaptador de pantalla y el software que actualmente está utilizando para ver si están afectando a la gama de colores de la pantalla.

Para ajustar los colores de la imagen escaneada, configure estos ajustes de Epson Scan (si están disponibles) e intente escanear otra vez:

- Cambie el ajuste **Tipo Imagen** y experimente con diferentes combinaciones de los siguientes ajustes.
- Configure el ajuste **Corrección de Tono**.

- Configure el ajuste **Auto Exposición**.

**Tema principal:** [Solución de problemas con la calidad de la imagen escaneada](#)

**Temas relacionados**

[Cómo seleccionar los ajustes de Epson Scan](#)

## **No puede ajustar el área de escaneo en la previsualización en Miniatura**

Si no puede ajustar el área de escaneo en la previsualización en Miniatura de Epson Scan, pruebe estas soluciones:

- Dibuje un marco en la imagen de previsualización para crear un área de escaneo y ajuste el marco según sea necesario.
- Cambie al modo de previsualización Normal, si está disponible, y vuelva a previsualizar la imagen.

**Tema principal:** [Solución de problemas con la calidad de la imagen escaneada](#)

**Conceptos relacionados**

[Tipos de previsualización de imágenes](#)

**Tareas relacionadas**

[Cómo seleccionar un área de escaneo - Modo Oficina](#)

[Cómo seleccionar un área de escaneo - Modo Fácil](#)

[Cómo seleccionar un área de escaneo - Modo Profesional](#)

## **Los bordes de la imagen escaneada se recortan**

Si los bordes de una imagen escaneada se recortan, asegúrese de que el original esté colocado correctamente en el cristal del escáner. Si es necesario, aleje el original ligeramente de la orilla del cristal del escáner.

**Tema principal:** [Solución de problemas con la calidad de la imagen escaneada](#)

**Tareas relacionadas**

[Cómo colocar originales en el cristal del escáner](#)

## **Solución de problemas de fax**

Consulte las siguientes soluciones si tiene problemas al enviar faxes con el producto.

[No puede enviar o recibir faxes](#)

[No puede recibir faxes con un teléfono conectado al producto](#)

**Tema principal:** [Solución de problemas](#)

## No puede enviar o recibir faxes

Si no puede enviar o recibir faxes, pruebe estas soluciones:

- Si va a enviar un fax desde una computadora, use la utilidad Epson FAX Utility para enviar su fax.
- Asegure que la máquina de fax del destinatario esté encendida y funcionando.
- Compruebe que el papel esté cargado correctamente en el producto.
- Asegure que haya configurado la información de la cabecera y que no haya bloqueado su identificador de llamadas. De lo contrario, es posible que la máquina de fax del destinatario rechace sus faxes.
- Si no conectó un teléfono a su producto, configure el ajuste Modo de recep. en **Automático** para que pueda recibir faxes de forma automática.
- Verifique que el cable conectando el enchufe telefónico de pared al puerto **LINE** del producto esté firmemente conectado.
- Imprima un informe de la conexión de fax utilizando el panel de control del producto o el software de fax para ayudarlo a diagnosticar el problema.
- Conecte un teléfono al enchufe telefónico de pared para verificar que está funcionando.
- Si conectó el producto a una línea telefónica PBX (sistema de conmutación privado) o a un adaptador de terminal, configure el ajuste **Tipo de línea** en **PBX**. Si aún no puede enviar un fax, desactive el ajuste de detección de tono de marcado del producto. (Si desactiva este ajuste, puede causar que el producto omita el primer dígito de un número de fax).
- Si conectó el producto a una línea telefónica DSL, debe conectar un filtro DSL al enchufe de pared para habilitar la función de fax a través de la línea. Póngase en contacto con su proveedor de servicios DSL para obtener el filtro requerido.
- Si la línea telefónica tiene estática, desactive los ajustes de comunicación de fax y el modo de corrección de errores del producto e intente enviar el fax otra vez.
- Reduzca el ajuste de la velocidad del fax.
- Asegúrese de que el ajuste de corrección de modo (ECM) esté activado si está intentando mandar o recibir un fax en color.
- Si su teléfono utiliza la función de llamada en espera y tiene problemas para recibir faxes, desactive esta función para prevenir la interrupción de faxes entrantes.
- Si tiene un servicio de desvío de llamadas, es posible que el producto no pueda recibir faxes. Póngase en contacto con su proveedor de servicios para obtener asistencia.



**Nota:** Si el producto está conectado a una línea telefónica Voz IP (Voz sobre protocolo de Internet), tenga en cuenta que las máquinas de fax están diseñadas para trabajar con líneas análogas. Epson no puede garantizar que la transmisión de fax funcionará cuando utiliza Voz IP.

Si su línea telefónica incluye servicios de contestación de buzón de voz, es posible que su servicio de buzón de voz reciba llamadas o faxes sin darse cuenta.

**Tema principal:** [Solución de problemas de fax](#)

**Referencias relacionadas**

[Ajustes generales - Fax](#)

[Ajustes de recepción - Fax](#)

**Tareas relacionadas**

[Cómo recibir un fax automáticamente](#)

[Cómo imprimir informes de fax](#)

[Cómo conectar un teléfono o un contestador](#)

[Cómo seleccionar ajustes de fax avanzados](#)

**Temas relacionados**

[Cómo colocar originales en el producto](#)

[Cómo cargar papel](#)

## **No puede recibir faxes con un teléfono conectado al producto**

Si no puede recibir faxes cuando tiene un teléfono conectado al producto, pruebe estas soluciones:

- Asegure que el teléfono esté conectado al puerto **EXT** del producto.
- Asegure que el ajuste Modo recep. esté configurado en **Manual**.

**Nota:** Cuando contesta una llamada que resulta ser un fax, espere hasta que la pantalla LCD del producto muestre un mensaje indicando que la conexión está establecida antes de colgar el teléfono.

**Tema principal:** [Solución de problemas de fax](#)

**Tareas relacionadas**

[Cómo conectar un teléfono o un contestador](#)

## Aparece un mensaje indicando que es necesario reiniciar los niveles de tinta

Si aparece un mensaje en la pantalla LCD indicando que debe reiniciar los niveles de tinta, haga lo siguiente:

1. Rellene todos los tanques de tinta o los tanques de tinta indicados en la pantalla LCD hasta arriba.

**Nota:** Dependiendo del sistema operativo, es posible que vea mensajes indicándole que reinicie los niveles de tinta incluso cuando los tanques todavía contengan tinta.

2. Seleccione los colores que rellenó en la pantalla LCD.
3. Siga las instrucciones que aparecen en la pantalla LCD para reiniciar los niveles de tinta.

**Nota:** El producto tiene un sistema de alerta que le indica cuando el nivel de tinta está bajo. La precisión del sistema se basa en que los tanques de tinta sean rellenados correctamente. El producto no puede medir los niveles de tinta directamente, sino que calcula la cantidad de tinta restante mediante el conteo interno del uso de tinta. Es posible que el sistema de alerta genere mensajes imprecisos si no llena los tanques de tinta de acuerdo a estas instrucciones.

Revise visualmente los niveles de tinta de los tanques del producto para confirmar la cantidad de tinta restante. El uso continuo del producto cuando la tinta está agotada podría dañar el producto.

**Tema principal:** [Solución de problemas](#)

**Tareas relacionadas**

[Cómo rellenar los tanques de tinta](#)

## Cómo desinstalar el software del producto

Si tiene algún problema que requiere que desinstale y reinstale el software, siga las instrucciones para su sistema operativo.

[Cómo desinstalar el software del producto - Windows](#)

[Cómo desinstalar el software del producto - OS X](#)

**Tema principal:** [Solución de problemas](#)

## Cómo desinstalar el software del producto - Windows

Puede desinstalar y luego reinstalar el software del producto para resolver ciertos problemas.

1. Apague el producto.

2. Desconecte todos los cables de interfaz.
3. Realice una de las siguientes acciones:
  - **Windows 8.x:** Navegue a la pantalla **Aplicaciones** y seleccione **Panel de control > Programas > Programas y características**. Seleccione la opción de desinstalación para su producto Epson, luego seleccione **Desinstalar o cambiar**.

**Nota:** Si aparece la ventana **Control de cuentas de usuario**, haga clic en **Sí** o en **Continuar**.

Seleccione su producto de nuevo si es necesario, luego seleccione **Aceptar** y haga clic en **Sí** para confirmar la desinstalación.

- **Windows (otras versiones):** Haga clic en  o en **Inicio**, luego seleccione **Todos los programas** o **Programas**. Seleccione **EPSON**, seleccione su producto, luego haga clic en **Desinstalador del software de impresoras EPSON**.

**Nota:** Si aparece la ventana **Control de cuentas de usuario**, haga clic en **Sí** o en **Continuar**.

En la siguiente ventana, seleccione su producto y haga clic en **Aceptar**. Luego, siga las instrucciones que aparecen en pantalla.

4. Realice una de las siguientes acciones para desinstalar Epson Event Manager, luego siga las instrucciones que aparecen en pantalla:
  - **Windows 8.x:** Seleccione **Epson Event Manager** y haga clic en **Desinstalar**.
  - **Windows 7/Windows Vista:** Abra la utilidad **Panel de control** de Windows. Seleccione **Programas y características**. (Si está utilizando la Vista clásica, seleccione **Programas** y haga clic en **Desinstalar un programa**). Seleccione **Epson Event Manager** y haga clic en **Desinstalar o cambiar**.
  - **Windows XP:** Abra la utilidad **Panel de control** de Windows. Haga doble clic en **Agregar o quitar programas**. Seleccione **Epson Event Manager** y haga clic en **Cambiar o quitar**.
5. Realice una de las siguientes acciones para desinstalar Epson Scan, luego siga las instrucciones que aparecen en pantalla:
  - **Windows 8.x/Windows 7/Windows Vista:** Seleccione **EPSON Scan** y haga clic en **Desinstalar o cambiar**.
  - **Windows XP:** Seleccione **EPSON Scan** y haga clic en **Cambiar o quitar**.
6. Reinicie su computadora, luego consulte la *Guía de instalación* para reinstalar el software.

**Nota:** Si determina que la reinstalación del software del producto no resuelve un problema, póngase en contacto con Epson.

**Tema principal:** [Cómo desinstalar el software del producto](#)

## Cómo desinstalar el software del producto - OS X

En la mayoría de los casos, no es necesario desinstalar el software del producto antes de reinstalarlo. Sin embargo, puede descargar la utilidad Uninstaller de la página de soporte técnico de Epson para desinstalar el software del producto tal como se describe aquí.

**Nota:** Si determina que la reinstalación del software del producto no resuelve un problema, póngase en contacto con Epson.

1. Para descargar la utilidad Uninstaller, visite el sitio de descarga de Epson en [global.latin.epson.com/Soporte](http://global.latin.epson.com/Soporte).
2. Seleccione la categoría de su producto.
3. Seleccione su producto.
4. Haga clic en **Controladores y Software**, localice la utilidad del desinstalador y haga clic en el botón **Descarga**.
5. Ejecute el archivo que descargó.
6. Haga doble clic en el icono **Uninstaller**.
7. Seleccione la casilla de verificación para cada programa de software que desea desinstalar.
8. Haga clic en **Uninstall**.
9. Siga las instrucciones que aparecen en pantalla para desinstalar el software.
10. Para reinstalar el software del producto, consulte la *Guía de instalación* para obtener instrucciones.

**Nota:** Si desinstaló el driver de la impresora y el nombre del producto permanece en la ventana **Impresión y Fax**, **Impresión y Escaneado** o **Impresoras y escáneres**, seleccione el nombre del producto y haga clic en el icono – (eliminar) para eliminarlo.

**Tema principal:** [Cómo desinstalar el software del producto](#)

## Dónde obtener ayuda

Si necesita ayuda adicional con su producto Epson, póngase en contacto con Epson.

Epson ofrece estos servicios de soporte técnico:

### Soporte por Internet

Visite la página de soporte de Epson en [global.latin.epson.com/Soporte](http://global.latin.epson.com/Soporte) para obtener soluciones a los problemas más comunes. Puede descargar drivers y otros archivos, obtener respuestas a preguntas frecuentes y soluciones de problemas, o enviar un correo electrónico a Epson con sus preguntas.

### Hable con un representante de soporte técnico

Antes de llamar a Epson para obtener asistencia, tenga a la mano la siguiente información:

- Nombre del producto
- Número de serie del producto (ubicado en una etiqueta en el producto)
- Prueba de compra (como el recibo de la tienda) y fecha de adquisición
- Configuración de la computadora
- Descripción del problema

Luego, marque uno de los siguientes números de teléfono:

País	Teléfono
Argentina	(54 11) 5167-0300 0800-288-37766
Bolivia*	800-100-116
Brasil	Capitales de estados y áreas metropolitanas: 4003-0376 Otras regiones: 0800-880-0094
Chile	(56 2) 2484-3400
Colombia	Bogotá: (57 1) 523-5000 Resto del país: 018000-915235
Costa Rica	800-377-6627
Ecuador*	1-800-000-044
El Salvador*	800-6570
Guatemala*	1-800-835-0358

<b>País</b>	<b>Teléfono</b>
Honduras**	800-0122 Código NIP: 8320
México	México, D.F.: (52 55) 1323-2052 Resto del país: 01-800-087-1080
Nicaragua*	00-1-800-226-0368
Panamá*	00-800-052-1376
Paraguay	009-800-521-0019
Perú	Lima: (51 1) 418-0210 Resto del país: 0800-10126
República Dominicana*	1-888-760-0068
Uruguay	00040-5210067
Venezuela	(58 212) 240-1111

\* Para llamar desde teléfonos móviles a estos números gratuitos, póngase en contacto con su operador telefónico local.

\*\* Marque los primeros 7 dígitos, espere el mensaje de respuesta y luego ingrese el código NIP.

Si su país no figura en la lista, comuníquese con la oficina de ventas de Epson del país más cercano. Puede incurrir en costos de llamada interurbana o de larga distancia.

### **Compra de suministros y accesorios**

Puede adquirir papel y tinta Epson originales de un distribuidor de productos Epson autorizado. Para encontrar el distribuidor más cercano, visite la página [global.latin.epson.com](http://global.latin.epson.com) o llame a la oficina de ventas de Epson más cercana.

**Tema principal:** [Solución de problemas](#)

---

## Especificaciones técnicas

En las siguientes secciones se enumeran las especificaciones técnicas para su producto.

[Requisitos de sistema para Windows](#)

[Requisitos de sistema para OS X](#)

[Especificaciones de escaneo](#)

[Especificaciones del papel](#)

[Especificaciones del área de impresión](#)

[Especificaciones de la tinta](#)

[Especificaciones del dispositivo fax](#)

[Especificaciones de las dimensiones](#)

[Especificaciones eléctricas](#)

[Especificaciones ambientales](#)

[Especificaciones de la interfaz](#)

[Especificaciones de la interfaz de red](#)

[Especificaciones de seguridad y homologaciones](#)

## Requisitos de sistema para Windows

Para utilizar el producto y su software, su computadora debe utilizar uno de estos sistemas operativos de Microsoft:

- Windows 10
- Windows 8.x
- Windows 7
- Windows Vista
- Windows XP Professional x64 Edition
- Windows XP SP3
- Windows Server 2012
- Windows Server 2008
- Windows Server 2003

**Nota:** Visite la página de soporte técnico de Epson en [global.latin.epson.com/Soporte](http://global.latin.epson.com/Soporte) para obtener la última información sobre la compatibilidad y los drivers del producto.

**Tema principal:** [Especificaciones técnicas](#)

## Requisitos de sistema para OS X

Para utilizar el producto y su software, su computadora Mac debe utilizar uno de estos sistemas operativos:

- OS X 10.10.x
- OS X 10.9.x
- OS X 10.8.x
- OS X 10.7.x
- OS X 10.6.8

**Nota:** Visite la página de soporte técnico de Epson en [global.latin.epson.com/Soporte](http://global.latin.epson.com/Soporte) para obtener la última información sobre la compatibilidad y los drivers del producto.

**Tema principal:** [Especificaciones técnicas](#)

## Especificaciones de escaneo

<b>Tipo de escáner</b>	Cama plana
<b>Dispositivo fotoeléctrico</b>	CIS
<b>Píxeles efectivos</b>	10200 × 14040 píxeles (1200 ppp)
<b>Tamaño máximo del documento</b>	8,5 × 11,7 pulg. (216 × 297 mm) Carta EE.UU. o A4
<b>Resolución de escaneo</b>	1200 ppp (digitalización principal) 2400 ppp (subdigitalización)
<b>Resolución de salida</b>	50 a 4800, 7200, 9600 ppp (50 a 4800 ppp en incrementos de 1 ppp)



<b>Profundidad de color</b>	<p>Color:</p> <p>48 bits por píxel interno (16 bits por píxel por color interno)</p> <p>24 bits por píxel externo (8 bits por píxel por color externo)</p> <p>Escala de grises:</p> <p>16 bits por píxel interno</p> <p>8 bits por píxel externo</p> <p>Blanco y negro:</p> <p>16 bits por píxel interno</p> <p>1 bit por píxel externo</p>
<b>Fuente de luz</b>	LED

**Tema principal:** [Especificaciones técnicas](#)

## Especificaciones del papel

**Nota:** Debido a que el fabricante puede cambiar en cualquier momento la calidad de cualquier marca o tipo de papel, Epson no puede garantizar la calidad de marcas o tipos de papel que no sean de Epson. Siempre realice pruebas con muestras de papel antes de adquirirlo en grandes cantidades o de imprimir trabajos de gran volumen.

### Hojas sueltas

<b>Tipos de papel</b>	Papel normal y papel distribuido por Epson
<b>Peso</b>	Papel normal: 17 lb (64 g/m <sup>2</sup> ) a 24 lb (90 g/m <sup>2</sup> )

### Sobres

<b>Tamaño</b>	Nº 10 (4,1 × 9,5 pulg. [105 × 241 mm])
<b>Peso</b>	20 lb (75 g/m <sup>2</sup> ) a 24 lb (90 g/m <sup>2</sup> )

**Tema principal:** [Especificaciones técnicas](#)

### Referencias relacionadas

[Capacidad de carga de papel](#)

## Especificaciones del área de impresión

**Nota:** La calidad de impresión puede disminuir en las áreas sombreadas que se muestran aquí debido al mecanismo de impresión.

### Hojas sueltas - impresión normal

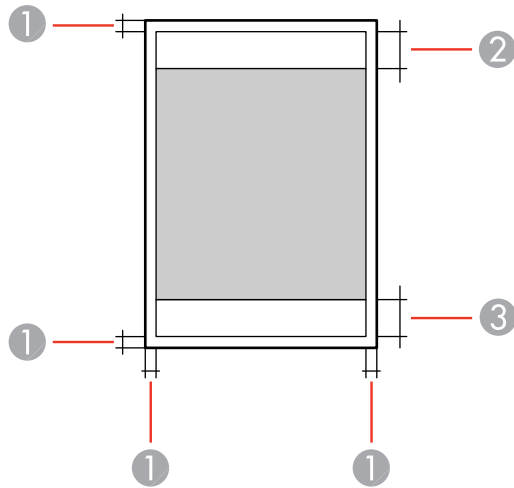

- 1 Margen: mínimo de 0,12 pulg. (3 mm)
- 2 Zona donde la calidad de impresión puede disminuir/margen superior: mínimo de 1,85 pulg. (47 mm)
- 3 Zona donde la calidad de impresión puede disminuir/margen inferior: mínimo de 1,77 pulg. (45 mm)

## Sobres

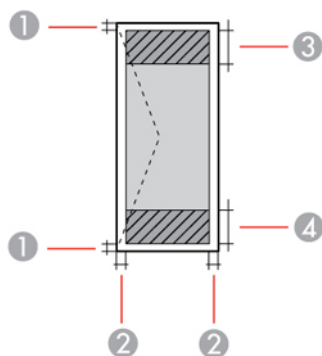

- 1 Margen izquierdo/derecho: mínimo de 0,12 pulg. (3 mm)
- 2 Margen superior/inferior: mínimo de 0,20 pulg. (5 mm)
- 3 Zona donde la calidad de impresión puede disminuir/margen derecho: mínimo de 1,85 pulg. (47 mm)
- 4 Zona donde la calidad de impresión puede disminuir/margen izquierdo: mínimo de 0,71 pulg. (18 mm)

**Tema principal:** [Especificaciones técnicas](#)

## Especificaciones de la tinta

**Nota:** Este producto fue originalmente diseñado para funcionar con tinta Epson original. Es posible que el producto no funcione correctamente si utiliza otros tipos de tinta y podría afectar a la garantía de Epson.

Las botellas de tinta incluidas deben utilizarse para la configuración del equipo y no para la reventa. Las botellas de tinta que se incluyen con la impresora están llenas; parte de la tinta de las primeras botellas se utiliza para cargar el cabezal de impresión. El rendimiento de la tinta varía bastante según las imágenes impresas, los ajustes de impresión, el tipo de papel, la frecuencia de uso y la temperatura.

Las botellas de tinta incluidas con la impresora tienen un menor rendimiento debido al proceso de inicialización. Este proceso se realiza solo la primera vez que enciende la impresora y garantiza un mejor rendimiento. No cargue papel antes de rellenar los tanques de tinta.

<b>Color</b>	Negro, Cian, Magenta, Amarillo
<b>Vida útil de la tinta</b>	Para obtener los mejores resultados, utilice la tinta dentro de 6 meses de retirar el sello de la botella de tinta.
<b>Temperatura</b>	Almacenado: -4 a 104 °F (-20 a 40 °C) 1 mes a 104 °F (40 °C) La tinta se congela a 5 °F (-15 °C) Espere 2 horas para utilizar la tinta después de haberla descongelado a 77 °F (25 °C)

**Tema principal:** [Especificaciones técnicas](#)

**Referencias relacionadas**

[Códigos de las botellas de tinta](#)

## Especificaciones del dispositivo fax

<b>Tipo de fax</b>	Capacidad de fax autónomo en color y en blanco y negro (ITU-T Super Grupo 3)
<b>Línea de soporte</b>	Líneas telefónicas análogas estándares y sistemas telefónicos PBX (conmutación privado)
<b>Velocidad</b>	Hasta 33,6 kbps
<b>Resolución</b>	<b>Monocromo</b> Estándar: 203 × 98 ppp Fina: 203 × 196 ppp Foto: 203 × 196 ppp <b>Color</b> Fina: 200 × 200 ppp Foto: 200 × 200 ppp
<b>Memoria de páginas</b>	Hasta 100 páginas (gráfica ITU-T nº 1 en modo de borrador monocromo)
<b>Rellamada</b>	2 veces (con intervalo de 1 minuto); las especificaciones dependen del país y la región

<b>Interfaz</b>	Línea telefónica RJ-11 Conexión de teléfono RJ-11
-----------------	--

Tema principal: [Especificaciones técnicas](#)

## Especificaciones de las dimensiones

<b>Altura</b>	Almacenado: 9,5 pulg. (241 mm) Modo de impresión: 9,5 pulg. (241 mm)
<b>Anchura</b>	Almacenado: 20,3 pulg. (515 mm) Modo de impresión: 20,3 pulg. (515 mm)
<b>Profundidad</b>	Almacenado: 14,2 pulg. (360 mm) Modo de impresión: 22,0 pulg. (559 mm)
<b>Peso</b> (sin la tinta y el cable de alimentación)	16,3 lb (7,4 kg)

Tema principal: [Especificaciones técnicas](#)

## Especificaciones eléctricas

<b>Voltaje nominal</b>	220 a 240 V
<b>Frecuencia nominal</b>	50/60 Hz
<b>Corriente nominal</b>	0,3 A
<b>Consumo de energía</b> (conexión USB)	Modo de copia autónomo: aprox. 11 W (ISO/IEC24712) Preparado: aprox. 4,4 W Modo de reposo: aprox. 1,5 W Apagado: aprox. 0,3 W

Tema principal: [Especificaciones técnicas](#)

## Especificaciones ambientales

<b>Temperatura</b>	En funcionamiento: 50 a 95 °F (10 a 35 °C) Almacenado: -4 a 104 °F (-20 a 40 °C) 1 mes a 104 °F (40 °C)
<b>Humedad</b> (sin condensación)	En funcionamiento: 20 a 80% HR Almacenado: 5 a 85% HR

**Tema principal:** [Especificaciones técnicas](#)

## Especificaciones de la interfaz

Un puerto USB de alta velocidad para una computadora

**Tema principal:** [Especificaciones técnicas](#)

## Especificaciones de la interfaz de red

### Wi-Fi

<b>Estándares</b>	IEEE 802.11 b/g/n
<b>Seguridad</b>	WEP (64/128 bits) WPA-PSK (AES); compatible con WPA2 con soporte para WPA/WPA2 Personal
<b>Alcance de frecuencia</b>	2,4 GHz
<b>Modos de coordinación</b>	Modo infraestructura Modo Ad hoc (no es compatible con IEEE 802.11n) Wi-Fi Direct (no es compatible con IEEE 802.11b)

**Nota:** El modo AP simple es compatible con el modo de infraestructura Wi-Fi y las conexiones de Ethernet.

## Ethernet

<b>Estándar</b>	IEEE802.3i/u (10BASE-T) IEEE802.3u (100BASE-TX) IEEE802.3az (Ethernet con eficiencia energética; el dispositivo conectado debe ser compatible con IEEE802.3az)
<b>Modo de comunicación</b>	Automático, 10Mbps dúplex completo, 10Mbps semi-dúplex, 100Mbps dúplex completo, 100Mbps semi-dúplex
<b>Conector</b>	RJ-45

## Protocolo de seguridad

SSL/TLS: Servidor HTTPS/Cliente, IPPS

Tema principal: [Especificaciones técnicas](#)

## Especificaciones de seguridad y homologaciones

<b>Estados Unidos</b>	Seguridad: UL60950-1 EMC: FCC parte 15 Subparte B clase B
<b>Canadá</b>	Seguridad: CAN/CSA C22.2 N° 60950-1 EMC: CAN/CSA-CEI/IEC CISPR 22 Clase B

Este equipo contiene el siguiente módulo inalámbrico:

- Fabricante: Askey Computer Corporation
- Type: WLU6320-D69 (RoHS)

Este producto cumple con el Apartado 15 de las normas de la FCC y RSS-210 de las normas de IC. Epson no puede aceptar ninguna responsabilidad por cualquier incumplimiento de los requisitos de protección que sea resultado de una modificación no recomendada del producto. La operación de este equipo está sujeta a las siguientes dos condiciones: (1) es posible que este equipo o dispositivo no cause interferencia perjudicial y (2) este equipo o dispositivo debe aceptar cualquier interferencia, incluyendo la que pueda causar su operación no deseada.

Para evitar interferencias de radio al servicio autorizado, este dispositivo se ha diseñado para su uso en interiores y alejado de ventanas para proporcionar la máxima protección. El equipo (o su antena transmisora) que se instale en exteriores está sujeto a la concesión de una licencia.

Este equipo cumple con los requisitos de los límites de exposición a la radiación de la FCC/IC para un ambiente sin control y reúne los requisitos de las Normas de Exposición a Frecuencia de Radio (RF) de la FCC en el Suplemento C a OET65 y RSS-102 de los reglamentos de Exposición a Frecuencia de Radio IC (RF). Este equipo debería ser instalado y operado con el radiador a por lo menos 7,9 pulg. (20 cm) de retirado o más de una persona (excluyendo las extremidades: manos, muñecas, pies y tobillos).

#### **Aviso para México**

La operación de este equipo está sujeta a las siguientes dos condiciones: (1) es posible que este equipo o dispositivo no cause interferencia perjudicial y (2) este equipo o dispositivo debe aceptar cualquier interferencia, incluyendo la que pueda causar su operación no deseada.

**Modelo del producto:** C531C (L655/L656)

**Marca:** Epson

**Nº de homologación:** RCPEPC515-1339-A1

#### **Aviso para Argentina**

**Módulo Wi-Fi**

**CNC**  **CNC ID:** C-12902

**Tema principal:** [Especificaciones técnicas](#)



---

## Avisos

Consulte las siguientes secciones para conocer avisos importantes acerca de su producto.

[Atención usuarios en la provincia de Buenos Aires, Argentina](#)

[FCC Compliance Statement](#)

[Marcas comerciales](#)

[Aviso de derechos reservados](#)

### Atención usuarios en la provincia de Buenos Aires, Argentina

La etiqueta de un contenedor tachado que hallará en su producto indica que este producto no se puede tirar con la basura doméstica normal. Para impedir posibles daños medioambientales o para la salud, separe este producto de otros canales de desecho para garantizar que se recicle de una forma segura para el medio ambiente. Para más información sobre las instalaciones de recolección disponibles, diríjase a las autoridades locales o al punto de venta donde adquirió este producto.



Esta información solo aplica a los usuarios de la provincia de Buenos Aires, Argentina, en concordancia con la Ley Nro. 14321 de la provincia de Buenos Aires sobre gestión de Residuos de Aparatos Eléctricos y Electrónicos (RAEE).

Para otros países y otras localidades, por favor contáctese con su gobierno local para investigar la posibilidad de reciclar su producto.

**Tema principal:** [Avisos](#)

### FCC Compliance Statement

#### For United States Users

This equipment complies with Part 68 of the FCC rules and the requirements adopted by the Administrative Council for Terminal Attachments ("ACTA") . On the surface of this equipment is a label

that contains, among other information, a product identifier in the format US:AAAEQ##TXXXX. If requested, this number must be provided to the telephone company.

Applicable certification jack Universal Service Order Codes ("USOC") for the equipment: RJ11C.

A plug and jack used to connect this equipment to the premises wiring and telephone network must comply with the applicable FCC Part 68 rules and requirements adopted by the ACTA. A compliant telephone cord and modular plug is provided with this product. It is designed to be connected to a compatible modular jack that is also compliant. See installation instructions for details.

The REN is used to determine the number of devices that may be connected to a telephone line. Excessive RENs on a telephone line may result in the devices not ringing in response to an incoming call. In most but not all areas, the sum of RENs should not exceed five (5.0). To be certain of the number of devices that may be connected to a line, as determined by the total RENs, contact the local telephone company. For products approved after July 23, 2001, the REN for this product is part of the product identifier that has the format US:AAAEQ##TXXXX. The digits represented by ## are the REN without a decimal point (e.g., 03 is a REN of 0.3). For earlier products, the REN is separately shown on the label.

If this equipment causes harm to the telephone network, the telephone company will notify you in advance that temporary discontinuance of service may be required. But if advance notice isn't practical, the telephone company will notify the customer as soon as possible. Also, you will be advised of your right to file a complaint with the FCC if you believe it is necessary.

The telephone company may make changes in its facilities, equipment, operations or procedures that could affect the operation of the equipment. If this happens the telephone company will provide advance notice in order for you to make necessary modifications to maintain uninterrupted service.

If you have problems with this product and require technical or customer support, please visit [www.epson.com](http://www.epson.com) for more information.

This product is not intended to be repaired by the customer. If you experience trouble connecting this equipment to a telephone line, please contact:

Name: Epson America, Inc.

Address: 3840 Kilroy Airport Way, Long Beach, CA 90806 U.S.A.

Telephone: (562) 981-3840

If the equipment is causing harm to the telephone network, the telephone company may request that you disconnect the equipment until the problem is resolved.

This equipment may not be used on coin service provided by the telephone company. Connection to party line service is subject to state tariffs. Contact the state public utility commission, public service commission or corporation commission for information.

If your home has specially wired alarm equipment connected to the telephone line, ensure the installation of this equipment does not disable your alarm equipment. If you have questions about what will disable alarm equipment, consult your telephone company or a qualified installer.

The Telephone Consumer Protection Act of 1991 makes it unlawful for any person to use a computer or other electronic device, including fax machines, to send any message unless such message clearly contains in a margin at the top or bottom of each transmitted page or on the first page of the transmission, the date and time it is sent and an identification of the business or other entity, or other individual sending the message and the telephone number of the sending machine or such business, other entity, or individual. (The telephone number provided may not be a 900 number or any other number for which charges exceed local or long-distance transmission charges.)

In order to program this information into your fax machine, click the link below for instructions on entering fax header information.

According to the FCC's electrical safety advisory, we recommend that you may install an AC surge arrester in the AC outlet to which this equipment is connected. Telephone companies report that electrical surges, typically lightning transients, are very destructive to customer terminal equipment connected to AC power sources and that this is a major nationwide problem.

This equipment has been tested and found to comply with the limits for a Class B digital device, pursuant to Part 15 of the FCC Rules. These limits are designed to provide reasonable protection against harmful interference in a residential installation. This equipment generates, uses, and can radiate radio frequency energy and, if not installed and used in accordance with the instructions, may cause harmful interference to radio or television reception. However, there is no guarantee that interference will not occur in a particular installation. If this equipment does cause interference to radio and television reception, which can be determined by turning the equipment off and on, the user is encouraged to try to correct the interference by one or more of the following measures:

- Reorient or relocate the receiving antenna.
- Increase the separation between the equipment and receiver.
- Connect the equipment into an outlet on a circuit different from that to which the receiver is connected.
- Consult the dealer or an experienced radio/TV technician for help.

### **WARNING**

The connection of a non-shielded equipment interface cable to this equipment will invalidate the FCC Certification or Declaration of this device and may cause interference levels which exceed the limits established by the FCC for this equipment. It is the responsibility of the user to obtain and use a shielded equipment interface cable with this device. If this equipment has more than one interface connector, do not leave cables connected to unused interfaces. Changes or modifications not expressly approved by the manufacturer could void the user's authority to operate the equipment.

## For Canadian Users

1. This product meets the applicable Industry Canada technical specifications.
2. The Ringer Equivalence Number is an indication of the maximum number of devices allowed to be connected to a telephone interface. The termination on an interface may consist of any combination of devices subject only to the requirement that the sum of the RENs of all the devices does not exceed five.

CAN ICES-3(B)/NMB-3(B)

Le présent matériel est conforme aux spécifications techniques applicables d'Industrie Canada.

L'indice d'équivalence de la sonnerie (IES) sert à indiquer le nombre maximal de terminaux qui peuvent être raccordés à une interface téléphonique. La terminaison d'une interface peut consister en une combinaison quelconque de dispositifs, à la seule condition que la somme d'indices d'équivalence de la sonnerie de tous les dispositifs n'excède pas 5.

CAN ICES-3(B)/NMB-3(B)

**Tema principal:** [Avisos](#)

**Temas relacionados**

[Cómo configurar las funciones de fax utilizando el panel de control del producto](#)

## Marcas comerciales

EPSON® es una marca registrada, EPSON Exceed Your Vision es un logotipo registrado y Epson Connect™, Epson iPrint™ y Remote Print™ son marcas comerciales de Seiko Epson Corporation.

Apple, iPad, iPhone, iPod touch, Mac y OS X son marcas comerciales de Apple Inc., registradas en EE.UU. y en otros países. AirPrint es una marca comercial y App Store es una marca de servicio de Apple Inc.

Google® es una marca registrada y Android™, Chromebook™, Google Play™, Google Chrome™, Google Cloud Print™ y Google Drive™ son marcas comerciales de Google Inc.

Wi-Fi Direct® es una marca registrada de Wi-Fi Alliance®.

Aviso general: El resto de los productos que se mencionan en esta publicación aparecen únicamente con fines de identificación y pueden ser marcas comerciales de sus respectivos propietarios. Epson renuncia a todos los derechos sobre dichas marcas.

**EPSON**<sup>®</sup>  
EXCEED YOUR VISION

Tema principal: [Avisos](#)

## **Aviso de derechos reservados**

Quedan reservados todos los derechos. Ninguna parte de esta publicación podrá ser reproducida, almacenada en un sistema de recuperación, transmitida bajo ninguna forma por ningún medio, ya sea electrónico, mecánico, de fotocopiado, grabación o cualquier otro, sin el previo consentimiento por escrito de Seiko Epson Corporation. La información contenida en el presente aplica solamente a este producto Epson. Epson no se hace responsable si esta información es utilizada en otros productos.

Ni Seiko Epson Corporation ni sus filiales asumirán responsabilidad ante el comprador de este producto o ante terceros por daños, pérdidas, costos o gastos en que incurrieren los usuarios como consecuencia de: accidente, uso inadecuado o abuso de este producto o modificaciones, reparaciones o alteraciones no autorizadas al mismo, o (excluidos los EE. UU.) por no seguir rigurosamente las instrucciones de operación y mantenimiento de Seiko Epson Corporation.

Seiko Epson Corporation no se hace responsable por ningún daño o problemas causados por el uso de diferentes accesorios o productos consumibles que no sean Productos originales Epson o Productos aprobados Epson ratificados por Seiko Epson Corporation.

Seiko Epson Corporation no se hace responsable de cualquier daño provocado por interferencias electromagnéticas producidas al utilizar cables de interfaz que no sean designados como Productos aprobados Epson ratificados por Seiko Epson Corporation.

La información que se incluye en el presente está sujeta a cambios sin previo aviso.

[Una nota sobre el uso responsable de los materiales con derechos de autor](#)

[Lapso de tiempo predeterminado para la gestión de energía de los productos Epson](#)

[Atribución de derechos reservados](#)

Tema principal: [Avisos](#)

## **Una nota sobre el uso responsable de los materiales con derechos de autor**

Epson pide a todos los usuarios a ser responsables y respetuosos de las leyes de derechos de autor cuando utilicen cualquier producto Epson. Aunque las leyes de algunos países permiten la copia limitada o la reutilización de material con derechos de autor en ciertas circunstancias, estas circunstancias pueden no ser tan amplias como algunos suponen. Póngase en contacto con su asesor legal si tiene alguna pregunta acerca de la ley de derechos de autor.

Tema principal: [Aviso de derechos reservados](#)

## **Lapso de tiempo predeterminado para la gestión de energía de los productos Epson**

Este producto entrará en modo de reposo después de un periodo de inactividad. Esto es para asegurar que el producto cumple con los estándares de uso de energía eficaz de Energy Star. Se puede ahorrar más energía al poner el tiempo de reposo a un periodo más corto.

**Tema principal:** [Aviso de derechos reservados](#)

## **Atribución de derechos reservados**

© 2015 Epson America, Inc.

11/15

CPD-43136

**Tema principal:** [Aviso de derechos reservados](#)