

STV-032

Soporte para pantallas LED de 26" a 42"

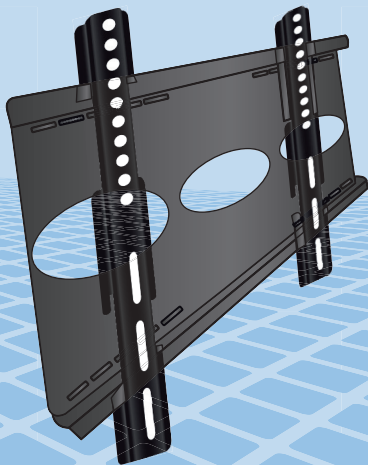

SOPORTE PARA PANTALLAS LED DE 26" A 42"

STV-032

Gracias

por la compra de este producto Steren.

Este manual contiene todas las funciones de operación y solución de problemas necesarias para instalar y operar su nuevo Soporte para pantallas LED de 26" a 42" Steren.

Por favor revise el manual completamente para estar seguro de instalar y poder operar apropiadamente este producto.

Para apoyo, compras y todo lo nuevo que tiene Steren, visite nuestro sitio Web en:

















www.steren.com

 **IMPORTANTE** 

- La unidad de soporte en pared debe estar instalada de modo que resista terremotos o periodos prolongados de vibraciones.
- Durante el montaje, utilice sólo las piezas suministradas y fíjelas firmemente.
- No olvide ninguna pieza durante el montaje. Instale todas las piezas tal como se indica.
- No altere ni modifique ninguna pieza.
- Hay que tener un cuidado especial cuando se instala en una pared a causa de su peso.
- Cuando lo instale en una pared de concreto asegúrese de utilizar los taquetes correctos.
- Intente hacer la instalación con al menos dos personas.
- Elija una pared recta para poder fijar con seguridad la pantalla.
- Coloque una cubierta de protección sobre la superficie en la que trabajará mientras manipula la pantalla y la unidad de soporte en pared.
- Tras la instalación, compruebe que la unidad esté colocada firmemente.
- Durante la instalación, deje al menos 15 cm libres alrededor y quite los objetos que pueda haber en el espacio de la unidad.
- Si no tiene el espacio necesario, la pantalla podría sobrecalentarse, lo que puede provocar fuego o daños en la unidad.

CONTENIDO Y CARACTERÍSTICAS

A	Placa de soporte (1)	
B	Barra de sujeción izq. (1)	
	Barra de sujeción der. (1)	
C	Barra de sujeción inferior (1)	
D	Rondana múltiple 4/5/6/8 (4)	
E	Tornillo M8X30 (4)	
F	Tornillo M8X14 (4)	
G	Tornillo M6X30 (4)	
H	Tornillo M6X14 (4)	
I	Tornillo M5X30 (4)	
J	Tornillo M5X14 (4)	
K	8 mm rondanas (6)	
L	6 mm taquetes (6)	
M	Tornillo M8X50 (6)	
N	Separador 3 mm (4)	

El soporte de pared es ligero y resistente, perfecto para cualquier pantalla LED de hasta 42". Permite mantener la pantalla en la misma posición y tiene un seguro que evita que ésta se mueva del soporte.

Incluye todos los tornillos y herrajes necesarios para armar y fijar en la pared.

Fabricado en acero de bajo carbono con acabado negro mate.

INSTALACIÓN DEL SOPORTE

1.- Localice el lugar donde desea instalar la pantalla.

2.- Coloque la placa (A) de soporte en la pared y marque los lugares donde se van a realizar las perforaciones, de forma que la placa quede completamente fija.

3.- Una vez que realizó las perforaciones, inserte taquetes (L) en cada una de ellas.

4.- Coloque el soporte en la pared e inserte los tornillos (M) y rondanas (K) en los orificios previamente realizados y apriete firmemente.

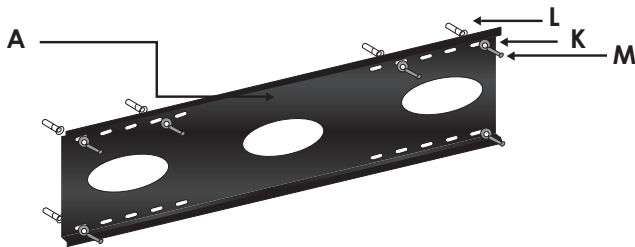
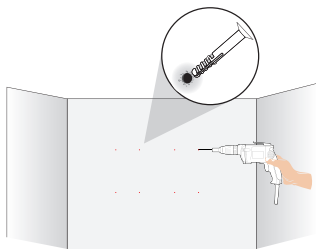

Producto: Soporte para pantallas LED de 26" a 42"
Modelo: STV-032
Marca: Steren

PÓLIZA DE GARANTÍA

Esta póliza garantiza el producto por el término de un año en todas sus partes y mano de obra, contra cualquier defecto de fabricación y funcionamiento, a partir de la fecha de entrega.

CONDICIONES

- 1.- Para hacer efectiva la garantía, presente esta póliza y el producto, en donde fue adquirido o en Electrónica Steren S.A. de C.V.
- 2.- Electrónica Steren S.A de C.V. se compromete a reparar el producto en caso de estar defectuoso sin ningún cargo al consumidor. Los gastos de transportación serán cubiertos por el proveedor.
- 3.- El tiempo de reparación en ningún caso será mayor a 30 días, contados a partir de la recepción del producto en cualquiera de los sitios donde pueda hacerse efectiva la garantía.
- 4.- El lugar donde puede adquirir partes, componentes, consumibles y accesorios, así como hacer válida esta garantía es en cualquiera de las direcciones mencionadas posteriormente.

ESTA PÓLIZA NO SE HARÁ EFECTIVA EN LOS SIGUIENTES CASOS:

- 1.- Cuando el producto ha sido utilizado en condiciones distintas a las normales.
- 2.- Cuando el producto no ha sido operado de acuerdo con el instructivo de uso.
- 3.- Cuando el producto ha sido alterado o reparado por personal no autorizado por Electrónica Steren S.A. de C.V.

El consumidor podrá solicitar que se haga efectiva la garantía ante la propia casa comercial donde adquirió el producto. Si la presente garantía se extraviara, el consumidor puede recurrir a su proveedor para que le expida otra póliza, previa presentación de la nota de compra o factura respectiva.

DATOS DEL DISTRIBUIDOR

Nombre del Distribuidor _____
Domicilio _____
Producto _____
Marca _____
Modelo _____
Número de serie _____
Fecha de entrega _____



En caso de que su producto presente alguna falla, acuda al centro de distribución más cercano a su domicilio y en caso de tener alguna duda o pregunta por favor llame a nuestro Centro de Atención a Clientes, en donde con gusto le atenderemos en todo lo relacionado con su producto Steren.

Centro de Atención a Clientes
01 800 500 9000

ELECTRÓNICA STEREN S.A. DE C.V.
Camarones 112, Obrero Popular, 02840,
Del. Azcapotzalco, México, D.F. RFC: EST850628-K51
STEREN PRODUCTO EMPACADO S.A. DE C.V.
Biólogo Maximino Martínez No. 3408 Int. 2, 3 y 4, San
Salvador Xochimanco, México, D.F. 02870,
Del. Azcapotzalco, RFC: SPE941215H43
ELECTRÓNICA STEREN DEL CENTRO, S.A. DE C.V.
Rep. del Salvador 20 A y B, Centro, 06000,
Del. Cuauhtémoc, México, D.F. RFC: ESC9610259N4
ELECTRÓNICA STEREN DE GUADALAJARA, S.A.
López Cotilla No. 51, Centro, 44100, Guadalajara, Jal.
RFC: ESG810511HT6
ELECTRÓNICA STEREN DE MONTERREY, S.A.
Colón 130 Pte., Centro, 64000, Monterrey, N.L. RFC:
ESM830202MF8
ELECTRÓNICA STEREN DE TIJUANA, S.A. DE C.V.
Calle 2a, Juárez 7636, Centro, 22000, Tijuana, B.C.N.
RFC: EST980909NU5



STV-032

26" to 42" LED TV stand

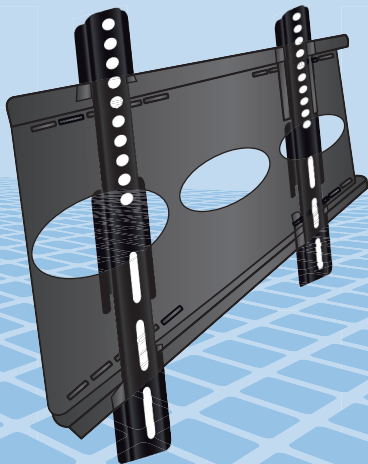

26" TO 42" LED TV STAND

ENG

STV-032

Thank You

on purchasing your new Steren product.

This manual includes all the feature operations and troubleshooting necessary to install and operate your new Steren's 26" to 42" LED TV stand.

Please review this manual thoroughly to ensure proper installation and operation of this product. For support, shopping, and everything new at Steren, visit our website:















www.steren.com

 **IMPORTANT** 

- The bracket should be installed on walls to withstand earthquakes or prolonged periods of vibration.
- During assembly, use only the parts supplied and attach them firmly.
- Do not miss any piece during assembly. Install all parts as directed.
- Do not alter or modify any parts.
- Take special care when installing on a wall because of its weight.
- When installed in a concrete wall be sure to use proper anchors.
- Install with at least two people.
- Choose a straight wall to fix the display securely.
- Place a protective cover on the surface it will work while handling the plasma display and support unit in the wall.
- After installation, make sure the unit is firmly attached.
- During installation, leave at least 15 cm free around the screen.
- If you don't leave enough space, the display could overheat, which can cause fire or damage to the unit.

CONTENT & HIGHLIGHTS

ENG

A	Support plate (1)	
	Fastening bar (1)	
B	Fastening bar (1)	
C	Lower bar (1)	
D	4/5/6/8 multi washer (4)	
E	M8X30 bolt (4)	
F	M8X14 bolt (4)	
G	M6X30 bolt (4)	
H	M6X14 bolt (4)	
I	M5X30 bolt (4)	
J	M5X14 bolt (4)	
K	8 mm washer (6)	
L	6 mm plugs (6)	
M	M8X50 screw (6)	
N	3 mm plastic spacer (4)	

This wall stand is lightweight and durable, perfect for any LED screen up to 42". It allows you to keep the screen in the same position. It has a lock that prevents the screen to move from the stand.

Includes all screws and fittings necessary to assemble and set on wall.

Made of low carbon steel with matte black finish.

BRACKET INSTALLATION

1. Locate the place where you want to install the screen.

2. Place the backplate (A) on the wall and mark the places where you have to drill.

3. Once you made the holes, insert plugs (L) in each one.

4. Place the backplate on the wall, insert the screws (M) and washers (K) in the anchors tighten firmly.

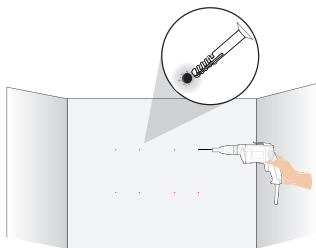

ENG

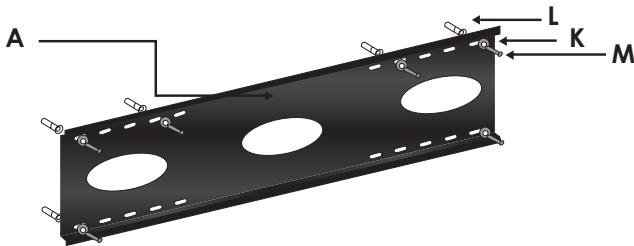

5. Place and secure the fastening bar (B) on screen's back part(choose the screws according to your screen).

⚠ The screws are standard size, we recommend refer to the instruction manual of your screen for more information about the necessary screws to the mounting.

The next diagram is an example of placement.

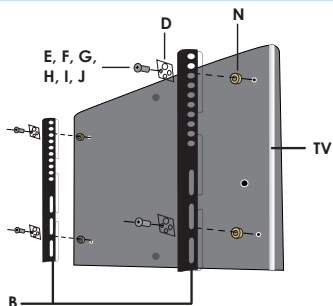

6. Place the screen on the stand and adjust the lower tie bar (C) to set the sidebars and prevent movement.

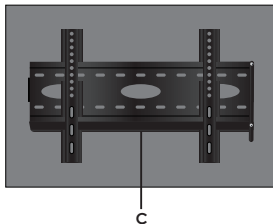
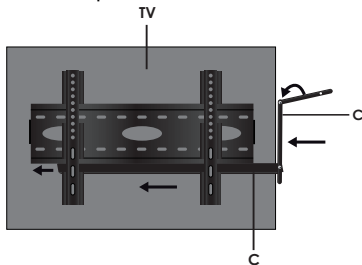

Product: 26" to 42" LED TV stand
Part number: STV-032
Brand: Steren

WARRANTY

This Steren product is warranted under normal usage against defects in workmanship and materials to the original purchaser for one year from the date of purchase.

CONDITIONS

- 1.- This warranty card with all the required information, invoice, product box or package, and product, must be presented when warranty service is required.
- 2.- If the product stills on the warranty time, the company will repair it free of charge.
- 3.- The repairing time will not exceed 30 natural days, from the day the claim was received.
- 4.- Steren sell parts, components, consumables and accessories to customer, as well as warranty service, at any of the addresses mentioned later.

THIS WARRANTY IS VOID IN THE NEXT CASES:

If the product has been damaged by an accident, acts of God, mishandling, leaky batteries, failure to follow enclosed instructions, improper repair by unauthorized personnel, improper safe keeping, among others.

- a) The consumer can also claim the warranty service in the purchase establishment.
- b) If you lose the warranty card, we can reissue it, if you show the invoice or purchase ticket.

RETAILER INFORMATION

Name of the retailer _____
Address _____
Product _____
Brand _____
Part number _____
Serial number _____
Date of delivery _____



In case your product fails or have questions, please contact your nearest dealer. If you are in Mexico, please give a call to our Call Center.

01 800 500 9000



Este instructivo puede mejorar con su ayuda, llámenos:

Help us to improve this instruction manual, call us:



01800 500 9000

Centro de Servicio a Clientes

Customer Service Center

www.steren.com