



EVOLVING TO LEADERSHIP

Gabinete de piso



# OPTIMO 20 U.R.

## OPT003 S/E OPT006 C/E

### Descripción general

- Diseñados para el montaje y protección de equipos para toda su red.
- Puerta frontal con vidrio inastillable color humo y puerta trasera de acero solida con ventilación y cerraduras de seguridad.
- Panel laterales desmontables.
- El techo cuenta con ventilación para 4 extractores de aire.
- Sistema de montaje al piso por medio de expansores. (North System cuenta con un kit para el anclaje a piso falso).
- Puertas y Paneles laterales desmontables lo cual permite si una de estas piezas se dañe sea facilmente reemplazarla.
- Diseñado para optimizar sus espacios.
- Cuenta con 1 kit de niveladores.
- Techo preparado con 4 acometidas para tubo conduit de 1 3/4".
- Rack interno para montaje de equipo a 19", (EIA).

La opción más económica y rentable, que le dará solución inmediata a su necesidad de colocación de sistemas de computo, control y telefonía.

Con un diseño moderno, elegante y versátil, en toda decoración incorpora todos los avances en organización de equipo, al mejor precio del mercado.

[www.northsystem.com.mx](http://www.northsystem.com.mx)

### Materiales de Fabricación

- Tipo de acero: ACERO AL CARBON
- Estructura: Calibre 16
- Puerta frontal: Calibre 18 con vidrio
- Puerta posterior: Calibre 18
- Techo: Calibre 18
- Base: Calibre 16
- Cremalleras de 19": Calibre 12
- Panel laterales: Calibre 18

### Características

- Unidades de rack: 20 u.r.
- Sistema de fijación en rack: EIA a 19"
- Tipo de puertas:
  - Puerta frontal: Con vidrio color humo inastillable.
  - Puerta posterior: Sólida con ventilación.
- Altura externa: 1020 mm - 40.15"
- Ancho externo: 585 mm - 23.03"
- Profundidad externa: 680 mm - 26.77"
- Altura interna disponible: 865 mm - 34.05"
- Ancho interno disponible: 480mm - 18.89"
- Profundidad interna disponible: 470 mm - 18.50"
- Capacidad de carga: 125 kg.
- Peso total: 63 kg.
- Altura de embarque: 1045mm - 41.14"
- Ancho de embarque: 620mm - 24.40"
- Profundidad de embarque: 715mm - 28.14"

### Acabado

- Pintura a base de poliéster aplicada por proceso electrostático.
- NORMAS:**
- |                                      |             |
|--------------------------------------|-------------|
| Prueba de espesor de recubrimiento   | ASTM B-499  |
| Prueba de adherencia a la cuadrícula | ASTM D-3359 |
| Prueba de impacto                    | ASTM D-2794 |
| Prueba de curado                     | ASTM D-5402 |
| Prueba de corrosión (camara salina)  | ASTM B-117  |
- Color negro.
  - Acabado final texturizado fino.
  - Tratamiento por aspersion para limpiar y sellar bien la lamina.
  - Pintura electrostatica negra en todo el gabinete.

Resistencia Ambiente / Weather Resistance	<b>CLAVE</b>	Color / Color	<b>CLAVE</b>	Acabado / Finished	<b>CLAVE</b>
Polvo Industrial / Industrial dot	DI	Negro / Black	BK	Liso / Smooth	L
Humedad / Humidity	WI	Beige / Beige	BE	Texturizado / Textured	TX
Grado clínico / Clinical grade	HN				
Normal 1 a 40° C / Normal 33 to 104 ° F	CL				

Existen mejoras en la resistencia del ambiente, colores personalizados y fabricación en materiales especiales. Consulte a su vendedor, todo cambio fuera de catalogo, cotizado y pedido aparte.

Exsist improved environmental resistance, custom colors on special materials and manufacturing.

Consult your dealer, any change out of print, quote and order separately.

ISO  
9001 : 2008  
REGISTERED



[ventas@northsystem.com.mx](mailto:ventas@northsystem.com.mx)



# EQUIPAMIENTO DE LINEA PARA OPTOOO6

## KIT DE RODAJAS OPTIMO (NORTH 713)

Este kit esta diseñado para deslizar nuestro Gabinete sin esfuerzo alguno, estas rodajas nos permiten mover nuestro Gabinete aun y este totalmente equipado.

### CARACTERISTICAS

- 4 rodajas para deslizar nuestro Gabinete .
- 2 soportes para rodajas en cal. 14.



Con este kit podemos ajustar nuestro Gabinete a una altura determinada del piso siempre y cuando nuestro Gabinete ya este en su respectivo lugar final.

### CARACTERISTICAS

- 4 tornillos con rosca de 5/16"
- Capacidad de soporte de 100 kg.
- Acero galvanizado.
- Incluidos como equipamiento normal.



## CHAROLA SENCILLA PARA GABINETE (NORTH 780)

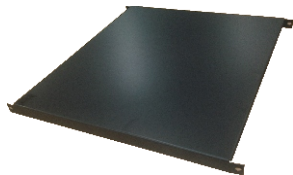

2 Charolas con gran capacidad, para colocar equipos de 19" que no cuenten con soporte de Unidades de Rack.  
Estas charolas pueden ir sencillas o ventiladas.

### CARACTERISTICAS

- Capacidad de carga de 30 kg. C/U.
- Lamina de acero cal. 18.

## KIT DE EXTRACTORES (NORTH 712)

Este kit permite la extracción de aire caliente generado por los equipos dentro del gabinete.  
El aire caliente sin flujo, producido por sus equipos puede afectar el rendimiento e incluso dañar dichos equipos instalados en su Gabinete.

### CARACTERISTICAS

- Optimizan y proporcionan un flujo constante de aire fresco
- Diseñados para la extracción de aire caliente.
- Ayuda a prevenir sobrecalentamientos.
- El rendimiento de los equipos no se verá afectado.
- Fáciles de instalar.
- Conectados a un switch on/off.
- Instalados en la parte superior del gabinete.
- Corriente 115 V ~ 60 Hz.



## KIT DE ILUMINACION (NORTH 711)

Nos permite la perfecta visualización de todo el interior de nuestro Gabinete.

### CARACTERISTICAS

- Optimización de energía.
- Bombilla de 40w.
- Socket de cerámica.
- Diseñado para la optima visualización dentro de su Gabinete.
- Fácil de remplazar.
- Conectado a un switch on/off.
- Instalado en la parte superior de la cremallera.
- Corriente 125 V ~ 60 Hz



## BARRA DE CONTACTOS (NORTH 606)



Barra de 3 contactos dobles polarizados que nos permite energizar y proteger todos nuestros equipos, cuenta con 2 switch de on/off para controlar la iluminación y los extractores.

### CARACTERISTICAS

- 3 contactos dobles polarizados.
- Interruptor para extractores.
- Interruptor para iluminación.
- Cable tomacorriente de 2.14mts (84")

# OPTIMO 20 U.R.



EVOLVING TO LEADERSHIP

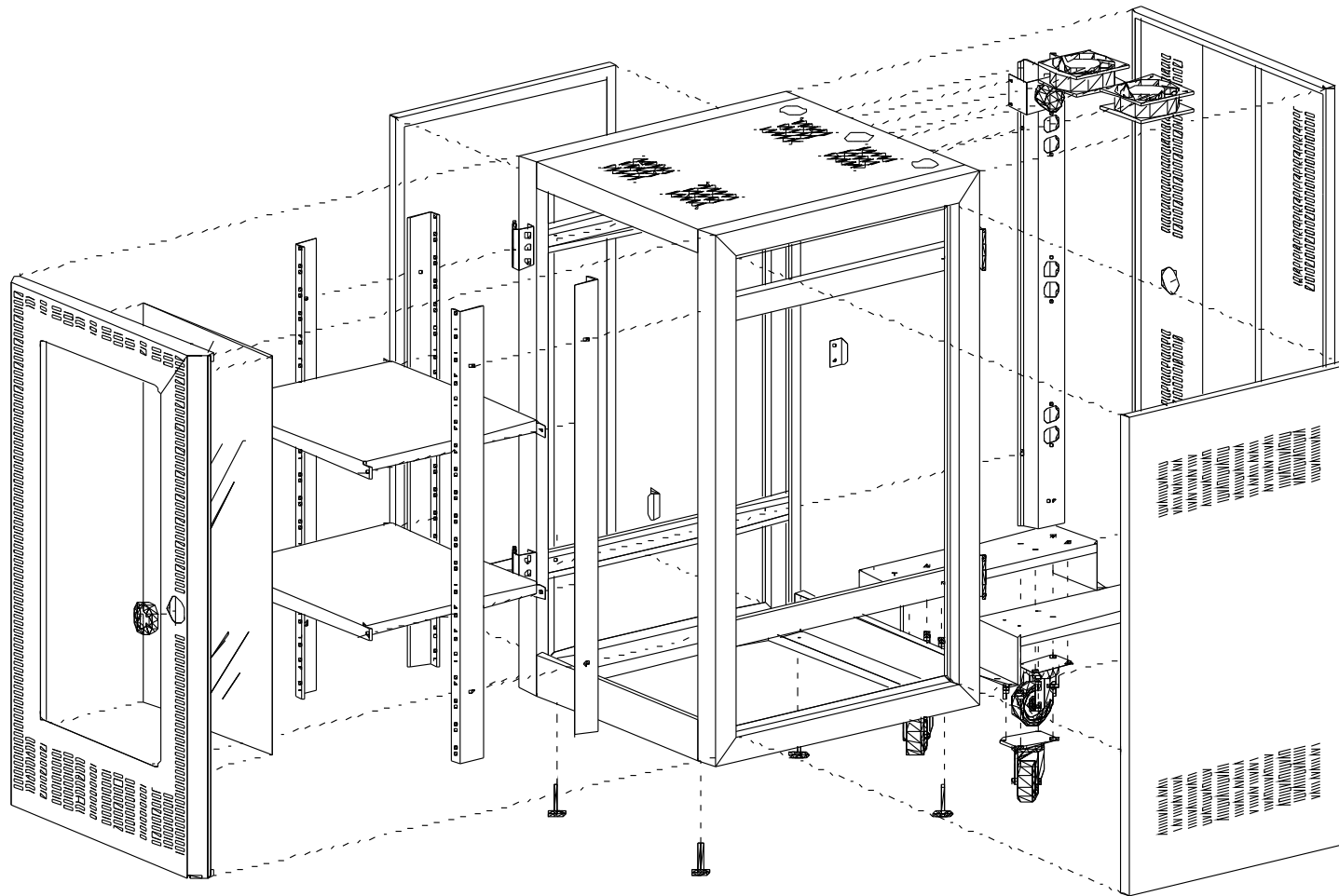

Gabinete de piso