

Jaula de Alambre STI Damage Stopper®

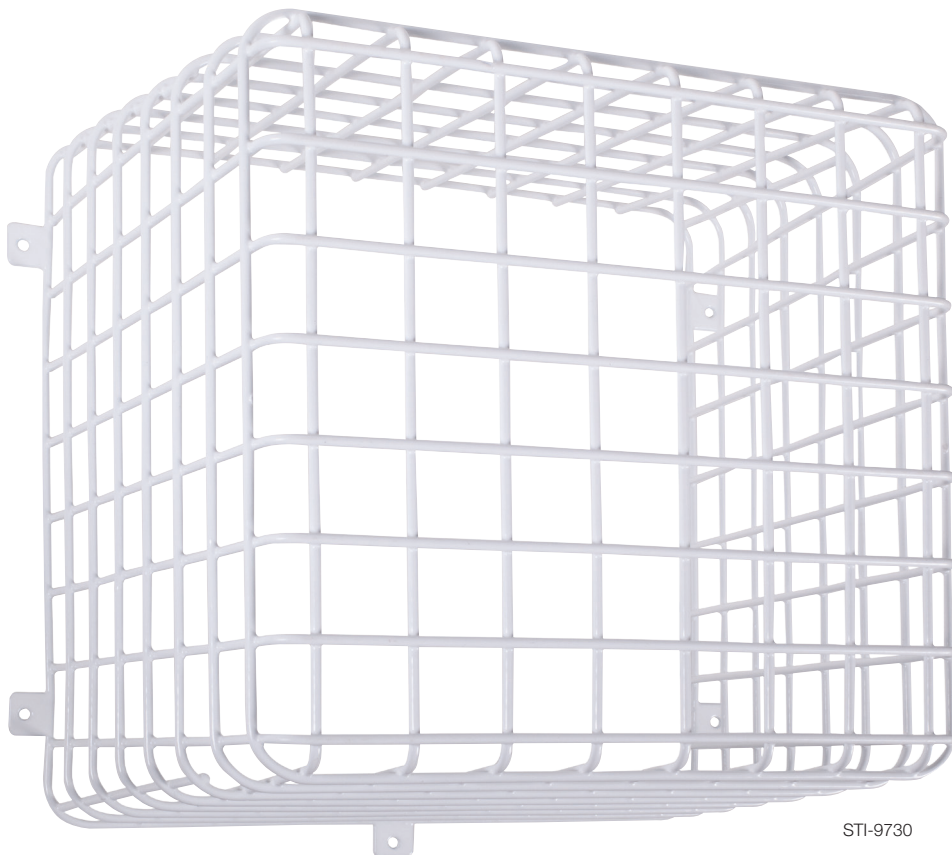

STI-9730

DESCRIPCIÓN GENERAL DEL PRODUCTO

Este miembro del Equipo de Jaula Protectora de STI, se creó como respuesta a múltiples pedidos de clientes de STI. La STI-9730 está construida con alambre de acero del 9 recubierto con poliéster resistente a la corrosión. Su tamaño y la robusta construcción en acero hacen que el Damage Stopper Multiuso sea una fácil elección para proteger una amplia variedad de equipo sensible.

CARACTERÍSTICAS

- La jaula protege una amplia variedad de dispositivos contra el robo y el vandalismo.
- Construido con alambre de acero del 9 recubierto
- Fácil y rápida instalación con todos los tornillos y anclajes provistos.
- Debe pintarse a soplete una vez antes de su instalación para combinar con la decoración.
- Garantía de tres años contra roturas durante el uso normal.

Jaula de Alambre STI Damage Stopper®

Dimensiones e Información Técnica

MODELOS DISPONIBLES

STI-9730 Jaula de Alambre STI Damage Stopper

GARANTÍA

Garantía de tres años contra roturas durante el uso normal.

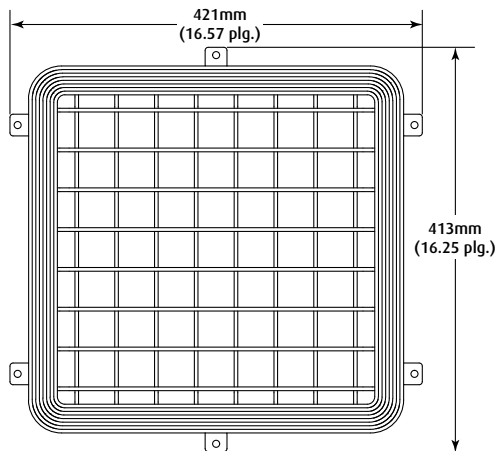

DIMENSIONES EXTERIORES

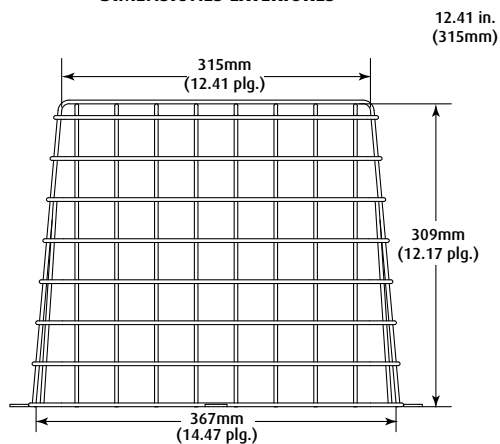

DIMENSIONES INTERIORES



**Safety Technology
International, Inc.**

2306 Airport Road
Waterford, Michigan
48327, USA

Tel: 248-673-9898
Fax: 248-673-1246
Tollfree: 800-888-4784
info@sti-usa.com
www.sti-usa.com

Unit 49G Pipers Road
Park Farm Industrial Estate
Redditch, Worcestershire
B98 0HU Inglaterra (UK)

Tel: 44 (0) 1527 520 999
Fax: 44 (0) 1527 501 999
Sin cargo: 0800 085 1678
www.sti-europe.com