

Manual del usuario WF-C5210/WF-C5290

Contenido

Manual del usuario WF-C5210/WF-C5290	11
Características generales del producto	12
Uso del panel de control	12
Botones e indicadores del panel de control	13
Información de los iconos de estado	13
Cómo cambiar el idioma de la pantalla LCD	14
Cómo seleccionar la hora y la fecha	15
Cómo configurar una contraseña y bloquear el panel de control	17
Cómo introducir caracteres en la pantalla LCD	18
Cómo ajustar el brillo de la pantalla	19
Cómo desactivar el ajuste de tiempo de espera de funcionamiento	20
Cómo prevenir una conexión de computadora a través de USB	20
Ubicación de los componentes del producto	21
Piezas del producto - Frontal	22
Piezas del producto - Interior	24
Piezas del producto - Posterior	25
Temporizadores de apagado y de reposo	25
Cómo cambiar los ajustes del temporizador de reposo	26
Cómo cambiar los ajustes del temporizador de apagado	26
Soluciones de Epson Connect para teléfonos inteligentes, tabletas y más	27
Cómo configurar los servicios de Epson Connect	28
Cómo utilizar Epson Email Print	29
Cómo utilizar la aplicación móvil Epson iPrint	30
Cómo utilizar Epson Remote Print	30
Cómo utilizar AirPrint	31
Cómo utilizar Google Cloud Print	32
Cómo configurar Google Cloud Print en un Chromebook	33
Cómo utilizar Mopria Print Service	34
Cómo imprimir con su dispositivo Android utilizando Epson Print Enabler	35
Cómo imprimir con Fire OS	35

Cómo imprimir desde dispositivos móviles con Windows 10	36
Cómo imprimir con NFC desde su dispositivo Android.....	36
Cómo configurar el producto en una red Wi-Fi o alámbrica	39
Recomendaciones de seguridad en la red	39
Cómo configurar el modo de infraestructura Wi-Fi	40
Cómo seleccionar los ajustes de red inalámbrica desde el panel de control	41
Cómo configurar el modo Wi-Fi Direct.....	43
Cómo activar el modo Wi-Fi Direct	44
Wi-Fi Protected Setup (WPS).....	45
Cómo utilizar WPS para conectar el producto a una red	46
Cómo imprimir una hoja de estado de la red	47
Cómo cambiar o actualizar las conexiones de red	48
Cómo acceder a la utilidad Web Config.....	48
Cómo cambiar de una conexión USB a una conexión Wi-Fi	48
Cómo cambiar de una conexión Wi-Fi a una conexión de red alámbrica	49
Cómo conectar el producto a un router Wi-Fi nuevo.....	50
Cómo desactivar las funciones de Wi-Fi.....	50
Cómo habilitar la impresión con Epson Universal Print Driver (PCL) o PostScript	52
Cómo instalar el Epson Universal Print Driver - Windows	52
Cómo instalar el software de impresión PostScript (PS3) - Windows	57
Cómo instalar el software de impresión PostScript (PS3) - Mac	57
Cómo seleccionar los ajustes PDL (Page Description Language)	58
Opciones de Config. de impresión PDL.....	60
Cómo seleccionar los ajustes de lenguaje e interfaz de la impresora	62
Opciones del lenguaje de impresión y de interfaz	64
Cómo imprimir una lista de fuentes PCL o PS3 (PostScript)	64
Cómo cargar papel	66
Cómo instalar la unidad de bandeja de papel opcional	66
Cómo activar la bandeja de papel opcional - Windows.....	68
Cómo activar la bandeja de papel opcional - Mac	70
Cómo cargar papel en la bandeja.....	72
Cómo cargar papel o sobres en el alimentador de papel posterior	75
Capacidad de carga de papel.....	78

Capacidad de impresión a doble cara	81
Papeles Epson compatibles	83
Ajustes de tipo de papel - Software de impresión.....	85
Cómo seleccionar los ajustes de papel para cada fuente - Panel de control.....	85
Ajustes de tipo de papel - Panel de control	87
Cómo seleccionar los ajustes de papel predeterminados - Administrador	88
Cómo seleccionar los ajustes predeterminados de la impresora.....	88
Opciones de Conf. origen de papel.....	89
Cómo seleccionar los ajustes de impresión universal	90
Opciones de Config. universal impres.	91
Cómo imprimir desde una computadora.....	93
Cómo imprimir con el software de impresión Epson estándar - Windows	93
Cómo seleccionar los ajustes básicos de impresión - Windows	94
Opciones de fuente de papel - Windows.....	96
Opciones de calidad de impresión - Windows.....	97
Opciones de impresión de múltiples páginas - Windows	97
Cómo seleccionar los ajustes de impresión a doble cara - Windows.....	97
Opciones de impresión a doble cara - Windows	100
Ajustes de densidad de impresión - Windows.....	101
Cómo seleccionar opciones adicionales de composición e impresión - Windows	102
Opciones personalizadas de corrección de color - Windows	104
Opciones de imagen y Ajustes adicionales - Windows	105
Ajustes de encabezado/pie de página - Windows.....	106
Cómo seleccionar ajustes predefinidos de impresión - Windows	107
Cómo seleccionar los ajustes extendidos - Windows	109
Ajustes extendidos - Windows	110
Cómo imprimir su documento o foto - Windows	112
Cómo bloquear los ajustes de la impresora - Windows	112
Opciones de ajustes bloqueados	114
Cómo seleccionar los ajustes de impresión predeterminados - Windows	115
Cómo cambiar el idioma de las pantallas del software de la impresora	117
Cómo cambiar las opciones de actualización automática	118
Cómo imprimir con el driver Epson integrado - Windows 10 S.....	119

Cómo seleccionar los ajustes de impresión - Windows 10 S	119
Cómo imprimir con el software de impresión Epson estándar - Mac	123
Cómo seleccionar los ajustes básicos de impresión - Mac	124
Opciones de fuente de papel - Mac	127
Opciones de calidad de impresión - Mac	127
Opciones de impresión - Mac	128
Cómo seleccionar los ajustes de configuración de página - Mac	128
Cómo seleccionar las opciones de composición de página - Mac	129
Cómo seleccionar los ajustes de impresión a doble cara - Mac	130
Opciones y ajustes de impresión a doble cara - Mac	131
Cómo gestionar el color - Mac	131
Ajuste de color y Opciones de color - Mac	132
Cómo seleccionar las preferencias de impresión - Mac	133
Preferencias de impresión - Mac	134
Cómo imprimir su documento o foto - Mac	135
Cómo revisar el estado de impresión - Mac	136
Cómo imprimir con el Epson Universal Print Driver - Windows	136
Cómo sincronizar los ajustes de la impresora - Epson Universal Print Driver - Windows	137
Cómo seleccionar los ajustes de impresión - Epson Universal Print Driver - Windows	139
Cómo seleccionar opciones adicionales de composición e impresión - Epson Universal Print Driver - Windows	142
Cómo seleccionar las opciones de mantenimiento - Epson Universal Print Driver - Windows	144
Ajustes extendidos o Más ajustes - Epson Universal Print Driver - Windows	145
Cómo seleccionar los ajustes de impresión predeterminados - Epson Universal Print Driver - Windows	147
Cómo bloquear los ajustes de la impresora - Epson Universal Print Driver - Windows	149
Opciones de ajustes bloqueados de Epson Universal Print Driver	150
Cómo agregar impresoras de red - Epson Universal Print Driver - Windows	151
Cómo imprimir con el software de impresión PostScript (PS3) - Windows	154
Cómo activar las bandejas de papel opcionales - Software de impresión PostScript - Windows	154
Cómo seleccionar los ajustes básicos de impresión - Software de impresión PostScript - Windows	156
Cómo seleccionar opciones adicionales de composición e impresión - Software de impresión PostScript - Windows	159

Cómo seleccionar los ajustes de impresión predeterminados - Software de impresión PostScript - Windows	160
Cómo imprimir con el software de impresión PostScript (PS3) - Mac.....	162
Cómo activar las bandejas de papel opcionales - Software de impresión PostScript - Mac	162
Cómo seleccionar los ajustes básicos de impresión - Software de impresión PostScript - Mac .	163
Cómo seleccionar los ajustes de configuración de página - Software de impresión PostScript - Mac.....	168
Cómo seleccionar opciones de composición de impresión - Software de impresión PostScript - Mac.....	169
Cómo cambiar el tamaño de imágenes impresas - Software de impresión PostScript - Mac	170
Cómo gestionar los colores - Software de impresión PostScript - Mac	170
Cómo imprimir su documento o foto - Software de impresión PostScript - Mac	171
Cómo revisar el estado de impresión - Software de impresión PostScript - Mac	172
Cómo cancelar la impresión utilizando un botón del producto.....	173
Cómo reemplazar las unidades de suministro de tinta (bolsas de tinta) y las cajas de mantenimiento.....	174
Cómo revisar el estado de la tinta y de la caja de mantenimiento	174
Cómo revisar el estado de la tinta en la pantalla LCD	175
Cómo revisar el estado de la tinta y de la caja de mantenimiento - Windows	175
Cómo revisar el estado de la tinta y de la caja de mantenimiento - Mac.....	178
Cómo comprar bolsas de tinta y cajas de mantenimiento Epson	180
Códigos de las unidades de suministro de tinta (bolsas de tinta)	180
Cómo retirar e instalar las bolsas de tinta.....	181
Cómo imprimir con tinta negra y bolsas de tinta de color agotadas.....	184
Cómo imprimir con bolsas de color agotadas - Windows	184
Cómo imprimir con bolsas de color agotadas - Mac	185
Cómo conservar tinta negra con Windows	187
Cómo reemplazar la caja de mantenimiento	187
Cómo ajustar la calidad de impresión	189
Mantenimiento del cabezal de impresión	189
Cómo revisar los inyectores del cabezal de impresión	190
Cómo revisar los inyectores con el panel de control del producto.....	190
Cómo revisar los inyectores con una utilidad de la computadora	192
Cómo limpiar el cabezal de impresión	194

Cómo limpiar el cabezal de impresión con el panel de control del producto	195
Cómo limpiar el cabezal de impresión con una utilidad de la computadora	196
Cómo alinear el cabezal de impresión.....	198
Cómo alinear el cabezal de impresión con el panel de control del producto.....	199
Cómo limpiar la guía del papel	200
Cómo limpiar y transportar el producto	202
Cómo limpiar el producto.....	202
Cómo transportar el producto.....	202
Solución de problemas	208
Cómo obtener actualizaciones del software	208
Mensajes de estado del producto.....	209
Cómo ejecutar una prueba del producto	211
Cómo restablecer los valores predeterminados del panel de control	213
Solución de problemas de configuración.....	214
El producto no se enciende o apaga.....	214
El producto hace ruido tras la instalación de la tinta	214
Problemas con la instalación del software.....	215
Solución de problemas de red.....	215
El producto no se puede conectar a un router o punto de acceso inalámbrico	216
El software de red no puede encontrar el producto en una red.....	217
El producto no aparece en la ventana de impresoras de Mac	218
No puede imprimir por medio de una red.....	219
Solución de problemas de papel	220
Problemas con la alimentación del papel	221
Obstrucciones de papel dentro del producto	221
Problemas con la expulsión del papel	222
Solución de problemas de impresión desde una computadora	222
No se imprime nada.....	223
El icono del producto no aparece en la barra de tareas de Windows	224
La impresión es lenta.....	225
Solución de problemas con PostScript.....	226
Nada se imprime al usar el software de impresión PostScript	226
Los documentos se imprimen de forma incorrecta con el software de impresión PostScript.....	227

Cómo acceder a las propiedades de la impresora - PostScript - Windows.....	228
Solución de problemas de composición de página y contenido	228
La imagen está invertida.....	229
Se imprimen demasiadas copias.....	229
Se imprimen hojas en blanco	229
Los márgenes en la impresión son incorrectos.....	230
Se imprimen caracteres incorrectos	230
El tamaño o la posición de la imagen es incorrecto	231
La impresión está inclinada	232
Solución de problemas con la calidad de impresión	232
Aparecen líneas claras u oscuras en la impresión.....	233
La impresión está borrosa o manchada.....	233
La impresión presenta un aspecto tenue o tiene espacios en blanco.....	235
La impresión presenta un aspecto granuloso	236
Los colores son incorrectos	237
Cómo desinstalar el software del producto.....	238
Cómo desinstalar el software de impresión - Software de impresión Epson estándar - Windows.....	238
Cómo desinstalar el software del producto - Mac	239
Dónde obtener ayuda.....	240
Especificaciones técnicas	243
Requisitos de sistema para Windows.....	243
Requisitos de sistema para Mac	244
Especificaciones del papel	244
Especificaciones del área de impresión	246
Especificaciones de las bolsas de tinta	247
Especificaciones de las dimensiones	248
Especificaciones eléctricas	249
Especificaciones ambientales	249
Especificaciones de la interfaz	250
Especificaciones de la interfaz de red	250
Especificaciones de seguridad y homologaciones	251
Fuentes PostScript (WF-C5290)	252

Fuentes PCL (WF-C5290).....	253
Juegos de símbolos PCL Modo 5 (WF-C5290).....	256
Avisos.....	260
Instrucciones importantes de seguridad.....	260
Instrucciones generales de seguridad de la impresora.....	260
Instrucciones de seguridad relacionadas con las bolsas de tinta	262
Instrucciones de seguridad relacionadas con la conexión inalámbrica	263
Instrucciones de seguridad relacionadas con la pantalla LCD	263
FCC Compliance Statement.....	263
Marcas comerciales	264
Aviso de derechos reservados	265
Una nota sobre el uso responsable de los materiales con derechos de autor	265
Lapso de tiempo predeterminado para la gestión de energía de los productos Epson.....	265
Atribución de derechos reservados	266

Manual del usuario WF-C5210/WF-C5290

Bienvenido al *Manual del usuario* de las impresoras WF-C5210/WF-C5290.

Para una versión PDF imprimible de esta guía, haga clic [aquí](#).

Características generales del producto

Consulte las siguientes secciones para conocer las características generales de su producto.

Nota: Las instrucciones del software en este manual están creadas para usarse con el software de impresión Epson estándar. Para obtener más información sobre cómo usar el software de impresión Printer Command Language (PCL) o PostScript (PS3), consulte las secciones correspondientes (WF-C5290).

[Uso del panel de control](#)

[Ubicación de los componentes del producto](#)

[Temporizadores de apagado y de reposo](#)

[Soluciones de Epson Connect para teléfonos inteligentes, tabletas y más](#)

[Cómo utilizar AirPrint](#)

[Cómo utilizar Google Cloud Print](#)

[Cómo utilizar Mopria Print Service](#)

[Cómo imprimir con su dispositivo Android utilizando Epson Print Enabler](#)

[Cómo imprimir con Fire OS](#)

[Cómo imprimir desde dispositivos móviles con Windows 10](#)

[Cómo imprimir con NFC desde su dispositivo Android](#)

Temas relacionados

[Cómo habilitar la impresión con Epson Universal Print Driver \(PCL\) o PostScript](#)

Uso del panel de control

Consulte las siguientes secciones para aprender acerca del panel de control y cómo seleccionar los ajustes del panel de control.

[Botones e indicadores del panel de control](#)

[Cómo cambiar el idioma de la pantalla LCD](#)

[Cómo seleccionar la hora y la fecha](#)

[Cómo configurar una contraseña y bloquear el panel de control](#)

[Cómo ajustar el brillo de la pantalla](#)





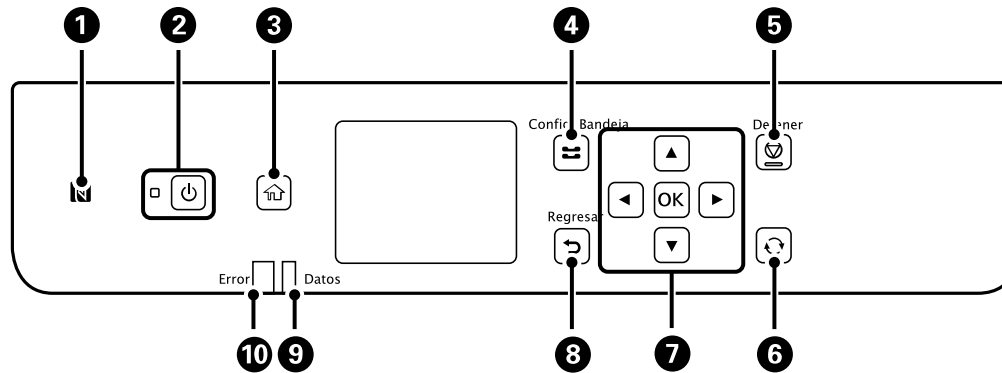

[Cómo desactivar el ajuste de tiempo de espera de funcionamiento](#)

[Cómo prevenir una conexión de computadora a través de USB](#)

Tema principal: [Características generales del producto](#)

Botones e indicadores del panel de control















- 1 Etiqueta NFC
- 2 Botón e indicador  de encendido
- 3 Botón  de inicio
- 4 Botón  **Config. Bandeja**
- 5 Botón  **Detener**
- 6 Botón  de reiniciar
- 7 Botones de flecha y botón **OK**
- 8 Botón  **Regresar**
- 9 Indicador **Datos**
- 10 Indicador **Error**

[Información de los iconos de estado](#)

Tema principal: [Uso del panel de control](#)

Información de los iconos de estado

Su producto muestra iconos de estado en la pantalla LCD para ciertas condiciones de estado del producto. En la pantalla de inicio, pulse el botón de flecha derecha para seleccionar **Wi-Fi** y pulse el botón **OK** para ver o cambiar los ajustes de red actuales.

Iconos	Descripción
	Muestra más información o instrucciones.
	Muestra la pantalla Estado de consumibles.
	El Modo silencioso está habilitado. El ruido se reduce durante la impresión, pero la velocidad de impresión se puede reducir. Pulse este icono para cambiar los ajustes.
	El Modo silencioso está deshabilitado. Pulse este icono para cambiar los ajustes.
	Hay un problema con el ajuste indicado. Seleccione el icono para resolver el problema.
	No hay una conexión Ethernet.
	Una conexión Ethernet ha sido establecida.
	No hay una conexión Wi-Fi.
	Ha ocurrido un error de red Wi-Fi o el producto está buscando una conexión.
	Una conexión Wi-Fi ha sido establecida. El número de barras indica la potencia de la señal de la conexión.
	No hay una conexión Wi-Fi Direct.
	Una conexión Wi-Fi Direct ha sido establecida.

Tema principal: [Botones e indicadores del panel de control](#)

Cómo cambiar el idioma de la pantalla LCD

Puede cambiar el idioma utilizado en la pantalla LCD.

1. Pulse el botón  de inicio, si es necesario.
2. Pulse el botón de flecha derecha para seleccionar **Configuración** y pulse el botón **OK**.

Verá una pantalla como esta:



3. Seleccione **Ajustes generales** y pulse el botón **OK**.
4. Seleccione **Config. básica** y pulse el botón **OK**.
5. Pulse el botón de flecha hacia abajo para seleccionar **Idioma/Language** y pulse el botón **OK**.
6. Utilice los botones de flecha para seleccionar un idioma y pulse el botón **OK**.

Tema principal: [Uso del panel de control](#)

Cómo seleccionar la hora y la fecha

Puede seleccionar la hora, la fecha y la fase de horario de verano actualmente vigente en su área y elegir su formato de fecha y hora preferido.

1. Pulse el botón  de inicio, si es necesario.
2. Seleccione **Configuración** y pulse el botón **OK**.
3. Seleccione **Ajustes generales** y pulse el botón **OK**.
4. Seleccione **Config. básica** y pulse el botón **OK**.
5. Seleccione **Conf. de fecha y hora** y pulse el botón **OK**.

Verá una pantalla como esta:

Conf. de fecha y hora	
Fecha y hora	
Horario de verano	Desactivado
Dif. horaria	

6. Seleccione **Horario de verano** y pulse el botón **OK**.
7. Seleccione el ajuste que aplica a su área:
 - **Desactivado**: si están en invierno o en su región no se utiliza el horario de verano.
 - **Activado**: si están en primavera o en verano y en su región se utiliza el horario de verano.

Nota: Si en su región se utiliza el horario de verano, debe cambiar este ajuste para que coincida con la estación. Cuando cambia el ajuste de **Desactivado** a **Activado**, el producto automáticamente adelanta el reloj una hora. Cuando cambia el ajuste de **Activado** a **Desactivado**, el producto automáticamente retrasa el reloj una hora.

8. Seleccione **Fecha/Hora** y pulse el botón **OK**.
9. Seleccione el formato de fecha que desea utilizar y pulse el botón **OK**.
10. Utilice las botones de flecha y el botón **OK** para introducir la fecha actual.
11. Seleccione **Aceptar** y pulse el botón **OK**.
12. Seleccione el formato de hora que desea utilizar y pulse el botón **OK**.
13. Utilice los botones de flecha y el botón **OK** para introducir la hora actual, luego seleccione **Aceptar** y pulse el botón **OK**.
14. Seleccione **Dif. horaria** y pulse el botón **OK**.

15. Utilice los botones de flecha y el botón **OK** para introducir la diferencia horaria entre su zona horaria y la hora UTC (tiempo universal coordinado), luego seleccione **Aceptar** y pulse el botón **OK**.

Tema principal: [Uso del panel de control](#)

Cómo configurar una contraseña y bloquear el panel de control

Puede configurar una contraseña de administrador para bloquear los siguientes ajustes y prevenir cambios:

- Ciertos ajustes de Config. básica y Config. de la impresora
- Ajustes de Admin. del sistema
- Ajustes de Configuración de red
- Ajustes de Configuración de servicios web

Nota: Para obtener más información sobre los ajustes de administración, consulte la [Guía del administrador](#).

1. Pulse el botón  de inicio, si es necesario.
2. Seleccione **Configuración** > **Ajustes generales** > **Admin. del sistema** > **Config de seg.** > **Configuración admin.** > **Contraseña admin** > **Registrar**.

Verá una pantalla como esta:



3. Use el teclado virtual para ingresar una contraseña, luego seleccione **Aceptar** y pulse el botón **OK**.

4. Introduzca su contraseña una vez más para confirmar, luego seleccione **Aceptar** y pulse el botón **OK**.
5. Seleccione **Configuración bloqueo** y seleccione **Activado**.

Cuando el panel de control está bloqueado, debe introducir la contraseña para acceder a cualquiera de los ajustes bloqueados.

Nota: Si olvida su contraseña, póngase en contacto con Epson para obtener asistencia.



[Cómo introducir caracteres en la pantalla LCD](#)

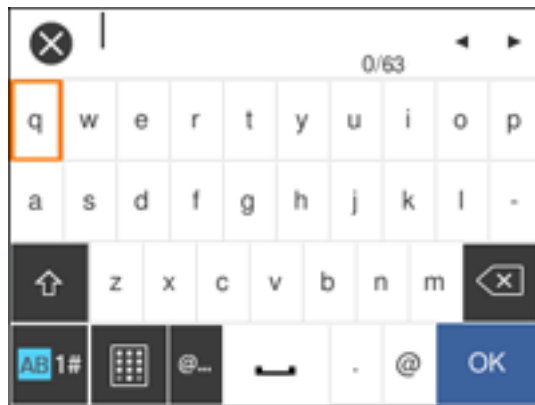

Tema principal: [Uso del panel de control](#)

Cómo introducir caracteres en la pantalla LCD

Siga las siguientes directrices para ingresar caracteres para contraseñas y otros ajustes con los botones del panel de control.



- Para mover el cursor, seleccione la flecha izquierda o derecha.
- Para alternar entre letras mayúsculas y minúsculas, seleccione .
- Para borrar el carácter anterior, seleccione .
- Para alternar entre letras o números y símbolos, seleccione .

- Para introducir nombres de dominio comunes, seleccione .
- Para introducir un espacio, seleccione .

Tema principal: [Cómo configurar una contraseña y bloquear el panel de control](#)

Cómo ajustar el brillo de la pantalla

Puede ajustar el brillo de la pantalla LCD.

1. Pulse el botón  de inicio, si es necesario.
2. Pulse el botón de flecha derecha para seleccionar **Configuración** y pulse el botón **OK**.

Verá una pantalla como esta:



3. Pulse el botón **OK** para seleccionar **Ajustes generales**.
4. Pulse el botón de flecha hacia abajo para seleccionar **Config. básica** y pulse el botón **OK**.
5. Pulse el botón **OK** para seleccionar **Brillo LCD**.
6. Pulse el botón de flecha izquierda o derecha para reducir o aumentar el brillo.
7. Pulse el botón de flecha hacia arriba para seleccionar **Aceptar**.
8. Pulse el botón **OK** para salir del menú.

Tema principal: [Uso del panel de control](#)

Cómo desactivar el ajuste de tiempo de espera de funcionamiento

El ajuste Agotado tiempo func. causa que la pantalla LCD regrese a la pantalla de inicio después de unos minutos de inactividad. Esta función está activada de forma predeterminada, pero la puede desactivar.

Nota: Este ajuste puede ser bloqueado por un administrador. Si no puede acceder a este ajuste, póngase en contacto con su administrador para obtener asistencia.

1. Pulse el botón  de inicio, si es necesario.
2. Seleccione **Configuración** > **Ajustes generales** > **Config. básica** > **Agotado tiempo func.**
3. Seleccione **Des.**

Tema principal: [Uso del panel de control](#)

Cómo prevenir una conexión de computadora a través de USB

Puede desactivar el acceso a su producto de una computadora conectada a través de un cable USB. Esto restringe el acceso al producto que no sea por medio de una red.

Nota: Este ajuste puede ser bloqueado por un administrador. Si no puede acceder a este ajuste, póngase en contacto con su administrador para obtener asistencia.

1. Pulse el botón  de inicio, si es necesario.
2. Seleccione **Configuración** > **Ajustes generales** > **Config. de la impresora** > **Conex. PC a través USB.**

Verá una pantalla como esta:



3. Seleccione **Deshabilitar** y pulse el botón **OK**.

Tema principal: [Uso del panel de control](#)

Ubicación de los componentes del producto

Consulte las siguientes secciones para identificar los componentes de su producto.

[Piezas del producto - Frontal](#)

[Piezas del producto - Interior](#)

[Piezas del producto - Posterior](#)

Tema principal: [Características generales del producto](#)

Piezas del producto - Frontal

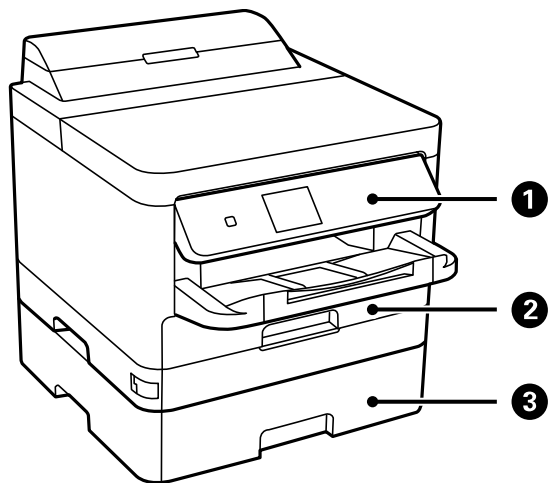

- 1 Panel de control
- 2 Bandeja de papel 1 (C1)

3 Bandeja de papel 2 (C2) (opcional)

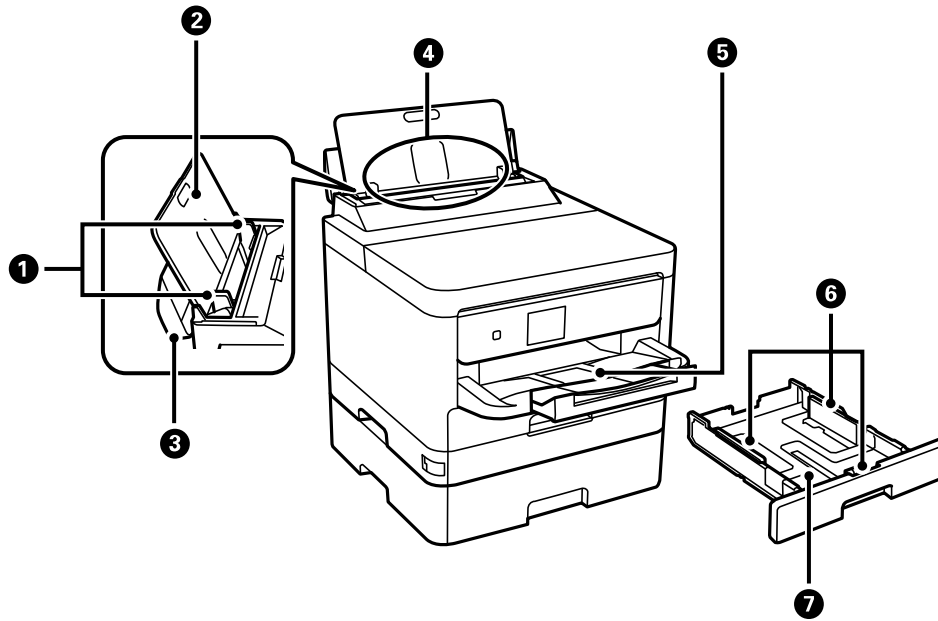

- 1 Guías laterales del alimentador de papel posterior
- 2 Soporte del papel
- 3 Protector del alimentador
- 4 Alimentador de papel posterior (B)
- 5 Bandeja de salida
- 6 Guías laterales de la bandeja de papel
- 7 Bandeja de papel

Tema principal: [Ubicación de los componentes del producto](#)

Piezas del producto - Interior

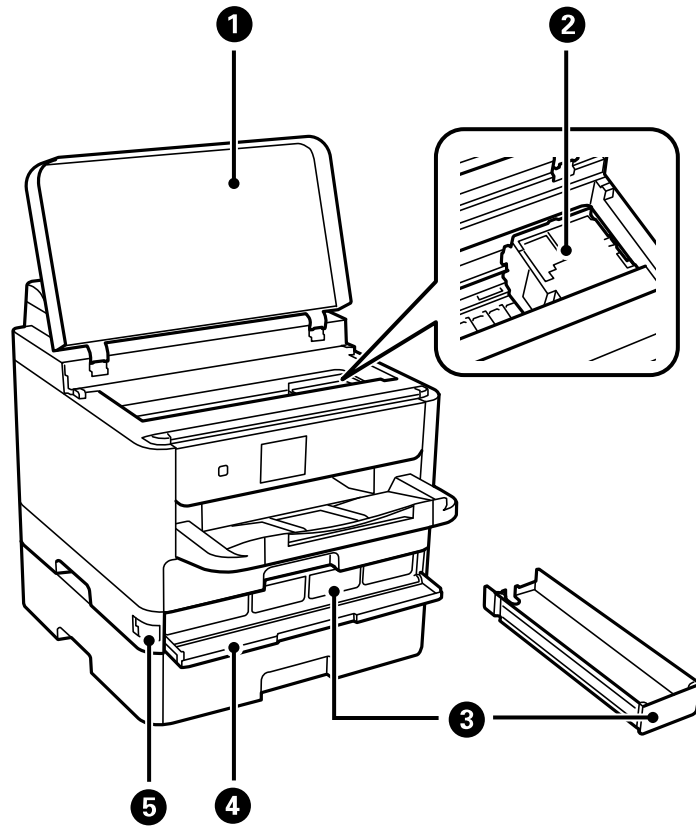

- 1 Tapa de la impresora (J)
- 2 Cabezal de impresión
- 3 Bandeja para bolsa de tinta
- 4 Tapa frontal (A)
- 5 Seguro de la tapa frontal

Tema principal: [Ubicación de los componentes del producto](#)

Piezas del producto - Posterior

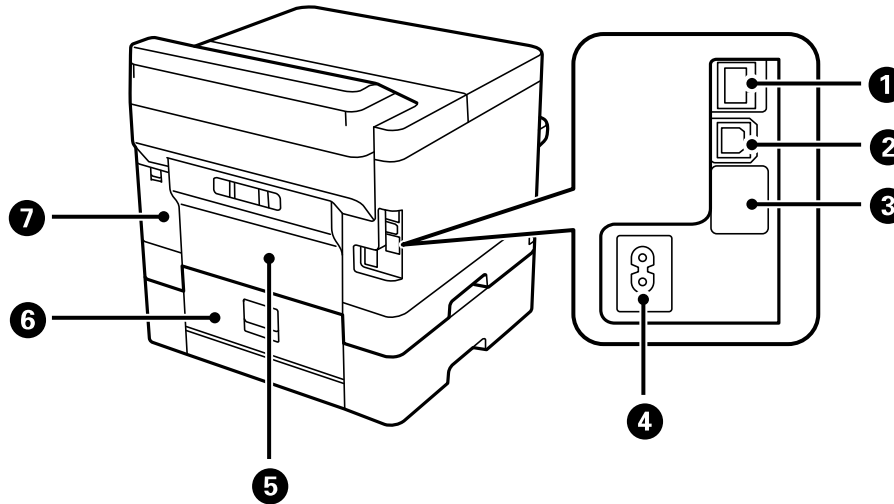

- 1 Puerto **LAN**
- 2 Puerto **USB**
- 3 Puerto de servicio USB (no retire la etiqueta)
- 4 Entrada de CA
- 5 Tapa trasera (D)
- 6 Tapa trasera (E)
- 7 Cubierta de la caja de mantenimiento (H)

Tema principal: [Ubicación de los componentes del producto](#)

Temporizadores de apagado y de reposo

El producto se apaga automáticamente o entra en modo de reposo si no se utiliza durante un periodo de tiempo. Puede ajustar el periodo de tiempo que transcurre antes de que comience la gestión de energía, pero aumentar el tiempo reduce la eficiencia energética del producto.

[Cómo cambiar los ajustes del temporizador de reposo](#)

[Cómo cambiar los ajustes del temporizador de apagado](#)

Tema principal: [Características generales del producto](#)

Cómo cambiar los ajustes del temporizador de reposo

Puede ajustar el periodo de tiempo que tarda el producto en entrar en modo de reposo y apagar la pantalla LCD.

1. Pulse el botón  de inicio, si es necesario.
2. Pulse el botón de flecha derecha para seleccionar **Configuración** y pulse el botón **OK**.

Verá una pantalla como esta:



3. Pulse el botón **OK** para seleccionar **Ajustes generales**.
4. Pulse el botón **OK** para seleccionar **Config. básica**.
5. Pulse el botón de flecha hacia abajo para seleccionar **Tempor apagado** y pulse el botón **OK**.
6. Pulse los botones de flecha hacia arriba y hacia abajo para seleccionar un periodo de tiempo entre **3 minutos** y **15 minutos**, luego pulse el botón **OK**.

Tema principal: [Temporizadores de apagado y de reposo](#)

Cómo cambiar los ajustes del temporizador de apagado

Puede configurar el producto para que se apague automáticamente si no se utiliza durante un periodo de tiempo específico.

1. Pulse el botón  de inicio, si es necesario.
2. Pulse el botón de flecha derecha para seleccionar **Configuración** y pulse el botón **OK**.

Verá una pantalla como esta:



3. Pulse el botón **OK** para seleccionar **Ajustes generales**.
4. Pulse el botón **OK** para seleccionar **Config. básica**.
5. Pulse el botón de flecha hacia abajo para seleccionar **Temporizador apagado** y pulse el botón **OK**.
6. Pulse los botones de flecha hacia arriba y hacia abajo para seleccionar un periodo de tiempo entre **30 minutos** y **12 horas**, luego pulse el botón **OK**.

Tema principal: [Temporizadores de apagado y de reposo](#)

Soluciones de Epson Connect para teléfonos inteligentes, tabletas y más

Utilice su teléfono inteligente (smartphone), tableta o computadora para imprimir documentos, fotos, correos electrónicos y páginas web desde su hogar u oficina, o desde el otro lado del mundo.

Nota: Si está utilizando su producto Epson con el sistema operativo Windows 10 S, no puede utilizar el software descrito en esta sección. Tampoco puede descargar e instalar ningún software del producto Epson de la página de Epson para utilizarlo con Windows 10 S; solamente debe obtener software de la Tienda Windows.

[Cómo configurar los servicios de Epson Connect](#)

[Cómo utilizar Epson Email Print](#)

[Cómo utilizar la aplicación móvil Epson iPrint](#)

[Cómo utilizar Epson Remote Print](#)

Tema principal: [Características generales del producto](#)

Cómo configurar los servicios de Epson Connect

Si no activó la dirección de correo electrónico de su producto para usar Epson Connect cuando configuró su producto, puede activarla utilizando el panel de control del producto.

1. Pulse el botón  de inicio, si es necesario.
2. Pulse el botón de flecha derecha para seleccionar **Configuración** y pulse el botón **OK**.

Verá una pantalla como esta:



3. Pulse el botón de flecha hacia abajo para seleccionar **Ajustes generales** y pulse el botón **OK**.
4. Pulse el botón de flecha hacia abajo para seleccionar **Configuración de servicios web** y pulse el botón **OK**.
5. Pulse el botón **OK** para seleccionar **Servicios Epson Connect**.

Verá una pantalla como esta:



6. Pulse el botón **OK** para seleccionar **Registrar**.
7. Pulse el botón **OK** para seleccionar **Iniciar configuración**.
8. Siga las instrucciones que aparecen en la pantalla LCD para activar la dirección de correo electrónico de su producto.

Tema principal: [Soluciones de Epson Connect para teléfonos inteligentes, tabletas y más](#)

Temas relacionados

[Cómo configurar el producto en una red Wi-Fi o alámbrica](#)

Cómo utilizar Epson Email Print

Con Epson Email Print, puede imprimir desde cualquier dispositivo que pueda enviar correos electrónicos, tal como un teléfono inteligente, una tableta o una computadora portátil. Simplemente necesita activar la dirección de correo electrónico única de su producto. Cuando desee imprimir, adjunte un PDF, un documento de Microsoft Office o una foto a su correo electrónico y envíelo a su producto. El correo electrónico y los archivos adjuntos se imprimirán automáticamente.

1. Conecte su producto a su red. Consulte el enlace que aparece al final de esta sección.
2. Si no configuró Email Print cuando instaló el software de su producto, consulte el enlace que aparece al final de esta sección para usar el panel de control del producto para activar su dirección de correo electrónico única. O bien, visite la página epsonconnect.com para aprender más sobre Email Print, crear su cuenta de Epson Connect y registrar su producto al servicio de Epson Connect.

3. Ahora está listo para enviar e imprimir correos electrónico utilizando la dirección de Email Print de su producto.

Nota: Visite la página epsonconnect.com e inicie sesión en su cuenta de Epson Connect para personalizar la dirección de correo electrónico de su producto, modificar los ajustes de impresión y configurar otros servicios de Epson Connect.

Tema principal: [Soluciones de Epson Connect para teléfonos inteligentes, tabletas y más](#)

Temas relacionados

[Cómo configurar el producto en una red Wi-Fi o alámbrica](#)

Cómo utilizar la aplicación móvil Epson iPrint

Utilice esta aplicación gratuita para dispositivos Apple y Android para imprimir con productos Epson conectados a una red. Epson iPrint le permite imprimir archivos PDFs, documentos de Microsoft Office, fotos y páginas web desde su dispositivo o desde servicios en la nube, tales como Box, Dropbox, Evernote, Google Drive o Microsoft OneDrive.

1. Conecte su producto a su red inalámbrica. Consulte el enlace que aparece al final de esta sección.
2. Visite la página latin.epson.com/connect para aprender más sobre Epson iPrint y verificar si su dispositivo móvil es compatible con esta aplicación.
3. Descargue la aplicación Epson iPrint de la tienda App Store de Apple o de Google Play.
4. Conecte su dispositivo móvil a la misma red inalámbrica a la que está conectado su producto.
5. Abra la aplicación Epson iPrint y seleccione su producto Epson.

Ahora está listo para imprimir con su dispositivo móvil y su producto Epson.

Tema principal: [Soluciones de Epson Connect para teléfonos inteligentes, tabletas y más](#)

Temas relacionados

[Cómo configurar el producto en una red Wi-Fi o alámbrica](#)

Cómo utilizar Epson Remote Print

Con el software Epson Remote Print, puede enviar un trabajo de impresión desde su computadora portátil o de escritorio a un producto en cualquier parte del mundo que tenga habilitado Epson Email Print.

1. Conecte su producto Epson a su red inalámbrica. Consulte el enlace que aparece al final de esta sección.

2. Si no configuró una cuenta de Epson Connect cuando instaló el software de su producto, visite la página epsonconnect.com para crear su cuenta y registrar su producto al servicio de Epson Connect.

Nota: Anote la dirección de correo electrónico de su producto.

3. Visite la página epsonconnect.com para aprender más sobre Remote Print y sobre cómo descargar el software Remote Print Driver.
4. Descargue e instale el software Remote Print.
5. Introduzca la dirección de correo electrónico y la clave de acceso opcional del producto Epson durante la configuración de Remote Print.
6. Ahora está listo para imprimir de forma remota. Seleccione el comando de impresión en la aplicación de su computadora portátil o de escritorio y elija la opción Remote Print para su producto Epson.

Tema principal: [Soluciones de Epson Connect para teléfonos inteligentes, tabletas y más](#)

Temas relacionados

[Cómo configurar el producto en una red Wi-Fi o alámbrica](#)

Cómo utilizar AirPrint

AirPrint le permite imprimir instantáneamente de forma inalámbrica desde su iPhone, iPad y iPod touch con la última versión de iOS, y de su Mac con la última versión de OS X o macOS.



Nota: Si desactivó los mensajes de configuración del papel en el panel de control de su producto, no puede usar AirPrint. Consulte el enlace que aparece al final de esta sección para activar los mensajes, si es necesario.

1. Cargue papel en su producto.
2. Configure su producto para imprimir de forma inalámbrica. Consulte el enlace que aparece al final de esta sección.
3. Conecte su dispositivo Apple a la misma red inalámbrica a la que está conectado su producto.

4. Envíe su trabajo de impresión al producto desde su dispositivo.

Nota: Para más detalles, consulte la página AirPrint del sitio de Apple.

Tema principal: [Características generales del producto](#)

Referencias relacionadas

[Opciones de Conf. origen de papel](#)

Temas relacionados

[Cómo configurar el producto en una red Wi-Fi o alámbrica](#)

Cómo utilizar Google Cloud Print

Con una cuenta de Google, puede utilizar su dispositivo Apple o Android para enviar trabajos de impresión a su producto Epson. También puede imprimir sin drivers o cables desde computadoras Chromebook y el navegador Google Chrome.

1. Conecte su producto Epson a su red inalámbrica. Consulte el enlace que aparece al final de esta sección.
2. Revise el estado de su red y anote la dirección IP de su producto. Consulte el enlace que aparece al final de esta sección.
3. Conecte su computadora o su dispositivo Apple o Android a la misma red inalámbrica a la que está conectado su producto Epson.
4. Introduzca la dirección IP de su producto en la barra de direcciones de un navegador web.
5. Seleccione la opción **Google Cloud Print Services**.

Nota: Si no ve la opción **Google Cloud Print Services**, apague el producto y luego vuelva a encenderlo. Si la opción todavía no aparece, seleccione la opción **Actualización del firmware** y siga las instrucciones que aparecen en pantalla para actualizar su producto.

6. Haga clic en **Register** (Registrar).
7. Seleccione la casilla de verificación para aceptar los términos de la advertencia para el usuario y haga clic en **Next** (Siguiendo).
8. Haga clic en **OK** para abrir la página de iniciar sesión.
Se abre una ventana nueva del navegador.

9. Introduzca el nombre de usuario y la contraseña de su cuenta de Google y haga clic en **Sign in** (Iniciar sesión), o, si no tiene una cuenta, haga clic en **Sign up for a new Google Account** (Crear cuenta de Google) y siga las instrucciones que aparecen en pantalla.
10. Haga clic en **Finish printer registration** (Finalizar el registro de la impresora) para finalizar la configuración e imprimir una página de prueba.

Su producto ahora está conectado a su cuenta de Google y puede accederlo desde cualquier Chromebook, computadora o dispositivo Apple o Android con acceso a Internet. Para obtener más información sobre cómo utilizar Google Cloud Print y para una lista de aplicaciones compatibles, visite la página de [Google Cloud Print](#).

[Cómo configurar Google Cloud Print en un Chromebook](#)

Tema principal: [Características generales del producto](#)

Tareas relacionadas

[Cómo imprimir una hoja de estado de la red](#)

Temas relacionados

[Cómo configurar el producto en una red Wi-Fi o alámbrica](#)

Cómo configurar Google Cloud Print en un Chromebook

Si tiene una cuenta de Google, puede imprimir utilizando un Chromebook sin drivers o cables.

1. Conecte su producto Epson a su red inalámbrica. Consulte el enlace que aparece al final de esta sección.
2. Encienda su Chromebook y conéctelo a la misma red inalámbrica a la que está conectado su producto.

Nota: Consulte la documentación de su Chromebook para obtener detalles sobre cómo conectarlo a una red.

3. Realice una de las siguientes acciones:
 - Haga clic en **Add to Cloud Print** (Agregar a Cloud Print) en la notificación que aparece en la esquina de la pantalla de su Chromebook.

Nota: Si no ve una notificación, revise si aparece un número en el área de estado en la esquina derecha inferior de la pantalla. Haga clic en este número para abrir el menú de notificaciones, luego haga clic en **Add to Cloud Print** (Agregar a Cloud Print).

- Abra un navegador web e introduzca **chrome://devices** en la barra de dirección. Siga con el paso 5.
 - Si ve una pantalla de confirmación del registro, haga clic en **Register** (Registrar).
4. Haga clic en **Add Device** (Agregar impresora).
 5. Haga clic en el botón **Register** (Registrar) que aparece a un lado de su producto.
 6. Haga clic en **Register** (Registrar) en la pantalla de confirmación. La pantalla LCD de su producto muestra un mensaje de confirmación.
 7. Seleccione **OK** o pulse el botón **OK** del producto para confirmar la conexión de Google Cloud Print e imprima una página de prueba.

Su producto ahora está conectado a su cuenta de Google y puede accederlo desde cualquier Chromebook, iPhone o teléfono Android con acceso a Internet. Para obtener más información sobre cómo utilizar Google Cloud Print y para una lista de aplicaciones compatibles, visite la página de [Google Cloud Print](#).

Tema principal: [Cómo utilizar Google Cloud Print](#)

Temas relacionados

[Cómo configurar el producto en una red Wi-Fi o alámbrica](#)

Cómo utilizar Mopria Print Service

Puede utilizar el servicio Mopria Print Service para enviar trabajos de impresión desde su teléfono o tableta Android (con el sistema operativo Android v4.4 o posterior) a su producto Epson o a cualquier producto de otro fabricante con certificación Mopria. Puede descargar el servicio Mopria Print Service de la tienda Google Play.

1. Conecte su producto Epson a su red inalámbrica. Consulte el enlace que aparece al final de esta sección.
2. En su dispositivo Android, descargue el servicio Mopria Print Service de la tienda Google Play.

Nota: En algunos dispositivos Samsung Galaxy, Mopria puede estar preinstalado.

3. Vaya a **Ajustes** en su dispositivo Android, seleccione **Impresión** y habilite el servicio Mopria Print Service.
4. Conecte su dispositivo Android a la misma red inalámbrica a la que está conectado su producto.
5. Ahora está listo para imprimir. Desde una aplicación compatible con Android como Chrome o Gmail, toque el icono del menú y seleccione **Imprimir**. Luego, seleccione **Todas las impresoras**, seleccione su producto Epson, configure los ajustes e imprima su archivo.

Tema principal: [Características generales del producto](#)

Temas relacionados

[Cómo configurar el producto en una red Wi-Fi o alámbrica](#)

Cómo imprimir con su dispositivo Android utilizando Epson Print Enabler

Puede imprimir documentos, correos electrónicos, fotos y páginas web de forma inalámbrica utilizando su teléfono o tableta Android (Android v4.4 o posterior). Con tan solo unos toques, su dispositivo Android detectará un producto Epson cercano y podrá imprimir.

1. Conecte su producto Epson a su red inalámbrica. Consulte el enlace que aparece al final de esta sección.
2. En su dispositivo Android, descargue el plug-in Epson Print Enabler de la tienda Google Play.
3. Vaya a la pantalla **Ajustes** en su dispositivo Android, seleccione **Impresión** y habilite el plug-in de Epson.
4. Conecte su dispositivo Android a la misma red inalámbrica a la que está conectado su producto.
5. Ahora está listo para imprimir. Desde una aplicación compatible con Android como Chrome o Gmail, toque el icono del menú e imprima lo que tenga en la pantalla.

Nota: Si no ve su producto, toque **Todas las impresoras** y seleccione su producto.

Tema principal: [Características generales del producto](#)

Temas relacionados

[Cómo configurar el producto en una red Wi-Fi o alámbrica](#)

Cómo imprimir con Fire OS

Puede imprimir de forma inalámbrica desde tabletas y teléfonos Amazon Fire utilizando un producto Epson cercano conectado a una red. No necesita descargar software, instalar drivers o conectar ningún cable. Con tan solo unos toques en las aplicaciones de correo electrónico, calendario, contactos y WPS Office, puede enviar cualquier cosa que tenga en la pantalla a un producto Epson.

1. Conecte su producto Epson a su red inalámbrica. Consulte el enlace que aparece al final de esta sección.
2. Conecte su dispositivo Amazon a la misma red inalámbrica a la que está conectado su producto.

3. Ahora está listo para imprimir. Desde su aplicación Amazon, toque la opción para imprimir y seleccione su producto para imprimir lo que tenga en la pantalla.

Nota: Si ve un mensaje indicándole que se requiere un plug-in, toque **OK** y toque **Descargar**. Si su producto Amazon Fire utiliza Fire OS 5 y posterior, su dispositivo automáticamente utiliza la aplicación Mopria Print Service integrada para imprimir.

Visite la página latin.epson.com/connect para aprender más sobre Fire OS Printing (una de las tantas soluciones de Epson Connect) y verificar si su dispositivo móvil es compatible con esta aplicación.

Tema principal: [Características generales del producto](#)

Temas relacionados

[Cómo configurar el producto en una red Wi-Fi o alámbrica](#)

Cómo imprimir desde dispositivos móviles con Windows 10

Puede imprimir de forma inalámbrica desde tabletas y teléfonos con Windows 10 utilizando un producto Epson cercano conectado a una red. No necesita descargar software, instalar drivers o conectar ningún cable. Busque la opción para imprimir en su aplicación de Windows 10 para enviar cualquier cosa que tenga en la pantalla a un producto Epson.

1. Conecte su producto Epson a su red inalámbrica. Consulte el enlace que aparece al final de esta sección.
2. Conecte su dispositivo móvil con Windows 10 a la misma red inalámbrica a la que está conectado su producto.
3. Ahora está listo para imprimir. Desde su aplicación de Windows 10, toque la opción para imprimir y seleccione su producto para imprimir lo que tenga en la pantalla.

Visite la página latin.epson.com/connect para aprender más sobre Windows 10 Mobile Printing (una de las tantas soluciones de Epson Connect) y verificar si su dispositivo móvil es compatible con esta aplicación.

Tema principal: [Características generales del producto](#)

Temas relacionados

[Cómo configurar el producto en una red Wi-Fi o alámbrica](#)

Cómo imprimir con NFC desde su dispositivo Android

Puede conectar su dispositivo Android 4.0 o posterior a su producto utilizando la tecnología de comunicación de campo cercano o NFC (del inglés Near Field Communication). Una vez conectado, puede imprimir utilizando la aplicación Epson iPrint.

1. Asegure que tenga Epson iPrint instalada en su dispositivo móvil.
2. Compruebe que el modo Simple AP esté habilitado en el producto, que esté utilizando la contraseña predeterminada de Wi-Fi Direct y que tenga papel cargado en el producto.

Nota: La impresión con NFC no funcionará si cambió la contraseña predeterminada de Wi-Fi Direct.

3. Toque la antena NFC de su dispositivo móvil a la etiqueta NFC localizada en su producto.

Nota: La ubicación de la antena NFC de su dispositivo móvil varía. Consulte la documentación de su dispositivo móvil para obtener más detalles.

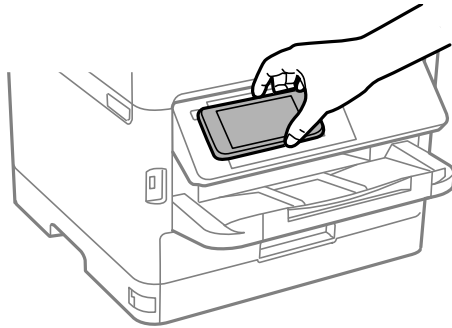

Se abre la aplicación Epson iPrint.

Nota: Si no tiene Epson iPrint instalada, se abre la página de la tienda de aplicaciones para Epson iPrint. Instale Epson iPrint y repita este paso.

4. Toque la antena NFC de su dispositivo móvil a la etiqueta NFC en su producto otra vez.
La impresora y el dispositivo móvil se conectan.

Nota: Si el dispositivo móvil y el producto se desconectan, intente imprimir un documento. El dispositivo móvil y el producto se deberían reconectar automáticamente.

5. Abra el archivo que desea imprimir en Epson iPrint.
6. Toque la antena NFC de su dispositivo móvil a la etiqueta NFC en su producto para empezar a imprimir.

Tema principal: [Características generales del producto](#)

Cómo configurar el producto en una red Wi-Fi o alámbrica

Consulte las siguientes secciones para utilizar el producto en una red Wi-Fi o alámbrica.

[Recomendaciones de seguridad en la red](#)

[Cómo configurar el modo de infraestructura Wi-Fi](#)

[Cómo configurar el modo Wi-Fi Direct](#)

[Wi-Fi Protected Setup \(WPS\)](#)

[Cómo imprimir una hoja de estado de la red](#)

[Cómo cambiar o actualizar las conexiones de red](#)

Recomendaciones de seguridad en la red

Para ayudar a impedir el acceso no autorizado a su producto a través de una red, debe proteger su entorno de red utilizando medidas de seguridad adecuadas.

Las medidas de seguridad como las que se indican a continuación pueden ayudar a impedir amenazas como la pérdida de datos del usuario, el uso no autorizado de líneas telefónicas y de fax y otras intrusiones.

- **Habilitar funciones de seguridad en su LAN inalámbrica**

Habilite las funciones de seguridad apropiadas en la LAN inalámbrica que va a utilizar con su producto. Las funciones de seguridad de red, tal como una contraseña de red, pueden impedir la interceptación de tráfico a través de la LAN inalámbrica. Es posible que su router ya tenga una contraseña predeterminada habilitada por su proveedor de servicios de Internet (ISP, por sus siglas en inglés). Consulte la documentación de su ISP o su router para obtener instrucciones sobre cómo cambiar la contraseña predeterminada y proteger mejor su red.

- **Conectar su producto solo a una red protegida por un firewall**

Cuando conecta su producto directamente a Internet, su producto queda más vulnerable a amenazas de seguridad. Mejor conéctelo a un router o a otra conexión de red protegida por un firewall. Es posible que su router ya tenga un firewall configurado por su proveedor de servicios de Internet; consulte con su proveedor para confirmar. Para obtener los mejores resultados, configure y utilice una dirección IP privada para su conexión de red.

- **Cambiar la contraseña de administrador predeterminada en su producto**

Si su producto tiene una opción para configurar una contraseña de administrador, cambie la contraseña de administrador predeterminada para impedir el acceso de usuarios no autorizados a los datos personales guardados en su producto, tales como los nombres de identificación, las contraseñas y las listas de contactos.

Tema principal: [Cómo configurar el producto en una red Wi-Fi o alámbrica](#)

Cómo configurar el modo de infraestructura Wi-Fi

Puede configurar el producto para que se comunice con la impresora utilizando un punto de acceso o router inalámbrico. El punto de acceso o router inalámbrico puede estar conectado a su computadora por medio de una red inalámbrica o alámbrica.

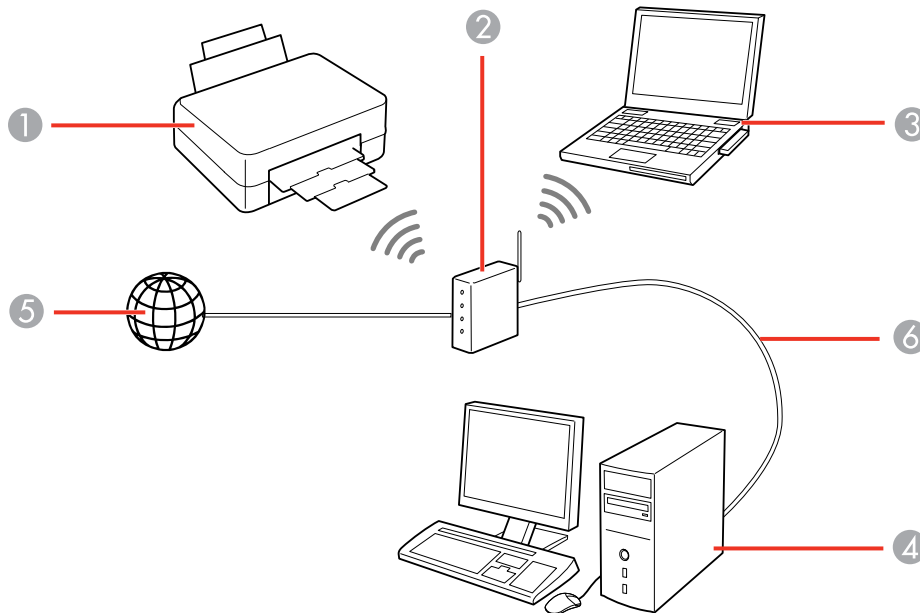

- 1 Producto Epson
- 2 Punto de acceso o router inalámbrico
- 3 Computadora con interfaz inalámbrica
- 4 Computadora
- 5 Internet
- 6 Cable Ethernet (utilizado únicamente para una conexión alámbrica al punto de acceso o router inalámbrico)

Cómo seleccionar los ajustes de red inalámbrica desde el panel de control

Tema principal: Cómo configurar el producto en una red Wi-Fi o alámbrica

Cómo seleccionar los ajustes de red inalámbrica desde el panel de control

Puede seleccionar o cambiar los ajustes de red inalámbrica usando el panel de control del producto.

Para instalar el producto en una red inalámbrica, siga las instrucciones de la *Guía de instalación* e instale el software necesario descargándolo de la página web de Epson. El programa del instalador lo guía por la configuración del producto en una red.

Nota: Si el producto sufre una avería o necesita mandarlo a reparar, puede perder los datos y ajustes de red. Epson no se hace responsable de hacer una copia de seguridad o de recuperar los datos y los ajustes durante o después del periodo de garantía. Se recomienda crear su propia copia de seguridad o imprimir sus datos y ajustes de red.

1. Pulse el botón  de inicio, si es necesario.
2. Seleccione **Wi-Fi**.

Verá una pantalla como esta:





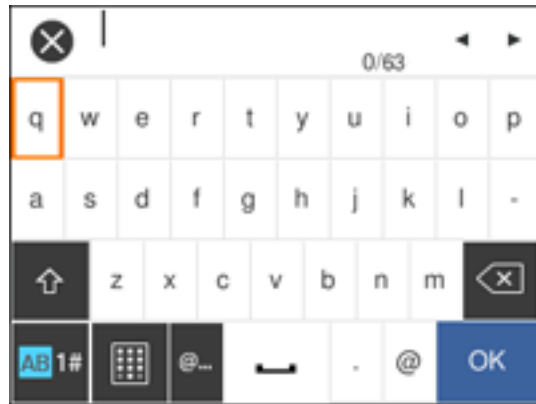

3. Seleccione **Router**.
4. Seleccione **Iniciar configuración** o **Cambiar configuración**.
5. Seleccione **Asistente para la instalación de Wi-Fi**.

6. Seleccione el nombre de su red inalámbrica o seleccione **Intro manual** para introducir el nombre manualmente. Use el teclado virtual para introducir el nombre de la red.
7. Seleccione el campo **Ingresar contraseña** e introduzca la contraseña de la red inalámbrica utilizando el teclado virtual.



Nota: Si el nombre de la red y la contraseña contienen letras mayúsculas o minúsculas, es importante que las ingrese correctamente. Asimismo, debe ingresar correctamente las letras, los números y caracteres especiales.

- Para mover el cursor, seleccione la flecha izquierda o derecha.
 - Para alternar entre letras mayúsculas y minúsculas, seleccione .
 - Para borrar el carácter anterior, seleccione .
 - Para introducir números y símbolos, seleccione .
 - Para introducir un espacio, seleccione .
8. Seleccione **Aceptar** cuando termine de introducir la contraseña.
 9. Confirme los ajustes de red que aparecen en la pantalla y seleccione **Iniciar configuración** para guardarlos.
 10. Si desea imprimir un informe de la configuración de red, seleccione **Imprimir informe de verificación**. (De lo contrario, seleccione **Aceptar**).

11. Pulse el botón  de inicio para salir del menú.

Verá el icono  en la pantalla LCD y podrá conectarse a su producto directamente desde su computadora o dispositivo y luego imprimir. Si va a imprimir desde una computadora, asegúrese de que haya instalado el software de red, tal como se describe en la *Guía de instalación*.

Nota: Si no ve el indicador , es posible que haya seleccionado el nombre de red incorrecto o ingresado la contraseña de forma incorrecta. Repita estos pasos para volver a intentarlo.

Tema principal: [Cómo configurar el modo de infraestructura Wi-Fi](#)

Referencias relacionadas

[Información de los iconos de estado](#)

Cómo configurar el modo Wi-Fi Direct

Puede configurar su producto para que se comunique directamente con su computadora u otro dispositivo sin requerir un punto de acceso o router inalámbrico. En modo Wi-Fi Direct, el producto mismo actúa como un punto de acceso de la red para hasta 4 dispositivos.

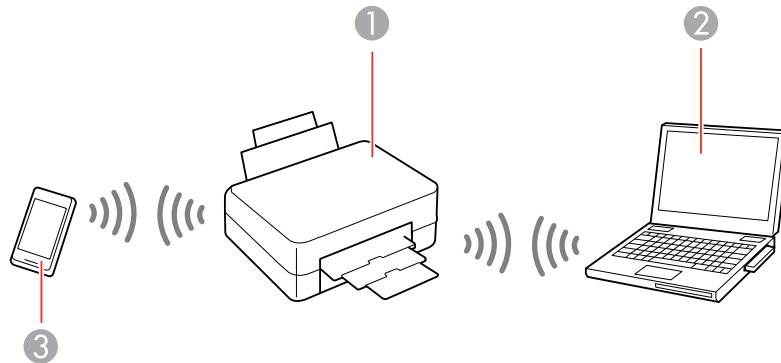

- 1 Producto Epson
- 2 Computadora con interfaz inalámbrica
- 3 Otro dispositivo inalámbrico

[Cómo activar el modo Wi-Fi Direct](#)

Tema principal: [Cómo configurar el producto en una red Wi-Fi o alámbrica](#)

Cómo activar el modo Wi-Fi Direct

Puede activar el modo Wi-Fi Direct para permitir una comunicación directa entre el producto y su computadora u otro dispositivo sin un router o punto de acceso inalámbrico.

1. Pulse el botón  de inicio, si es necesario.
2. Seleccione **Wi-Fi**.

Verá una pantalla como esta:





3. Seleccione **Wi-Fi Direct > Iniciar configuración**.
4. Seleccione **Iniciar configuración** una vez más.

Verá una pantalla como esta:



5. Utilice su computadora o dispositivo inalámbrico para seleccionar el nombre de la red Wi-Fi (SSID) que aparece en la pantalla LCD, luego introduzca la contraseña que aparece.
6. Pulse el botón  de inicio para salir del menú.

Verá el icono  en la pantalla LCD y podrá conectarse a su producto directamente desde su computadora o dispositivo y luego imprimir. Si va a imprimir desde una computadora, asegúrese de que haya instalado el software de red, tal como se describe en la *Guía de instalación*.

Nota: Si no ve el indicador  en la pantalla LCD, es posible que haya seleccionado el nombre de red incorrecto o ingresado la contraseña de forma incorrecta. Repita estos pasos para volver a intentarlo.

Tema principal: [Cómo configurar el modo Wi-Fi Direct](#)

Referencias relacionadas

[Información de los iconos de estado](#)

Wi-Fi Protected Setup (WPS)

Si su red utiliza un router o punto de acceso inalámbrico compatible con WPS, puede conectar el producto rápidamente a la red utilizando el estándar Wi-Fi Protected Setup (WPS).

Nota: Para comprobar si su router es compatible con WPS, busque un botón denominado **WPS** en el router o punto de acceso. Si no tiene un botón físico, es posible que tenga un botón WPS virtual en el software del dispositivo. Consulte la documentación de su producto de red para obtener detalles.

[Cómo utilizar WPS para conectar el producto a una red](#)

Tema principal: [Cómo configurar el producto en una red Wi-Fi o alámbrica](#)

Cómo utilizar WPS para conectar el producto a una red

Si tiene un router o punto de acceso inalámbrico compatible con WPS, puede utilizar la función Wi-Fi Protected Setup (WPS) para conectar su producto a la red.

1. Pulse el botón  de inicio, si es necesario.
2. Seleccione **Wi-Fi**.

Verá una pantalla como esta:



3. Seleccione **Router**.
4. Seleccione **Iniciar configuración** o **Cambiar configuración**.
5. Seleccione **Configuración botón de comando (WPS)**.
6. Siga las instrucciones que aparecen en la pantalla LCD para finalizar la configuración de WPS.
7. Pulse el botón  de inicio para salir del menú.

Verá el icono  en la pantalla LCD y podrá conectarse a su producto directamente desde su computadora o dispositivo y luego imprimir. Si va a imprimir desde una computadora, asegúrese de que haya instalado el software de red, tal como se describe en la *Guía de instalación*.

Nota: Si aún no ve el icono , repita estos pasos para intentar otra vez.

Tema principal: [Wi-Fi Protected Setup \(WPS\)](#)

Referencias relacionadas

[Información de los iconos de estado](#)

Cómo imprimir una hoja de estado de la red

Puede imprimir una hoja de estado de la red para ayudarle a determinar las causas de cualquier problema que pueda tener con el producto en una red.

1. Pulse el botón  de inicio, si es necesario.
2. Seleccione **Configuración**.

Verá una pantalla como esta:



3. Seleccione **Ajustes generales > Configuración de red > Estado de la red > Imprimir hoja de estado > Imprimir**.
4. Pulse el botón **OK**.

Examine los ajustes que se muestran en la hoja de estado de la red para diagnosticar cualquier problema que tenga.

Tema principal: [Cómo configurar el producto en una red Wi-Fi o alámbrica](#)

Cómo cambiar o actualizar las conexiones de red

Consulte las siguientes secciones para cambiar o actualizar cómo su producto se conecta a una red.

[Cómo acceder a la utilidad Web Config](#)

[Cómo cambiar de una conexión USB a una conexión Wi-Fi](#)

[Cómo cambiar de una conexión Wi-Fi a una conexión de red alámbrica](#)

[Cómo conectar el producto a un router Wi-Fi nuevo](#)

[Cómo desactivar las funciones de Wi-Fi](#)

Tema principal: [Cómo configurar el producto en una red Wi-Fi o alámbrica](#)

Cómo acceder a la utilidad Web Config

Puede seleccionar los ajustes de red de su producto y confirmar su estado de operación utilizando un navegador web. Para hacer esto, debe acceder a la utilidad Web Config incorporada del producto desde una computadora u otro dispositivo que esté conectado a la misma red que el producto.

Nota: Para obtener más información sobre la utilidad Web Config, consulte la [Guía del administrador](#).

1. Imprima una hoja de estado de la red.
2. Localice la dirección IP del producto que se encuentra en la hoja de estado de la red.
3. En una computadora u otro dispositivo conectado a la misma red que el producto, abra un navegador web.
4. Introduzca la dirección IP del producto en la barra de direcciones.
Verá las opciones disponibles de la utilidad Web Config.

Tema principal: [Cómo cambiar o actualizar las conexiones de red](#)

Tareas relacionadas

[Cómo imprimir una hoja de estado de la red](#)

Cómo cambiar de una conexión USB a una conexión Wi-Fi

Si conectó el producto a su computadora utilizando una conexión USB, puede cambiar a una conexión Wi-Fi.

1. Desconecte el cable USB del producto.
2. Desinstale el software del producto.
3. Descargue el software del producto de la página web de Epson e instálelo utilizando las instrucciones en la *Guía de instalación*.

Tema principal: [Cómo cambiar o actualizar las conexiones de red](#)

Conceptos relacionados

[Cómo desinstalar el software del producto](#)

Tareas relacionadas

[Cómo desactivar las funciones de Wi-Fi](#)

Cómo cambiar de una conexión Wi-Fi a una conexión de red alámbrica

Si ya conectó su producto a una computadora de forma inalámbrica, puede cambiarlo a una conexión de red alámbrica, si es necesario.

1. Deshabilite las funciones de Wi-Fi del producto.
2. Conecte un extremo del cable de red Ethernet al puerto **LAN** del producto.
3. Conecte el otro extremo a cualquier puerto LAN disponible en su router o punto de acceso.
4. Desinstale el software del producto.
5. Descargue el software del producto de la página web de Epson e instálelo.
6. Siga las instrucciones en pantalla para instalar el software.
7. Cuando vea la pantalla Seleccione el tipo de conexión, seleccione **Conexión alámbrica**.
8. Si ve la pantalla Seleccione una opción de configuración, seleccione **Voy a configurar la impresora por primera vez**.
9. Continúe con las instrucciones que aparecen en pantalla.

Tema principal: [Cómo cambiar o actualizar las conexiones de red](#)

Conceptos relacionados

[Cómo desinstalar el software del producto](#)

Tareas relacionadas

[Cómo desactivar las funciones de Wi-Fi](#)

Cómo conectar el producto a un router Wi-Fi nuevo

Si cambia el router inalámbrico que ha estado utilizando en su red, necesita actualizar la conexión Wi-Fi del producto para utilizar el router nuevo.

Nota: Si cambia a un router inalámbrico de 5 GHz, configure el router para operar en modo de banda dual (2,4 GHz y 5 GHz). Consulte la documentación del router para obtener instrucciones.

1. Realice una de las siguientes acciones:
 - **Windows:** Desinstale el software del producto.
 - **Mac:** Continúe con el siguiente paso.
2. Descargue el software del producto de la página web de Epson e instálelo utilizando las instrucciones en la *Guía de instalación*.

Tema principal: [Cómo cambiar o actualizar las conexiones de red](#)

Tareas relacionadas

[Cómo desinstalar el software de impresión - Software de impresión Epson estándar - Windows](#)

Cómo desactivar las funciones de Wi-Fi

Es posible que tenga que desactivar las funciones de Wi-Fi del producto si cambia el tipo de conexión de red o si necesita resolver un problema con su conexión de red.

Nota: Antes de desactivar las funciones de Wi-Fi, asegúrese de anotar la contraseña y el SSID (nombre de red) de su producto, además de cualquier otro ajuste de red seleccionado para los servicios de Epson Connect que pueda necesitar.

1. Pulse el botón  de inicio, si es necesario.
2. Seleccione **Wi-Fi**.

Verá una pantalla como esta:



3. Seleccione **Router** > **Cambiar configuración** > **Otras** > **Deshabilitar Wi-Fi**.
4. Seleccione **Iniciar configuración** para desactivar las funciones de Wi-Fi.

Tema principal: [Cómo cambiar o actualizar las conexiones de red](#)

Cómo habilitar la impresión con Epson Universal Print Driver (PCL) o PostScript

Antes de habilitar la impresión con Epson Universal Print Driver (PCL) o PostScript en su producto, asegúrese de haber instalado el software, tal como se describe en la *Guía de instalación* (WF-C5290).

Para descargar el Epson Universal Print Driver o los drivers PostScript, visite la página latin.epson.com/soporte y seleccione su producto.

[Cómo instalar el Epson Universal Print Driver - Windows](#)

[Cómo instalar el software de impresión PostScript \(PS3\) - Windows](#)

[Cómo instalar el software de impresión PostScript \(PS3\) - Mac](#)

[Cómo seleccionar los ajustes PDL \(Page Description Language\)](#)

[Cómo seleccionar los ajustes de lenguaje e interfaz de la impresora](#)

[Cómo imprimir una lista de fuentes PCL o PS3 \(PostScript\)](#)

Cómo instalar el Epson Universal Print Driver - Windows

El Epson Universal Print Driver es compatible con varios lenguajes de impresión, como PCL y ESC/P-R, y puede ser instalado en una computadora con Windows.

Nota: Compruebe que su producto esté encendido y conectado a la misma red que su computadora antes de instalar el software de la impresora. Dependiendo del modelo de su producto, es posible que no todos los lenguajes de impresión sean compatibles.

1. Para descargar el archivo **EPSON Universal Print Driver**, visite la página latin.epson.com/soporte y seleccione su producto.
2. Haga doble clic en el paquete que descargó.

3. Siga las instrucciones que aparecen en pantalla hasta que vea esta pantalla:

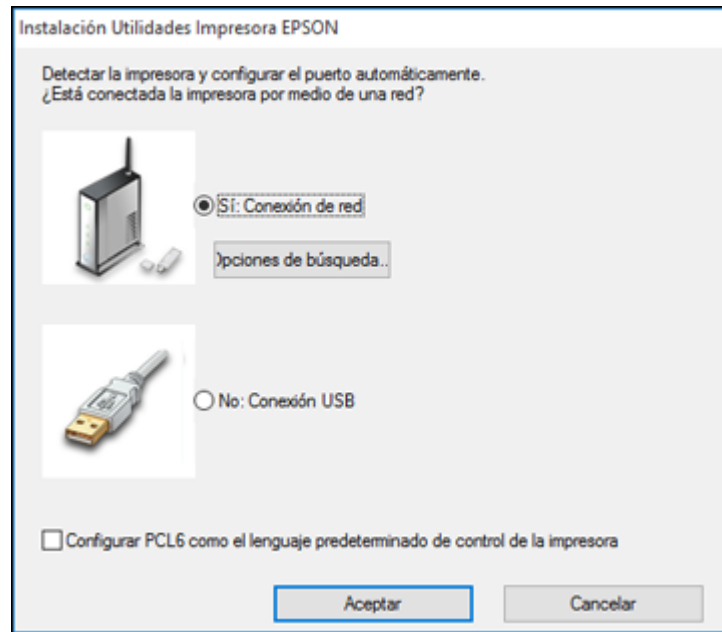

4. Seleccione **Sí: Conexión de red** y haga clic en **Aceptar**.

Nota: Seleccione la casilla de verificación **Configurar PCL6 como el lenguaje predeterminado de control de la impresora** si desea configurar el lenguaje de impresión predeterminado a PCL6. No seleccione esta opción para configurar el lenguaje de impresión a ESC/P-R. (Puede cambiar este ajuste después, según sea necesario).

Cuando el software termine de buscar los productos, verá una pantalla como esta:

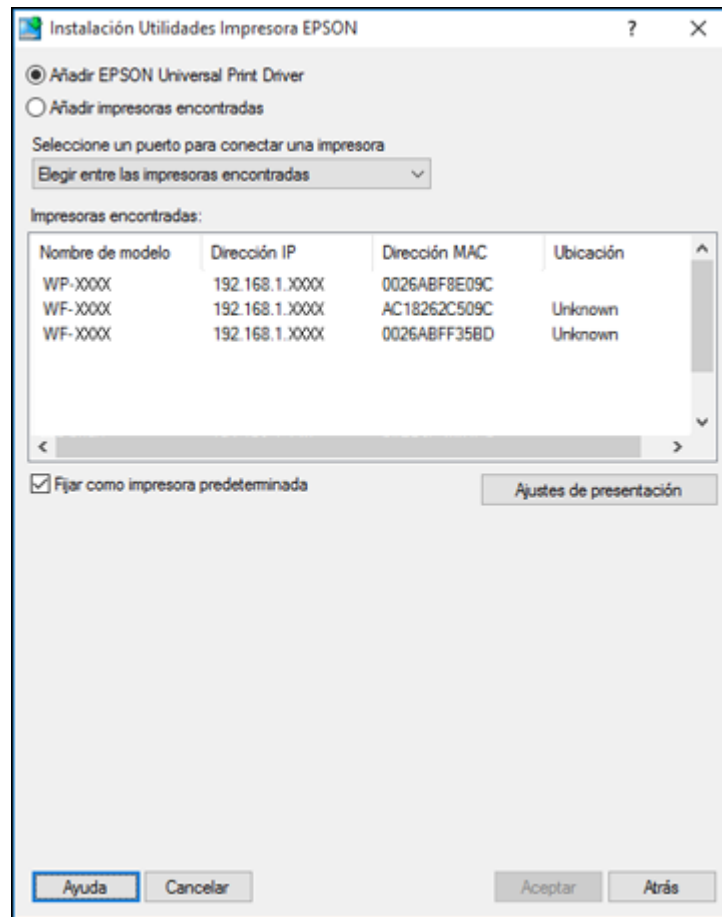

5. Realice una de las siguientes acciones:

- Si va a instalar un producto, asegure que la opción **Añadir EPSON Universal Print Driver** esté seleccionada y continúe con el siguiente paso.

- Si va a instalar más de un producto, seleccione **Añadir impresoras encontradas** y continúe con el paso 9.

Nota: Puede personalizar y filtrar los resultados de la búsqueda de productos haciendo clic en **Ajustes de presentación**.

6. Abra el menú **Seleccione un puerto para conectar una impresora** y seleccione un puerto de impresora existente, si es necesario. Si no, salte esta opción para crear un puerto nuevo automáticamente.
7. Seleccione el producto que desea instalar de la lista Impresoras encontradas.

Nota: Anule la selección de la casilla de verificación **Fijar como impresora predeterminada** si no desea que el producto sea la impresora predeterminada.

8. Haga clic en **Aceptar**, luego salte los siguientes pasos.

9. Si va a instalar más de un producto, seleccione los productos de la lista Impresoras encontradas y haga clic en **Añadir a la carpeta Impresoras**.

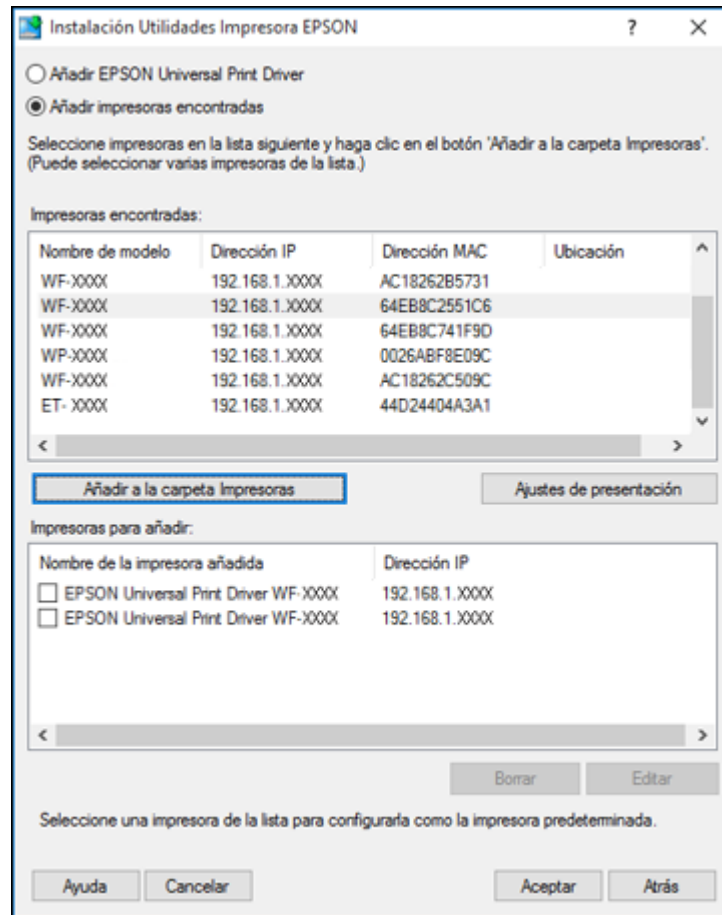

Los productos seleccionados aparecen en la sección inferior de la pantalla.

10. Seleccione la casilla de verificación situada a un lado del producto que desea usar como la impresora predeterminada, si es necesario.
11. Haga clic en **Aceptar**.

Tema principal: [Cómo habilitar la impresión con Epson Universal Print Driver \(PCL\) o PostScript](#)

Temas relacionados

[Cómo configurar el producto en una red Wi-Fi o alámbrica](#)

Cómo instalar el software de impresión PostScript (PS3) - Windows

Si no instaló el software de impresión Epson estándar o el Epson Universal Print Driver, debe instalar el software de impresión PostScript (PS3) antes de que pueda configurar los ajustes de impresión e imprimir con su impresora de red.

Nota: Compruebe que su producto esté encendido y conectado a la misma red que su computadora antes de instalar el software de la impresora.

1. Para descargar el archivo **Paquete de drivers y utilidades - PS3 PostScript**, visite la página latin.epson.com/soporte y seleccione su producto.
2. Haga doble clic en el paquete que descargó.
3. Haga clic en **Aceptar**.
4. Haga clic en **Aceptar**.
5. Haga clic en **Instalar**.
6. Haga clic en **Siguiente** y siga las instrucciones que aparecen en pantalla.

Tema principal: [Cómo habilitar la impresión con Epson Universal Print Driver \(PCL\) o PostScript](#)

Temas relacionados

[Cómo configurar el producto en una red Wi-Fi o alámbrica](#)

Cómo instalar el software de impresión PostScript (PS3) - Mac

Si no instaló el software de impresión Epson estándar, debe instalar el software de impresión PostScript (PS3) antes de que pueda configurar los ajustes de impresión e imprimir con su impresora de red.

Nota: Compruebe que su producto esté encendido y conectado a la misma red que su computadora antes de instalar el software de la impresora.

1. Para descargar el archivo **Paquete de drivers y utilidades - PS3 PostScript**, visite la página latin.epson.com/soporte y seleccione su producto.
2. Haga doble clic en el paquete que descargó.
3. Haga doble clic en **EPSON**.

4. Haga clic en **Continuar** en las siguientes dos pantallas.
5. Haga clic en **Aceptar**.
6. Haga clic en **Instalar**.
7. Si es necesario, introduzca la contraseña de administrador.
8. Haga clic en **Iniciar** y siga las instrucciones que aparecen en pantalla.

Tema principal: [Cómo habilitar la impresión con Epson Universal Print Driver \(PCL\) o PostScript](#)

Temas relacionados

[Cómo configurar el producto en una red Wi-Fi o alámbrica](#)

Cómo seleccionar los ajustes PDL (Page Description Language)

Puede seleccionar los ajustes para la impresión con los drivers PCL y PostScript utilizando el panel de control del producto.

Nota: Estos ajustes pueden ser bloqueados por un administrador. Si no puede cambiar o acceder a estos ajustes, póngase en contacto con su administrador para obtener asistencia.

1. Pulse el botón  de inicio, si es necesario.
2. Seleccione **Configuración**.
3. Seleccione **Ajustes generales**.

Verá una pantalla como esta:



4. Seleccione **Config. de la impresora**.

Verá una pantalla como esta:



5. Seleccione **Config. de impresión PDL**.

Verá una pantalla como esta:



6. Seleccione una de las opciones que aparecen en la pantalla anterior, luego seleccione las opciones de configuración de impresión PDL que desea utilizar.
7. Cuando termine, pulse el botón  de inicio para salir.

[Opciones de Config. de impresión PDL](#)

Tema principal: [Cómo habilitar la impresión con Epson Universal Print Driver \(PCL\) o PostScript](#)

Opciones de Config. de impresión PDL

Seleccione las opciones de **Config. de impresión PDL** que desea utilizar para la impresión con los drivers PCL o PostScript.

Opción de Config. de impresión PDL	Ajustes disponibles	Descripción
Config. común		
Tamaño papel	Varios tamaños	Configura el tamaño de papel predeterminado para la impresión con los drivers PCL o PostScript.
Tipo de papel	Diferentes tipos de papel	Configura el tipo de papel predeterminado para la impresión con los drivers PCL o PostScript.
Orientación	Vertical	Configura la orientación predeterminada para la impresión con los drivers PCL o PostScript.
	Paisaje	
Calidad	Borrador	Configura la calidad para la impresión con los drivers PCL o PostScript.
	Estándar	
	La mejor	
Modo ahorro tinta	Activ/Des	Ahorra tinta reduciendo la densidad de impresión.
Orden de impresión	Última página arriba	Empieza a imprimir desde la primera página del archivo.
	Primera página arriba	Empieza a imprimir desde la última página del archivo.
Cantidad de copias	1 a 999	Selecciona el número de copias que va a imprimir.
Margen de encua.	Borde izq.	Especifica el borde de encuadernación para documentos a doble cara.
	Borde sup.	
Expulsión automática de papel	Activ/Des	Expulsa el papel automáticamente cuando la impresora se detiene durante un trabajo de impresión.
Impresión dos caras	Activ/Des	Selecciona la función de impresión a doble cara.
Menú PCL		

Opción de Config. de impresión PDL	Ajustes disponibles	Descripción
Origen de fuente	Residente	Utiliza una fuente preinstalada en la impresora.
	Descargar	Utiliza una fuente que ya descargó.
Número Fuentes	1 a 111	Selecciona el número de fuente predeterminado para la fuente predeterminada.
Tono	0,44 a 99,99 cpi	Selecciona el tono de fuente predeterminado si la fuente es expansible y de tono fijo (la disponibilidad depende de los ajustes de origen y número de la fuente).
Tamaño de punto	4,00 a 999,75 pt	Selecciona el tamaño de fuente predeterminado si la fuente es expansible y proporcional (la disponibilidad depende de los ajustes de origen y número de la fuente).
Símbolos	Varios	Selecciona el juego de símbolos predeterminado. Si la fuente seleccionada no está disponible para el juego de símbolos seleccionado, el origen y el número de la fuente se reemplazan con IBM-US (el ajuste predeterminado).
Líneas	5 a 128 líneas	Configura el número de líneas para el tamaño de papel y la orientación seleccionados. Esto cambia el espaciado de líneas (VMI) guardado en la impresora. Si cambia el tamaño de papel o la orientación después, el valor de Líneas se cambia según el VMI guardado.
FuncCR RetornCarro	CR	Selecciona los comandos de retorno de carro y avance de línea cuando imprime con un driver de un sistema operativo específico.
	CR+LF	
Func LF AvancLínea	LF	
	CR+LF	

Opción de Config. de impresión PDL	Ajustes disponibles	Descripción
Asign. fuente papel	4	Hace el comando de selección de fuente de papel compatible con HP LaserJet 4.
	4K	Hace el comando de selección de fuente de papel compatible con HP LaserJet 4000, 5000 y 8000.
	5S	Hace el comando de selección de fuente de papel compatible con HP LaserJet 5S.
Menú PC3		
Hoja de Errores	Activ/Des	Imprime una hoja que muestra el estado cuando se producen errores durante la impresión de PostScript o PDF.
Coloración	Color	Seleccione el modo de color para la impresión de PostScript.
	Mono	
Binario	Activ/Des	Active este ajuste cuando imprima archivos que contengan imágenes binarias (disponible cuando el producto está conectado a la red). Le permite imprimir imágenes binarias aún si el driver está configurado en ASCII.
Tamaño de página PDF	Varios tamaños	Selecciona el tamaño de papel cuando imprime un archivo PDF. Si el ajuste Automático está seleccionado, el tamaño de papel se determina en base al tamaño de la primera página.

Tema principal: [Cómo seleccionar los ajustes PDL \(Page Description Language\)](#)

Cómo seleccionar los ajustes de lenguaje e interfaz de la impresora

Puede seleccionar los ajustes de lenguaje e interfaz de la impresora utilizando el panel de control del producto.

Nota: Estos ajustes pueden ser bloqueados por un administrador. Si no puede cambiar o acceder a estos ajustes, póngase en contacto con su administrador para obtener asistencia.

1. Pulse el botón  de inicio, si es necesario.

2. Seleccione **Configuración**.
3. Seleccione **Ajustes generales**.

Verá una pantalla como esta:



4. Seleccione **Config. de la impresora**.

Verá una pantalla como esta:



5. Seleccione **Idioma de impresión**.
6. Seleccione el lenguaje de impresión y las opciones de interfaz para su tipo de conexión.

7. Cuando termine, pulse el botón  de inicio para regresar a la pantalla de inicio.

[Opciones del lenguaje de impresión y de interfaz](#)

Tema principal: [Cómo habilitar la impresión con Epson Universal Print Driver \(PCL\) o PostScript](#)

Opciones del lenguaje de impresión y de interfaz

Seleccione las opciones de lenguaje de impresión y de interfaz que desea utilizar.

Opción	Ajustes disponibles	Descripción
Config. tiempo esp I/F USB	0,5 a 300 segundos	Especifique el periodo de tiempo que debe transcurrir antes de que termine la comunicación USB de una computadora utilizando el driver PCL o PostScript. Este ajuste es necesario para prevenir una comunicación USB continua.
Idioma de impresión	Automático	Seleccione el lenguaje de impresión para la interfaz USB o de red, o seleccione Automático para detectar el lenguaje automáticamente.
	PCL	
	PS3	
	PDF	
Conex. PC a través USB	Habilitar	Seleccione si desea permitir una conexión USB entre una computadora y el producto.
	Deshabilitar	

Tema principal: [Cómo seleccionar los ajustes de lenguaje e interfaz de la impresora](#)

Cómo imprimir una lista de fuentes PCL o PS3 (PostScript)

Puede imprimir una lista de fuentes PCL o PS3 (PostScript) para confirmar la información de la fuente actual.

1. Pulse el botón  de inicio, si es necesario.
2. Seleccione **Configuración**.

Verá una pantalla como esta:



3. Desplácese hacia abajo y seleccione **Estado de impresora/impresión**.
4. Seleccione **Hoja estado impresión**.
5. Seleccione **Lista Fuentes PCL** o **Lista Fuentes PS3**.
6. Seleccione **Imprimir** para imprimir la lista de fuentes.

Tema principal: [Cómo habilitar la impresión con Epson Universal Print Driver \(PCL\) o PostScript](#)

Referencias relacionadas

[Fuentes PostScript \(WF-C5290\)](#)

[Fuentes PCL \(WF-C5290\)](#)

Cómo cargar papel

Antes de imprimir, cargue el papel para el tipo de impresión que va a realizar.

Nota: Si va a imprimir con el software de impresión PCL o PostScript (PS3), solo cargue papel normal (WF-C5290).

[Cómo instalar la unidad de bandeja de papel opcional](#)

[Cómo cargar papel en la bandeja](#)

[Cómo cargar papel o sobres en el alimentador de papel posterior](#)

[Capacidad de carga de papel](#)

[Capacidad de impresión a doble cara](#)

[Papeles Epson compatibles](#)

[Ajustes de tipo de papel - Software de impresión](#)

[Cómo seleccionar los ajustes de papel para cada fuente - Panel de control](#)

[Cómo seleccionar los ajustes de papel predeterminados - Administrador](#)

Cómo instalar la unidad de bandeja de papel opcional

Puede instalar una unidad de bandeja de papel opcional para proporcionar más capacidad de papel.

1. Apague el producto y desconecte el cable de alimentación y cualquier otro cable que esté conectado.

Advertencia: Para evitar descargas eléctricas, asegúrese de desconectar el cable de alimentación.

2. Saque la unidad de bandeja de papel de su envoltorio y retire cualquier material de protección.

3. Levante el producto y colóquelo con cuidado sobre la unidad de bandeja de papel con las esquinas alineadas.

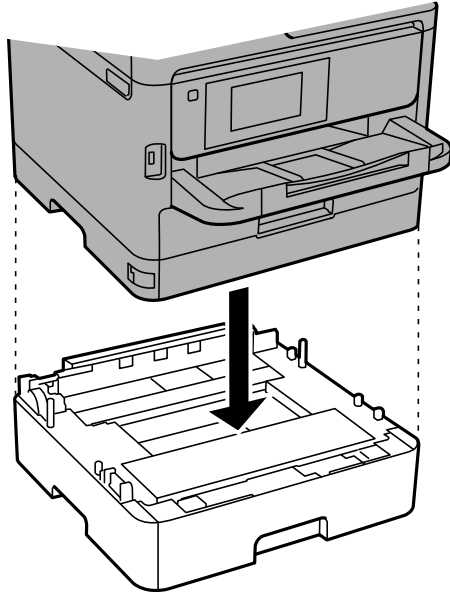

Advertencia: Para levantar el producto, debe tener dos personas para cargarlo, tal como se muestra a continuación. Si lo levanta de otra forma, el producto se podría caer o le podría lastimar los dedos al bajarlo.

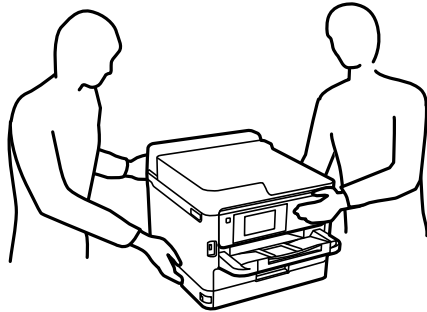

4. Pegue la etiqueta del número de la bandeja en la unidad de bandeja.

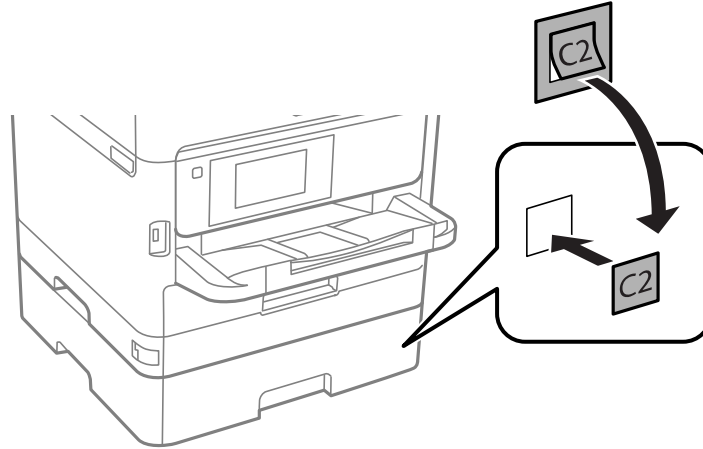

5. Conecte el cable de alimentación y los otros cables de conexión, luego conecte el producto a una toma de corriente.
6. Encienda el producto.
7. Retire y vuelva a introducir la bandeja de papel en la unidad de bandeja de papel opcional y confirme que el número de la unidad de bandeja aparezca en la pantalla.
8. Active la unidad de bandeja de papel opcional en el software de la impresora.

[Cómo activar la bandeja de papel opcional - Windows](#)

[Cómo activar la bandeja de papel opcional - Mac](#)





Tema principal: [Cómo cargar papel](#)

Cómo activar la bandeja de papel opcional - Windows

Necesita activar la unidad de bandeja de papel opcional antes de que pueda utilizarla con el software de la impresora.

Nota: Si está utilizando el Epson Universal Print Driver o el software de impresión PostScript (PS3), consulte el enlace que aparece al final de esta sección para activar la unidad de bandeja opcional.

1. Realice una de las siguientes acciones:

- **Windows 10:** Haga clic en  y seleccione  (Configuración) > **Dispositivos > Impresoras y escáneres**. Seleccione el nombre del producto y seleccione **Administrar > Propiedades de impresora**.
- **Windows 8.x:** Navegue a la pantalla **Aplicaciones** y seleccione **Panel de control > Hardware y sonido > Dispositivos e impresoras**. Haga clic con el botón derecho del mouse en el nombre del producto y seleccione **Propiedades de impresora**.
- **Windows 7:** Haga clic en  y seleccione **Dispositivos e impresoras**. Haga clic con el botón derecho del mouse en el nombre del producto y seleccione **Propiedades de impresora**.
- **Windows Vista:** Haga clic en  y seleccione **Panel de control**. Haga clic en **Impresora** debajo de **Hardware y sonido**, luego haga clic con el botón derecho del mouse en el nombre de la impresora y seleccione **Propiedades**.

2. Haga clic en la ficha **Ajustes opcionales**.

Verá una ventana como esta:

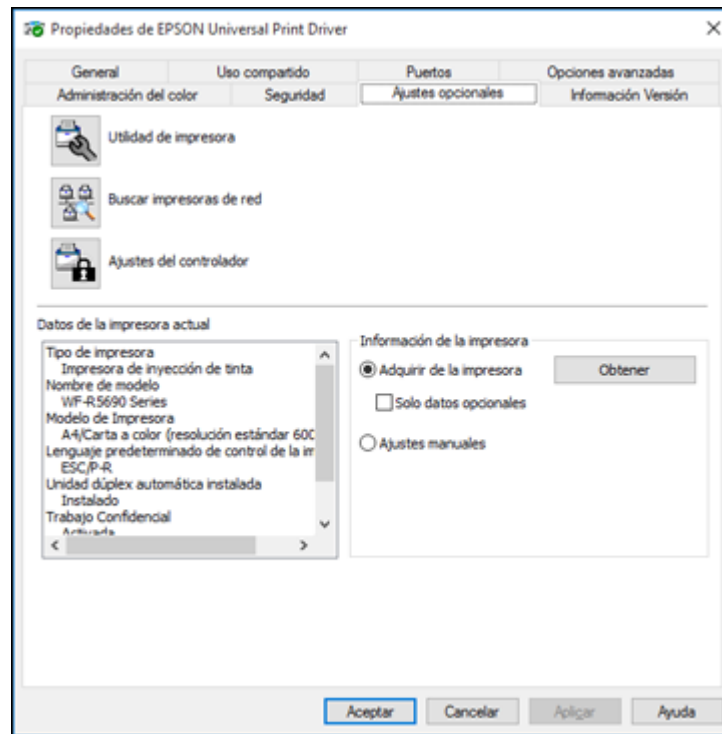

3. Asegure que la opción **Adquirir de la impresora** esté seleccionada y haga clic en **Obtener**.
Las fuentes de papel opcionales aparecen en la sección de información de la impresora actual.

4. Haga clic en **Aceptar**.

Ahora la bandeja de papel opcional está activada.

Tema principal: [Cómo instalar la unidad de bandeja de papel opcional](#)

Tareas relacionadas

[Cómo activar las bandejas de papel opcionales - Software de impresión PostScript - Windows](#)

Cómo activar la bandeja de papel opcional - Mac

Necesita activar la unidad de bandeja de papel opcional antes de que pueda utilizarla con el software de la impresora.

Nota: Si está utilizando el software de impresión PostScript (PS3), consulte el enlace que aparece al final de esta sección para activar la unidad de bandeja opcional.

1. En el menú Apple o en el Dock, seleccione **Preferencias del Sistema**.
2. Seleccione **Impresión y Fax**, **Impresión y Escaneado** o **Impresoras y escáneres**, seleccione su producto y seleccione **Opciones y recambios** u **Opciones y consumibles**.
3. Seleccione **Driver** u **Opciones**.

Verá una pantalla como esta:

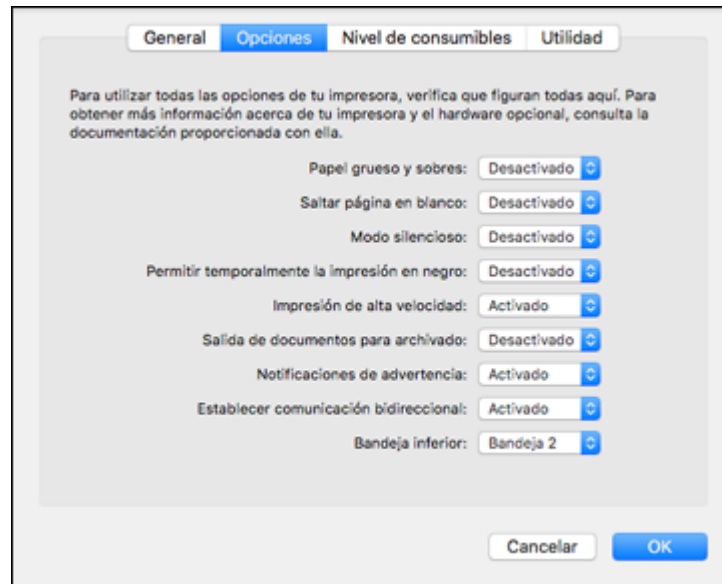

4. Seleccione la unidad de bandeja opcional que instaló como el ajuste **Bandeja inferior**.
5. Haga clic en **Aceptar**.

Ahora la bandeja de papel opcional está activada.

Tema principal: [Cómo instalar la unidad de bandeja de papel opcional](#)

Tareas relacionadas

[Cómo activar las bandejas de papel opcionales - Software de impresión PostScript - Mac](#)

Cómo cargar papel en la bandeja

Puede cargar papel de hasta este tamaño en la bandeja de papel: Legal (8,5 × 14 pulg. [216 × 356 mm])

Nota: Si la unidad de bandeja de papel opcional está instalada, no retire más de una bandeja a la vez.

1. Asegure que el producto no esté en funcionamiento y retire la bandeja de papel.

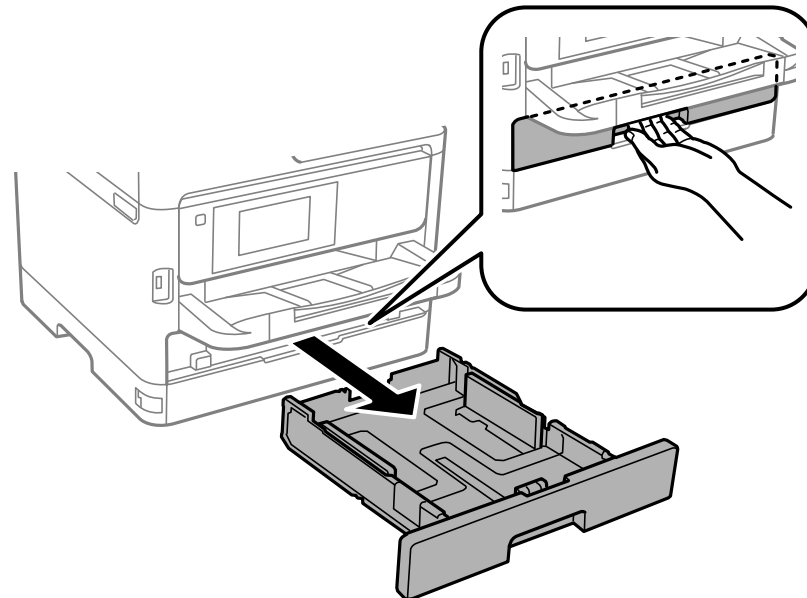

2. Deslice la guía frontal completamente hacia afuera, luego deslice las guías laterales al tamaño de papel que está utilizando.

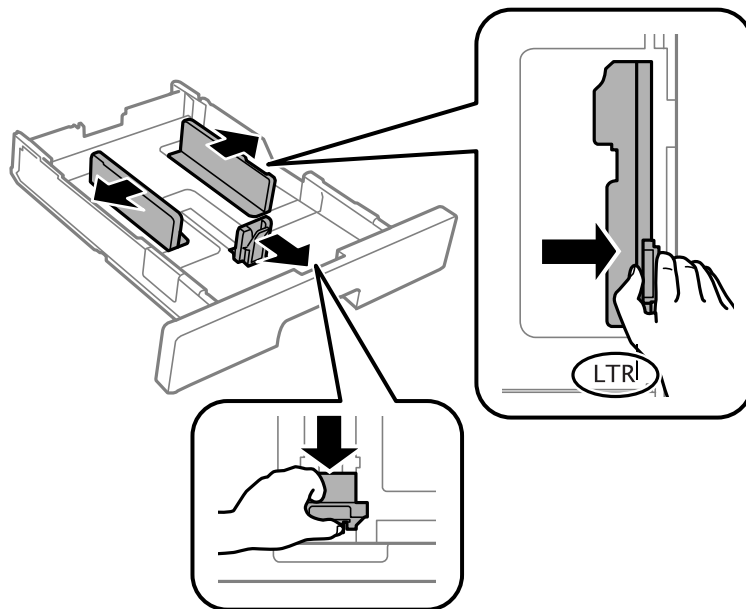

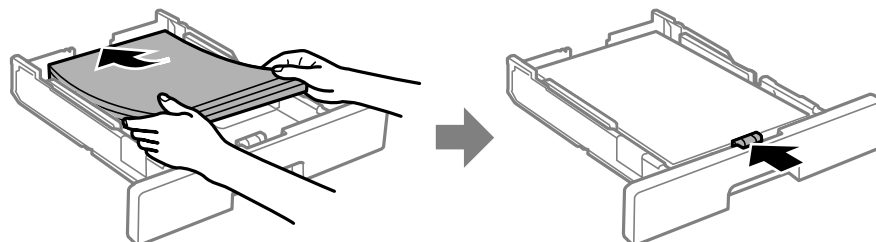

3. Cargue el papel con la cara imprimible hacia abajo y deslice la guía frontal contra el papel.

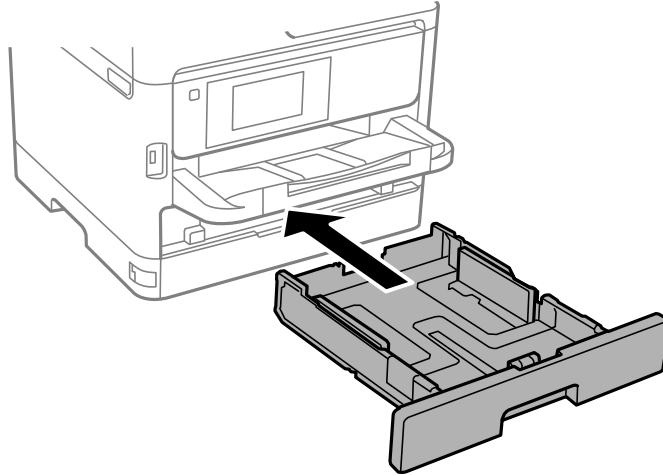

Nota: Asegúrese de que el papel esté por debajo de las marcas de flecha en las guías laterales.

4. Introduzca la bandeja completamente dentro del producto.



5. Realice una de las siguientes acciones:
- Seleccione el tamaño y el tipo de papel que cargó en la pantalla LCD.
 - Pulse el botón  **Config. Bandeja** y seleccione la fuente de papel, luego seleccione el tamaño y el tipo de papel que cargó.
 - Seleccione el tamaño y el tipo de papel que cargó en el menú **Configuración > Ajustes generales > Config. de la impresora > Conf. origen de papel > Configuración de papel**.

Siempre siga las siguientes pautas al cargar papel:

- Cargue solo el número de hojas recomendado.
- Cargue el papel en posición vertical, independientemente de la orientación del documento.
- Cargue el papel con la cara imprimible hacia abajo.
- Cargue papel con membrete o preimpreso de manera que el borde superior del papel ingrese primero.
- No coloque papel por encima de la línea debajo de la marca de flecha en el interior de las guías laterales.
- Consulte el paquete del papel para obtener instrucciones de carga adicionales.

Tema principal: [Cómo cargar papel](#)

Referencias relacionadas

[Capacidad de carga de papel](#)

Tareas relacionadas

[Cómo cargar papel o sobres en el alimentador de papel posterior](#)

Cómo cargar papel o sobres en el alimentador de papel posterior

Puede imprimir sobres o documentos en una variedad de tipos y tamaños de papel en el alimentador de papel posterior.

1. Abra el protector del alimentador y extienda el soporte del papel.

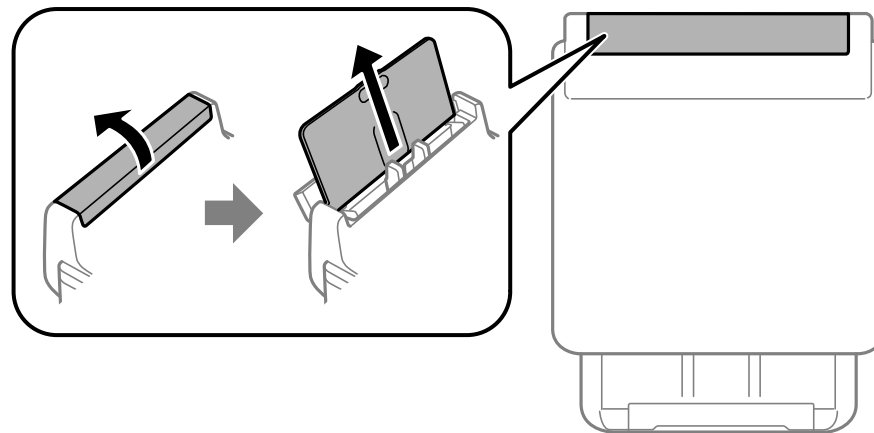

2. Deslice las guías laterales hacia las orillas.

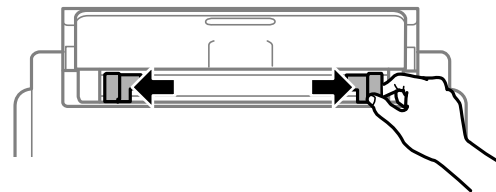

3. Si va a cargar una pila de papel, airee las hojas y empareje los bordes sobre una superficie plana.

Nota: Puede cargar una hoja de papel perforado para carpetas por uno de los bordes largos, tal como se muestra a continuación. No seleccione la función de impresión a doble cara automática para este tipo de papel.

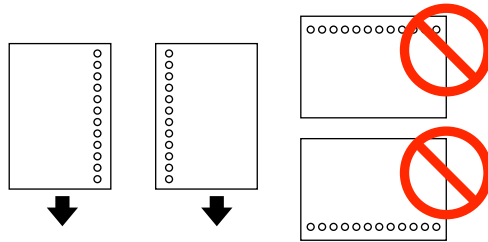

4. Realice una de las siguientes acciones:

- Coloque el papel en el centro del alimentador en posición vertical, con la cara satinada o imprimible hacia arriba.

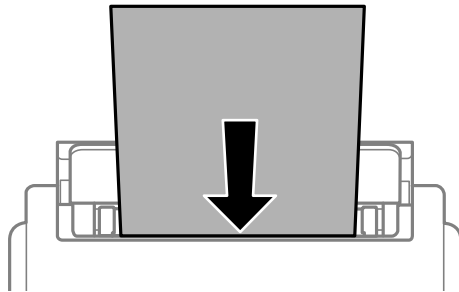

Precaución: Para evitar problemas de alimentación de papel, asegúrese de no cargar papel por encima de las marcas de flechas en las guías laterales.

- Cargue los sobres verticalmente en el centro del alimentador, con la solapa hacia la izquierda y hacia abajo.

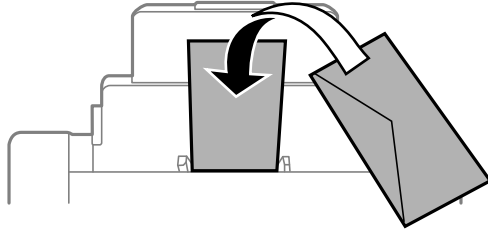

5. Deslice las guías laterales contra el papel o los sobres, sin apretarlos demasiado.

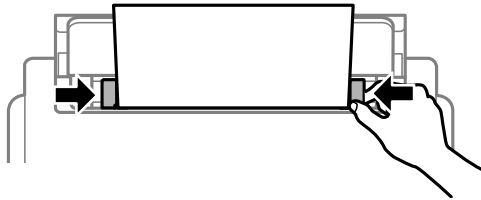

6. Extienda la bandeja de salida.

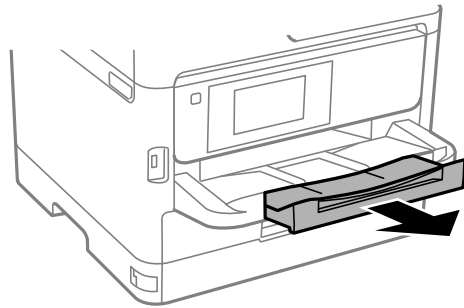

7. Realice una de las siguientes acciones:
 - Seleccione el tamaño y el tipo de papel que cargó en la pantalla LCD.

- Pulse el botón  **Config. Bandeja** y seleccione la fuente de papel, luego seleccione el tamaño y el tipo de papel que cargó.
- Seleccione el tamaño y el tipo de papel que cargó en el menú **Configuración > Ajustes generales > Config. de la impresora > Conf. origen de papel > Configuración de papel**.

Siempre siga las siguientes pautas al cargar papel:

- Cargue solo el número de hojas recomendado.
- Cargue el papel en posición vertical, independientemente de la orientación del documento.
- Cargue el papel con la cara imprimible hacia arriba.
- Cargue papel con membrete o preimpreso de manera que el borde superior del papel ingrese primero.
- No cargue papel por encima de la línea debajo de la marca de flecha en el interior de las guías laterales.
- Si experimenta problemas al cargar una pila de sobres, alise cada sobre antes de cargarlo o cargue un sobre a la vez.
- Si la calidad de impresión disminuye al imprimir múltiples sobres, cargue un sobre a la vez.
- No cargue sobres que estén ondulados, doblados o demasiado delgados.
- No cargue sobres con ventanas o sobres con superficies adhesivas en las solapas.
- Consulte el paquete del papel para obtener instrucciones de carga adicionales.

Tema principal: [Cómo cargar papel](#)

Referencias relacionadas



[Capacidad de carga de papel](#)

Tareas relacionadas

[Cómo cargar papel en la bandeja](#)

Capacidad de carga de papel

Tal como se describe en las tablas a continuación, no cargue papel en las bandejas por encima de las marcas de flecha en estas etiquetas dentro de la bandeja:

- Utilice esta guía para papel normal: 
- Utilice esta guía para papel grueso: 

Capacidad de papel normal y grueso

Puede cargar hasta este número de hojas en el alimentador de papel posterior:

- 80 hojas de papel normal; cargue solo 1 hoja de papel de un tamaño definido por el usuario entre 14 pulg. (355,6 mm) y 236 pulg. (6000 mm) de largo
- 30 hojas de papel grueso (24 a 68 lb [91 a 256 g/m²]); cargue solo 1 hoja de papel grueso de un tamaño definido por el usuario entre 14 pulg. (355,6 mm) y 44 pulg. (1117,6 mm) de largo (solo disponible cuando imprime desde una computadora)
- 10 sobres

Tipo de papel	Tamaño de papel	Capacidad de carga	
		Bandeja 1	Bandeja 2 (opcional)
Papel normal Papel membretado Papel reciclado Papel de color Papel preimpreso	Tamaños de papel compatibles* Definido por el usuario (4 × 5,8 pulg. [100 × 148 mm] a 8,5 × 14 pulg. [216 × 355,6 mm])	Hasta la marca de flecha en la etiqueta de la bandeja	
Papel normal de alta calidad	Definido por el usuario (2,5 × 5 pulg. [64 × 127 mm] a 3,5 × 5 pulg. [89 × 127 mm]) Definido por el usuario (8,5 × 14 to 236 pulg. [216 × 355,6 a 6000 mm])	—	—
	Definido por el usuario (3,5 × 5 pulg. [89 × 127 mm] a 4 × 5,8 pulg. [100 × 148 mm])	Hasta la marca de flecha en la etiqueta de la bandeja	—
Sobres	N° 10	10	—

Tipo de papel	Tamaño de papel	Capacidad de carga	
		Bandeja 1	Bandeja 2 (opcional)
Papel grueso (24 a 43 lb [91 a 160 g/m ²])	Tamaños de papel compatibles* Definido por el usuario (4 × 5,8 pulg. [100 × 148 mm] a 8,5 × 14 pulg. [216 × 355,6 mm])	90	250
	Definido por el usuario (3,5 × 5 pulg. [89 × 127 mm] a 4 × 5,8 pulg. [100 × 148 mm])	90	—
	Definido por el usuario (2,5 × 5 pulg. [64 × 127 mm] a 3,5 × 5 pulg. [89 × 127 mm]) Definido por el usuario (8,5 × 14 to 44 pulg. [216 × 355,6 a 1117,6 mm])	—	—

* Utilice el enlace a las especificaciones del papel que aparece al final de esta sección para ver los tamaños de papel compatibles.

Nota: El tamaño Media carta no está disponible cuando imprime con el driver de impresión PostScript (WF-C5290).

Capacidad de papel Epson

Tipo de papel	Capacidad de carga		
	Bandeja 1	Bandeja 2 (opcional)	Alimentador de papel posterior
Epson Bright White Paper	200 hojas	400 hojas	50 hojas

Tipo de papel	Capacidad de carga		
	Bandeja 1	Bandeja 2 (opcional)	Alimentador de papel posterior
Epson Presentation Paper Matte Epson High Quality Ink Jet Paper	80 hojas	—	70 hojas
Epson Photo Paper Glossy Epson Premium Photo Paper Glossy Epson Premium Photo Paper Semi-gloss Epson Ultra Premium Photo Paper Glossy Epson Premium Presentation Paper Matte	50 hojas	—	20 hojas
Epson Premium Presentation Paper Matte Double-sided	20 hojas	—	20 hojas

Nota: Cuando imprime con un tamaño definido por el usuario en papel Epson original, solo puede imprimir con una calidad de impresión **Estándar** o **Normal**. Es posible que el driver de impresión le permita elegir una calidad de impresión mejor, pero la impresora solo imprimirá con una impresión de calidad **Estándar** o **Normal**.

Tema principal: [Cómo cargar papel](#)

Referencias relacionadas

[Especificaciones del papel](#)

Capacidad de impresión a doble cara

Impresión a doble cara automática

Puede imprimir a doble cara automáticamente desde cualquier fuente de papel en los siguientes tamaños de papel estándar y grueso (hasta 43 lb [160 g/m²]):

- Carta (8,5 × 11 pulg. [216 × 279 mm])
- A4 (8,3 × 11,7 pulg. [210 × 297 mm])
- Ejecutivo (7,25 × 10,5 pulg. [184 × 267 mm])
- A5 (5,8 × 8,2 pulg. [148 × 210 mm])
- B5 (7,2 × 10,1 pulg. [182 × 257 mm])

Impresión a doble cara manual

Puede utilizar el alimentador de papel posterior para imprimir páginas a doble cara manualmente con los siguientes tipos de papel:

Tipo de papel	Tamaño	Capacidad de impresión a doble cara manual
Papel normal	Tamaños de papel compatibles ¹	30 hojas
Papel para fotocopiadoras	Definido por el usuario (8,5 × 14 to 236 pulg. [216 × 355,6 a 6000 mm]) ²	1 hoja
Papel membretado		
Papel reciclado		
Papel de color		
Papel preimpreso		
Papel normal de alta calidad		
Epson Bright White Paper	Carta (8,5 × 11 pulg. [216 × 279 mm])	30 hojas
Epson High Quality Ink Jet Paper		
Epson Premium Presentation Paper Matte Double-sided	Carta (8,5 × 11 pulg. [216 × 279 mm])	1 hoja
Papel grueso 1 (25 a 43 lb [91 a 160 g/m ²])	Tamaños de papel compatibles ¹	5 hojas
Papel grueso 2 (43 a 68 lb [161 a 256 g/m ²])	Definido por el usuario (8,5 × 14 to 44 pulg. [216 × 355,6 a 1117,6 mm]) ²	1 hoja

¹ Utilice el enlace a las especificaciones del papel que aparece al final de esta sección para ver los tamaños de papel compatibles.

² Solo disponible cuando imprime desde una computadora.

Tema principal: [Cómo cargar papel](#)

Referencias relacionadas

[Especificaciones del papel](#)

Papeles Epson compatibles

Puede adquirir papel y tinta Epson originales de un distribuidor de productos Epson autorizado. Para encontrar el más cercano, visite la página latin.epson.com o llame a la oficina de ventas de Epson más cercana.

Nota: La disponibilidad del papel/soporte varía según el país.

Tipo de papel	Tamaño	Código	Número de hojas
Epson Bright White Paper	Carta (8,5 × 11 pulg. [216 × 279 mm])	S041586	500
Epson High Quality Ink Jet Paper	Carta (8,5 × 11 pulg. [216 × 279 mm])	S041111	100
	A4 (8,3 × 11,7 pulg. [210 × 297 mm])	S041117	100
Epson Presentation Paper Matte	Legal (8,5 × 14 pulg. [216 × 356 mm])	S041067	100
	Carta (8,5 × 11 pulg. [216 × 279 mm])	S041062	100
Epson Premium Presentation Paper Matte	8 × 10 pulg. (203 × 254 mm)	S041467	50
	Carta (8,5 × 11 pulg. [216 × 279 mm])	S041257	50
Epson Premium Presentation Paper Matte Double-sided	Carta (8,5 × 11 pulg. [216 × 279 mm])	S041568	50

Tipo de papel	Tamaño	Código	Número de hojas
Epson Photo Paper Glossy	4 × 6 pulg. (102 × 152 mm)	S041809	50
		S042038	100
	Carta (8,5 × 11 pulg. [216 × 279 mm])	S041141	20
		S041649	50
A4 (8,3 × 11,7 pulg. [210 × 297 mm])	S041271	100	
Epson Premium Photo Paper Glossy	4 × 6 pulg. (102 × 152 mm)	S041140	20
	4 × 6 pulg. (102 × 152 mm)	S041727	100
		S041464	20
	8 × 10 pulg. (203 × 254 mm)	S041465	20
	Carta (8,5 × 11 pulg. [216 × 279 mm])	S042183	25
S041667		50	
11 × 14 pulg. (279 × 356 mm)	S041466	20	
Epson Ultra Premium Photo Paper Glossy	4 × 6 pulg. (102 × 152 mm)	S042181	60
		S042174	100
	5 × 7 pulg. (127 × 178 mm)	S041945	20
	8 × 10 pulg. (203 × 254 mm)	S041946	20
	Carta (8,5 × 11 pulg. [216 × 279 mm])	S042182	25
S042175		50	
Epson Premium Photo Paper Semi-gloss	4 × 6 pulg. (102 × 152 mm)	S041982	40
	Carta (8,5 × 11 pulg. [216 × 279 mm])	S041331	20

Tema principal: [Cómo cargar papel](#)

Ajustes de tipo de papel - Software de impresión

Para este papel	Seleccione este ajuste Tipo de papel
Papel normal Epson Bright White Paper Epson High Quality Ink Jet Paper	Papel normal / Bright White Paper
Papel normal de alta calidad	Papel normal de alta calidad
Papel membretado	Membrete
Papel reciclado	Reciclado
Papel de color	Color
Papel preimpreso	Preimpreso
Sobres	Sobre
Epson Ultra Premium Photo Paper Glossy	Ultra Premium Photo Paper Glossy
Epson Premium Photo Paper Glossy	Premium Photo Paper Glossy
Epson Photo Paper Glossy	Photo Paper Glossy
Epson Premium Photo Paper Semi-gloss	Premium Photo Paper Semi-Gloss
Epson Presentation Paper Matte Epson Premium Presentation Paper Matte Epson Premium Presentation Paper Matte Double-sided	Premium Presentation Paper Matte
Papel grueso (25 a 43 lb [91 a 160 g/m ²])	Cartulina 1
Papel grueso (43 a 68 lb [161 a 256 g/m ²])	Cartulina 2

Tema principal: [Cómo cargar papel](#)

Cómo seleccionar los ajustes de papel para cada fuente - Panel de control

Puede cambiar el tamaño y el tipo de papel predeterminados para cada fuente utilizando el panel de control del producto.

1. Pulse el botón  **Config. Bandeja**.

Verá una pantalla como esta:

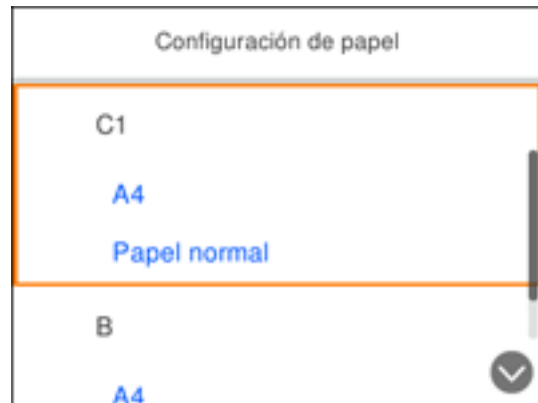

2. Seleccione el identificador de la fuente de papel para la cual desea seleccionar ajustes. Asegure que el identificador coincida con la etiqueta para esa fuente de papel en el producto.

Verá una pantalla como esta:

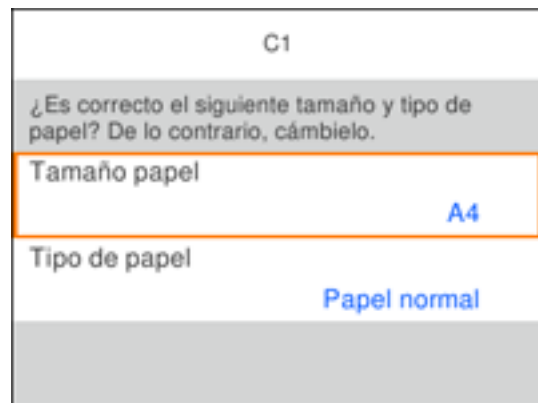

3. Seleccione **Tamaño papel**.
4. Seleccione el tamaño de papel que cargó.
5. Seleccione **Tipo de papel**.
6. Seleccione el tipo de papel que cargó.

7. Pulse el botón ↩ **Regresar** para seleccionar otra fuente de papel o pulse el botón 🏠 de inicio para salir del menú.

[Ajustes de tipo de papel - Panel de control](#)

Tema principal: [Cómo cargar papel](#)

Ajustes de tipo de papel - Panel de control

Seleccione un ajuste **Tipo de papel** que coincida con el papel que tiene cargado en la impresora.

Tipo de papel cargado	Ajuste de Tipo de papel
Papel normal Epson Bright White Paper	Papel normal
Papel membretado	Membrete
Papel reciclado	Reciclado
Papel de color	Color
Papel preimpreso	Preimpreso
Papel normal de alta calidad	Papel normal de alta calidad
Sobres	Sobre
Epson Ultra Premium Photo Paper Glossy	Ultra Glossy
Epson Premium Photo Paper Glossy	Premium Glossy
Epson Photo Paper Glossy	Glossy
Epson Premium Photo Paper Semi-gloss	Prem. Semigloss
Epson Presentation Paper Matte Epson Premium Presentation Paper Matte Epson Premium Presentation Paper Matte Double-sided	Matte
Papel grueso hasta 25 a 43 lb (91 a 160 g/m ²)	Cartulina 1
Papel grueso hasta 43 a 68 lb (161 a 256 g/m ²)	Cartulina 2

Tema principal: [Cómo seleccionar los ajustes de papel para cada fuente - Panel de control](#)

Cómo seleccionar los ajustes de papel predeterminados - Administrador

Como un administrador, puede configurar los ajustes de papel predeterminados que aplican a todos los trabajos de impresión enviados al producto.

Nota: Estos ajustes pueden ser bloqueados por un administrador. Si no puede cambiar o acceder a estos ajustes, póngase en contacto con su administrador para obtener asistencia.

[Cómo seleccionar los ajustes predeterminados de la impresora](#)

[Cómo seleccionar los ajustes de impresión universal](#)

Tema principal: [Cómo cargar papel](#)

Cómo seleccionar los ajustes predeterminados de la impresora

Puede cambiar los ajustes predeterminados de la impresora utilizando el panel de control del producto.

Nota: Estos ajustes pueden ser bloqueados por un administrador. Si no puede cambiar o acceder a estos ajustes, póngase en contacto con su administrador para obtener asistencia.

1. Pulse el botón  de inicio, si es necesario.
2. Seleccione **Configuración**.
3. Seleccione **Ajustes generales**.

Verá una pantalla como esta:



4. Seleccione **Config. de la impresora**.

Verá una pantalla como esta:



5. Seleccione una de las siguientes opciones para el ajuste **Soluc. autom. de errores**:

- Active este ajuste para mostrar una advertencia e imprimir de un solo lado cuando se produce un error de impresión a doble cara, o para imprimir solo lo que la impresora pudo procesar cuando se produce un error de memoria llena.
- Desactive este ajuste para mostrar un mensaje de error y detener la impresión si se produce un error.

6. Seleccione **Conf. origen de papel**.

7. Seleccione las opciones de Conf. origen de papel que desea utilizar.

8. Cuando termine, pulse el botón  de inicio para salir.

[Opciones de Conf. origen de papel](#)

Tema principal: [Cómo seleccionar los ajustes de papel predeterminados - Administrador](#)

Opciones de Conf. origen de papel

Seleccione las opciones de fuente de papel que desea utilizar para sus trabajos de impresión.

Opción de Conf. origen de papel	Ajustes disponibles	Descripción
Configuración de papel	Varios	Seleccione el tamaño y tipo de papel para cada fuente de papel.

Opción de Conf. origen de papel	Ajustes disponibles	Descripción
Prio. alim. papel post.	Activ	Seleccione Activ para darle prioridad de impresión al papel cargado en el alimentador de papel posterior.
	Des	
Cambio auto. A4/carta	Activ	Seleccione Activ para cambiar el tamaño de papel seleccionado para coincidir con el papel cargado (Carta o A4) si el tamaño equivocado está seleccionado.
	Des	
Selecc. config. auto.	C1	Seleccione Activ para cualquiera de estos ajustes para imprimir automáticamente desde esa fuente si contiene papel que coincide con sus ajustes de papel.
	C2	
	B	
Aviso error	Aviso tamaño de papel	Seleccione Activ para cualquiera de estos ajustes para mostrar un mensaje de error cuando el tipo o tamaño de papel seleccionado no coincide con el papel cargado en el producto.
	Aviso tipo de papel	
Visualización autom. conf. papel	Activ	Seleccione Activ para mostrar automáticamente un menú que le permite seleccionar el tamaño y tipo de papel cuando carga papel en el producto. Nota: Si desactiva este ajuste, no podrá imprimir con AirPrint.
	Des	

Tema principal: [Cómo seleccionar los ajustes predeterminados de la impresora](#)

Cómo seleccionar los ajustes de impresión universal

Puede cambiar los ajustes de impresión universal predeterminados utilizando el panel de control del producto.

Nota: Estos ajustes pueden ser bloqueados por un administrador. Si no puede cambiar o acceder a estos ajustes, póngase en contacto con su administrador para obtener asistencia.

1. Pulse el botón  de inicio, si es necesario.
2. Seleccione **Configuración > Ajustes generales > Config. de la impresora > Config. universal impres.**

Verá una pantalla como esta:



3. Modifique los ajustes, según sea necesario.
4. Cuando termine, pulse el botón  de inicio para salir.

[Opciones de Config. universal impres.](#)

Tema principal: [Cómo seleccionar los ajustes de papel predeterminados - Administrador](#)

Opciones de Config. universal impres.

Seleccione las opciones de configuración universal de impresión que desea utilizar para sus trabajos de impresión.

Opción de Config. universal impres.	Ajustes disponibles	Descripción
Offset superior	—	Ajuste el margen superior o izquierdo.
Offset izquierda	—	
Offset superior posterior	—	Ajuste el margen superior o izquierdo en la página posterior cuando imprime a doble cara.
Offset izquierda posterior	—	

Opción de Config. universal impres.	Ajustes disponibles	Descripción
Comprobar anchura papel	Activ	Seleccione Activ para revisar el ancho del papel antes de imprimir. Esto ayuda a evitar la impresión más allá de los bordes del papel cuando los ajustes de tamaño de papel son incorrectos, pero puede reducir la velocidad de impresión.
	Des	
Saltar página en blanco	Activ	Seleccione Activ para saltar la impresión de páginas en blanco automáticamente.
	Des	

Tema principal: [Cómo seleccionar los ajustes de impresión universal](#)

Cómo imprimir desde una computadora

Antes de imprimir desde su computadora, asegúrese de que haya configurado el producto e instalado su software tal como se describe en la *Guía de instalación*.

Nota: Si tiene una conexión a Internet, se aconseja buscar actualizaciones del software del producto en la página de soporte técnico de Epson. Si aparece la pantalla Actualización del software, seleccione **Activar búsqueda automática** y haga clic en **Aceptar**. La actualización escanea su sistema para ver si tiene el software del producto más reciente. Siga las instrucciones que aparecen en pantalla.

[Cómo imprimir con el software de impresión Epson estándar - Windows](#)

[Cómo imprimir con el driver Epson integrado - Windows 10 S](#)

[Cómo imprimir con el software de impresión Epson estándar - Mac](#)

[Cómo imprimir con el Epson Universal Print Driver - Windows](#)

[Cómo imprimir con el software de impresión PostScript \(PS3\) - Windows](#)

[Cómo imprimir con el software de impresión PostScript \(PS3\) - Mac](#)

[Cómo cancelar la impresión utilizando un botón del producto](#)

Tareas relacionadas

[Cómo obtener actualizaciones del software](#)

Cómo imprimir con el software de impresión Epson estándar - Windows

Puede imprimir con el software de impresión Epson estándar usando cualquier programa de impresión compatible con Windows, tal como se describe en las siguientes secciones.

[Cómo seleccionar los ajustes básicos de impresión - Windows](#)

[Cómo seleccionar los ajustes de impresión a doble cara - Windows](#)

[Cómo seleccionar opciones adicionales de composición e impresión - Windows](#)

[Cómo seleccionar ajustes predefinidos de impresión - Windows](#)

[Cómo seleccionar los ajustes extendidos - Windows](#)

[Cómo imprimir su documento o foto - Windows](#)

[Cómo bloquear los ajustes de la impresora - Windows](#)

[Cómo seleccionar los ajustes de impresión predeterminados - Windows](#)

[Cómo cambiar las opciones de actualización automática](#)

Tema principal: [Cómo imprimir desde una computadora](#)

Temas relacionados

[Cómo imprimir con el driver Epson integrado - Windows 10 S](#)

Cómo seleccionar los ajustes básicos de impresión - Windows

Seleccione los ajustes básicos para el documento o la foto que desea imprimir.

1. Abra la foto o el documento que desea imprimir.
2. Seleccione el comando de impresión en su aplicación.

Nota: Es posible que tenga que seleccionar un icono de impresión en la pantalla, la opción **Imprimir** en el menú **Archivo** u otro comando. Consulte la utilidad de ayuda de su aplicación para obtener detalles.

3. Si es necesario, seleccione el nombre del producto como la impresora que desea utilizar.

Nota: También es posible que tenga que seleccionar **Propiedades** o **Preferencias** para ver los ajustes de impresión.

Verá la ficha **Principal** de la ventana de los ajustes de la impresora:

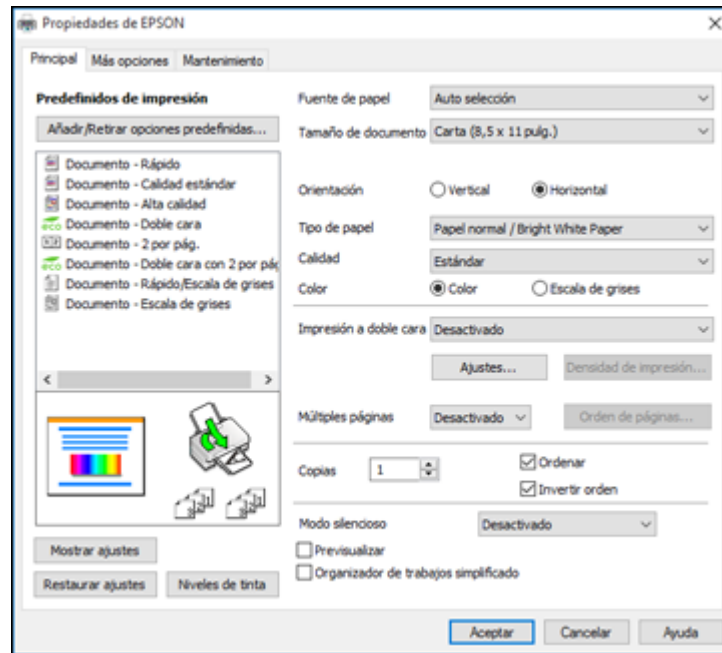

4. Para el ajuste **Fuente de papel**, seleccione dónde cargó el papel que desea utilizar para imprimir.
5. Seleccione el tamaño del papel que tiene cargado como el ajuste **Tamaño de documento**.

Nota: También puede seleccionar el ajuste **Definido por el usuario** para crear un tamaño de papel personalizado.

6. Seleccione la orientación de su documento.

Nota: Si va a imprimir un sobre, seleccione **Horizontal**.

7. Seleccione el tipo de papel que tiene cargado como el ajuste **Tipo de papel**.

Nota: Es posible que el nombre del ajuste no coincida exactamente con el nombre del papel. Consulte la lista de ajustes de tipo de papel para obtener detalles.

8. Seleccione el ajuste **Calidad** apropiado para la calidad de impresión que desea utilizar.
9. Seleccione una opción de Color:
 - Para imprimir un documento o una foto a color, seleccione el ajuste **Color**.
 - Para imprimir texto y gráficos en negro o en tonos de gris, seleccione el ajuste **Escala de grises**.
10. Para imprimir en ambos lados del papel, seleccione el ajuste **Impresión a doble cara** y seleccione las opciones que desea utilizar.
11. Para imprimir múltiples páginas en una hoja de papel, o para ampliar una imagen para que se imprima en varias hojas, seleccione uno de los ajustes del menú **Múltiples páginas** y seleccione las opciones de impresión que desea utilizar.
12. Para imprimir varias copias y determinar el orden de impresión, seleccione las opciones de **Copias**.
13. Para ver una vista previa de su trabajo antes de imprimir, seleccione **Previsualizar**.
14. Para guardar el trabajo de impresión como un proyecto que se puede modificar y combinar con otros trabajos de impresión, seleccione **Organizador de trabajos simplificado**.
15. Para reducir el ruido durante la impresión cuando selecciona **Papel normal/Bright White Paper**, seleccione **Activado** en el menú Modo silencioso.

Nota: Al activar el **Modo silencioso**, se puede reducir la velocidad de impresión.

[Opciones de fuente de papel - Windows](#)

[Opciones de calidad de impresión - Windows](#)

[Opciones de impresión de múltiples páginas - Windows](#)

Tema principal: [Cómo imprimir con el software de impresión Epson estándar - Windows](#)

Referencias relacionadas

[Ajustes de tipo de papel - Software de impresión](#)

Opciones de fuente de papel - Windows

Puede seleccionar cualquiera de las opciones disponibles en el menú Fuente de papel para imprimir en el papel cargado en esa fuente.

Nota: La opción **Bandeja de papel 2** solo está disponible si tiene la bandeja opcional instalada.

Auto selección

Automáticamente selecciona la fuente del papel según el tamaño de papel seleccionado.

Bandeja de papel 1

Selecciona el papel en la bandeja 1 como la fuente del papel.

Bandeja de papel 2

Selecciona el papel en la bandeja 2 como la fuente del papel.

Alimentador de papel posterior

Selecciona el papel en el alimentador de papel posterior como la fuente del papel.

Tema principal: [Cómo seleccionar los ajustes básicos de impresión - Windows](#)

Opciones de calidad de impresión - Windows

Puede seleccionar cualquiera de las opciones de Calidad disponibles para ajustar la calidad de su impresión. Algunos ajustes pueden no estar disponibles, dependiendo del tipo de papel y del ajuste de márgenes que ha elegido.

Borrador

Para la impresión de borradores en papel normal.

Estándar

Para la impresión de texto e imágenes con calidad normal.

Alto

Para la impresión de fotos y gráficos con alta calidad.

Tema principal: [Cómo seleccionar los ajustes básicos de impresión - Windows](#)

Opciones de impresión de múltiples páginas - Windows

Puede seleccionar cualquiera de las opciones disponibles en el menú Múltiples páginas para configurar su trabajo de impresión de múltiples páginas.

2 por pág. y 4 por pág.

Imprime 2 ó 4 páginas en una hoja de papel. Haga clic en el botón **Orden de páginas** para seleccionar las opciones de composición de página y bordes.

2×1 Póster, 2×2 Póster, 3×3 Póster, 4×4 Póster

Imprime una imagen en varias hojas de papel para crear un póster grande. Haga clic en el botón **Ajustes** para seleccionar las opciones de composición de página y líneas de recorte.

Tema principal: [Cómo seleccionar los ajustes básicos de impresión - Windows](#)

Cómo seleccionar los ajustes de impresión a doble cara - Windows

Para imprimir en ambos lados del papel, seleccione una de las opciones de **Impresión a doble cara** en la ficha **Principal**.

Nota: Algunas opciones pueden estar preseleccionadas o no estar disponibles, dependiendo de los otros ajustes que ha elegido o si está accediendo al producto a través de una red.

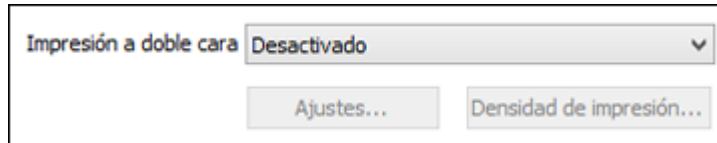

Impresión a doble cara Desactivado

Ajustes... Densidad de impresión...



1. Seleccione una de las opciones de **Impresión a doble cara**:
 - **Auto (Encuadernación borde largo)** para imprimir su trabajo de impresión a doble cara y voltear el papel automáticamente por el borde largo.
 - **Auto (Encuadernación borde corto)** para imprimir su trabajo de impresión a doble cara y voltear el papel automáticamente por el borde corto.
 - **Manual (Encuadernación borde largo)** para imprimir su trabajo de impresión a doble cara manualmente; primero imprime un lado y luego le indica que voltee el papel por el borde largo para imprimir el otro lado (se recomienda para los tipos de papel que no admitan la impresión a doble cara automática).
 - **Manual (Encuadernación borde corto)** para imprimir su trabajo de impresión a doble cara manualmente; primero imprime un lado y luego le indica que voltee el papel por el borde corto para imprimir el otro lado (se recomienda para los tipos de papel que no admitan la impresión a doble cara automática).
2. Haga clic en el botón **Ajustes**.

Verá esta ventana:

Ajustes de encuadernación

Borde de encuadernación

Izq. Borde largo Sup. Borde corto Der. Borde largo

Margen de encuadernación

Portada [0,00 ... 1,18]

Contraportada [0,00 ... 1,18]

Unidad mm pulg.



Página de inicio

Desde la parte frontal Desde la parte posterior

Crear folleto plegado

Folleto

Encuadernación por centro Encuadernación lateral

3. Seleccione las opciones de impresión a doble cara que desea utilizar.
4. Haga clic en **Aceptar** para volver a la ficha **Principal**.

- Haga clic en el botón **Densidad de impresión**.

Verá esta ventana:

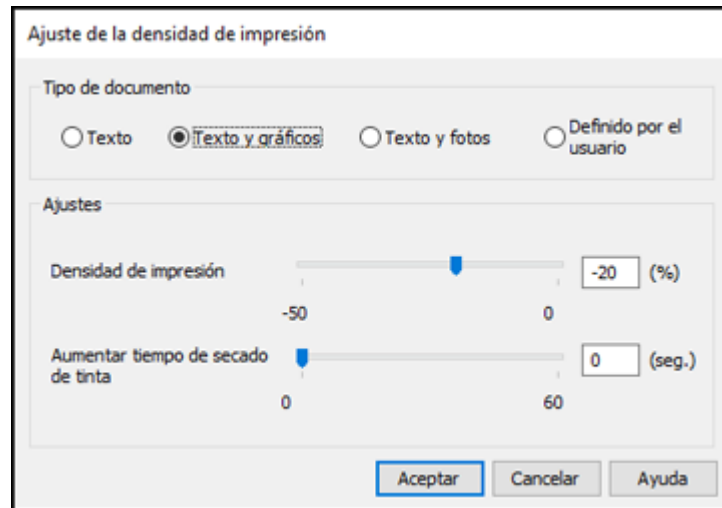

- Seleccione el tipo de documento que va a imprimir como el ajuste de tipo de documento. El software automáticamente configura las opciones de **Ajustes** para ese tipo de documento.
- Si es necesario, seleccione las opciones que desea utilizar en **Ajustes**.
- Haga clic en **Aceptar** para volver a la ficha **Principal**.
- Imprima una copia de prueba del documento a doble cara para comprobar los ajustes seleccionados.
- Siga las instrucciones que aparecen en la pantalla durante la impresión.

[Opciones de impresión a doble cara - Windows](#)

[Ajustes de densidad de impresión - Windows](#)

Tema principal: [Cómo imprimir con el software de impresión Epson estándar - Windows](#)

Opciones de impresión a doble cara - Windows

Puede seleccionar cualquiera de las opciones disponibles en la ventana Ajustes de encuadernación para configurar el trabajo de impresión a doble cara.

Opciones de Borde de encuadernación

Seleccione un ajuste para orientar la encuadernación de impresiones a doble cara en la dirección deseada.

Opciones de Margen de encuadernación

Seleccione las opciones que definen un margen más ancho para permitir la encuadernación.

Página de inicio

Selecciona si la impresión empieza en la parte frontal o posterior.

Opciones de Crear folleto plegado

Seleccione la casilla de verificación **Folleto** y una opción de encuadernación para imprimir páginas a doble cara en forma de folleto.

Tema principal: [Cómo seleccionar los ajustes de impresión a doble cara - Windows](#)

Ajustes de densidad de impresión - Windows

Puede seleccionar cualquiera de las opciones disponibles en la ventana Ajuste de la densidad de impresión para ajustar la calidad del trabajo de impresión a doble cara.

Densidad de impresión

Establece el nivel de cobertura de tinta para la impresión a doble cara.

Aumentar tiempo de secado de tinta

Establece el tiempo requerido para que se seque la tinta en un lado del papel antes de imprimir en el otro lado en un trabajo de impresión a doble cara para evitar que la tinta manche la impresión.

Tema principal: [Cómo seleccionar los ajustes de impresión a doble cara - Windows](#)

Cómo seleccionar opciones adicionales de composición e impresión - Windows

Puede seleccionar una variedad de opciones adicionales de composición e impresión para su documento o foto en la ficha **Más opciones**.

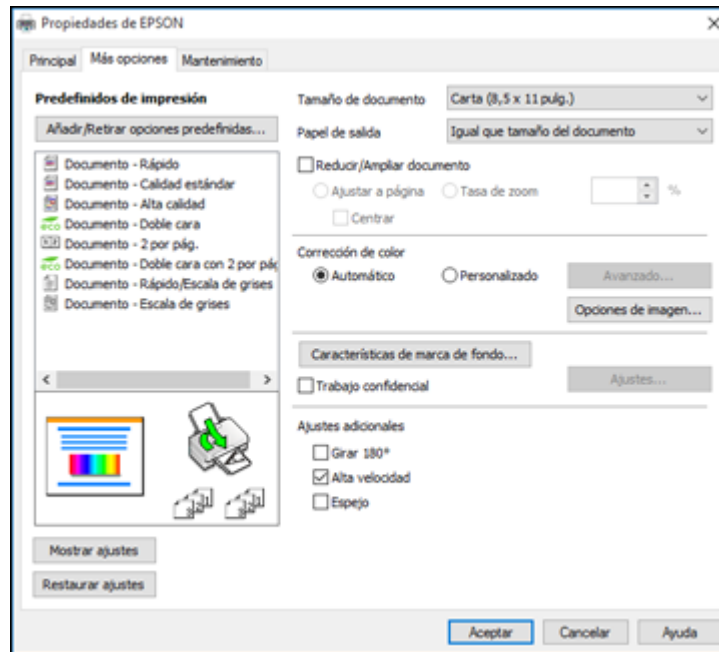

1. Para cambiar el tamaño de la impresión de su documento o foto, seleccione la casilla de verificación **Reducir/Ampliar documento** y seleccione una de estas opciones de tamaño.
 - Seleccione la opción **Ajustar a página** para cambiar el tamaño de su imagen para que se ajuste al tamaño del papel que tiene cargado en la impresora. Seleccione el tamaño de su documento o foto como el ajuste **Tamaño de documento** y seleccione el tamaño del papel como el ajuste **Papel de salida**. Si desea centrar la imagen en el papel, seleccione la opción **Centrar**.
 - Seleccione la opción **Tasa de zoom** para reducir o ampliar su documento o foto por un porcentaje específico. Seleccione el porcentaje en el menú **%**.
2. Seleccione una de las opciones de Corrección de color:
 - Seleccione **Automático** para ajustar automáticamente la nitidez, el brillo, el contraste y la saturación del color de su imagen.

- Seleccione **Personalizado** y haga clic en el botón **Avanzado** para ajustar manualmente los ajustes de corrección de color o para desactivar la función de gestión de color en el software de la impresora.
- Seleccione **Opciones de imagen** para acceder a ajustes adicionales para mejorar las imágenes impresas.

Nota: También puede seleccionar ajustes de **Impresión universal de colores**.

3. Para añadir las siguientes características, haga clic en el botón **Características de marca de fondo**:
 - **Patrón anti-copia:** añade una marca de fondo que solo aparece cuando se hace una copia del documento impreso.
 - **Marca de fondo:** añade una marca de fondo visible al documento impreso.
 - **Encabezado/Pie de página:** añade información como la fecha y la hora a la parte superior e inferior del documento impreso.

Nota: Haga clic en el botón **Ajustes** para personalizar el texto y la ubicación del encabezado o pie de página.

4. Para añadir una contraseña a su trabajo de impresión, seleccione la casilla de verificación **Trabajo confidencial**, luego ingrese una contraseña. Las tareas de impresión confidenciales se guardan en la memoria del producto sin que se impriman. Para imprimir el trabajo de impresión, ingrese la contraseña para la tarea confidencial utilizando el panel de control.

Nota: Una vez impresa, la tarea de impresión confidencial se borrará de la memoria del producto.

5. Seleccione cualquiera de las opciones de Ajustes adicionales para personalizar su impresión.

[Opciones personalizadas de corrección de color - Windows](#)

[Opciones de imagen y Ajustes adicionales - Windows](#)

[Ajustes de encabezado/pie de página - Windows](#)

Tema principal: [Cómo imprimir con el software de impresión Epson estándar - Windows](#)

Opciones personalizadas de corrección de color - Windows

Puede seleccionar cualquiera de las opciones disponibles en la ventana Corrección de color para personalizar los colores de imágenes en su trabajo de impresión.

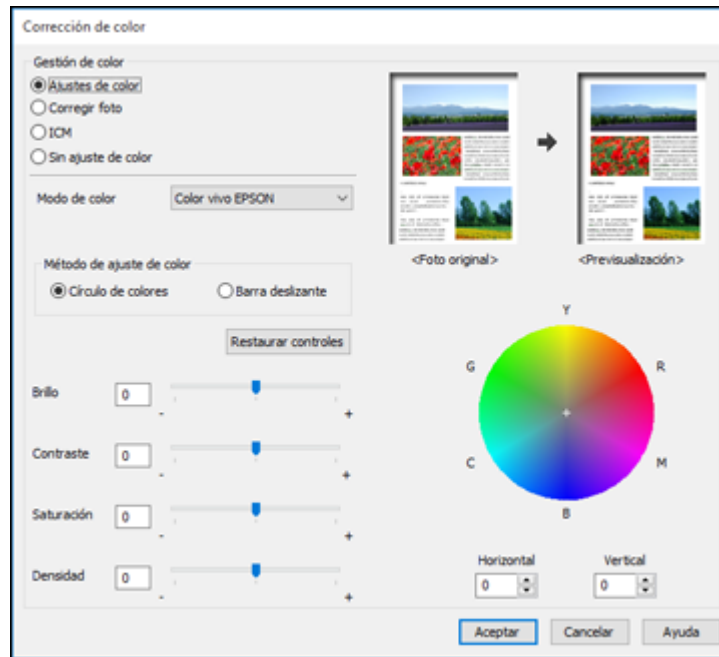

Ajustes de color

Le permite seleccionar un ajuste **Modo de color**, ajustes individuales para el **Brillo**, el **Contraste**, la **Saturación** y la **Densidad**, y tonos de color individuales. Dependiendo del modo de color seleccionado, también puede ajustar la densidad de semitonos con el ajuste **Gama**.

Corregir foto

Mejora el color, el contraste y la nitidez de fotos imperfectas.

Nota: La función Corregir foto utiliza una tecnología compleja de reconocimiento de rostros para optimizar las fotos que contienen rostros. Para que esto funcione, deben ser visibles los dos ojos y la nariz en la cara del sujeto. Si su foto contiene un rostro con un reflejo de color intencional, tal como una estatua, desactive la función **Corregir foto** si desea mantener los efectos de color especiales.

ICM

Le permite gestionar el color utilizando los perfiles de impresión a color instalados.

Sin ajuste de color

Desactiva la gestión de color del software de la impresora para que pueda gestionar el color utilizando solo el software de la aplicación.

Tema principal: [Cómo seleccionar opciones adicionales de composición e impresión - Windows](#)

Opciones de imagen y Ajustes adicionales - Windows

Puede seleccionar cualquiera de las Opciones de imagen y los Ajustes adicionales para personalizar su impresión. Algunas opciones pueden estar preseleccionadas o no estar disponibles, dependiendo de los otros ajustes que ha elegido.

Opciones de imagen

Resaltar texto

Ajusta el peso del texto impreso para aumentar su legibilidad.

Resaltar líneas finas

Ajusta el peso de las líneas impresas para aumentar su visibilidad.

Suavizado

Suaviza los bordes irregulares en imágenes de baja resolución como capturas de pantalla o imágenes de la Web.

Corregir ojos rojos

Reduce o elimina el efecto de ojos rojos en fotos.

Imprimir texto en negro

Imprime el texto a color en negro.

Para texto en color

Imprime el texto a color en un patrón de fondo o subrayado.

Para gráficos e imágenes en color

Imprime gráficos e imágenes a color con patrones sobrepuestos.

Para texto, gráficos e imágenes en color

Imprime texto, gráficos e imágenes a color con patrones sobrepuestos.

Opciones de mejora

Define los ajustes de mejora de Impresión universal de colores para texto, gráficos e imágenes.

Ajustes adicionales

Girar 180°

Imprime la imagen girada 180° de su orientación original.

Alta velocidad

Acelera la impresión, pero puede reducir la calidad de impresión.

Espejo

Voltea la imagen impresa de izquierda a derecha.

Tema principal: [Cómo seleccionar opciones adicionales de composición e impresión - Windows](#)

Ajustes de encabezado/pie de página - Windows

Puede seleccionar cualquier opción en la ventana Ajustes de encabezado/pie de página para agregar un encabezado o pie de página al imprimir. La información se puede imprimir en la parte superior o inferior de sus páginas, ya sea a la izquierda, a la derecha o en el centro de la página.

Nota: Estos ajustes no se guardan con su documento.

Izquierda superior	Centro superior	Derecha superior
Nombre del usuario	Ninguno	Fecha/hora
Izquierda inferior	Centro inferior	Derecha inferior
Ninguno	Ninguno	Ninguno

Restaurar ajustes Aceptar Cancelar Ayuda

Puede elegir si desea imprimir la siguiente información:

- Nombre del usuario
- Nombre de computadora
- Fecha
- Fecha/hora
- Nombre del documento
- Número de orden (número de copia)

Nota: El nombre del usuario, el nombre de la computadora, la fecha y la hora son generados por el Panel de control de Windows de su computadora.

Tema principal: [Cómo seleccionar opciones adicionales de composición e impresión - Windows](#)

Cómo seleccionar ajustes predefinidos de impresión - Windows

Para acceder rápidamente a los grupos de ajustes de impresión comunes, puede seleccionar un ajuste predefinido de impresión en la ficha **Principal** o **Más opciones**.

Nota: Puede crear su propio ajuste predefinido de impresión haciendo clic en el botón **Añadir/Retirar opciones predefinidas**.

1. Haga clic en la ficha **Principal** o **Más opciones**.

Verá los ajustes **Predefinidos de impresión** disponibles a la izquierda:

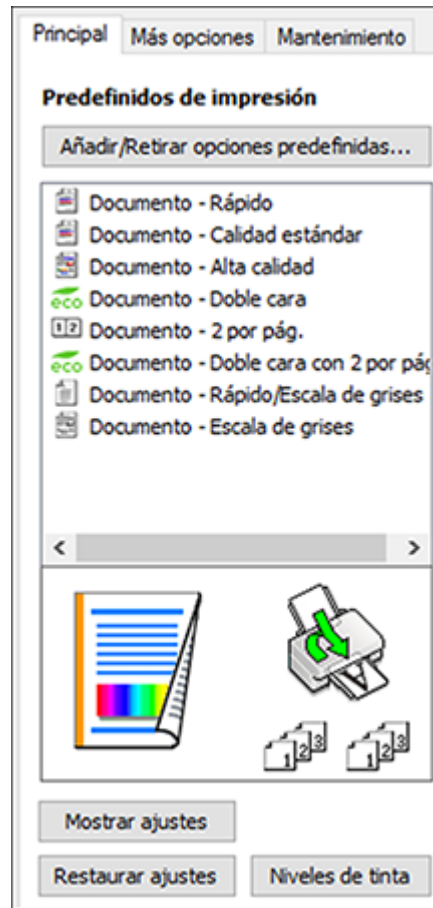



2. Coloque el cursor sobre uno de los ajustes **Predefinidos de impresión** para ver su lista de ajustes.
3. Haga clic en cualquiera de los ajustes predefinidos de impresión o utilice cualquiera de las opciones disponibles en la pantalla para controlar los ajustes predefinidos de impresión.
4. Para elegir un ajuste predefinido de impresión, selecciónelo.
5. Haga clic en **Aceptar**.

Tema principal: [Cómo imprimir con el software de impresión Epson estándar - Windows](#)

Cómo seleccionar los ajustes extendidos - Windows

Puede seleccionar ajustes adicionales que se aplican a todos los trabajos de impresión que envía al producto.

1. Acceda al Escritorio de Windows y haga clic con el botón derecho en el icono  de su producto en el lado derecho de la barra de tareas de Windows, o haga clic en la flecha hacia arriba y haga clic con el botón derecho en el icono .
2. Seleccione **Ajustes de la impresora**.
3. Haga clic en la ficha **Mantenimiento**.

Verá las opciones de mantenimiento:

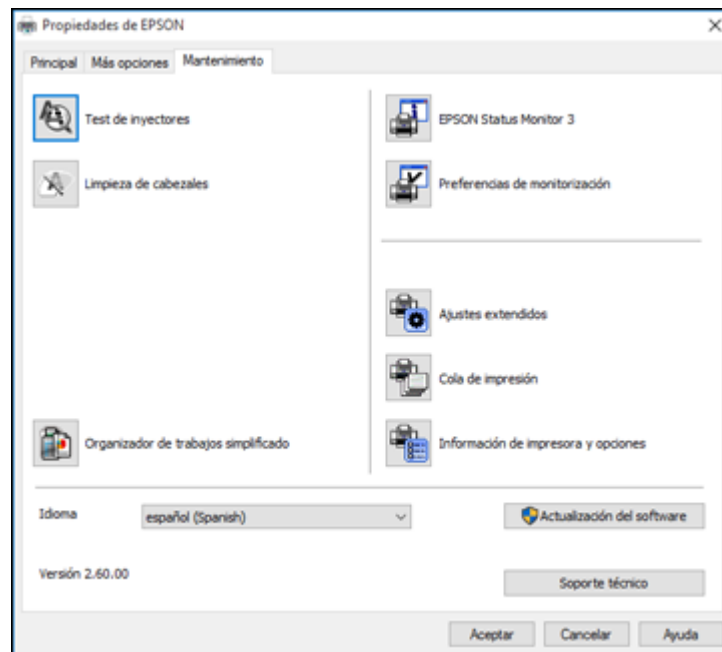

4. Haga clic en el botón **Ajustes extendidos**.

Verá esta ventana:

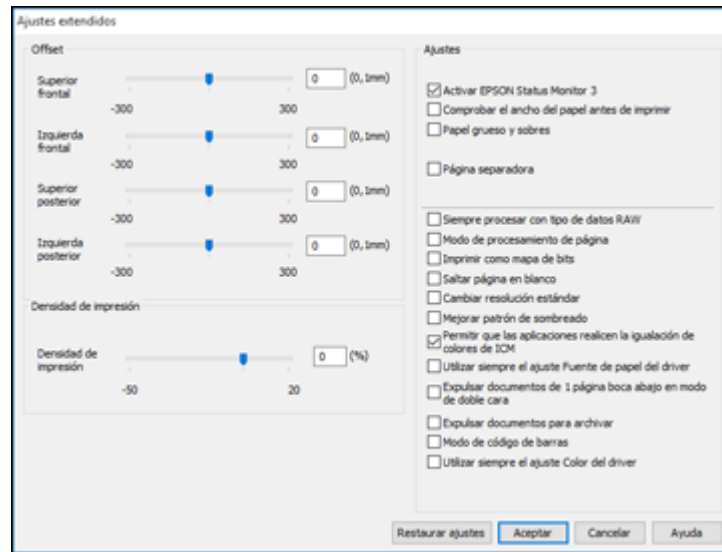

5. Seleccione cualquiera de los ajustes extendidos para personalizar su impresión.
6. Haga clic en **Aceptar** para cerrar la ventana Ajustes extendidos.
7. Haga clic en **Aceptar** para cerrar la ventana del software de la impresora.

[Ajustes extendidos - Windows](#)

Tema principal: [Cómo imprimir con el software de impresión Epson estándar - Windows](#)

Ajustes extendidos - Windows

Puede seleccionar entre los siguientes ajustes en la ventana Ajustes extendidos.

Activar EPSON Status Monitor 3

Activa la función de monitoreo del producto para tinta y papel y otros problemas.

Comprobar el ancho del papel antes de imprimir

Evita la impresión más allá de los bordes del papel si el ajuste de papel es incorrecto, pero puede reducir la velocidad de impresión.

Papel grueso y sobres

Evita que la tinta manche las impresiones cuando imprime en sobres u otro papel de alto gramaje.

Página separadora

Imprime una página de separador que incluye el título, el nombre del usuario, la fecha y la hora antes de cada documento.

Siempre procesar con tipo de datos RAW

Aumenta la velocidad de impresión y puede resolver otros problemas de impresión.

Modo de procesamiento de página

Aumenta la velocidad de impresión cuando es extremadamente lenta o el cabezal de impresión se detiene durante la impresión.

Imprimir como mapa de bits

Aumenta la velocidad de impresión cuando es extremadamente lenta o el cabezal de impresión se detiene durante la impresión y otros ajustes no ayudan.

Saltar página en blanco

Configura el producto para que no imprima las páginas que no contienen texto o imágenes.

Cambiar resolución estándar

Reduce la resolución de los datos de impresión para corregir problemas de impresión.

Mejorar patrón de sombreado

Imprime gráficos con un patrón de sombreado más fino.

Permitir que las aplicaciones realicen la igualación de colores de ICM

Permite que las aplicaciones realicen la igualación de colores de ICM.

Utilizar siempre el ajuste Fuente de papel del driver

Imprime utilizando el ajuste de fuente de papel en el driver de la impresora, en vez del ajuste seleccionado en su aplicación.

Expulsar documentos de 1 página boca abajo en modo de doble cara

Imprime las páginas de una cara boca abajo en vez de boca arriba en un trabajo de impresión a doble cara.

Expulsar documentos para archivar

Expulsa todos los documentos horizontales, verticales, de una o doble cara en la misma dirección para que sea más fácil archivarlos.

Modo de código de barras

Reduce el sangrado al imprimir códigos de barras en papel normal, papel membretado, papel reciclado, papel preimpreso, sobres o papel grueso.

Utilizar siempre el ajuste Color del driver

Da prioridad a los ajustes de color del software del driver de la impresora.

Tema principal: [Cómo seleccionar los ajustes extendidos - Windows](#)

Cómo imprimir su documento o foto - Windows

Una vez que haya seleccionado los ajustes de impresión, está listo para guardar los ajustes e imprimir.

1. Haga clic en **Aceptar** para guardar los ajustes.

Verá la ventana Imprimir de su aplicación, tal como esta:

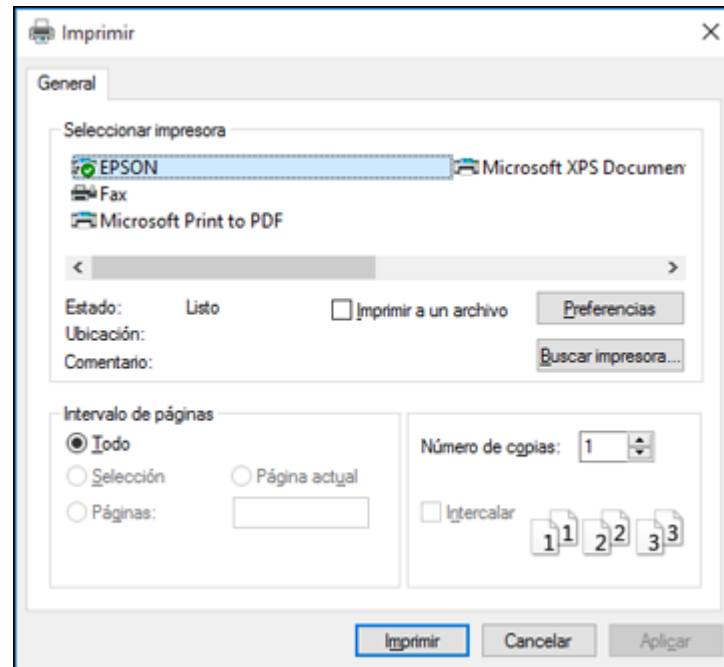



2. Haga clic en **Aplicar** o en **Imprimir** para iniciar la impresión.

Tema principal: [Cómo imprimir con el software de impresión Epson estándar - Windows](#)

Cómo bloquear los ajustes de la impresora - Windows

Los administradores de Windows pueden bloquear el acceso a algunos de los ajustes de la impresora para prevenir cambios no autorizados.

1. Realice una de las siguientes acciones:

- **Windows 10:** Haga clic en  y seleccione  (Configuración) > **Dispositivos > Impresoras y escáneres**. Seleccione el nombre del producto y seleccione **Administrar > Propiedades de impresora**.
- **Windows 8.x:** Navegue a la pantalla **Aplicaciones** y seleccione **Panel de control > Hardware y sonido > Dispositivos e impresoras**. Haga clic con el botón derecho del mouse en su producto y seleccione **Propiedades de impresora**.
- **Windows 7:** Haga clic en  y seleccione **Dispositivos e impresoras**. Haga clic con el botón derecho del mouse su producto y seleccione **Propiedades de impresora**.
- **Windows Vista:** Haga clic en  y seleccione **Panel de control**. Haga clic en **Impresora** debajo de **Hardware y sonido**, luego haga clic con el botón derecho del mouse en su producto y seleccione **Propiedades**.

2. Haga clic en la ficha **Ajustes opcionales**.

Nota: Puede prevenir el acceso a la ficha **Ajustes opcionales** cambiando los permisos de usuarios o grupos en la ficha **Seguridad**.

3. Haga clic en **Ajustes del driver**.

Verá esta ventana:

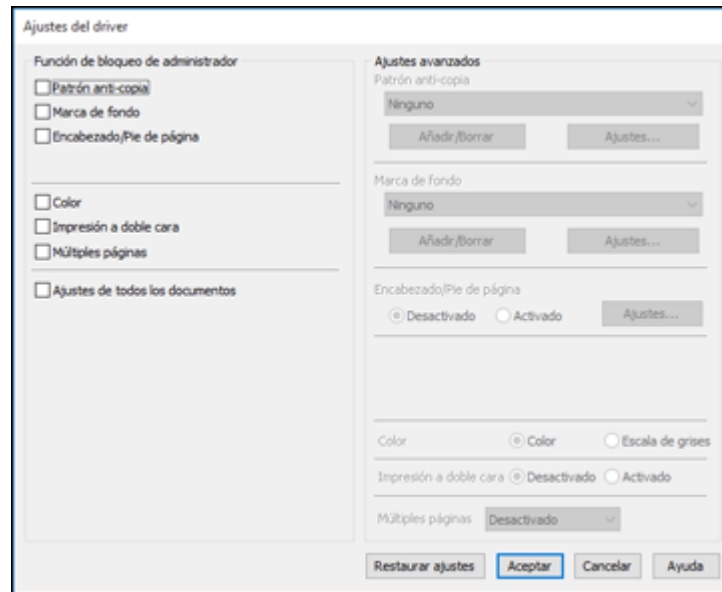

4. Seleccione la casilla de verificación de cada ajuste que desea bloquear. Para bloquear todos los ajustes de impresión, seleccione **Ajustes de todos los documentos**.
5. Bajo **Ajustes avanzados**, seleccione la opción del ajuste que desea utilizar para cada ajuste bloqueado.
6. Haga clic en **Aceptar**.

[Opciones de ajustes bloqueados](#)

Tema principal: [Cómo imprimir con el software de impresión Epson estándar - Windows](#)

Opciones de ajustes bloqueados



Seleccione las opciones que desea utilizar para los ajustes de impresión bloqueados.

Ajuste	Opciones	Descripción
Patrón anti-copia	Diferentes datos	Le permite seleccionar los datos para usar en el patrón o prohibir los patrones anti-copia.
	Añadir/Borrar	Le permite añadir o borrar un patrón anti-copia.
	Ajustes	Le permite seleccionar la disposición, el tamaño y otros ajustes para el patrón anti-copia personalizado.
Marca de fondo	Varias marcas de fondo de texto	Le permite seleccionar el texto para la marca de fondo o prohibir las marcas de fondo.
	Añadir/Borrar	Le permite añadir o borrar una marca de fondo personalizada con texto o imágenes.
	Ajustes	Le permite seleccionar el tamaño, la posición y otros ajustes de la marca de fondo.
Encabezado/Pie de página	Desactivado	Prohíbe la adición de encabezados o pies de página.
	Activado	Permite la adición de encabezados o pies de página.
	Ajustes	Le permite seleccionar el texto y la posición para imprimir encabezados o pies de página.
Color	Color	Permite la impresión de colores.
	Escala de grises	Permite la impresión en negro o en tonos de gris solamente.
Impresión a doble cara	Desactivado	Permite la impresión en un lado del papel solamente.
	Activado	Permite la impresión en ambos lados del papel.
Múltiples páginas	Desactivado	Prohíbe los ajustes de múltiples páginas.
	2 por pág.	Permite la impresión de 2 páginas en una hoja de papel.
	4 por pág.	Permite la impresión de 4 páginas en una hoja de papel.

Tema principal: [Cómo bloquear los ajustes de la impresora - Windows](#)

Cómo seleccionar los ajustes de impresión predeterminados - Windows

Cuando cambia los ajustes de impresión en un programa, los cambios se aplican solo mientras esté imprimiendo en esa sesión del programa. Si desea cambiar los ajustes de impresión que utiliza en todos los programas de Windows, puede seleccionar nuevos ajustes de impresión predeterminados.

1. Acceda al Escritorio de Windows y haga clic con el botón derecho en el icono  de su producto en el lado derecho de la barra de tareas de Windows, o haga clic en la flecha hacia arriba y haga clic con el botón derecho en el icono .
2. Seleccione **Ajustes de la impresora**.
Verá la ventana de los ajustes de la impresora:

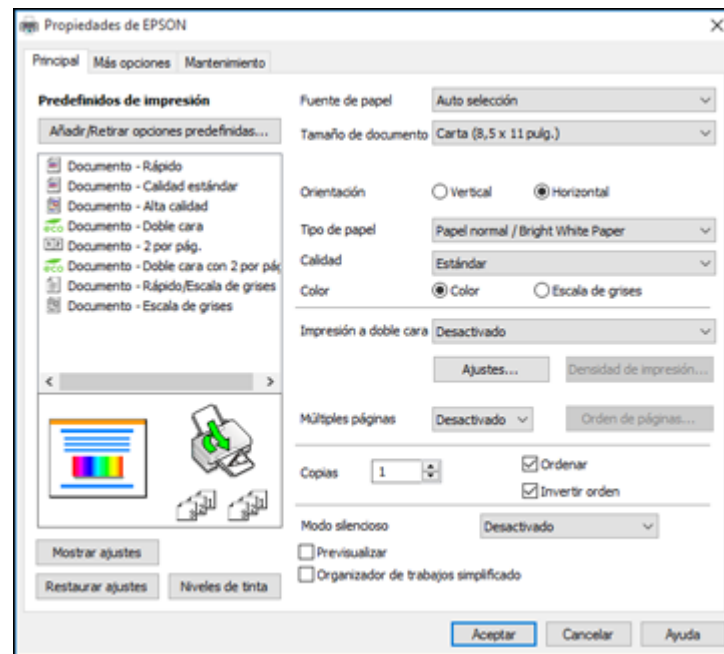

3. Seleccione los ajustes de impresión que desea utilizar como los ajustes predeterminados en todos los programas de Windows.
4. Haga clic en **Aceptar**.



Ahora estos ajustes son los ajustes predeterminados para imprimir. Aún podrá cambiarlos, según sea necesario, para imprimir desde cualquier programa.

[Cómo cambiar el idioma de las pantallas del software de la impresora](#)

Tema principal: [Cómo imprimir con el software de impresión Epson estándar - Windows](#)

Cómo cambiar el idioma de las pantallas del software de la impresora

Puede cambiar el idioma utilizado en las pantallas del software de la impresora en Windows.

1. Acceda al Escritorio de Windows y haga clic con el botón derecho en el icono  de su producto en el lado derecho de la barra de tareas de Windows, o haga clic en la flecha hacia arriba y haga clic con el botón derecho en el icono .
2. Seleccione **Ajustes de la impresora**.
Verá la ventana de los ajustes de la impresora.
3. Haga clic en la ficha **Mantenimiento**.
Verá las opciones de mantenimiento:

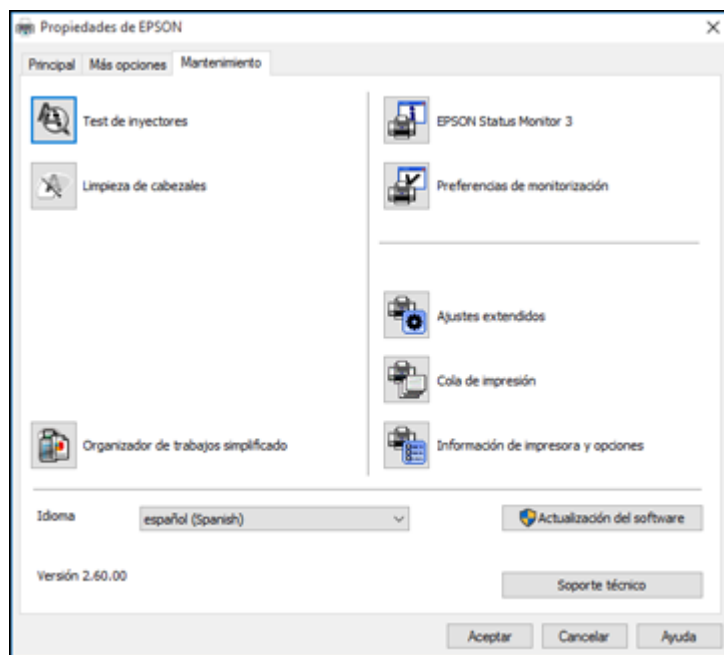



4. Seleccione el idioma que desea utilizar como el ajuste **Idioma**.
5. Haga clic en **Aceptar** para cerrar la ventana del software de la impresora.

Las pantallas del software de la impresora aparecerán en el idioma que seleccionó la próxima vez que acceda al software de la impresora.

Tema principal: [Cómo seleccionar los ajustes de impresión predeterminados - Windows](#)

Cómo cambiar las opciones de actualización automática

El software de la impresora para Windows automáticamente busca actualizaciones del software para el producto. Puede cambiar la frecuencia con la que el software busca actualizaciones o desactivar esta función.

1. Acceda al Escritorio de Windows y haga clic con el botón derecho en el icono  de su producto en el lado derecho de la barra de tareas de Windows, o haga clic en la flecha hacia arriba y haga clic con el botón derecho en el icono .
2. Seleccione **Ajustes de actualización del software**.

Verá esta ventana:

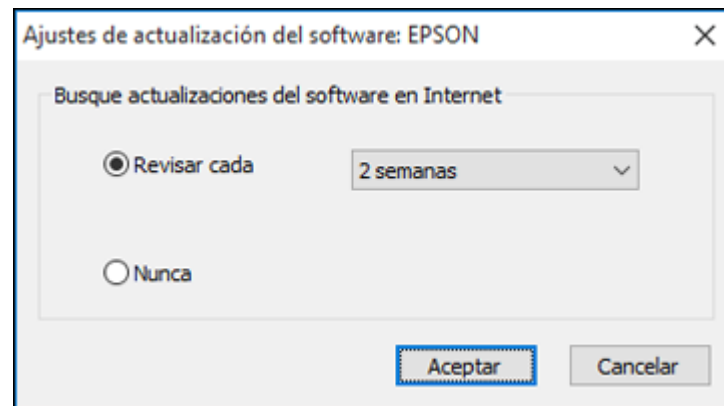

3. Realice una de las siguientes acciones:
 - Para cambiar la frecuencia con la que el software busca actualizaciones, seleccione un ajuste en el menú **Revisar cada**.
 - Para desactivar la función de actualización automática, seleccione la opción **Nunca**.
4. Haga clic en **Aceptar** para salir.

Nota: Si decide desactivar la función de actualización automática, puede buscar actualizaciones manualmente.

Tema principal: [Cómo imprimir con el software de impresión Epson estándar - Windows](#)

Cómo imprimir con el driver Epson integrado - Windows 10 S

Puede imprimir con el driver de impresora Epson integrado usando cualquier programa de impresión compatible con Windows 10 S, tal como se describe en las siguientes secciones.

Nota: El driver Epson integrado en Windows 10 S no incluye todos los ajustes de impresión disponibles para su producto. Para imprimir con ajustes adicionales, descargue e instale la utilidad Epson Print and Scan de la Tienda Windows. No puede descargar e instalar ningún software del producto Epson de la página de Epson para utilizarlo con Windows 10 S; solamente debe obtener software de la Tienda Windows.

[Cómo seleccionar los ajustes de impresión - Windows 10 S](#)

Tema principal: [Cómo imprimir desde una computadora](#)

Cómo seleccionar los ajustes de impresión - Windows 10 S

Seleccione los ajustes para su trabajo de impresión en su aplicación de Windows 10 S.

1. Abra la foto o el documento que desea imprimir.
2. Seleccione el comando de impresión en su aplicación.

Nota: Es posible que tenga que seleccionar un icono de impresión en la pantalla, la opción **Imprimir** en el menú **Archivo** u otro comando. Consulte la utilidad de ayuda de su aplicación para obtener detalles.

3. Si es necesario, seleccione el nombre del producto como la impresora que desea utilizar.

Nota: También es posible que tenga que seleccionar **Propiedades** o **Preferencias** para ver los ajustes de impresión.

Verá una ventana como esta:

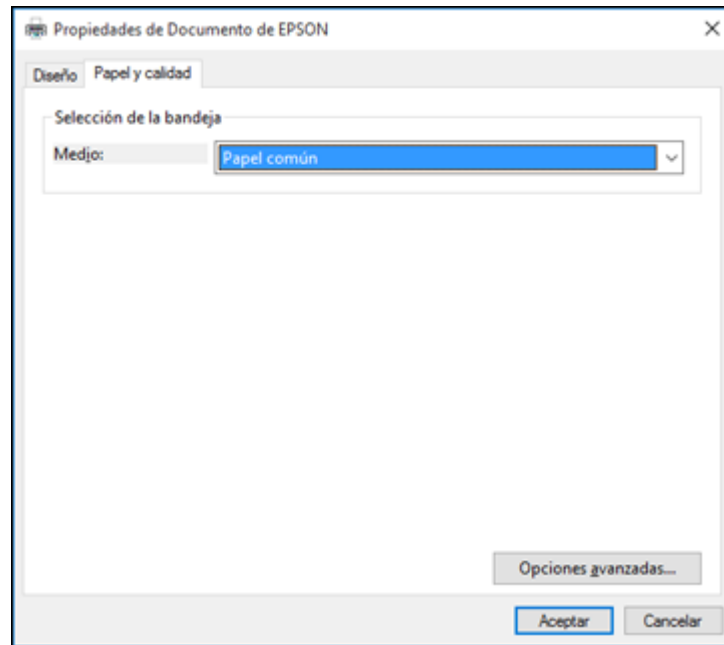

4. Seleccione el tipo de papel que tiene cargado como el ajuste **Medio**.

Nota: Es posible que el nombre del ajuste no coincida exactamente con el nombre del papel. Consulte la lista de ajustes de tipo de papel para obtener detalles.

5. Haga clic en el botón **Opciones avanzadas**.

Verá una ventana como esta:

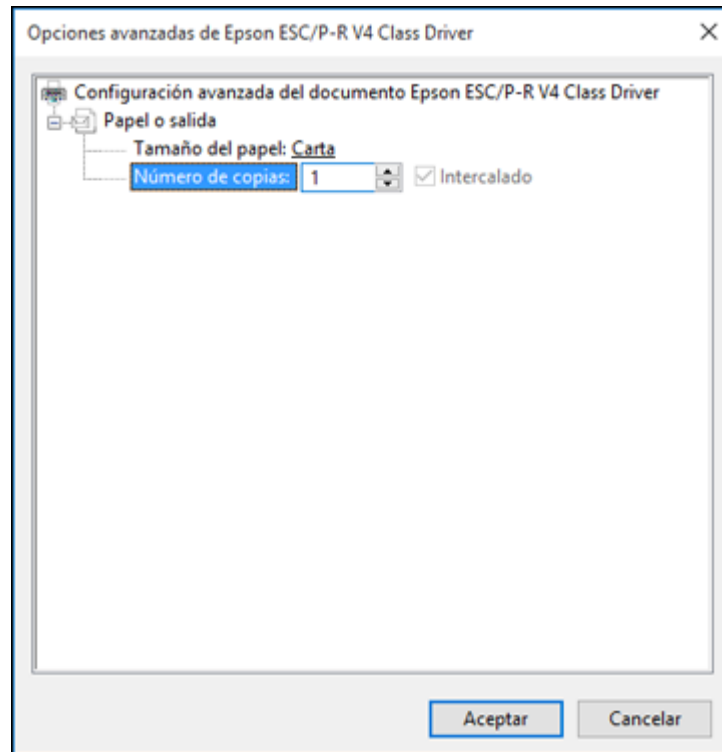

6. Seleccione el tamaño del papel que tiene cargado como el ajuste **Tamaño del papel**.
7. Para imprimir múltiples copias, seleccione o introduzca el número como el ajuste **Número de copias**.
8. Para imprimir varias copias de documentos de múltiples páginas en grupos, seleccione la casilla de verificación **Intercalado**.
9. Haga clic en **Aceptar**.
Volverá a la ventana de preferencias de impresión.

10. Seleccione la ficha **Diseño**.

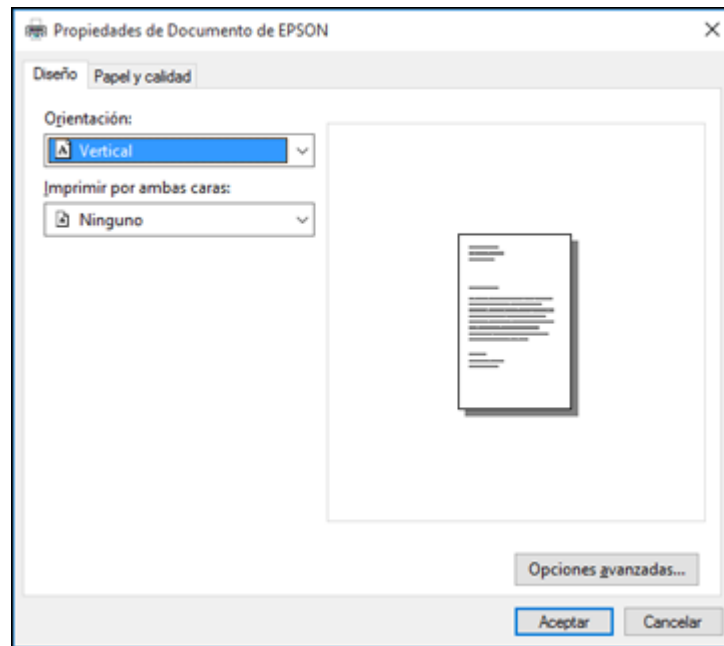

11. Seleccione la orientación de su documento como el ajuste **Orientación**.

- Para imprimir a doble cara, seleccione una de las opciones de **Imprimir por ambas caras**, dependiendo de cómo desea orientar la composición de la página. El icono junto a cada opción muestra la composición.

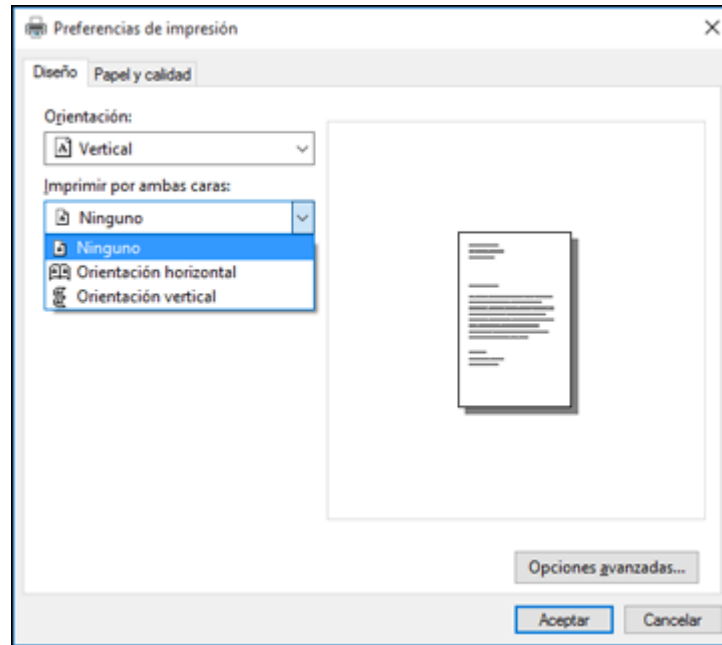

- Haga clic en **Aceptar** para guardar los ajustes.
Verá la ventana **Imprimir** de su aplicación.
- Haga clic en **Aplicar** o en **Imprimir** para iniciar la impresión.

Tema principal: [Cómo imprimir con el driver Epson integrado - Windows 10 S](#)

Cómo imprimir con el software de impresión Epson estándar - Mac

Puede imprimir con su producto usando cualquier programa de impresión compatible con Mac, tal como se describe en las siguientes secciones.

Nota: Si tiene una conexión a Internet, se aconseja buscar actualizaciones del software del producto en la página de soporte técnico de Epson.

[Cómo seleccionar los ajustes básicos de impresión - Mac](#)
[Cómo seleccionar los ajustes de configuración de página - Mac](#)
[Cómo seleccionar las opciones de composición de página - Mac](#)
[Cómo seleccionar los ajustes de impresión a doble cara - Mac](#)
[Cómo gestionar el color - Mac](#)
[Cómo seleccionar las preferencias de impresión - Mac](#)
[Cómo imprimir su documento o foto - Mac](#)

Tema principal: [Cómo imprimir desde una computadora](#)

Cómo seleccionar los ajustes básicos de impresión - Mac

Seleccione los ajustes básicos para el documento o la foto que desea imprimir.

1. Abra la foto o el documento que desea imprimir.
2. Seleccione el comando de impresión en su aplicación.

Nota: Es posible que tenga que seleccionar un icono de impresión en la pantalla, la opción **Imprimir** en el menú Archivo u otro comando. Consulte la utilidad de ayuda de su aplicación para obtener detalles.

3. Seleccione su producto como el ajuste **Impresora**.

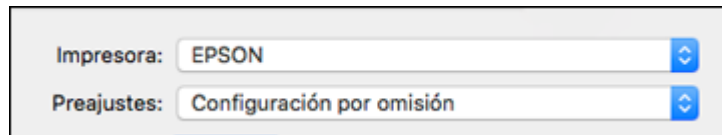

4. Si es necesario, haga clic en la flecha situada al lado del ajuste Impresora o en el botón **Mostrar detalles** para ampliar la ventana de impresión.

Verá la ventana ampliada de los ajustes de la impresora para su producto:



Impresora: EPSON

Preconfiguraciones: Configuración por omisión

Copias: 1 Blanco y negro A doble cara

Páginas: Todas
 página seleccionada en la barra lateral
 De: 1 hasta: 1

Tamaño del papel: Carta (EE.UU.) 216 x 279 mm

Orientación:  

Vista Previa

Giro automático Mostrar notas

Escala: 129%

Ajustar dimensiones: Imprimir toda la imagen
 Llenar todo el papel

Copias por página: 1

Cancelar Imprimir

Nota: La ventana de impresión puede ser diferente, dependiendo de la versión de Mac OS y la aplicación que está utilizando.

5. Seleccione los ajustes **Copias** y **Páginas**, según sea necesario.

Nota: Si no ve estos ajustes en la ventana de impresión, búsquelos en su aplicación antes de imprimir.

6. Seleccione las opciones de configuración de página: **Tamaño del papel** y **Orientación**.

Nota: Si no ve estos ajustes en la ventana de impresión, búselos en su aplicación antes de imprimir. Es posible que pueda accederlos si selecciona **Ajustar página** en el menú Archivo.

7. Seleccione cualquier ajuste de la aplicación que aparece en la pantalla, como los que se muestran en la imagen anterior para la aplicación Vista Previa.
8. Seleccione **Ajustes de impresión** en el menú desplegable.

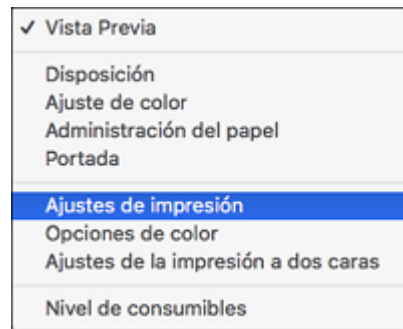

Verá estos ajustes:

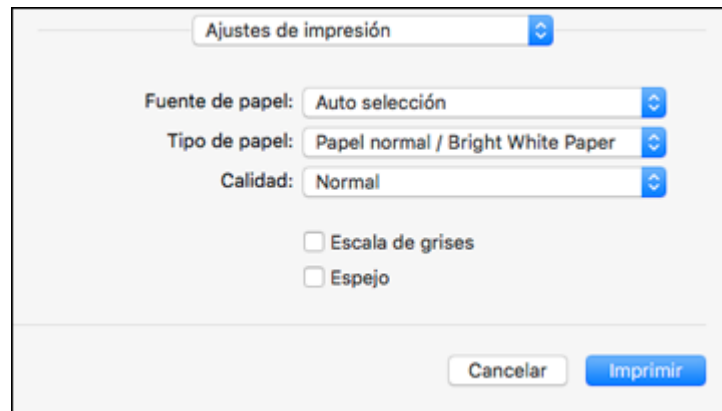

9. Seleccione la **Fuente de papel** del que desea imprimir.

10. Seleccione el tipo de papel que tiene cargado como el ajuste **Tipo de papel**.

Nota: Es posible que el nombre del ajuste no coincida exactamente con el nombre del papel. Consulte la lista de ajustes de tipo de papel para obtener detalles.

11. Seleccione el ajuste **Calidad** que desea utilizar.

12. Seleccione cualquiera de las opciones de impresión disponibles.

[Opciones de fuente de papel - Mac](#)

[Opciones de calidad de impresión - Mac](#)

[Opciones de impresión - Mac](#)

Tema principal: [Cómo imprimir con el software de impresión Epson estándar - Mac](#)

Referencias relacionadas

[Ajustes de tipo de papel - Software de impresión](#)

Opciones de fuente de papel - Mac

Puede seleccionar cualquiera de las opciones disponibles en el menú Fuente de papel para imprimir en el papel cargado en esa fuente.

Auto selección

Automáticamente selecciona la fuente del papel según el tamaño de papel seleccionado.

Bandeja 1

Selecciona el papel en la bandeja 1 como la fuente del papel.

Bandeja 2

Selecciona el papel en la bandeja 2 como la fuente del papel.

Alimentador de papel posterior

Selecciona el papel en el alimentador de papel posterior como la fuente del papel.

Tema principal: [Cómo seleccionar los ajustes básicos de impresión - Mac](#)

Opciones de calidad de impresión - Mac

Puede seleccionar cualquiera de las opciones de Calidad disponibles para ajustar la calidad de su impresión. Algunos ajustes pueden no estar disponibles, dependiendo del ajuste de tipo de papel que ha elegido.

Borrador

Para la impresión de borradores en papel normal.

Normal

Para la impresión de texto e imágenes con calidad normal.

Fino

Para la impresión de texto y gráficos con buena calidad y velocidad de impresión.

Calidad óptima

Para la mejor calidad de impresión, pero con la velocidad de impresión más lenta.

Tema principal: [Cómo seleccionar los ajustes básicos de impresión - Mac](#)

Opciones de impresión - Mac

Puede seleccionar cualquiera de las opciones de impresión para personalizar su impresión. Algunas opciones pueden no estar disponibles, dependiendo de los otros ajustes que ha elegido.

Escala de grises

Imprime texto y gráficos en negro o en tonos de gris.

Espejo

Le permite voltear la imagen impresa horizontalmente.

Tema principal: [Cómo seleccionar los ajustes básicos de impresión - Mac](#)

Cómo seleccionar los ajustes de configuración de página - Mac

Dependiendo de su aplicación, es posible que pueda seleccionar los ajustes de tamaño de papel y orientación en la ventana de impresión.



Nota: Si no ve estos ajustes en la ventana de impresión, búsquelos en su aplicación antes de imprimir. Es posible que pueda accederlos si selecciona **Ajustar página** en el menú Archivo.

1. Seleccione el tamaño del papel que tiene cargado como el ajuste **Tamaño del papel**.
2. Seleccione la orientación de su documento o foto, tal como se muestra en la ventana de impresión.

Nota: Si va a imprimir un sobre, haga clic en el icono .

Nota: Para reducir o ampliar el tamaño de la imagen impresa, seleccione **Gestión del papel** o **Administración del papel** del menú desplegable y seleccione una opción de escala.

Tema principal: [Cómo imprimir con el software de impresión Epson estándar - Mac](#)

Cómo seleccionar las opciones de composición de página - Mac

Puede seleccionar una variedad de opciones de composición para su documento o foto seleccionando **Disposición** en el menú desplegable de la ventana de impresión.

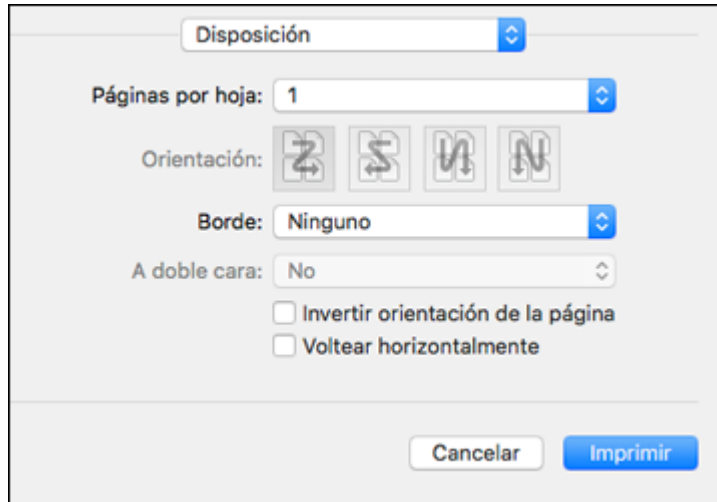

- Para imprimir múltiples páginas en una hoja de papel, seleccione el número de páginas en el menú desplegable **Págs. por hoja**. Para determinar el orden de impresión de las páginas, seleccione un ajuste **Orientación**.
- Para imprimir bordes alrededor de cada página en la hoja, seleccione un ajuste de líneas en el menú desplegable **Borde**.
- Para invertir o voltear la imagen impresa, seleccione los ajustes **Invertir orientación de la página** o **Voltear horizontalmente**.

Tema principal: [Cómo imprimir con el software de impresión Epson estándar - Mac](#)

Cómo seleccionar los ajustes de impresión a doble cara - Mac

Puede imprimir en ambos lados del papel seleccionando **Ajustes de la impresión a dos caras** en el menú desplegable que aparece en la ventana de impresión.

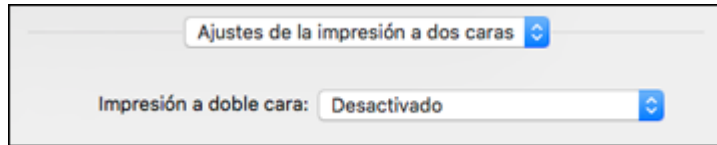

Nota: Algunas opciones pueden estar preseleccionadas o no estar disponibles, dependiendo de los otros ajustes que ha elegido o si está accediendo al producto a través de una red. Esta pantalla puede ser diferente, dependiendo de la versión de Mac OS que está utilizando.

1. Seleccione una de las opciones de **Impresión a doble cara**.
2. Seleccione el tipo de documento que va a imprimir como el ajuste **Tipo de documento**. El software automáticamente configura las opciones de Ajustes para ese tipo de documento.

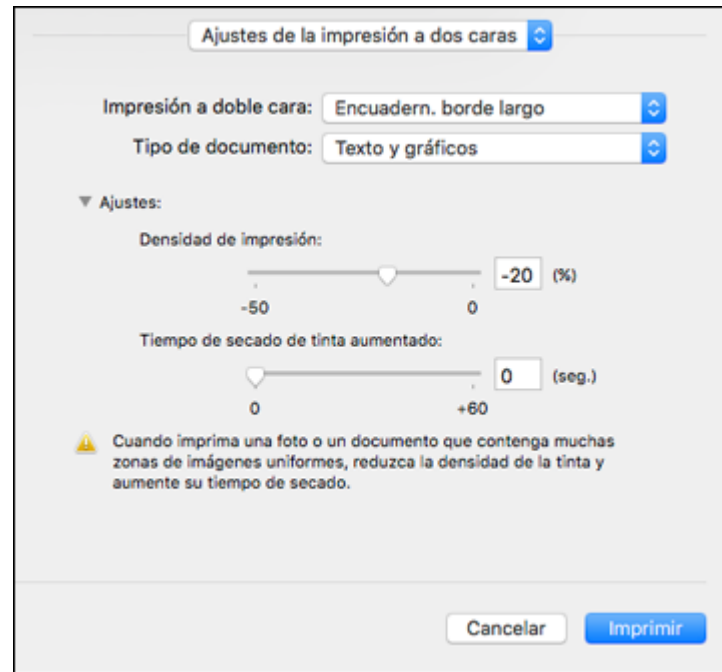

3. Si es necesario, cambie la configuración de los Ajustes, tal como se indica en la pantalla.
4. Imprima una copia de prueba del documento a doble cara para comprobar los ajustes seleccionados.
5. Siga las instrucciones que aparecen en la pantalla durante la impresión.

[Opciones y ajustes de impresión a doble cara - Mac](#)

Tema principal: [Cómo imprimir con el software de impresión Epson estándar - Mac](#)

Opciones y ajustes de impresión a doble cara - Mac

Puede seleccionar cualquiera de las opciones disponibles en el menú desplegable **Impresión a doble cara** para configurar el trabajo de impresión a doble cara.

Encuadern. borde largo

Orienta las páginas impresas a doble cara para que sean encuadernadas por el borde largo del papel.

Encuadern. borde corto

Orienta las páginas impresas a doble cara para que sean encuadernadas por el borde corto del papel.

Densidad de impresión

Establece el nivel de cobertura de tinta para la impresión a doble cara.

Tiempo de secado de tinta aumentado

Establece el tiempo requerido para que se seque la tinta en un lado del papel antes de imprimir en el otro lado para un trabajo de impresión a doble cara.

Tema principal: [Cómo seleccionar los ajustes de impresión a doble cara - Mac](#)

Cómo gestionar el color - Mac

Puede configurar las opciones de Ajuste de color y Opciones de color para ajustar los colores de la impresión o para desactivar la gestión de color en el software de la impresora.

1. Seleccione **Ajuste de color** en el menú desplegable de la ventana de impresión.

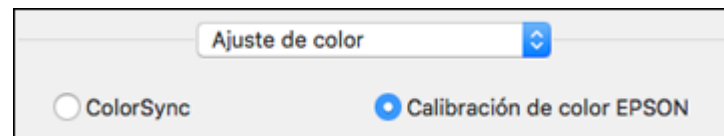

2. Seleccione una de las opciones disponibles.

3. Seleccione **Opciones de color** en el menú desplegable de la ventana de impresión.

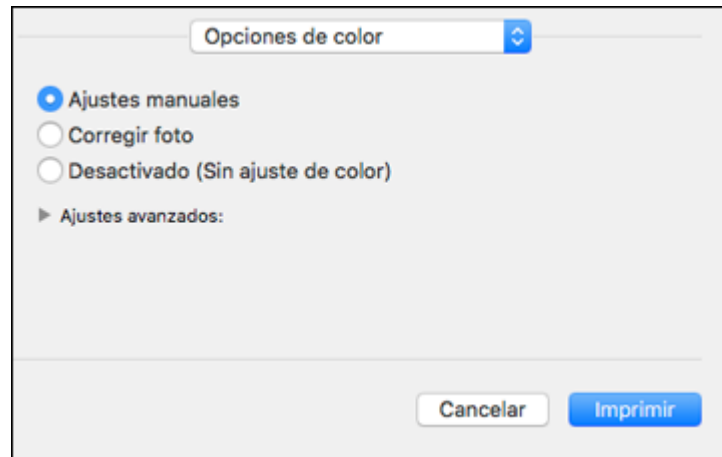

Nota: Los ajustes disponibles en el menú Opciones de color dependen de la opción seleccionada en el menú Ajuste de color.

4. Seleccione una de las opciones disponibles.

[Ajuste de color y Opciones de color - Mac](#)

Tema principal: [Cómo imprimir con el software de impresión Epson estándar - Mac](#)

Ajuste de color y Opciones de color - Mac

Puede seleccionar estos ajustes en los menús **Ajuste de color** y **Opciones de color**.

Ajustes del menú Ajuste de color

Calibración de color EPSON

Le permite gestionar el color utilizando los controles en el software de la impresora o desactivar la gestión de color.

ColorSync

Imprime utilizando los perfiles de color estándar del producto y del papel para ayudar a igualar los colores de la imagen. Puede personalizar el método de conversión y los ajustes de filtro en el menú desplegable ColorSync de la ventana de impresión.

Ajustes del menú Opciones de color

Ajustes manuales

Le permite seleccionar los ajustes manuales del color. Haga clic en la flecha situada junto a **Ajustes avanzados** y seleccione los ajustes para el **Brillo**, el **Contraste**, la **Saturación** y tonos de color individuales. También puede seleccionar un ajuste **Modo** de color para imprimir fotos y gráficos y el ajuste **Corregir ojos rojos** para reducir o eliminar el efecto de ojos rojos en fotos. Dependiendo del modo de color seleccionado, también puede ajustar la densidad de semitonos con el ajuste **Gama**.

Corregir foto

Mejora el color, el contraste y la nitidez de fotos imperfectas. Haga clic en la flecha situada junto a **Ajustes avanzados** y seleccione el ajuste **Corregir ojos rojos** para reducir o eliminar el efecto de ojos rojos en fotos.

Nota: La función Corregir foto utiliza una tecnología compleja de reconocimiento de rostros para optimizar las fotos que contienen rostros. Para que esto funcione, deben ser visibles los dos ojos y la nariz en la cara del sujeto. Si su foto contiene un rostro con un reflejo de color intencional, tal como una estatua, desactive la función **Corregir foto** si desea mantener los efectos de color especiales.

Desactivado (Sin ajuste de color)

Desactiva la gestión de color del software de la impresora para que pueda gestionar el color utilizando solo el software de la aplicación.

Nota: Se requiere un perfil ICC si la gestión de color está desactivada.

Tema principal: [Cómo gestionar el color - Mac](#)

Cómo seleccionar las preferencias de impresión - Mac

Puede seleccionar las preferencias de impresión que se aplican a todos los trabajos de impresión que envía al producto.

1. En el menú Apple o en el Dock, seleccione **Preferencias del Sistema**.
2. Seleccione **Impresión y Fax**, **Impresión y Escaneado** o **Impresoras y escáneres**, seleccione su producto y seleccione **Opciones y recambios** u **Opciones y consumibles**.
3. Seleccione **Driver** u **Opciones**.

Verá una pantalla como esta:

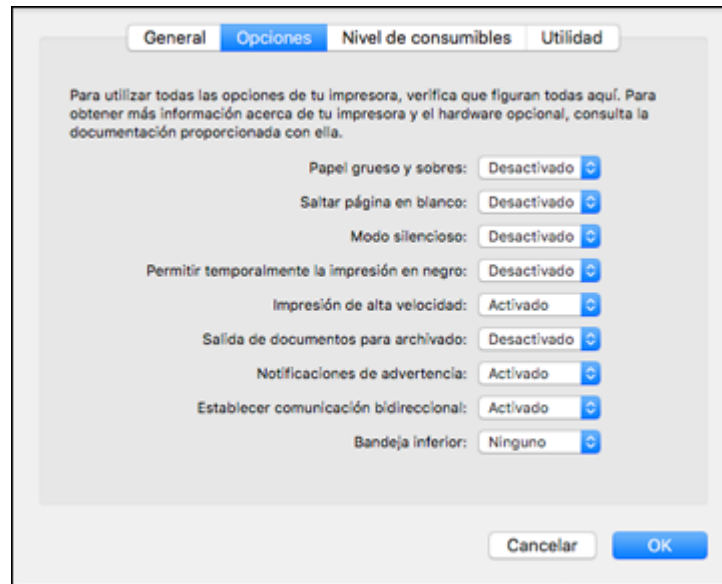

4. Seleccione cualquiera de las preferencias de impresión disponibles.
5. Haga clic en **OK** o en **Aceptar**.

[Preferencias de impresión - Mac](#)

Tema principal: [Cómo imprimir con el software de impresión Epson estándar - Mac](#)

Preferencias de impresión - Mac

Puede seleccionar entre los siguientes ajustes en la ficha **Driver** u **Opciones**.

Papel grueso y sobres

Evita que la tinta manche las impresiones cuando imprime en sobres u otro papel de alto gramaje.

Saltar página en blanco

Configura el producto para que no imprima las páginas que no contienen texto o imágenes.

Modo silencioso

Disminuye el ruido durante la impresión, pero puede reducir la velocidad de impresión.

Permitir temporalmente la impresión en negro

Le permite imprimir con tinta negra cuando la tinta de color está agotada.

Impresión de alta velocidad

Acelera la impresión, pero puede reducir la calidad de impresión.

Salida de documentos para archivado

Expulsa todos los documentos horizontales, verticales, de una o doble cara en la misma dirección para que sea más fácil archivarlos.

Notificaciones de advertencia

Le permite elegir si desea o no recibir notificaciones de advertencia del software de la impresora para varias condiciones de impresión.

Establecer comunicación bidireccional

Permite la comunicación entre el producto y la computadora. No cambie el ajuste predeterminado a menos que esté experimentando problemas al usar un grupo de impresoras compartidas.

Bandeja inferior

Especifica si la bandeja opcional está instalada.

Tema principal: [Cómo seleccionar las preferencias de impresión - Mac](#)

Cómo imprimir su documento o foto - Mac

Una vez que haya seleccionado los ajustes de impresión, está listo para imprimir.

Haga clic en **Imprimir** en la parte inferior de la ventana de impresión.

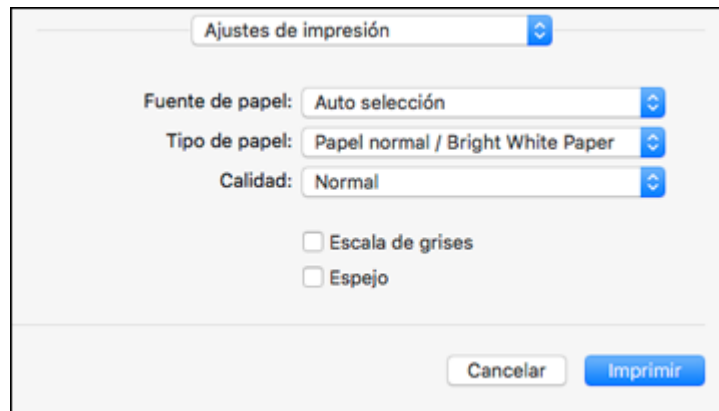

[Cómo revisar el estado de impresión - Mac](#)

Tema principal: [Cómo imprimir con el software de impresión Epson estándar - Mac](#)



Cómo revisar el estado de impresión - Mac

Durante la impresión, puede ver el progreso del trabajo de impresión, controlar la impresión y verificar el estado de la tinta.

1. Haga clic en el icono de la impresora cuando aparezca en el Dock.

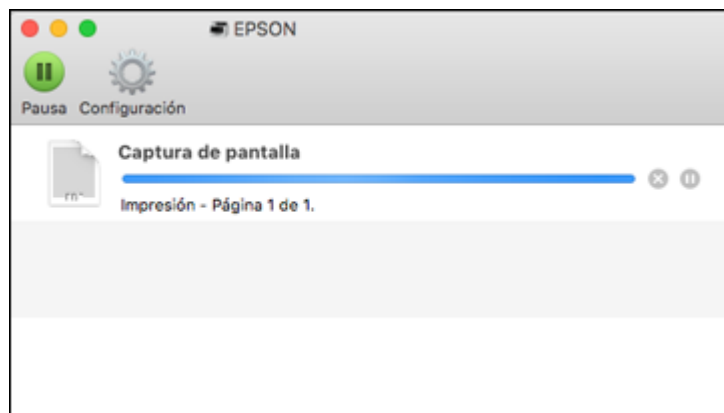
Verá la ventana del estado de impresión:



2. Seleccione las siguientes opciones según sea necesario para su versión de Mac OS:
 - Para cancelar la impresión, haga clic en el trabajo de impresión y haga clic en  o en **Borrar**.
 - Para detener un trabajo de impresión, haga clic en el trabajo de impresión y haga clic en  o en **Detener**. Para reanudar un trabajo de impresión, haga clic en el trabajo de impresión en pausa y haga clic en  o en **Reanudar**.
 - Para detener la impresión de todos los trabajos de impresión en la cola, haga clic en **Pausa** o en **Pausar impresora**.
 - Para mostrar otra información de la impresora, haga clic en **Configuración** o en **Niveles de recambios**.

Tema principal: [Cómo imprimir su documento o foto - Mac](#)

Cómo imprimir con el Epson Universal Print Driver - Windows

Puede imprimir con el Epson Universal Print Driver usando cualquier programa de impresión compatible con Windows, tal como se describe en las siguientes secciones.

[Cómo sincronizar los ajustes de la impresora - Epson Universal Print Driver - Windows](#)

[Cómo seleccionar los ajustes de impresión - Epson Universal Print Driver - Windows](#)

[Cómo seleccionar opciones adicionales de composición e impresión - Epson Universal Print Driver - Windows](#)

[Cómo seleccionar las opciones de mantenimiento - Epson Universal Print Driver - Windows](#)

[Cómo seleccionar los ajustes de impresión predeterminados - Epson Universal Print Driver - Windows](#)

[Cómo bloquear los ajustes de la impresora - Epson Universal Print Driver - Windows](#)

[Cómo agregar impresoras de red - Epson Universal Print Driver - Windows](#)

Tema principal: [Cómo imprimir desde una computadora](#)

Cómo sincronizar los ajustes de la impresora - Epson Universal Print Driver - Windows

Es posible que necesite sincronizar el driver de impresión con el producto si el driver de impresión no detecta la información o los ajustes correctos del producto.

Nota: Debe sincronizar el driver de impresión antes de que pueda utilizar cualquier equipo opcional instalado en el producto, tal como una bandeja opcional.

1. Realice una de las siguientes acciones:

- **Windows 10:** Haga clic en  y seleccione  (Configuración) > **Dispositivos > Impresoras y escáneres**. Seleccione **EPSON Universal Print Driver** y seleccione **Administrar > Propiedades de impresora**.
- **Windows 8.x:** Navegue a la pantalla **Aplicaciones** y seleccione **Panel de control > Hardware y sonido > Dispositivos e impresoras**. Haga clic con el botón derecho del mouse en **EPSON Universal Print Driver** y seleccione **Propiedades de impresora**.
- **Windows 7:** Haga clic en  y seleccione **Dispositivos e impresoras**. Haga clic con el botón derecho del mouse en **EPSON Universal Print Driver** y seleccione **Propiedades de impresora**.
- **Windows Vista:** Haga clic en  y seleccione **Panel de control**. Haga clic en **Impresora** debajo de **Hardware y sonido**, luego haga clic con el botón derecho del mouse en **EPSON Universal Print Driver** y seleccione **Propiedades**.

2. Haga clic en la ficha **Ajustes opcionales**.

Verá esta ventana:

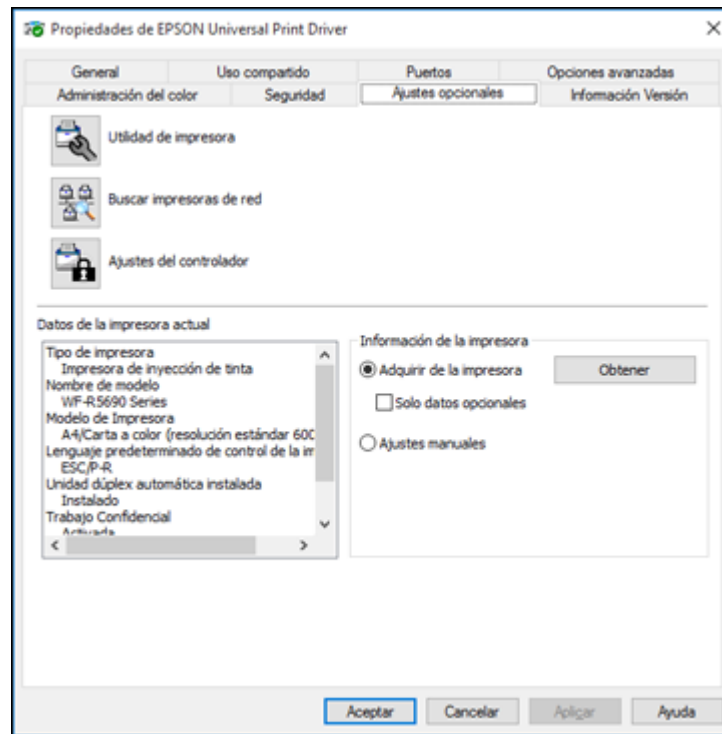

3. Asegure que la opción **Obtener de la impresora** o **Adquirir de la impresora** esté seleccionada y haga clic en **Obtener**.

Nota: Seleccione la casilla de verificación **Solo información opcional** o **Sólo datos opcionales** si solo desea habilitar el equipo opcional, tal como una bandeja opcional.

Los ajustes del producto y otra información aparecen en el área Información actual de la impresora o Datos de la impresora actual.

4. Haga clic en **Aceptar**.

Tema principal: [Cómo imprimir con el Epson Universal Print Driver - Windows](#)

Cómo seleccionar los ajustes de impresión - Epson Universal Print Driver - Windows

Seleccione los ajustes básicos para el documento o la foto que desea imprimir.

Nota: Los nombres de los ajustes en las pantallas del Epson Universal Print Driver pueden variar, dependiendo de la versión del driver de impresión que tiene instalada.

1. Abra la foto o el documento que desea imprimir.
2. Seleccione el comando de impresión en su aplicación.

Nota: Es posible que tenga que seleccionar un icono de impresión en la pantalla, la opción **Imprimir** en el menú **Archivo** u otro comando. Consulte la utilidad de ayuda de su aplicación para obtener detalles.

3. Si es necesario, seleccione **EPSON Universal Print Driver** como la impresora que desea utilizar.

Nota: También es posible que tenga que seleccionar **Propiedades** o **Preferencias** para ver los ajustes de impresión.

Verá la ficha **Principal** de la ventana de los ajustes de la impresora:

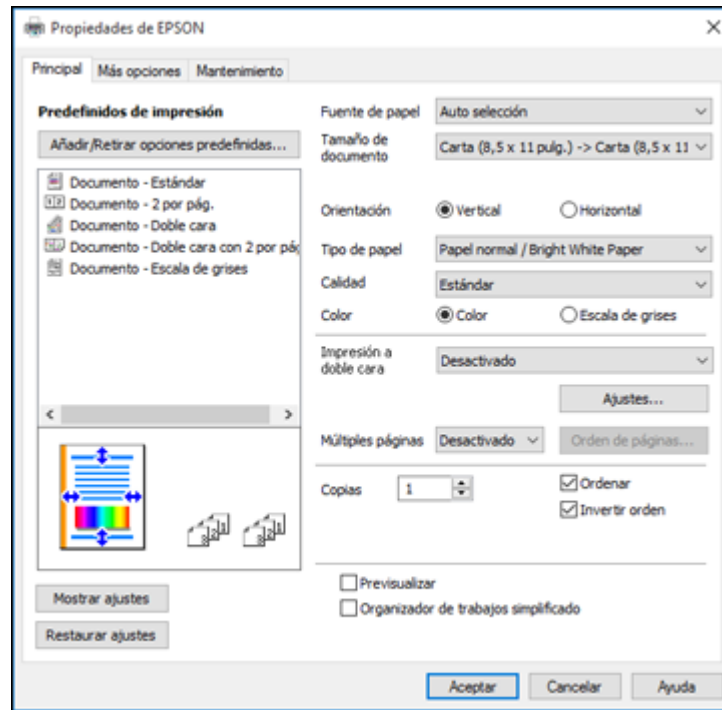

Nota: Para obtener más información acerca de un ajuste, haga clic con el botón derecho del mouse y seleccione **Ayuda**.

4. Para el ajuste **Fuente de papel** o **Fuente Papel**, seleccione dónde cargó el papel que desea utilizar para imprimir.
5. Seleccione el tamaño del papel que tiene cargado como el ajuste **Tamaño de documento**.

Nota: También puede seleccionar el ajuste **Definido por el usuario** para crear un tamaño de papel personalizado.

6. Seleccione la orientación de su documento.

Nota: Si va a imprimir un sobre, seleccione **Horizontal**.

7. Seleccione el tipo de papel que tiene cargado como el ajuste **Tipo de papel**.

Nota: Es posible que el nombre del ajuste no coincida exactamente con el nombre del papel. Consulte la lista de ajustes de tipo de papel para obtener detalles.

8. Seleccione el ajuste **Calidad** apropiado para la calidad de impresión que desea utilizar.
9. Seleccione una opción de Color:
 - Para imprimir un documento o una foto a color, seleccione el ajuste **Color**.
 - Para imprimir texto y gráficos en negro o en tonos de gris, seleccione el ajuste **Escala de grises**.
10. Para imprimir en ambos lados del papel, seleccione uno de los ajustes **Impresión a doble cara** o **Impresión a 2 caras**.
11. Para imprimir múltiples páginas en una hoja de papel, o para ampliar una imagen para que se imprima en varias hojas, seleccione uno de los ajustes del menú **Múltiples páginas** y seleccione las opciones de impresión que desea utilizar.
12. Para imprimir varias copias y determinar el orden de impresión, seleccione las opciones de **Copias**.
13. Para ver una vista previa de su trabajo antes de imprimir, seleccione **Previsualizar** o **Previsualizar documento**.
14. Para guardar el trabajo de impresión como un proyecto que se puede modificar y combinar con otros trabajos de impresión, seleccione **Organizador de trabajos simplificado** u **Organizador simple de trabajos**.

Tema principal: [Cómo imprimir con el Epson Universal Print Driver - Windows](#)

Referencias relacionadas

[Ajustes de tipo de papel - Software de impresión](#)

Cómo seleccionar opciones adicionales de composición e impresión - Epson Universal Print Driver - Windows

Puede seleccionar una variedad de opciones adicionales de composición e impresión para su documento o foto en la ficha **Más opciones**.

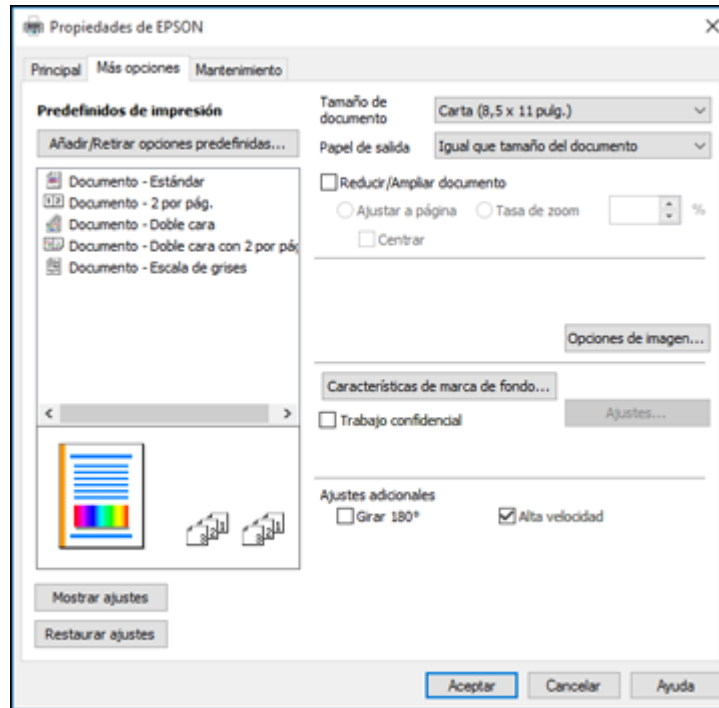

Nota: Para obtener más información acerca de un ajuste, haga clic con el botón derecho del mouse y seleccione **Ayuda**.

1. Para cambiar el tamaño de la impresión de su documento o foto, seleccione la casilla de verificación **Reducir/Ampliar documento** y seleccione una de estas opciones de tamaño.
 - Seleccione la opción **Ajustar a página** para cambiar el tamaño de su imagen para que se ajuste al tamaño del papel que tiene cargado en la impresora. Seleccione el tamaño de su documento o foto como el ajuste **Tamaño de documento** y seleccione el tamaño del papel como el ajuste **Papel de salida** o **Salida de Papel**. Si desea centrar la imagen en el papel, seleccione la opción **Centrar** o **Centro**

- Seleccione la opción **Tasa de zoom** o **Ampliar a** para reducir o ampliar su documento o foto por un porcentaje específico. Seleccione el porcentaje en el menú %.
2. Seleccione **Opciones de imagen** para acceder a ajustes adicionales para mejorar las imágenes impresas.
 3. Para añadir las siguientes características, haga clic en el botón **Características de marca de fondo**:
 - **Marca de fondo**: añade una marca de fondo visible al documento impreso.

Nota: Haga clic en el botón **Añadir/Borrar** para crear su propia marca de agua y haga clic en el botón **Ajustes** para personalizarla.

- **Encabezado/Pie de página**: añade información como la fecha y la hora a la parte superior e inferior del documento impreso.

Nota: Haga clic en el botón **Ajustes** para personalizar el texto y la ubicación del encabezado o el pie de página.

4. Para añadir una contraseña a su trabajo de impresión, seleccione la casilla de verificación **Trabajo confidencial**, luego ingrese una contraseña. Las tareas de impresión confidenciales se guardan en la memoria del producto sin que se impriman. Para imprimir el trabajo de impresión, ingrese la contraseña para la tarea confidencial utilizando el panel de control.

Nota: Una vez impresa, la tarea de impresión confidencial se borrará de la memoria del producto.

5. Seleccione cualquiera de las opciones de Ajustes adicionales para personalizar su impresión.

Tema principal: [Cómo imprimir con el Epson Universal Print Driver - Windows](#)

Cómo seleccionar las opciones de mantenimiento - Epson Universal Print Driver - Windows

Puede seleccionar los ajustes de mantenimiento y otros ajustes opcionales en la ficha **Mantenimiento o Utilidades**

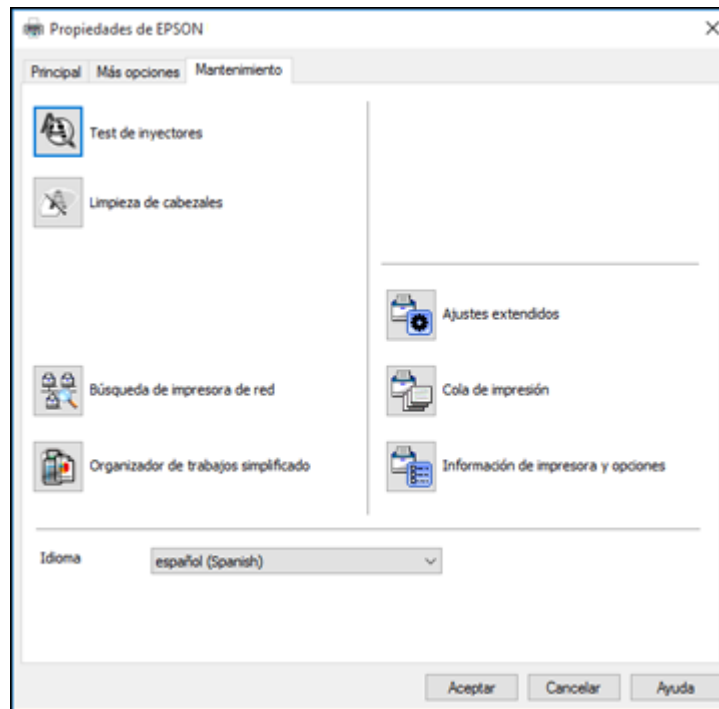

Nota: Para obtener más información acerca de un ajuste, haga clic con el botón derecho del mouse y seleccione **Ayuda**.

- **Test de inyectores** le permite imprimir un patrón de prueba de los inyectores para comprobar si los inyectores están obstruidos.
- **Limpieza de cabezales** le permite limpiar el cabezal de impresión.
- **Búsqueda de impresora de red** o **Buscar impresoras de red** le permite buscar y conectar un producto en la red.

- **Organizador de trabajos simplificado** u **Organizador simple de trabajos** le permite guardar el trabajo de impresión como un proyecto que se puede modificar y combinar con otros trabajos de impresión.
- **Ajustes extendidos** o **Más ajustes** le permite cambiar una variedad de ajustes de impresión.
- **Cola de impresión** muestra todos los trabajos de impresión en la cola. También puede cancelar o reiniciar los trabajos de impresión.
- **Información de impresora y opciones** muestra la información de los ajustes de la impresora y cualquier otro equipo opcional instalado.
- **Idioma** le permite cambiar el idioma utilizado en las pantallas del software de la impresora.

[Ajustes extendidos o Más ajustes - Epson Universal Print Driver - Windows](#)

Tema principal: [Cómo imprimir con el Epson Universal Print Driver - Windows](#)

Ajustes extendidos o Más ajustes - Epson Universal Print Driver - Windows

Puede seleccionar entre los siguientes ajustes en la ventana Ajustes extendidos o Más ajustes.

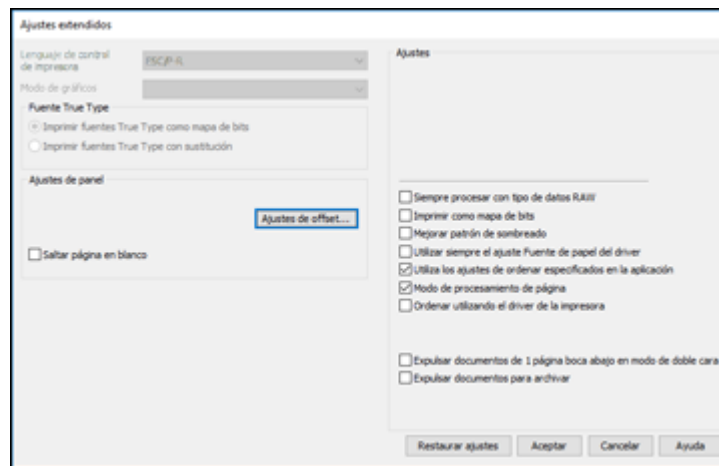

Lenguaje de control de la impresora

Le permite seleccionar el lenguaje de control de la impresora.

Modo de gráficos

Le permite seleccionar el modo que se utiliza para enviar comandos PDL al producto.

Fuente TrueType

Le permite seleccionar cómo imprimir las fuentes TrueType.

Ajustes de offset

Le permite realizar ajustes detallados a la posición de impresión de los datos en una página.

Saltar página en blanco u Omitir Pág en Blanco

Configura el producto para que no imprima las páginas que no contienen texto o imágenes.

Siempre procesar con tipo de datos RAW o Siempre el spool con tipo de datos RAW

Aumenta la velocidad de impresión y puede resolver otros problemas de impresión.

Imprimir como mapa de bits

Aumenta la velocidad de impresión cuando es extremadamente lenta o el cabezal de impresión se detiene durante la impresión y otros ajustes no ayudan.

Mejorar patrón de sombreado o Afinar el patrón de sombreado

Imprime gráficos con un patrón de sombreado más fino.

Utilizar siempre el ajuste Fuente de papel del driver o Usar siempre el ajuste de origen de papel del controlador

Imprime utilizando el ajuste de fuente de papel en el driver de la impresora, en vez del ajuste seleccionado en su aplicación.

Utiliza los ajustes de ordenar especificados en la aplicación o Usa los ajustes de Intercalado especificados en la aplicación

Imprime con el ajuste de intercalación seleccionado en la aplicación.

Modo Render de página

Aumenta la velocidad de impresión cuando es extremadamente lenta o el cabezal de impresión se detiene durante la impresión.

Ordenar utilizando el driver de la impresora o Intercalar con controlador de impresora

Imprime y ordena documentos de múltiples páginas utilizando el driver de la impresora. Anule la selección de esta casilla de verificación si desea que el producto ordene los trabajos de impresión. (Este ajuste se habilita automáticamente si no hay suficiente memoria en el producto para ordenar las páginas de su trabajo de impresión).

Expulsar documentos de 1 página boca abajo en modo de doble cara o En el modo 2 caras, los doc de 1 pág. se imprimen por la cara inferior

Imprime las páginas de una cara boca abajo en vez de boca arriba en un trabajo de impresión a doble cara.

Expulsar documentos para archivar

Expulsa todos los documentos horizontales, verticales, de una o doble cara en la misma dirección para que sea más fácil archivarlos.

Tema principal: [Cómo seleccionar las opciones de mantenimiento - Epson Universal Print Driver - Windows](#)

Cómo seleccionar los ajustes de impresión predeterminados - Epson Universal Print Driver - Windows

Cuando cambia los ajustes de impresión en un programa, los cambios se aplican solo mientras esté imprimiendo en esa sesión del programa. Si desea cambiar los ajustes de impresión que utiliza en todos los programas de Windows, puede seleccionar nuevos ajustes de impresión predeterminados.

1. Realice una de las siguientes acciones:

- **Windows 10:** Haga clic en  y seleccione  (Configuración) > **Dispositivos > Impresoras y escáneres**. Seleccione **EPSON Universal Print Driver** y seleccione **Administrar > Preferencias de impresión**.
- **Windows 8.x:** Navegue a la pantalla **Aplicaciones** y seleccione **Panel de control > Hardware y sonido > Dispositivos e impresoras**. Haga clic con el botón derecho del mouse en **EPSON Universal Print Driver** y seleccione **Preferencias impresión**.
- **Windows 7:** Haga clic en  y seleccione **Dispositivos e impresoras**. Haga clic con el botón derecho del mouse en **EPSON Universal Print Driver** y seleccione **Preferencias de impresión**.
- **Windows Vista:** Haga clic en  y seleccione **Panel de control**. Haga clic en **Impresora** debajo de **Hardware y sonido**, haga clic con el botón derecho del mouse en **EPSON Universal Print Driver** y seleccione **Preferencias de impresión**.

Verá la ventana de los ajustes de la impresora:

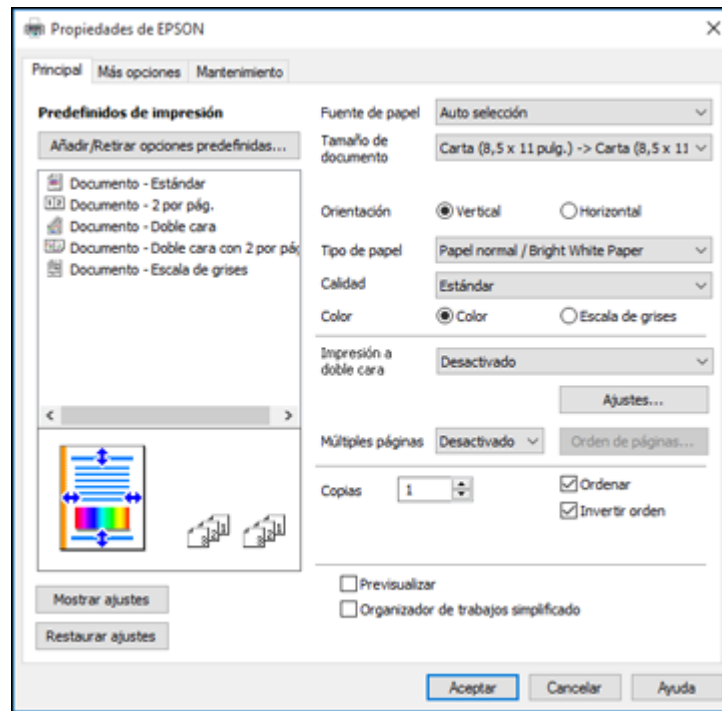

Nota: Para obtener más información acerca de un ajuste, haga clic con el botón derecho del mouse y seleccione **Ayuda**.

2. Seleccione los ajustes de impresión que desea utilizar como los ajustes predeterminados en todos los programas de Windows.
3. Haga clic en **Aceptar**.

Ahora estos ajustes son los ajustes predeterminados para imprimir. Aún podrá cambiarlos, según sea necesario, para imprimir desde cualquier programa.





Tema principal: [Cómo imprimir con el Epson Universal Print Driver - Windows](#)

Tareas relacionadas

[Cómo seleccionar los ajustes de impresión - Epson Universal Print Driver - Windows](#)

Cómo bloquear los ajustes de la impresora - Epson Universal Print Driver - Windows

Los administradores pueden bloquear algunos de los ajustes de la impresora para prevenir cambios no autorizados.

1. Realice una de las siguientes acciones:
 - **Windows 10:** Haga clic en  y seleccione  (Configuración) > **Dispositivos > Impresoras y escáneres**. Seleccione **EPSON Universal Print Driver** y seleccione **Administrar > Propiedades de impresora**.
 - **Windows 8.x:** Navegue a la pantalla **Aplicaciones** y seleccione **Panel de control > Hardware y sonido > Dispositivos e impresoras**. Haga clic con el botón derecho del mouse en **EPSON Universal Print Driver** y seleccione **Propiedades de impresora**.
 - **Windows 7:** Haga clic en  y seleccione **Dispositivos e impresoras**. Haga clic con el botón derecho del mouse en **EPSON Universal Print Driver** y seleccione **Propiedades de impresora**.
 - **Windows Vista:** Haga clic en  y seleccione **Panel de control**. Haga clic en **Impresora** debajo de **Hardware y sonido**, luego haga clic con el botón derecho del mouse en **EPSON Universal Print Driver** y seleccione **Propiedades**.
2. Haga clic en la ficha **Ajustes opcionales**.
3. Haga clic en **Ajustes del driver** o **Ajustes del controlador**.

Verá esta ventana:

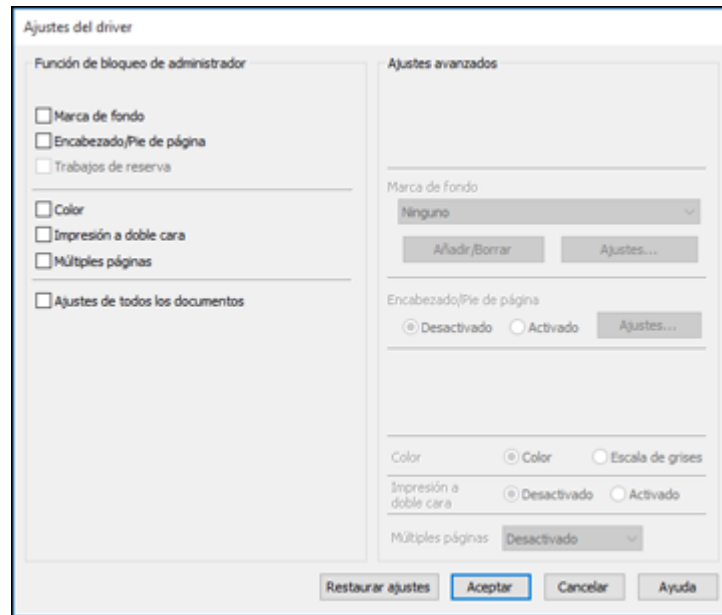

4. Seleccione la casilla de verificación de los ajustes que desea bloquear. Para bloquear todos los ajustes de impresión, seleccione **Ajustes de todos los documentos**.
5. Bajo **Ajustes avanzados** o **Más Ajustes**, seleccione la opción del ajuste que desea utilizar para cada ajuste bloqueado.
6. Haga clic en **Aceptar**.

[Opciones de ajustes bloqueados de Epson Universal Print Driver](#)

Tema principal: [Cómo imprimir con el Epson Universal Print Driver - Windows](#)

Opciones de ajustes bloqueados de Epson Universal Print Driver

Seleccione las opciones que desea utilizar para los ajustes de impresión bloqueados.

Ajuste	Opciones	Descripción
Marca de fondo	Varias marcas de fondo de texto	Le permite seleccionar el texto para la marca de fondo o prohibir las marcas de fondo.
	Añadir/Borrar	Le permite añadir o borrar una marca de fondo personalizada con texto o imágenes.
	Ajustes	Le permite seleccionar el tamaño, la posición y otros ajustes de la marca de fondo.
Encabezado/Pie de página o Encabezado y pie	Desactivado	Prohíbe la adición de encabezados o pies de página.
	Activado	Permite la adición de encabezados o pies de página.
	Ajustes	Le permite seleccionar el texto y la posición para imprimir encabezados o pies de página.
Color	Color	Permite la impresión de colores.
	Escala de grises	Permite la impresión en negro o en tonos de gris solamente.
Impresión a doble cara o Impresión a 2 caras	Desactivado	Permite la impresión en solo un lado del papel.
	Activado	Permite la impresión en ambos lados del papel.
Múltiples páginas	Desactivado	Prohíbe los ajustes de múltiples páginas.
	2 por pág. o 2-Up	Permite la impresión de 2 páginas en una hoja de papel.
	4 por pág. o 4-Up	Permite la impresión de 4 páginas en una hoja de papel.



Tema principal: [Cómo bloquear los ajustes de la impresora - Epson Universal Print Driver - Windows](#)

Cómo agregar impresoras de red - Epson Universal Print Driver - Windows

Puede utilizar el Epson Universal Print Driver para encontrar y agregar impresoras de red.

1. Realice una de las siguientes acciones:

- **Windows 10:** Haga clic en  y seleccione  (Configuración) > **Dispositivos > Impresoras y escáneres**. Seleccione **EPSON Universal Print Driver** y seleccione **Administrar > Propiedades de impresora**.
- **Windows 8.x:** Navegue a la pantalla **Aplicaciones** y seleccione **Panel de control > Hardware y sonido > Dispositivos e impresoras**. Haga clic con el botón derecho del mouse en **EPSON Universal Print Driver** y seleccione **Propiedades de impresora**.

- **Windows 7:** Haga clic en  y seleccione **Dispositivos e impresoras**. Haga clic con el botón derecho del mouse en **EPSON Universal Print Driver** y seleccione **Propiedades de impresora**.
 - **Windows Vista:** Haga clic en  y seleccione **Panel de control**. Haga clic en **Impresora** debajo de **Hardware y sonido**, luego haga clic con el botón derecho del mouse en **EPSON Universal Print Driver** y seleccione **Propiedades**.
2. Haga clic en la ficha **Ajustes opcionales**.
Verá esta ventana:

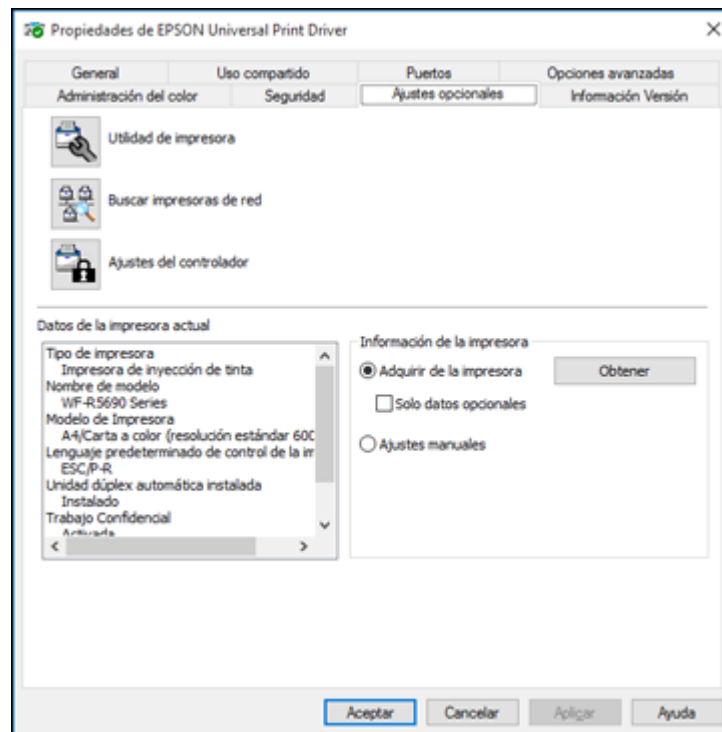

3. Haga clic en **Búsqueda de impresora de red** o **Buscar impresoras de red**.
4. Cuando vea los resultados de la búsqueda, seleccione **Añadir impresoras encontradas**.

Verá una pantalla como esta:

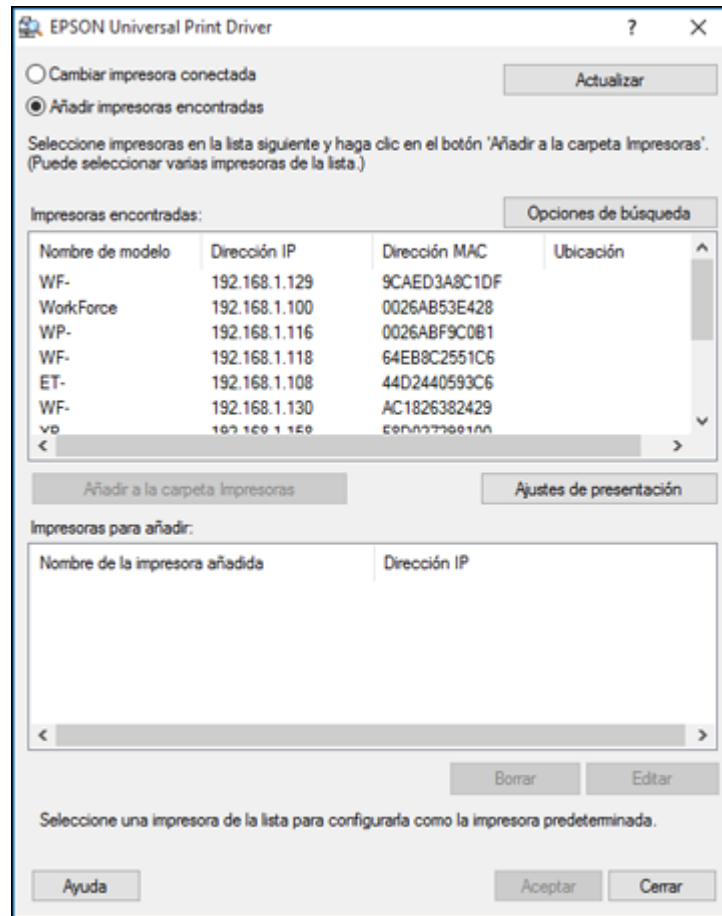

5. Seleccione la impresora o las impresoras que desea agregar.
6. Haga clic en **Añadir a la carpeta Impresoras**.
La impresora o las impresoras seleccionadas aparecen en la sección inferior de la pantalla.
7. Seleccione la casilla de verificación situada a un lado del producto que desea usar como la impresora predeterminada, si es necesario.
8. Haga clic en **Aceptar**.

Tema principal: [Cómo imprimir con el Epson Universal Print Driver - Windows](#)

Cómo imprimir con el software de impresión PostScript (PS3) - Windows

Puede imprimir con el software de impresión PostScript (PS3) usando cualquier programa de impresión compatible con Windows, tal como se describe en las siguientes secciones.

Nota: El software de impresión PostScript es compatible con productos que están conectados por medio de un cable Ethernet. Si su producto está conectado con un cable USB, tendrá que instalar el software de impresión Epson estándar. Para descargar el software de impresión Epson estándar, visite la página latin.epson.com/soporte y seleccione su producto.

[Cómo activar las bandejas de papel opcionales - Software de impresión PostScript - Windows](#)

[Cómo seleccionar los ajustes básicos de impresión - Software de impresión PostScript - Windows](#)

[Cómo seleccionar opciones adicionales de composición e impresión - Software de impresión PostScript - Windows](#)



[Cómo seleccionar los ajustes de impresión predeterminados - Software de impresión PostScript - Windows](#)

Tema principal: [Cómo imprimir desde una computadora](#)

Cómo activar las bandejas de papel opcionales - Software de impresión PostScript - Windows

Si instaló las bandejas de papel opcionales, necesita activar las bandejas opcionales antes de que pueda utilizarlas con el software de impresión PS3.

1. Realice una de las siguientes acciones:

- **Windows 10:** Haga clic en  y seleccione  (Configuración) > **Dispositivos > Impresoras y escáneres**. Seleccione el nombre del producto y seleccione **Administrar > Propiedades de impresora**.
- **Windows 8.x:** Navegue a la pantalla **Aplicaciones** y seleccione **Panel de control > Hardware y sonido > Dispositivos e impresoras**. Haga clic con el botón derecho del mouse en el nombre del producto y seleccione **Propiedades de impresora**.
- **Windows 7:** Haga clic en  y seleccione **Dispositivos e impresoras**. Haga clic con el botón derecho del mouse en el nombre del producto y seleccione **Propiedades de impresora**.

- **Windows Vista:** Haga clic en  y seleccione **Panel de control**. Haga clic en **Impresora** debajo de **Hardware y sonido**, luego haga clic con el botón derecho del mouse en el nombre del producto y seleccione **Propiedades**.
2. Haga clic en la ficha **Configuración del dispositivo**.
Verá una ventana como esta:

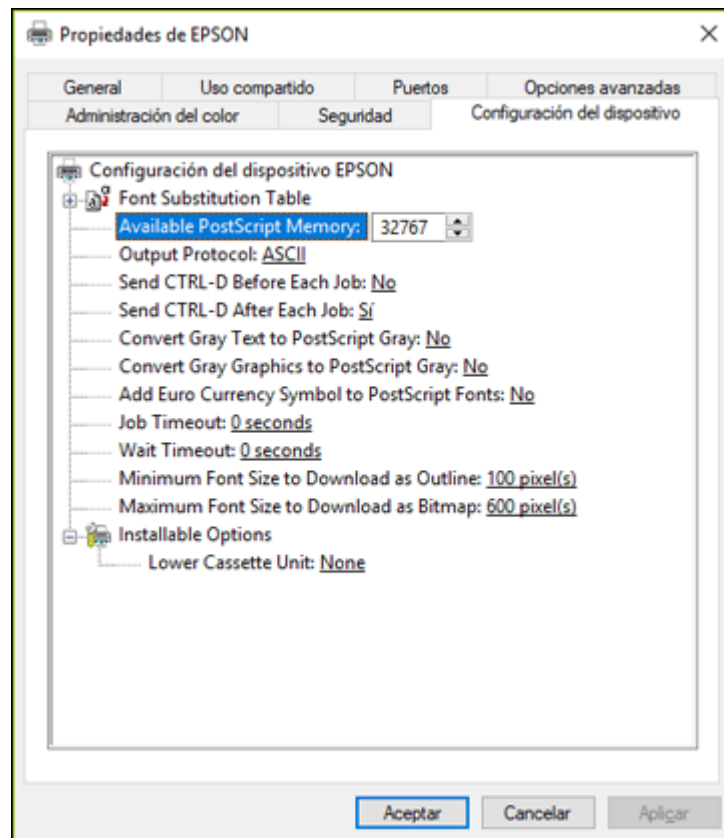

3. Seleccione el número de bandejas opcionales instaladas como el ajuste Lower Cassette Unit (Bandeja inferior).
 4. Haga clic en **Aceptar**.
- Las bandejas de papel opcionales están activadas.

Tema principal: [Cómo imprimir con el software de impresión PostScript \(PS3\) - Windows](#)

Cómo seleccionar los ajustes básicos de impresión - Software de impresión PostScript - Windows

Seleccione los ajustes básicos para el documento o la foto que desea imprimir.

El software de impresión PostScript es compatible con la impresión en estos tamaños de papel y sobres:

- Carta (8,5 × 11 pulg. [216 × 279 mm])
- A4 (8,3 × 11,7 pulg. [210 × 297 mm])
- Legal (8,5 × 14 pulg. [216 × 356 mm])
- A5 (5,8 × 8,2 pulg. [148 × 210 mm])
- B5 (7,2 × 10,1 pulg. [182 × 257 mm])
- A6 (4,1 × 5,8 pulg. [105 × 148 mm])
- B6 (5 × 7,2 pulg. [128 × 182 mm])
- Ejecutivo (7,25 × 10,5 pulg. [184 × 267 mm])
- Folio (8,5 × 13 pulg. [216 × 330 mm])
- N° 10 (4,1 × 9,5 pulg. [105 × 241 mm])

1. Abra la foto o el documento que desea imprimir.
2. Seleccione el comando de impresión en su aplicación.

Nota: Es posible que tenga que seleccionar un icono de impresión en la pantalla, la opción **Imprimir** en el menú **Archivo** u otro comando. Consulte la utilidad de ayuda de su aplicación para obtener detalles.

3. Si es necesario, seleccione el nombre del producto como la impresora que desea utilizar y luego haga clic en el botón **Preferencias**.

Verá la ficha **Papel y calidad** de la ventana de los ajustes de la impresora:

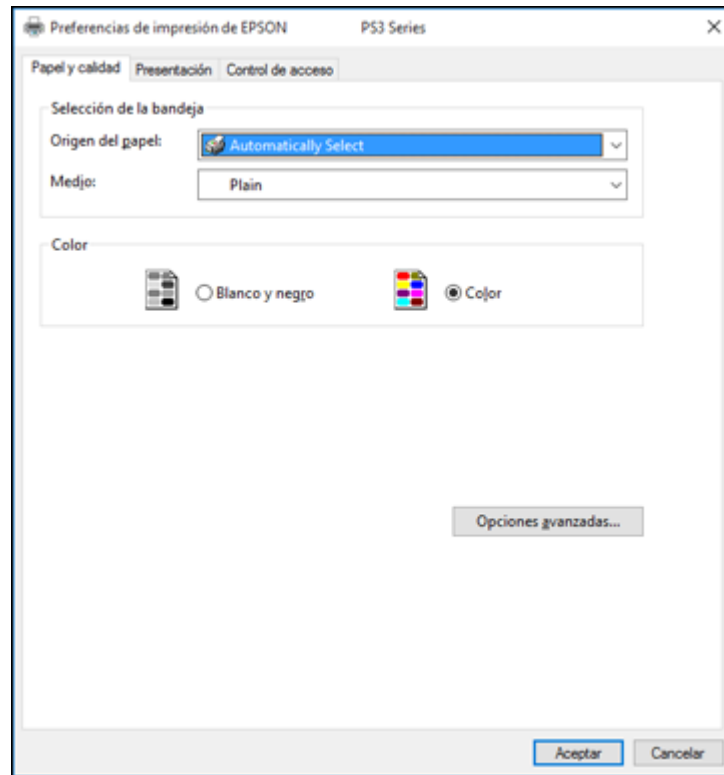

4. Seleccione el ajuste **Origen del papel** que corresponde a la fuente dónde cargó el papel que desea utilizar para imprimir.
5. Seleccione **Plain** (Normal) como el ajuste **Medio**.
6. Seleccione una de las siguientes opciones como el ajuste Color:
 - Para imprimir un documento o una foto a color, seleccione el ajuste **Color**.
 - Para imprimir texto y gráficos en negro solamente, seleccione el ajuste **Blanco y negro**.
7. Haga clic en la ficha **Presentación**.

Verá esta ventana:

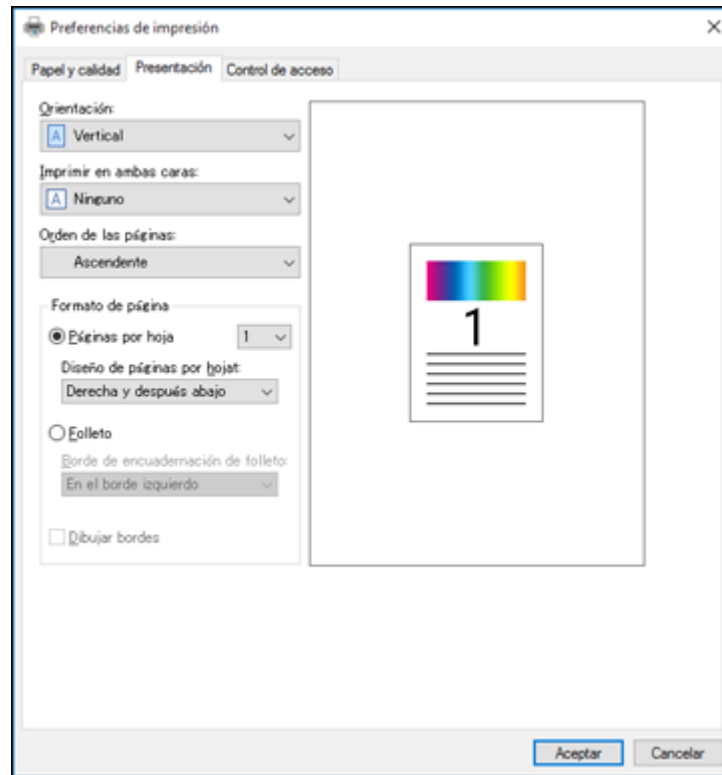

8. Seleccione la orientación de su documento.
9. Para imprimir en ambos lados del papel, seleccione uno de los ajustes **Imprimir en ambas caras**.
10. Para cambiar el orden de impresión de las páginas, seleccione uno de los ajustes **Orden de las páginas**.
11. Para imprimir múltiples hojas en una sola hoja de papel, configure el ajuste **Páginas por hoja**.
12. Para crear un folleto plegado de su foto o documento, seleccione la opción **Folleto**.

Tema principal: [Cómo imprimir con el software de impresión PostScript \(PS3\) - Windows](#)

Cómo seleccionar opciones adicionales de composición e impresión - Software de impresión PostScript - Windows

Puede seleccionar una variedad de opciones adicionales de composición e impresión para su documento o foto haciendo clic en el botón **Opciones avanzadas** en la ficha **Papel y calidad**.

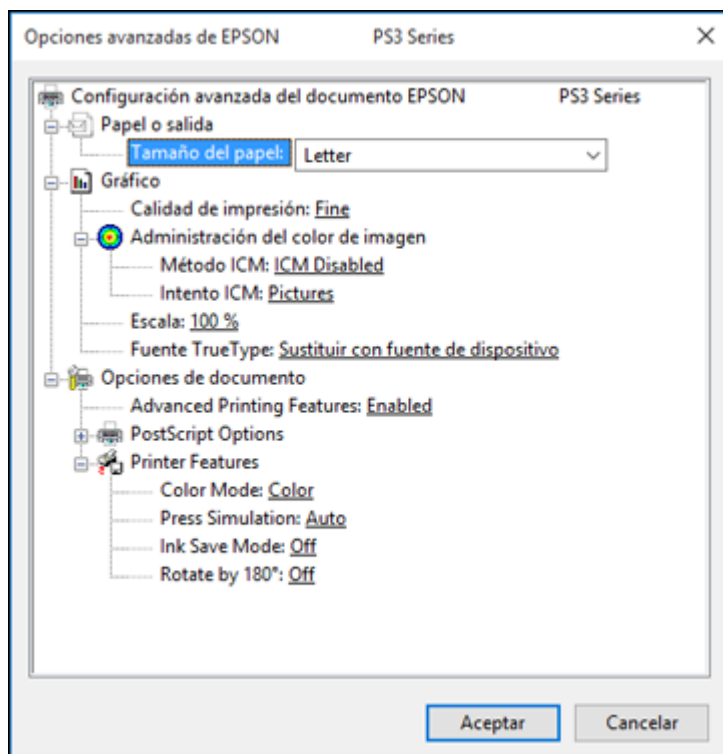





1. Seleccione el tamaño del papel que tiene cargado como el ajuste **Tamaño del papel**.
2. Seleccione la opción **Calidad de impresión** apropiada para la calidad de impresión que desea utilizar.
3. Para utilizar el sistema Administración del color de imagen, configure el ajuste **Método ICM** en una de las opciones de **ICM controlado o manipulado** y seleccione el ajuste **Intento ICM** que desea utilizar.
4. Configure el ajuste **Escala** para reducir o ampliar su documento o foto por un porcentaje específico.

5. Seleccione el ajuste **Fuente TrueType** para determinar los subtítulos de las fuentes.
6. Active el ajuste **Advanced Printing Features** (Funciones de impresión avanzadas) para permitir ajustes detallados para las funciones de impresión.
7. Abra la cabecera Opciones PostScript para acceder a las funciones avanzadas del software de impresión PostScript.
8. Seleccione cualquiera de las opciones de **Printer Features** (Características de la impresora) restantes para personalizar sus impresiones.

Tema principal: [Cómo imprimir con el software de impresión PostScript \(PS3\) - Windows](#)

Cómo seleccionar los ajustes de impresión predeterminados - Software de impresión PostScript - Windows

Cuando cambia los ajustes de impresión en un programa, los cambios se aplican solo mientras esté imprimiendo en esa sesión del programa. Si desea cambiar los ajustes de impresión que utiliza en todos los programas de Windows, puede seleccionar nuevos ajustes de impresión predeterminados.

1. Realice una de las siguientes acciones:
 - **Windows 10:** Haga clic en  y seleccione  (Configuración) > **Dispositivos > Impresoras y escáneres**. Seleccione el nombre del producto y seleccione **Administrar > Preferencias de impresión**.
 - **Windows 8.x:** Navegue a la pantalla **Aplicaciones** y seleccione **Panel de control > Hardware y sonido > Dispositivos e impresoras**. Haga clic con el botón derecho del mouse en el nombre del producto y seleccione **Preferencias de impresión**.
 - **Windows 7:** Haga clic en  y seleccione **Dispositivos e impresoras**. Haga clic con el botón derecho del mouse en el nombre del producto y seleccione **Preferencias de impresión**.
 - **Windows Vista:** Haga clic en  y seleccione **Panel de control**. Haga clic en **Impresora** bajo **Hardware y sonido**, haga clic con el botón derecho del mouse en el nombre del producto y seleccione **Preferencias de impresión**.
2. Haga clic en la ficha **Composición**.

Verá la ventana de los ajustes de la impresora:

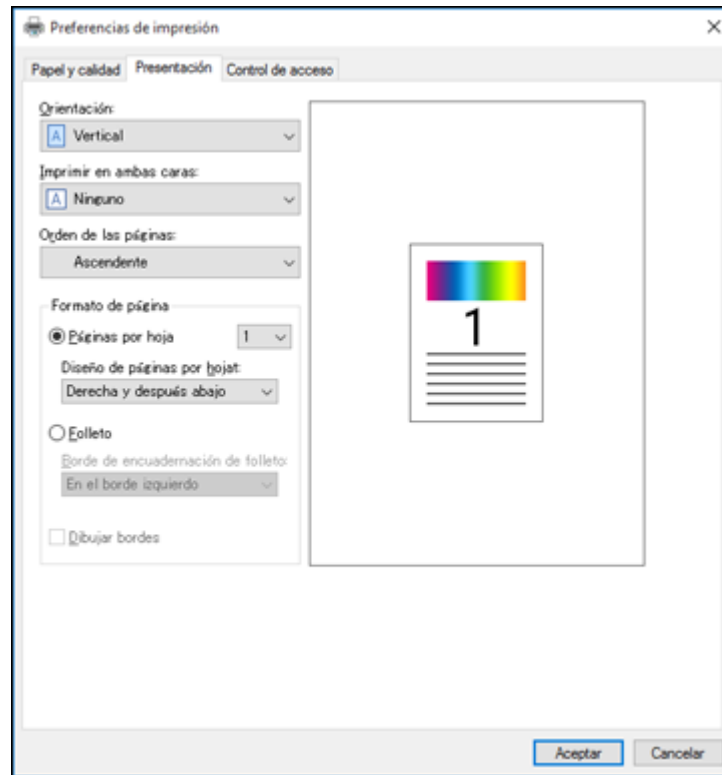

3. Seleccione los ajustes de impresión que desea utilizar como los ajustes predeterminados en todos los programas de Windows.
4. Haga clic en **Aceptar**.

Ahora estos ajustes son los ajustes predeterminados para imprimir. Aún podrá cambiarlos, según sea necesario, para imprimir desde cualquier programa.

Tema principal: [Cómo imprimir con el software de impresión PostScript \(PS3\) - Windows](#)

Tareas relacionadas

[Cómo seleccionar los ajustes básicos de impresión - Software de impresión PostScript - Windows](#)

[Cómo seleccionar opciones adicionales de composición e impresión - Software de impresión PostScript - Windows](#)

Cómo imprimir con el software de impresión PostScript (PS3) - Mac

Puede imprimir con el software de impresión PostScript (PS3) usando cualquier programa de impresión compatible con Mac, tal como se describe en las siguientes secciones.

Nota: El software de impresión PostScript es compatible con productos que están conectados por medio de un cable Ethernet. Si su producto está conectado con un cable USB, tendrá que instalar el software de impresión Epson estándar. Para descargar el software de impresión Epson estándar, visite la página latin.epson.com/soporte y seleccione su producto.

[Cómo activar las bandejas de papel opcionales - Software de impresión PostScript - Mac](#)

[Cómo seleccionar los ajustes básicos de impresión - Software de impresión PostScript - Mac](#)

[Cómo seleccionar los ajustes de configuración de página - Software de impresión PostScript - Mac](#)

[Cómo seleccionar opciones de composición de impresión - Software de impresión PostScript - Mac](#)

[Cómo cambiar el tamaño de imágenes impresas - Software de impresión PostScript - Mac](#)

[Cómo gestionar los colores - Software de impresión PostScript - Mac](#)

[Cómo imprimir su documento o foto - Software de impresión PostScript - Mac](#)

Tema principal: [Cómo imprimir desde una computadora](#)

Cómo activar las bandejas de papel opcionales - Software de impresión PostScript - Mac

Si instaló las bandejas de papel opcionales, necesita activar las bandejas opcionales antes de que pueda utilizarlas con el software de impresión PS3.

1. En el menú Apple o en el Dock, seleccione **Preferencias del Sistema**.
2. Seleccione **Impresión y Fax**, **Impresión y Escaneado** o **Impresoras y escáneres**, seleccione su producto y seleccione **Opciones y recambios** u **Opciones y consumibles**.
3. Seleccione **Driver** u **Opciones**.

Verá una pantalla como esta:

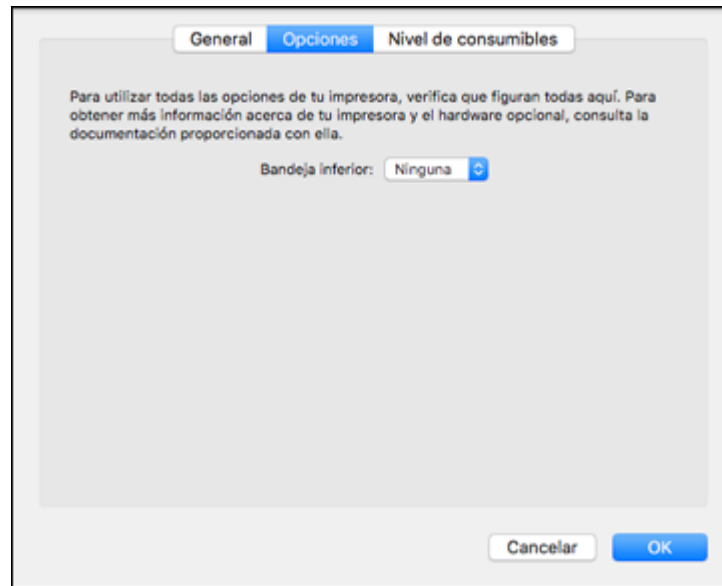

4. Seleccione el número de bandejas opcionales instaladas como el ajuste Bandeja inferior.
5. Haga clic en **Aceptar**.

Las bandejas de papel opcionales están activadas.

Tema principal: [Cómo imprimir con el software de impresión PostScript \(PS3\) - Mac](#)

Cómo seleccionar los ajustes básicos de impresión - Software de impresión PostScript - Mac

Seleccione los ajustes básicos para el documento o la foto que desea imprimir.

El software de impresión PostScript es compatible con la impresión en estos tamaños de papel y sobres:

- A4 (8,3 × 11,7 pulg. [210 × 297 mm])
- Carta (8,5 × 11 pulg. [216 × 279 mm])
- N° 10 (4,1 × 9,5 pulg. [105 × 241 mm])
- A5 (5,8 × 8,2 pulg. [148 × 210 mm])

- B5 (7,2 × 10,1 pulg. [182 × 257 mm])
- A6 (4,1 × 5,8 pulg. [105 × 148 mm])
- B6 (5 × 7,2 pulg. [128 × 182 mm])
- Ejecutivo (7,25 × 10,5 pulg. [184 × 267 mm])
- Legal (8,5 × 14 pulg. [216 × 356 mm])
- Folio (8,5 × 13 pulg. [216 × 330 mm])

1. Abra la foto o el documento que desea imprimir.
2. Seleccione el comando de impresión en su aplicación.

Nota: Es posible que tenga que seleccionar un icono de impresión en la pantalla, la opción **Imprimir** en el menú **Archivo** u otro comando. Consulte la utilidad de ayuda de su aplicación para obtener detalles.

3. Seleccione su producto como el ajuste **Impresora**.

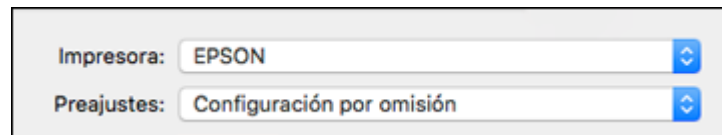

Impresora: EPSON

Preajustes: Configuración por omisión

4. Si es necesario, haga clic en la flecha situada al lado del ajuste Impresora o el botón **Mostrar detalles** para ampliar la ventana de impresión.

Verá la ventana ampliada de los ajustes de la impresora para su producto:



Impresora: EPSON

Preconfiguraciones: Configuración por omisión

Copias: 1 Blanco y negro A doble cara

Páginas: Todas
 página seleccionada en la barra lateral
 De: 1 hasta: 1

Tamaño del papel: Carta (EE.UU.) 216 x 279 mm

Orientación:  

Vista Previa

Giro automático Mostrar notas

Escala: 129%

Ajustar dimensiones: Imprimir toda la imagen
 Llenar todo el papel

Copias por página: 1

Cancelar Imprimir

Nota: La ventana de impresión puede ser diferente, dependiendo de la versión de Mac OS y la aplicación que está utilizando.

5. Seleccione los ajustes **Copias**, **Blanco y negro**, **A doble cara** y **Páginas**, según sea necesario.

Nota: Si no ve estos ajustes en la ventana de impresión, búselos en su aplicación antes de imprimir.

6. Seleccione las opciones de configuración de página: **Tamaño del papel** y **Orientación**.

Nota: Si no ve estos ajustes en la ventana de impresión, búselos en su aplicación antes de imprimir. Es posible que pueda accederlos si selecciona **Ajustar página** en el menú Archivo.

7. Seleccione cualquier ajuste de la aplicación que aparece en la pantalla, como los que se muestran en la imagen anterior para la aplicación Vista Previa.
8. Seleccione **Alimentador de papel** en el menú desplegable.

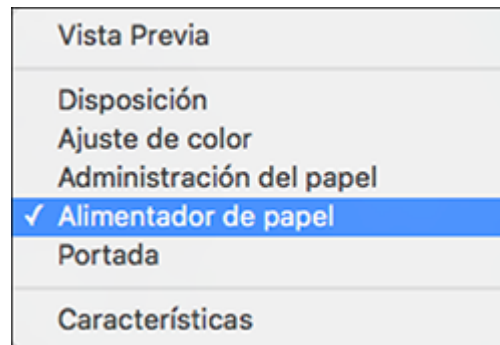

Verá estos ajustes:

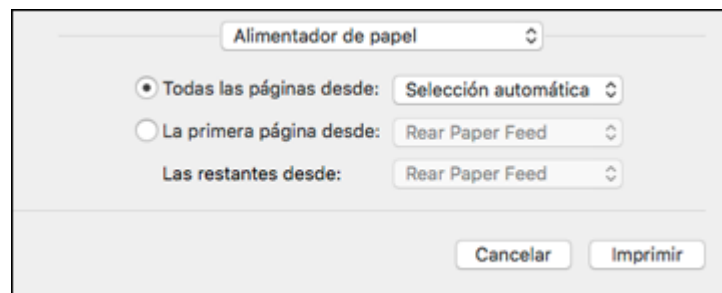

9. Seleccione **Todas las páginas desde** o **La primera página desde** y seleccione la fuente del papel con el que desea imprimir.

10. Seleccione **Características** en el menú desplegable.

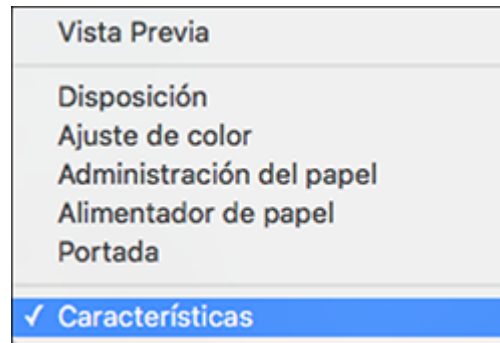

Verá estos ajustes:



11. Seleccione **Ilano** como el ajuste **Tipo Papel**.

12. Seleccione una de las siguientes opciones de **Modo Gráfico**:

- Para una impresión rápida con calidad reducida, seleccione **Rápida**.
- Para la impresión de texto y gráficos con buena calidad y velocidad de impresión, seleccione **Fino**.
- Para la mejor impresión con una velocidad de impresión reducida, seleccione **Máximo**.

13. Seleccione **Ajuste del color** en el menú desplegable Características de la impresora.

Verá estos ajustes:

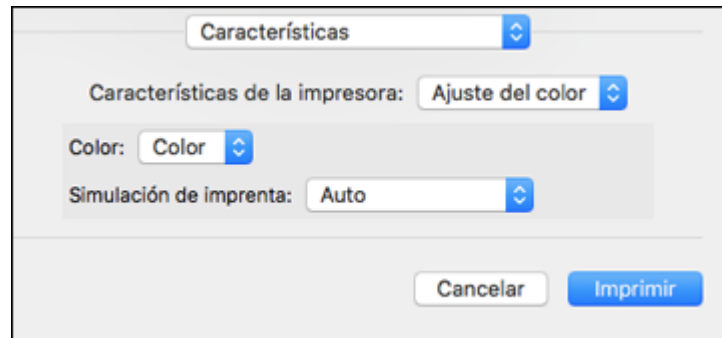

14. Seleccione una opción de **Color**:

- Para imprimir un documento o una foto a color, seleccione el ajuste **Color**.
- Para imprimir texto y gráficos en negro solamente, seleccione el ajuste **Negro**.

15. Seleccione cualquiera de las opciones de impresión disponibles.

Tema principal: [Cómo imprimir con el software de impresión PostScript \(PS3\) - Mac](#)

Cómo seleccionar los ajustes de configuración de página - Software de impresión PostScript - Mac

Dependiendo de su aplicación, es posible que pueda seleccionar los ajustes de tamaño de papel y orientación en la ventana de impresión.



Nota: Si no ve estos ajustes en la ventana de impresión, búsquelos en su aplicación antes de imprimir. Es posible que pueda accederlos si selecciona **Ajustar página** en el menú Archivo.

1. Seleccione el tamaño del papel que tiene cargado como el ajuste **Tamaño del papel**. También puede seleccionar un ajuste personalizado para crear un tamaño de papel personalizado.

2. Seleccione la orientación de su documento o foto, tal como se muestra en la ventana de impresión.

Nota: Para reducir o ampliar el tamaño de la imagen impresa, seleccione **Administración del papel** en el menú desplegable y seleccione una opción de escala.

Tema principal: [Cómo imprimir con el software de impresión PostScript \(PS3\) - Mac](#)

Cómo seleccionar opciones de composición de impresión - Software de impresión PostScript - Mac

Puede seleccionar una variedad de opciones de composición para su documento o foto seleccionando **Disposición** en el menú desplegable de la ventana de impresión.

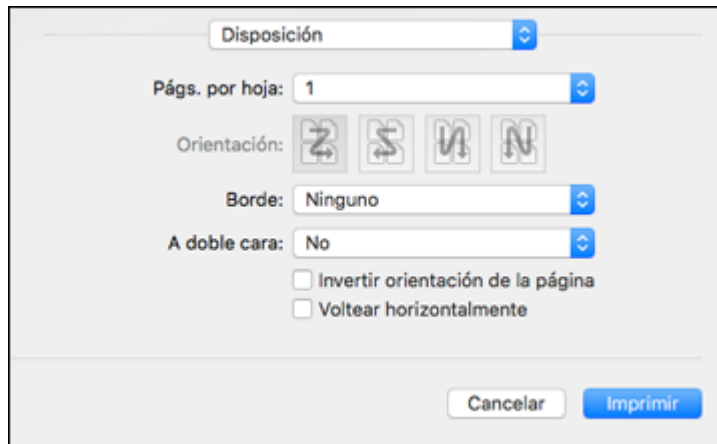

- Para imprimir múltiples páginas en una hoja de papel, seleccione el número de páginas en el menú desplegable **Págs. por hoja**. Para determinar el orden de impresión de las páginas, seleccione un ajuste **Orientación**.
- Para imprimir bordes alrededor de cada página en la hoja, seleccione un ajuste de líneas en el menú desplegable **Borde**.
- Para imprimir en ambos lados del papel, seleccione uno de los ajustes de **A doble cara**.
- Para invertir o voltear la imagen impresa, seleccione el ajuste **Invertir orientación de la página** o **Voltear horizontalmente**.

Tema principal: [Cómo imprimir con el software de impresión PostScript \(PS3\) - Mac](#)

Cómo cambiar el tamaño de imágenes impresas - Software de impresión PostScript - Mac

Puede ajustar el tamaño de la imagen a medida que la imprime seleccionando **Administración del papel** en el menú desplegable en la ventana de impresión.

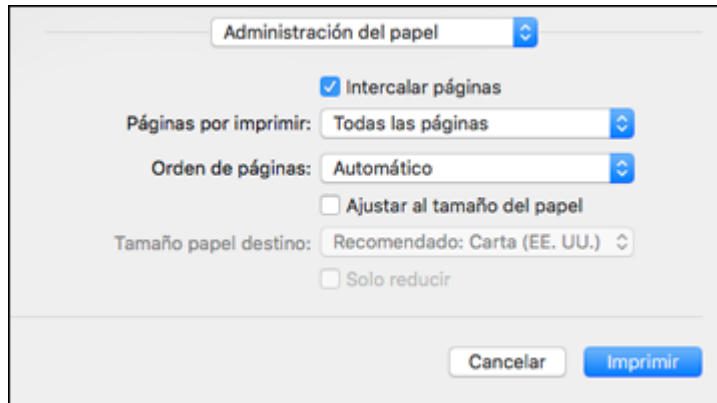

- Para imprimir solo las páginas seleccionadas en un documento de múltiples páginas, seleccione una opción en el menú desplegable **Páginas por imprimir**.
- Para ajustar el orden en que las páginas se imprimen, seleccione una opción en el menú desplegable **Orden de páginas**.
- Para cambiar el tamaño de la imagen para que se ajuste a un tamaño de papel específico, seleccione la casilla de verificación **Ajustar al tamaño del papel** y seleccione un tamaño de papel en el menú desplegable **Tamaño papel destino**.

Tema principal: [Cómo imprimir con el software de impresión PostScript \(PS3\) - Mac](#)

Cómo gestionar los colores - Software de impresión PostScript - Mac

Puede configurar los ajustes de Ajuste de color para afinar los colores en su impresión.

1. Seleccione **Ajuste de color** en el menú desplegable en la ventana de impresión.

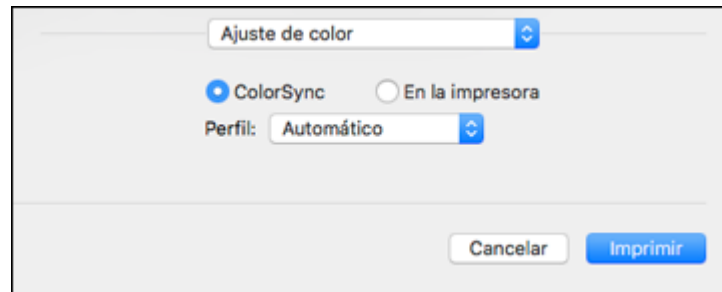

2. Realice una de las siguientes acciones:
 - Para imprimir utilizando los perfiles de color estándar del producto y del papel para ayudar a igualar los colores de la imagen, seleccione **ColorSync**. Seleccione una de las opciones **Perfil** disponibles para cambiar el perfil de color activo.
 - Para utilizar la gestión de color predeterminada del producto, seleccione **En la impresora**.

Tema principal: [Cómo imprimir con el software de impresión PostScript \(PS3\) - Mac](#)

Cómo imprimir su documento o foto - Software de impresión PostScript - Mac

Una vez que haya seleccionado los ajustes de impresión, está listo para imprimir.

Haga clic en **Imprimir** en la parte inferior de la ventana de impresión.

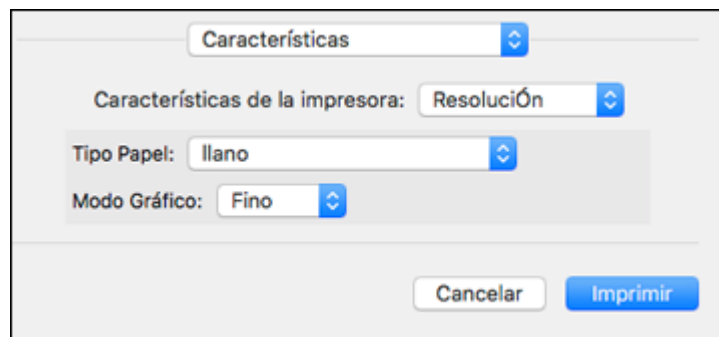

[Cómo revisar el estado de impresión - Software de impresión PostScript - Mac](#)

Tema principal: [Cómo imprimir con el software de impresión PostScript \(PS3\) - Mac](#)



Cómo revisar el estado de impresión - Software de impresión PostScript - Mac

Durante la impresión, puede ver el progreso del trabajo de impresión, controlar la impresión y verificar el estado de la tinta.

1. Haga clic en el icono de la impresora cuando aparezca en el Dock.

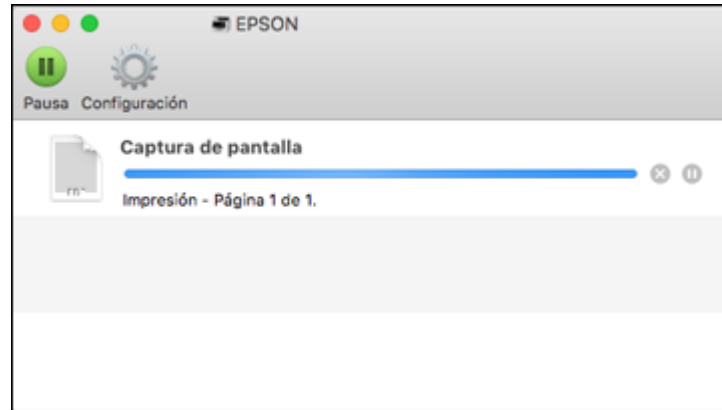
Verá la ventana del estado de impresión:



2. Seleccione las siguientes opciones según sea necesario para su versión de Mac OS:
 - Para cancelar la impresión, haga clic en el trabajo de impresión y haga clic en  o en **Borrar**.
 - Para detener un trabajo de impresión, haga clic en el trabajo de impresión y haga clic en  o en **Detener**. Para reanudar un trabajo de impresión, haga clic en el trabajo de impresión en pausa y haga clic en  o en **Reanudar**.
 - Para detener la impresión de todos los trabajos de impresión en la cola, haga clic en **Pausa** o en **Poner en pausa la impresora**.
 - Para mostrar otra información de la impresora, haga clic en **Configuración** o en **Niveles de recambios**.

Tema principal: [Cómo imprimir su documento o foto - Software de impresión PostScript - Mac](#)

Cómo cancelar la impresión utilizando un botón del producto

Si necesita cancelar la impresión, pulse el botón  **Detener**.

Tema principal: [Cómo imprimir desde una computadora](#)

Cómo reemplazar las unidades de suministro de tinta (bolsas de tinta) y las cajas de mantenimiento

Cuando la tinta está agotada en una bolsa de tinta o la caja de mantenimiento está al final de su vida útil, necesita reemplazarla. La caja de mantenimiento almacena tinta que se elimina del sistema durante la limpieza del cabezal de impresión.

Nota: Deseche las bolsas de tinta y las cajas de mantenimiento de la marca Epson de forma responsable y conforme a las normativas locales.

[Cómo revisar el estado de la tinta y de la caja de mantenimiento](#)

[Cómo comprar bolsas de tinta y cajas de mantenimiento Epson](#)

[Cómo retirar e instalar las bolsas de tinta](#)

[Cómo imprimir con tinta negra y bolsas de tinta de color agotadas](#)

[Cómo conservar tinta negra con Windows](#)

[Cómo reemplazar la caja de mantenimiento](#)

Cómo revisar el estado de la tinta y de la caja de mantenimiento

El producto y su software le indicarán cuando tiene un nivel de tinta bajo o está agotada, o cuando necesita reemplazar la caja de mantenimiento.

Nota: Cuando está utilizando el Epson Universal Print Driver o el software de impresión PostScript (PS3) con el producto (WF-C5290), puede revisar el estado de la tinta y de la caja de mantenimiento utilizando los botones del producto o las utilidades incluidas con el software de impresión Epson estándar. Para descargar el software de impresión Epson estándar, visite la página latin.epson.com/soporte y seleccione su producto.

[Cómo revisar el estado de la tinta en la pantalla LCD](#)

[Cómo revisar el estado de la tinta y de la caja de mantenimiento - Windows](#)



[Cómo revisar el estado de la tinta y de la caja de mantenimiento - Mac](#)

Tema principal: [Cómo reemplazar las unidades de suministro de tinta \(bolsas de tinta\) y las cajas de mantenimiento](#)

Cómo revisar el estado de la tinta en la pantalla LCD

Cuando una de las bolsas de tinta está baja o está agotada, verá un mensaje en la pantalla LCD. Seleccione **Cómo** y siga los pasos en la pantalla LCD para reemplazar la bolsa de tinta.

También puede revisar el estado de las bolsas de tinta y de la caja de mantenimiento desde el panel de control del producto.

1. Pulse el botón  de inicio, si es necesario.
2. Seleccione el icono .

Verá una pantalla como esta:

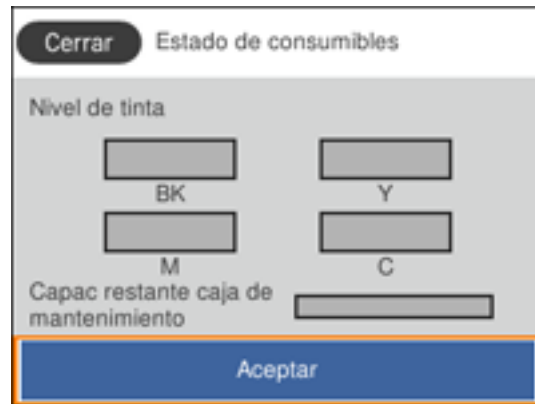

Nota: Los niveles que se muestran en la pantalla LCD son aproximados.

Tema principal: [Cómo revisar el estado de la tinta y de la caja de mantenimiento](#)

Conceptos relacionados



[Cómo reemplazar la caja de mantenimiento](#)

Tareas relacionadas

[Cómo retirar e instalar las bolsas de tinta](#)

Cómo revisar el estado de la tinta y de la caja de mantenimiento - Windows

Aparece un aviso de tinta baja si intenta imprimir cuando tiene un nivel de tinta bajo. También puede revisar el estado de la tinta o de la caja de mantenimiento en cualquier momento usando una utilidad en su computadora con Windows.

1. Para revisar el estado, acceda al Escritorio de Windows y haga doble clic en el icono  de su producto en el lado derecho de la barra de tareas de Windows, o haga clic en la flecha hacia arriba y haga clic con el botón derecho en el icono . Luego, haga clic en **Detalles**.

Verá esta ventana:



2. Reemplace o vuelva a instalar la caja de mantenimiento o cualquier bolsa de tinta indicada en la pantalla.

Nota: Si alguna de las bolsas de tinta instaladas en el producto está rota, es incompatible con el modelo del producto o está instalada incorrectamente, Epson Status Monitor no mostrará el estado exacto de la tinta.

3. Para desactivar las ofertas promocionales de Epson, haga clic con el botón derecho en el icono del producto en la barra de tareas de Windows y seleccione **Preferencias de monitorización**.

Verá esta ventana:

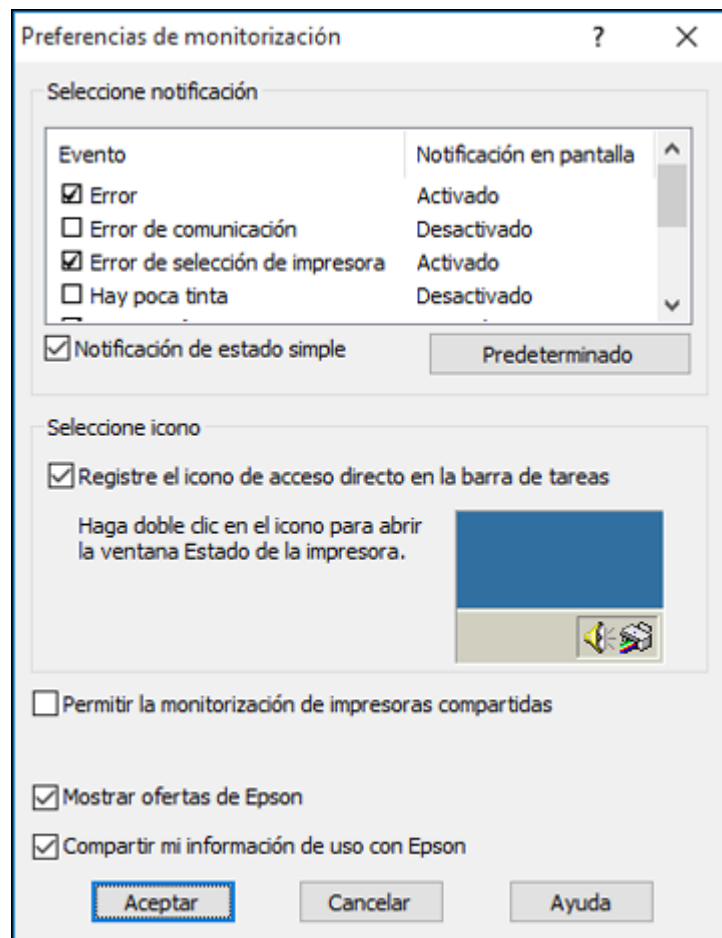

4. Desactive la casilla de verificación **Mostrar ofertas de Epson**. (Las ofertas promocionales no están disponibles para América Latina).

Tema principal: [Cómo revisar el estado de la tinta y de la caja de mantenimiento](#)

Conceptos relacionados

[Cómo reemplazar la caja de mantenimiento](#)

Tareas relacionadas

[Cómo retirar e instalar las bolsas de tinta](#)

Cómo revisar el estado de la tinta y de la caja de mantenimiento - Mac

Puede revisar el estado de la tinta y de la caja de mantenimiento con una utilidad en su Mac.

1. En el menú Apple o en el Dock, seleccione **Preferencias del Sistema**. Seleccione **Impresión y Fax, Impresión y Escaneado** o **Impresoras y escáneres**, seleccione su producto y seleccione **Opciones y recambios** u **Opciones y consumibles**. Seleccione **Utilidad** y seleccione **Abrir Utilidad Impresoras**.
2. Seleccione **EPSON Status Monitor**.

Verá esta ventana:

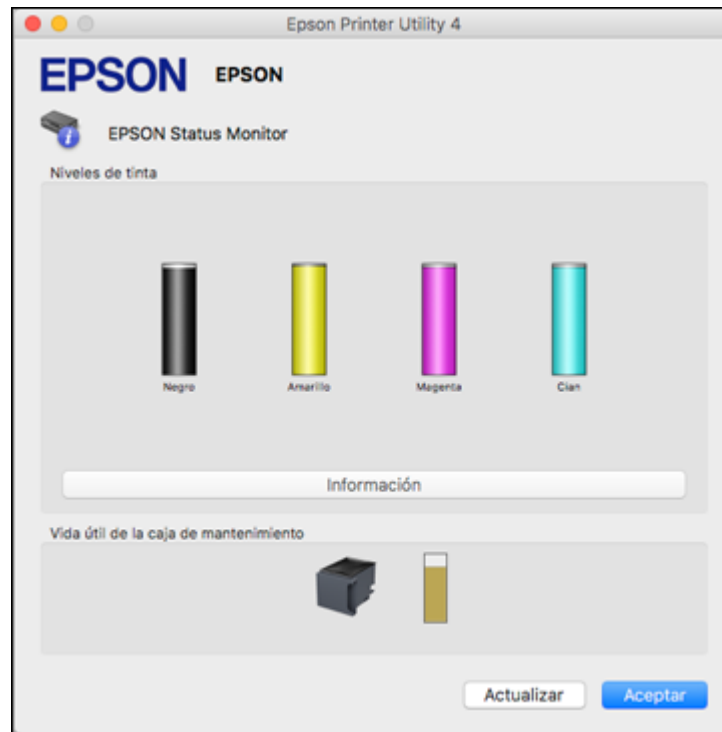

3. Realice una de las siguientes acciones, según sea necesario:
 - Puede actualizar el estado de la tinta y de la caja de mantenimiento haciendo clic en **Actualizar**.
 - Reemplace o vuelva a instalar la caja de mantenimiento o cualquier bolsa de tinta indicada en la pantalla.

Nota: Si una bolsa de tinta instalada en el producto está rota, es incompatible con el modelo del producto o está instalada incorrectamente, Epson Status Monitor no mostrará el estado exacto de la tinta.

Tema principal: [Cómo revisar el estado de la tinta y de la caja de mantenimiento](#)

Conceptos relacionados

[Cómo reemplazar la caja de mantenimiento](#)

Tareas relacionadas

[Cómo retirar e instalar las bolsas de tinta](#)

Cómo comprar bolsas de tinta y cajas de mantenimiento Epson

Puede adquirir papel, cajas de mantenimiento y tinta Epson originales de un distribuidor de productos Epson autorizado. Para encontrar el más cercano, visite la página latin.epson.com o llame a la oficina de ventas de Epson más cercana.

Nota: Esta impresora está diseñada para ser utilizada con bolsas de tinta Epson solamente, no con bolsas o tinta de terceros. Otras marcas de suministros de tinta no son compatibles y, aún si indican que lo son, pueden no funcionar correctamente o continuamente. Tales restricciones se pueden evitar con algunas otras impresoras, tales como las impresoras sin cartuchos Epson EcoTank.

Las bolsas de tinta iniciales incluidas están diseñadas para la configuración segura de la impresora y no se pueden utilizar como bolsas de tinta de repuesto o para la reventa. Después de configurar la impresora, la tinta restante está disponible para imprimir. El rendimiento de la tinta se basa en la norma ISO 24711 cuando el producto está en modo predeterminado, imprimiendo continuamente. El rendimiento de la tinta varía según las imágenes impresas, los ajustes y las temperaturas. Si imprime con poca frecuencia o imprime principalmente con un solo color, se reduce el rendimiento de las tintas. Todas las bolsas de tinta se deben instalar con tinta para imprimir y realizar mantenimiento a la impresora. Para la calidad de impresión, alguna tinta queda en las bolsas de repuesto.

[Códigos de las unidades de suministro de tinta \(bolsas de tinta\)](#)

Tema principal: [Cómo reemplazar las unidades de suministro de tinta \(bolsas de tinta\) y las cajas de mantenimiento](#)

Códigos de las unidades de suministro de tinta (bolsas de tinta)

Utilice estos códigos cuando ordene o compre bolsas de tinta nuevas.

Código de la caja de mantenimiento: T6716

Color de tinta	Código	
	Capacidad estándar	Alta capacidad
Negro	R04L	R04X
Cian	R04L	—
Magenta	R04L	—

Color de tinta	Código	
	Capacidad estándar	Alta capacidad
Amarillo	R04L	—

Tema principal: [Cómo comprar bolsas de tinta y cajas de mantenimiento Epson](#)

Cómo retirar e instalar las bolsas de tinta

Asegúrese de tener a la mano las bolsas de tinta de repuesto antes de comenzar. Debe instalar las bolsas nuevas inmediatamente después de retirar las bolsas usadas.

1. Si una bolsa tiene un nivel de tinta bajo o está agotada, verá un mensaje en la pantalla LCD del producto y en la pantalla de su computadora. Anote cuales bolsas necesitan ser reemplazadas.
2. Desbloquee y abra la tapa frontal.

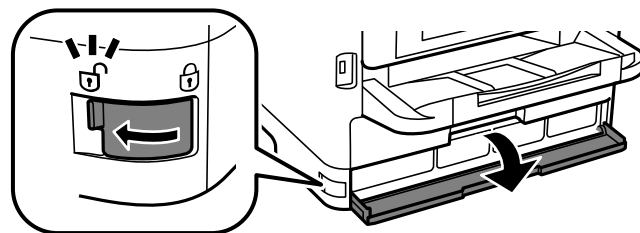

3. Empuje la bandeja hasta que escuche un clic, luego sáquela del producto.

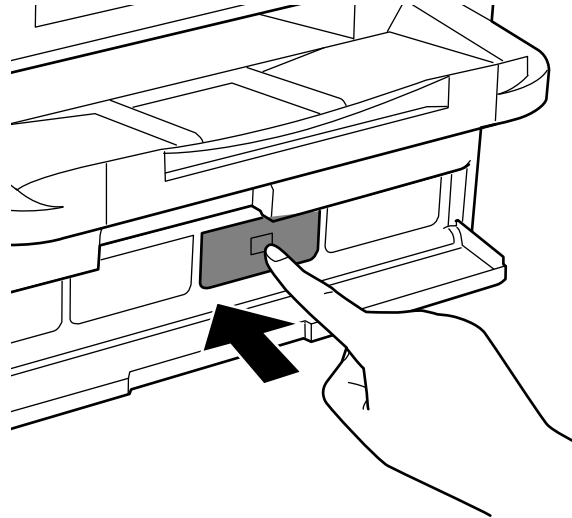

4. Retire la bolsa de tinta usada de la bandeja.

Nota: Deseche las bolsas de tinta usadas con cuidado. No desmonte o intente rellenar una bolsa de tinta usada.

Advertencia: Si se mancha la piel con tinta, lávesela bien con agua y jabón. Si le entra tinta en los ojos, enjuáguelos inmediatamente con agua. Consulte a un médico si los problemas persisten. Si le entra tinta en la boca, escúpala y acuda a un médico de inmediato. Mantenga las bolsas de tinta fuera del alcance de los niños.

5. Agite la bolsa de tinta nueva 10 veces, luego sáquela de su envoltorio.

Precaución: No toque el chip verde de la bolsa de tinta.

6. Introduzca la bolsa de tinta nueva en la bandeja, tal como se muestra a continuación. Asegure que la parte superior de la bolsa de tinta esté nivelada con la parte superior de la bandeja.

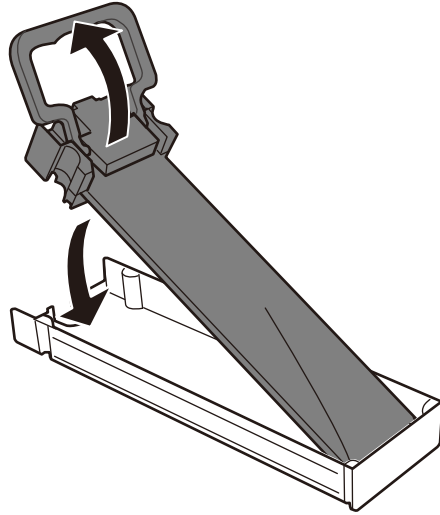

7. Introduzca la bandeja en el producto hasta que encaje en su lugar.

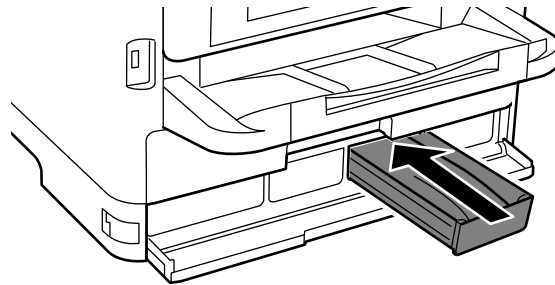

Nota: Si la bandeja no entra en la ranura por completo, compruebe que la bolsa de tinta esté colocada en la ranura correcta para su color y que la parte superior de la bolsa de tinta esté nivelada con la parte superior de la bandeja. Las bolsas de tinta solo se pueden instalar en la ranura correspondiente.

8. Repita estos pasos para cada bolsa de tinta que desee instalar.

9. Cuando termine, cierre y bloquee la tapa frontal.

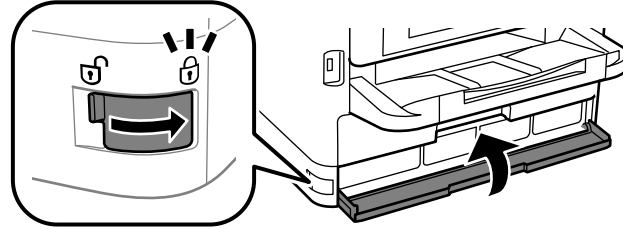

10. Siga las instrucciones que aparecen en pantalla para cargar la tinta del producto.

Tema principal: [Cómo reemplazar las unidades de suministro de tinta \(bolsas de tinta\) y las cajas de mantenimiento](#)

Conceptos relacionados

[Cómo comprar bolsas de tinta y cajas de mantenimiento Epson](#)

Cómo imprimir con tinta negra y bolsas de tinta de color agotadas

Cuando una bolsa de color está agotada, puede seguir imprimiendo desde la computadora con tinta negra. Reemplace la bolsa de tinta de color agotada lo antes posible para imprimir en el futuro.

[Cómo imprimir con bolsas de color agotadas - Windows](#)

[Cómo imprimir con bolsas de color agotadas - Mac](#)

Tema principal: [Cómo reemplazar las unidades de suministro de tinta \(bolsas de tinta\) y las cajas de mantenimiento](#)

Cómo imprimir con bolsas de color agotadas - Windows

Si aparece un mensaje durante la impresión informándole que puede imprimir temporalmente con tinta negra cuando una unidad de suministro de tinta de color está agotada, puede cancelar el trabajo de impresión y seleccionar los ajustes para imprimir en papel normal o en un sobre.

Nota: Para utilizar esta función, Epson Status Monitor debe estar habilitado.

1. Haga clic en **Cancelar** o en **Cancelar impresión** para cancelar el trabajo de impresión.

Nota: Si el mensaje aparece en otra computadora conectada a una red, puede que tenga que cancelar el trabajo de impresión utilizando el panel de control del producto.

2. Cargue papel normal o un sobre en el producto.
3. Acceda a los ajustes de impresión en la aplicación.
4. Haga clic en la ficha **Principal**.
5. Seleccione **Papel normal/Bright White Paper** o **Sobre** como el ajuste de tipo de papel.
6. Seleccione la casilla de verificación **Negro/Escala de grises**.
7. Haga clic en **Aceptar**.
8. Imprima el documento.
Epson Status Monitor 3 muestra un mensaje de impresión.
9. Haga clic en **Imprimir en negro** para imprimir el documento.

Tema principal: [Cómo imprimir con tinta negra y bolsas de tinta de color agotadas](#)

Cómo imprimir con bolsas de color agotadas - Mac

Si se detiene la impresión, puede cancelar el trabajo de impresión y seleccionar ajustes para imprimir temporalmente con tinta negra en papel normal o en un sobre.

1. Haga clic en el icono de la impresora en el Dock.
2. Si aparece un mensaje informándole que puede imprimir temporalmente con tinta negra solamente, haga clic en el icono **Borrar** o  para cancelar el trabajo de impresión. (Si aparece un mensaje de error, haga clic en **Aceptar**).

Nota: Si el mensaje aparece en otra computadora conectada a una red, puede que tenga que cancelar el trabajo de impresión utilizando el panel de control del producto.

3. En el menú Apple o en el Dock, seleccione **Preferencias del Sistema**.
4. Seleccione **Impresión y Fax**, **Impresión y Escaneado** o **Impresoras y escáneres**, seleccione su producto y seleccione **Opciones y recambios** u **Opciones y consumibles**.
5. Seleccione **Driver** u **Opciones**.

Verá una pantalla como esta:

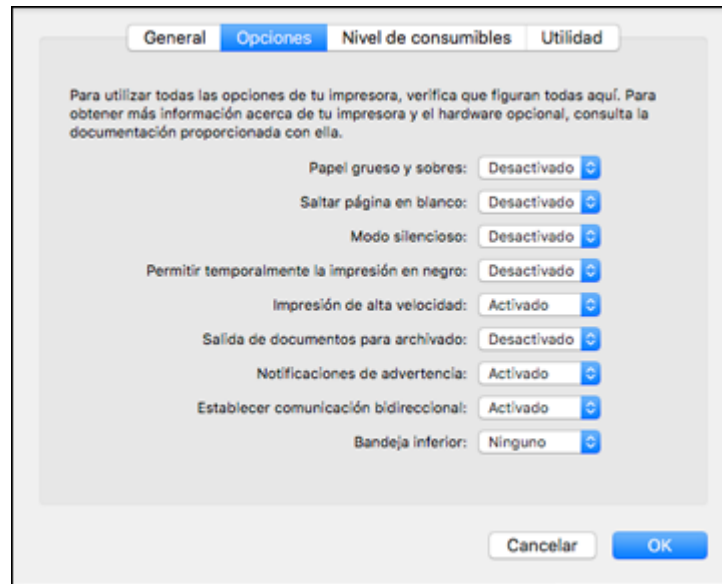

6. Seleccione **Activado** para el ajuste **Permitir temporalmente la impresión en negro**.
7. Haga clic en **OK** o en **Aceptar**.
8. Cierre la ventana de la utilidad.
9. Cargue papel normal o un sobre en el producto.
10. Acceda a los ajustes de impresión en la aplicación de impresión.
11. Seleccione **Ajustes de impresión** en el menú desplegable.
12. Seleccione **Papel normal/Bright White Paper** o **Sobre** como el ajuste de tipo de papel.
13. Seleccione la opción **Escala de grises**.
14. Haga clic en **Imprimir** para imprimir el documento.

Tema principal: [Cómo imprimir con tinta negra y bolsas de tinta de color agotadas](#)

Cómo conservar tinta negra con Windows

Cuando la tinta negra está baja y hay más tinta de color, puede ver un mensaje indicando que puede imprimir con una mezcla de las tintas de color para crear un negro compuesto.

Nota: La ventana solo aparece cuando tiene seleccionado **Papel normal/Bright White Paper** como el ajuste de tipo de papel y depende de los otros ajustes de impresión seleccionados. Para utilizar esta función, Epson Status Monitor debe estar habilitado.

- Haga clic en **Sí** para usar una mezcla de las tintas de color para crear el color negro, o haga clic en **No** para seguir usando la tinta negra restante para el documento que está imprimiendo.
- Haga clic en **Desactive esta función** para seguir usando la tinta negra restante.

Nota: Si desactiva esta función, debe reemplazar la bolsa de tinta negra para activarla nuevamente.

Tema principal: [Cómo reemplazar las unidades de suministro de tinta \(bolsas de tinta\) y las cajas de mantenimiento](#)

Cómo reemplazar la caja de mantenimiento

La caja de mantenimiento almacena tinta sobrante que se elimina del sistema durante la limpieza del cabezal de impresión. Cuando vea un mensaje en la pantalla LCD, siga las instrucciones que aparecen en pantalla para reemplazar la caja de mantenimiento.

Tenga en cuenta las siguientes precauciones al reemplazar la caja de mantenimiento:

- No extraiga la caja de mantenimiento o su cubierta excepto al reemplazarla.
- No toque el chip verde situado en el lateral de la caja de mantenimiento.
- No incline la caja de mantenimiento después de retirarla o se podría derramar la tinta.
- No toque las aberturas de la caja de mantenimiento o es posible que se manche con la tinta.
- No deje caer la caja de mantenimiento y no la someta a impactos fuertes.
- Si no puede colocar la cubierta de nuevo, es posible que la caja de mantenimiento no esté instalada correctamente. Retire y vuelva a instalar la caja de mantenimiento.
- No almacene la caja de mantenimiento en temperaturas elevadas o de congelación.

Precaución: No reutilice una caja de mantenimiento que ha sido retirada y que se ha quedado sin instalar por mucho tiempo. Mantenga la caja de mantenimiento fuera de la luz solar directa.

Nota: La caja de mantenimiento es una pieza que puede ser reemplazada por un usuario y no está cubierta por la garantía del producto.

Tema principal: [Cómo reemplazar las unidades de suministro de tinta \(bolsas de tinta\) y las cajas de mantenimiento](#)

Conceptos relacionados

[Cómo comprar bolsas de tinta y cajas de mantenimiento Epson](#)

Cómo ajustar la calidad de impresión

Si la calidad de impresión disminuye, es posible que necesite ejecutar una utilidad para limpiar o alinear el cabezal de impresión.

Nota: Si está utilizando su producto Epson con el sistema operativo Windows 10 S, no puede utilizar el software descrito en esta sección. Tampoco puede descargar e instalar ningún software del producto Epson de la página de Epson para utilizarlo con Windows 10 S; solamente debe obtener software de la Tienda Windows.

Nota: Cuando está utilizando el Epson Universal Print Driver o el software de impresión PostScript (PS3) con el producto (WF-C5290), puede limpiar el cabezal de impresión, ajustar la calidad de impresión y ejecutar una prueba de inyectores utilizando los botones del producto o las utilidades incluidas con el software de impresión Epson estándar. Para descargar el software de impresión Epson estándar, visite la página latin.epson.com/soporte y seleccione su producto.

Si no se resuelve el problema después de ejecutar estas utilidades, puede que tenga que reemplazar las bolsas de tinta.

[Mantenimiento del cabezal de impresión](#)

[Cómo alinear el cabezal de impresión](#)

[Cómo limpiar la guía del papel](#)

Mantenimiento del cabezal de impresión

Si las impresiones son demasiado claras u observa bandas oscuras o claras en ellas, es posible que sea necesario limpiar los inyectores del cabezal de impresión. Cada vez que limpia los inyectores gasta tinta, por lo tanto, límpielos solo si la calidad de impresión disminuye.

Puede revisar si los inyectores están obstruidos antes de limpiarlos para no limpiarlos innecesariamente.

Nota: No puede limpiar el cabezal de impresión si la tinta está agotada, y es posible que tampoco lo pueda limpiar si tiene un nivel de tinta bajo. Primero debe reemplazar la bolsa de tinta.

[Cómo revisar los inyectores del cabezal de impresión](#)

[Cómo limpiar el cabezal de impresión](#)

Tema principal: [Cómo ajustar la calidad de impresión](#)

Tareas relacionadas

[Cómo retirar e instalar las bolsas de tinta](#)

Cómo revisar los inyectores del cabezal de impresión

Puede imprimir un patrón de prueba de los inyectores para comprobar si los inyectores están obstruidos.

[Cómo revisar los inyectores con el panel de control del producto](#)

[Cómo revisar los inyectores con una utilidad de la computadora](#)

Tema principal: [Mantenimiento del cabezal de impresión](#)

Cómo revisar los inyectores con el panel de control del producto

Puede revisar los inyectores del cabezal de impresión utilizando el panel de control de su producto.

1. Asegure que no aparezcan errores en la pantalla LCD.
2. Cargue varias hojas de papel normal en el producto.
3. Pulse el botón  de inicio, si es necesario.
4. Seleccione **Mantenimiento > Com. boquilla cab. imp.**

Verá una pantalla como esta:

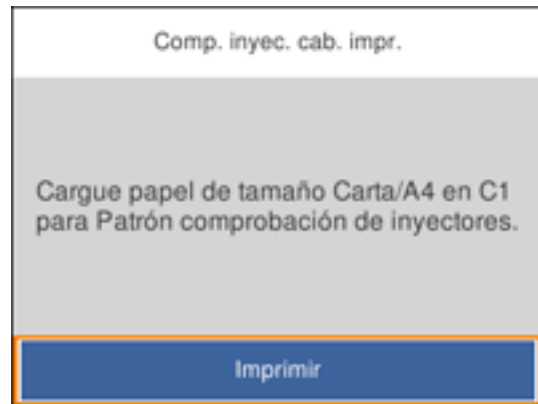

5. Seleccione **Imprimir**.
Se imprime el patrón de prueba de los inyectores.

6. Revise el patrón impreso para ver si aparecen espacios en las líneas.

El cabezal de impresión está limpio.



Necesita limpiar el cabezal de impresión.



7. Realice una de las siguientes acciones:
- Si no hay espacios, seleccione **O**.
 - Si aparecen espacios o el patrón se imprime de forma tenue, seleccione **X** y continúe.
8. Siga las instrucciones en la pantalla para limpiar el cabezal de impresión, revisar los inyectores y repetir el proceso, según sea necesario.

Precaución: Nunca apague el producto o abra la tapa frontal durante un ciclo de limpieza ya que esto podría interferir con la impresión.

Si no ve ninguna mejora después de la cuarta limpieza, espere por lo menos 6 horas sin imprimir. Después, vuelva a limpiar el cabezal de impresión. Si la calidad aún no mejora, póngase en contacto con Epson.

Tema principal: [Cómo revisar los inyectores del cabezal de impresión](#)

Tareas relacionadas



[Cómo retirar e instalar las bolsas de tinta](#)

[Cómo cargar papel en la bandeja](#)

[Cómo revisar los inyectores con una utilidad de la computadora](#)

Cómo revisar los inyectores con una utilidad de la computadora

Puede revisar los inyectores del cabezal de impresión con una utilidad en su computadora con Windows o su Mac.

1. Asegure que no aparezcan errores en la pantalla LCD.
2. Cargue varias hojas de papel normal en el producto.
3. Realice una de las siguientes acciones:
 - **Windows:** Acceda al Escritorio de Windows y haga clic con el botón derecho en el icono  de su producto en el lado derecho de la barra de tareas de Windows, o haga clic en la flecha hacia arriba y haga clic con el botón derecho en el icono .
 - **Mac:** En el menú Apple o en el Dock, seleccione **Preferencias del Sistema**. Seleccione **Impresión y Fax**, **Impresión y Escaneado** o **Impresoras y escáneres**, seleccione su producto y seleccione **Opciones y recambios** u **Opciones y consumibles**. Seleccione **Utilidad** y seleccione **Abrir Utilidad Impresoras**.
4. Seleccione **Test de inyectores**.

Verá una ventana como esta:

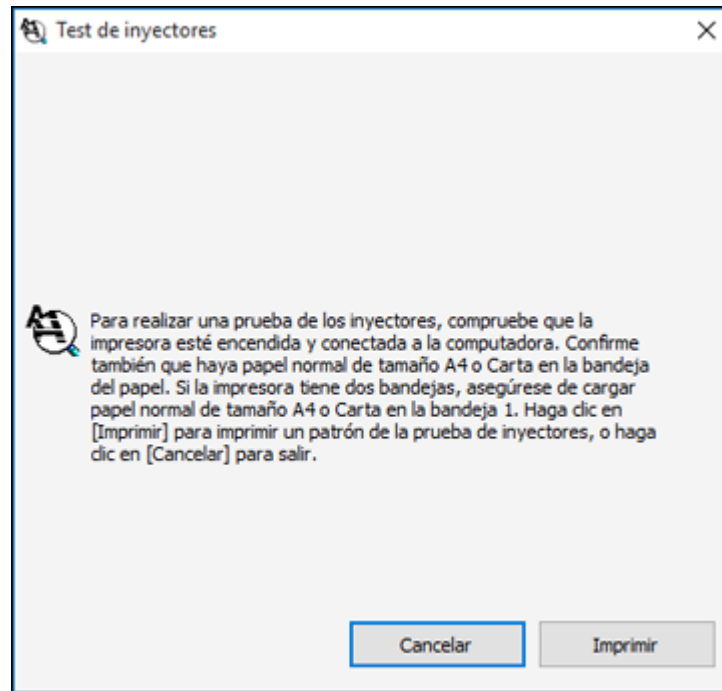

5. Haga clic en **Imprimir**.
6. Revise el patrón impreso para ver si aparecen espacios en las líneas.

El cabezal de impresión está limpio.



Necesita limpiar el cabezal de impresión.



7. Si no aparecen espacios, haga clic en **Finalizar**.

Precaución: Nunca apague el producto o abra la tapa frontal durante un ciclo de limpieza ya que esto podría interferir con la impresión.

Si aparecen espacios o el patrón tiene una apariencia muy tenue, limpie el cabezal de impresión.

Si no ve ninguna mejora después de la cuarta limpieza, espere por lo menos 6 horas sin imprimir. Después, vuelva a limpiar el cabezal de impresión. Si la calidad aún no mejora, póngase en contacto con Epson.

Tema principal: [Cómo revisar los inyectores del cabezal de impresión](#)

Tareas relacionadas

[Cómo retirar e instalar las bolsas de tinta](#)

[Cómo cargar papel en la bandeja](#)

[Cómo revisar los inyectores con el panel de control del producto](#)

Cómo limpiar el cabezal de impresión

Si la calidad de impresión disminuye y el patrón de prueba de los inyectores indica que los inyectores están obstruidos, puede limpiar el cabezal de impresión.

Nota: No puede limpiar el cabezal de impresión si la tinta está agotada, y es posible que tampoco lo pueda limpiar si tiene un nivel de tinta bajo. Primero debe reemplazar la bolsa de tinta.

[Cómo limpiar el cabezal de impresión con el panel de control del producto](#)

[Cómo limpiar el cabezal de impresión con una utilidad de la computadora](#)

Tema principal: [Mantenimiento del cabezal de impresión](#)

Tareas relacionadas

[Cómo retirar e instalar las bolsas de tinta](#)

Cómo limpiar el cabezal de impresión con el panel de control del producto

Puede limpiar el cabezal de impresión utilizando el panel de control de su producto.

1. Asegure que no aparezcan errores en la pantalla LCD.
2. Cargue varias hojas de papel normal en el producto.
3. Pulse el botón  de inicio, si es necesario.
4. Seleccione **Mantenimiento** > **Limpieza cabezal impr.**

Verá una pantalla como esta:



5. Seleccione **Iniciar** para limpiar el cabezal de impresión.
Cuando termine el ciclo de limpieza, verá un mensaje en la pantalla.

Precaución: Nunca apague el producto o abra la tapa frontal durante un ciclo de limpieza ya que esto podría interferir con la impresión.

6. Seleccione **Comprobar** para imprimir un patrón de prueba de los inyectores y confirmar que el cabezal de impresión está limpio.

7. Revise el patrón impreso para ver si aparecen espacios en las líneas.

El cabezal de impresión está limpio.



Necesita limpiar el cabezal de impresión.



Si no ve ninguna mejora después de la cuarta limpieza, espere por lo menos 6 horas sin imprimir. Después, vuelva a limpiar el cabezal de impresión. Si la calidad aún no mejora, póngase en contacto con Epson.

Tema principal: [Cómo limpiar el cabezal de impresión](#)

Tareas relacionadas



[Cómo retirar e instalar las bolsas de tinta](#)

[Cómo cargar papel en la bandeja](#)

[Cómo limpiar el cabezal de impresión con una utilidad de la computadora](#)

Cómo limpiar el cabezal de impresión con una utilidad de la computadora

Puede limpiar el cabezal de impresión con una utilidad en su computadora con Windows o Mac.

1. Asegure que no aparezcan errores en la pantalla LCD.
2. Cargue varias hojas de papel normal en el producto.
3. Realice una de las siguientes acciones:
 - **Windows:** Acceda al Escritorio de Windows y haga clic con el botón derecho en el icono  de su producto en el lado derecho de la barra de tareas de Windows, o haga clic en la flecha hacia arriba y haga clic con el botón derecho en el icono .

- **Mac:** En el menú Apple o en el Dock, seleccione **Preferencias del Sistema**. Seleccione **Impresión y Fax**, **Impresión y Escaneado** o **Impresoras y escáneres**, seleccione su producto y seleccione **Opciones y recambios** u **Opciones y consumibles**. Seleccione **Utilidad** y seleccione **Abrir Utilidad Impresoras**.
4. Seleccione **Limpieza de cabezales**.
Verá una ventana como esta:

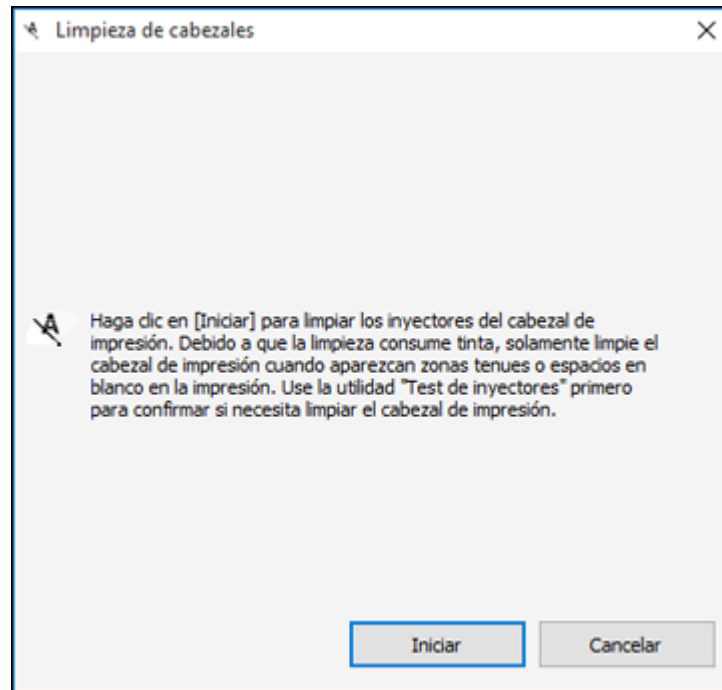

5. Haga clic en **Iniciar** para empezar el ciclo de limpieza.
El indicador  de encendido parpadea mientras se ejecuta el ciclo de limpieza y permanece encendido cuando termina el ciclo de limpieza.

Precaución: Nunca apague el producto o abra la tapa frontal durante un ciclo de limpieza ya que esto podría interferir con la impresión.

6. Cuando termine el ciclo de limpieza, puede revisar si los inyectores están limpios; haga clic en **Imprimir patrón de test de inyectores** y haga clic en **Imprimir**.
7. Revise el patrón impreso para ver si aparecen espacios en las líneas.

El cabezal de impresión está limpio.



Necesita limpiar el cabezal de impresión.



- Si no aparecen espacios, haga clic en **Finalizar**.
- Si aparecen espacios o el patrón tiene una apariencia muy tenue, haga clic en **Limpiar** para limpiar el cabezal de impresión otra vez.

Si no ve ninguna mejora después de la cuarta limpieza, espere por lo menos 6 horas sin imprimir. Después, vuelva a limpiar el cabezal de impresión. Si la calidad aún no mejora, póngase en contacto con Epson.

Tema principal: [Cómo limpiar el cabezal de impresión](#)

Tareas relacionadas

[Cómo retirar e instalar las bolsas de tinta](#)

[Cómo cargar papel en la bandeja](#)

[Cómo limpiar el cabezal de impresión con el panel de control del producto](#)

Cómo alinear el cabezal de impresión

Si las impresiones presentan un aspecto granuloso o borroso, si observa un desalineamiento de las líneas verticales o si aparecen bandas horizontales oscuras o claras, es posible que necesite alinear el cabezal de impresión.

Nota: Las bandas también pueden aparecer si necesita limpiar los inyectores del cabezal de impresión.

[Cómo alinear el cabezal de impresión con el panel de control del producto](#)

Tema principal: [Cómo ajustar la calidad de impresión](#)

Conceptos relacionados

[Cómo limpiar el cabezal de impresión](#)

Cómo alinear el cabezal de impresión con el panel de control del producto

Puede alinear el cabezal de impresión utilizando el panel de control de su producto.

1. Asegure que no aparezcan errores en la pantalla LCD.
2. Cargue varias hojas de papel normal en el producto.
3. Pulse el botón  de inicio, si es necesario.
4. Seleccione **Configuración > Mantenimiento > Alineamiento de cabezal de impresión**.
5. Seleccione una de las siguientes opciones:
 - **Alineación de línea reglada** si la impresión sale borrosa.
 - **Alineación horizontal** si la impresión contiene bandas horizontales.
6. Siga las instrucciones que aparecen en pantalla para imprimir una hoja de alineación.

Nota: No cancele la impresión mientras se esté imprimiendo un patrón de la alineación de cabezales.

7. Revise los patrones impresos en la hoja de alineación y seleccione una de las siguientes opciones en la pantalla LCD, dependiendo del patrón de alineación que imprimió:
 - **Alineación de línea reglada:** Seleccione el número que representa el patrón con la menor cantidad de separación o superposición.

#1

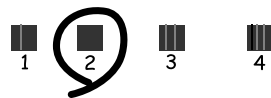

Seleccione el número que representa el patrón con la línea vertical menos desalineada.

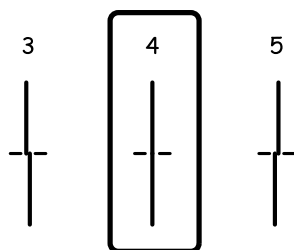

- **Alineación horizontal:** Seleccione el número que representa el patrón con la menor cantidad de separación o superposición.

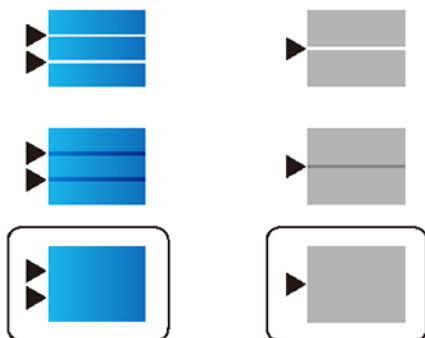

8. Seleccione **Hecho**.

Tema principal: [Cómo alinear el cabezal de impresión](#)

Cómo limpiar la guía del papel

Si aparece tinta al dorso de una impresión, puede limpiar los rodillos de la guía del papel para eliminar cualquier exceso de tinta.

1. Si las impresiones están manchadas o rayadas, cargue papel normal de uno de los siguientes tamaños en la fuente de papel que desea limpiar: Carta (8,5 × 11 pulg. [216 × 279 mm]) o A4 (8,3 × 11,7 pulg. [210 × 297 mm]).
2. Pulse el botón  de inicio, si es necesario.

3. Seleccione **Mantenimiento > Limpieza de guía papel**.
4. Seleccione la fuente de papel que desea limpiar.
5. Siga las instrucciones que aparecen en pantalla para limpiar la guía del papel.
6. Repita estos pasos cuantas veces sea necesario hasta que el papel salga limpio.

Nota: Si el papel aún sale manchado o rayado, repita estos pasos para limpiar las otras fuentes de papel.

Tema principal: [Cómo ajustar la calidad de impresión](#)

Cómo limpiar y transportar el producto

Consulte las siguientes secciones si necesita limpiar o transportar el producto.

[Cómo limpiar el producto](#)

[Cómo transportar el producto](#)

Cómo limpiar el producto

Para que el funcionamiento de su producto sea óptimo, debe limpiarlo varias veces al año.

Precaución: No utilice un cepillo duro, benceno, alcohol o diluyente de pintura para limpiar el producto ya que lo podría dañar. No utilice aceites u otros lubricantes en el interior del producto y no permita que el agua penetre en el interior. Cierre el alimentador de papel posterior cuando no lo esté utilizando para que no le entre polvo en el producto.

1. Apague el producto.
2. Espere hasta que el indicador  de encendido se apague, luego desconecte el cable de alimentación.
3. Desconecte todos los cables conectados al producto.
4. Retire todo el papel del producto.
5. Limpie el exterior y el panel de control del producto con un paño suave y seco. No utilice productos de limpieza líquidos o químicos.
6. Limpie la(s) bandeja(s) de papel con un cepillo suave.

Tema principal: [Cómo limpiar y transportar el producto](#)

Cómo transportar el producto

Si necesita expedir o transportar el producto a una distancia larga, debe prepararlo para el transporte, tal como se describe a continuación.

Precaución: Al transportar o almacenar el producto, siga estas directrices:

- Debido a que el producto es pesado, se requieren por lo menos dos personas para levantar y cargarlo, tal como se muestra a continuación:

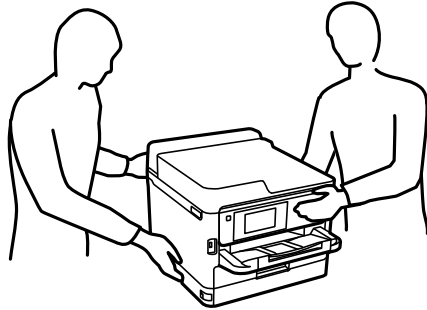

- No incline el producto, no lo coloque verticalmente y no lo ponga boca abajo; de lo contrario, se podría derramar la tinta.
- Deje las bolsas de tinta instaladas. Si retira las bolsas de tinta, el cabezal de impresión se puede reseca e impedir el funcionamiento del producto.

Nota: Antes de guardar el producto por un periodo largo, reemplace la tinta si está agotada, caducada o si tiene un nivel bajo para evitar que el cabezal de impresión se reseque. Guarde el producto en un lugar fresco y seco.

1. Apague el producto.
2. Espere hasta que el indicador  de encendido se apague, luego desconecte el cable de alimentación.
3. Desconecte todos los cables conectados al producto.
4. Retire todo el papel del producto.
5. Levante la tapa de la impresora.
6. Compruebe que el cabezal de impresión esté en la posición de inicio a la derecha.

7. Fije el cabezal de impresión a la impresora con cinta adhesiva, tal como se muestra a continuación.

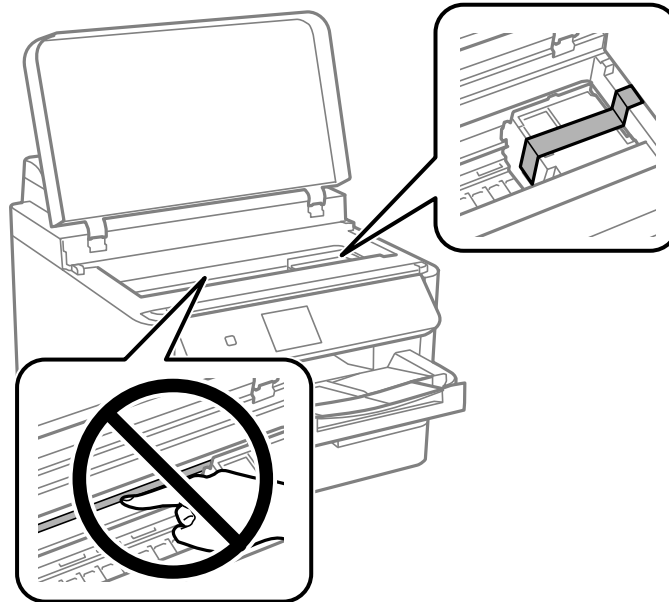

Precaución: No toque la película traslúcida que se encuentra en el interior del producto; de lo contrario, podría dañar el producto.

8. Baje la tapa del producto.

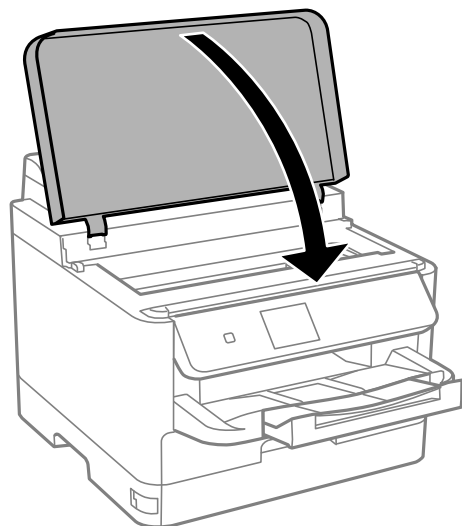

9. Desinstale la bandeja de papel opcional, si es necesario.

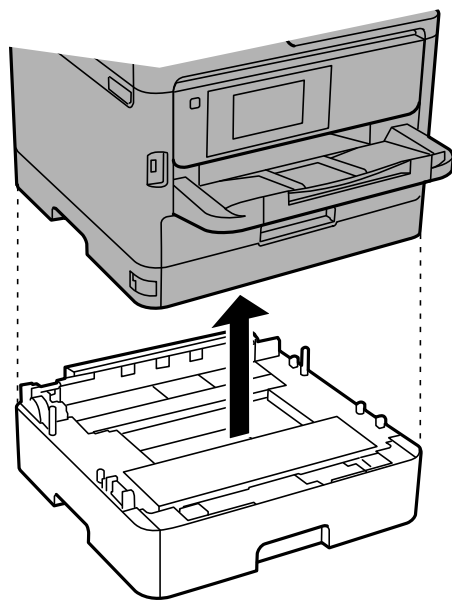

10. Cierre el alimentador de papel posterior y la bandeja de salida del papel, luego baje el panel de control.

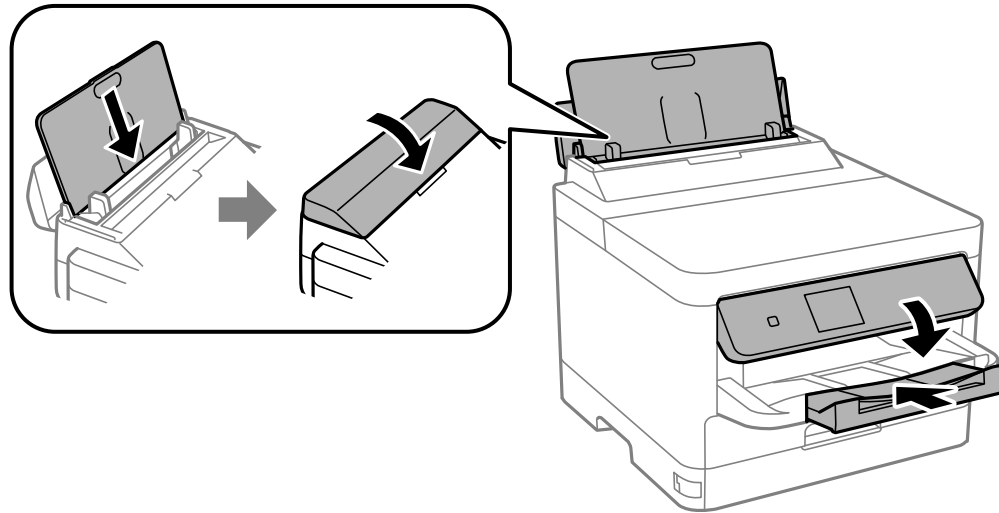

11. Retire la bandeja de salida.

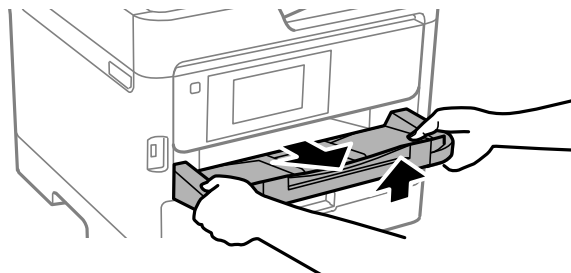

12. Utilice los materiales de embalaje originales, si es posible, o utilice materiales equivalentes con material acolchonado de protección alrededor del producto.

Mantenga el producto nivelado durante el transporte. Asegúrese de retirar la cinta adhesiva del cabezal de impresión antes de utilizar el producto. Si observa que la calidad de impresión ha disminuido cuando vuelva a imprimir, limpie y alinee el cabezal de impresión.

Tema principal: [Cómo limpiar y transportar el producto](#)

Conceptos relacionados

[Cómo alinear el cabezal de impresión](#)

[Cómo limpiar el cabezal de impresión](#)

Solución de problemas

Consulte las siguientes secciones para obtener soluciones a problemas que pueda tener al utilizar el producto.

[Cómo obtener actualizaciones del software](#)

[Mensajes de estado del producto](#)

[Cómo ejecutar una prueba del producto](#)

[Cómo restablecer los valores predeterminados del panel de control](#)

[Solución de problemas de configuración](#)

[Solución de problemas de red](#)

[Solución de problemas de papel](#)

[Solución de problemas de impresión desde una computadora](#)

[Solución de problemas con PostScript](#)

[Solución de problemas de composición de página y contenido](#)

[Solución de problemas con la calidad de impresión](#)



[Cómo desinstalar el software del producto](#)

[Dónde obtener ayuda](#)

Cómo obtener actualizaciones del software

Se aconseja visitar periódicamente la página de soporte técnico de Epson para obtener actualizaciones gratuitas del software de su producto. Visite la página latin.epson.com/soporte y seleccione su producto.

Nota: Epson periódicamente proporciona actualizaciones de firmware para abordar cuestiones de seguridad, rendimiento, correcciones de errores menores y asegurar que la impresora funcione como fue diseñada. Su impresora fue diseñada para funcionar solamente con bolsas de tinta Epson originales, por lo tanto algunas actualizaciones pueden afectar la funcionalidad de la tinta de terceros.

- **Windows:** El software de la impresora automáticamente busca actualizaciones. También puede actualizar el software manualmente seleccionando **Actualización del software** aquí:
 - Acceda al Escritorio de Windows y haga clic con el botón derecho en el icono  de su producto en el lado derecho de la barra de tareas de Windows, o haga clic en la flecha hacia arriba y haga clic con el botón derecho en el icono .
 - En la ficha **Mantenimiento** de la ventana de los ajustes de la impresora

También puede actualizar el software seleccionando **EPSON Software Updater** en el grupo de programas **EPSON** o **EPSON Software**, accesible por medio del botón **Inicio** o en la pantalla **Inicio** o **Aplicaciones**, dependiendo de su versión de Windows.

- **OS X:** Puede actualizar el software manualmente abriendo la carpeta **Aplicaciones > Epson Software** y seleccionando **EPSON Software Updater**.
- **macOS 10.12.x o 10.13.x:** Puede actualizar el software manualmente abriendo la tienda **App Store**, seleccionando **Actualizaciones**, buscando una opción de actualización de software para Epson Software y seleccionando **Actualizar**.

Tema principal: [Solución de problemas](#)

Mensajes de estado del producto

A menudo puede diagnosticar problemas con el producto revisando los mensajes o los iconos de estado en la pantalla LCD.

Nota: Si la pantalla está oscura, toque la pantalla para desactivar el modo de reposo del producto.

Mensaje en la pantalla LCD	Condición/solución
Error de la impres. Vuelva a encender la impresora. Consulte la documentación para obtener detalles.	<p>Apague el producto y luego vuelva a encenderlo. Si el error persiste, revise si hay obstrucciones de papel o materiales de protección y retírelas del producto. Si aún continúa el error, póngase en contacto con Epson para obtener asistencia.</p> <p>Si ve cualquiera de los siguientes códigos de error, asegure que no haya excedido la capacidad de carga para cualquier fuente de papel.</p> <ul style="list-style-type: none"> • 000181 • 000184
Sin papel en XX.	Cargue el tamaño y tipo de papel en la fuente de papel indicada.
No se puede imprimir debido a que XX está averiado. Puede imprimir desde otro cassette.	Apague el producto y luego vuelva a encenderlo. Vuelva a introducir la bandeja de papel indicada. Si continúa el error, póngase en contacto con Epson para obtener asistencia.
Debe reemplazar la unidad de suministro de tinta.	Reemplace las bolsas de tinta indicadas.

Mensaje en la pantalla LCD	Condición/solución
Configuración de papel está establecido en Desactivado. Es posible que algunas funciones no estén disponibles. Para obtener detalles, consulte la documentación.	AirPrint no está disponible cuando el ajuste Visualización autom. conf. papel está desactivado. Cambie el ajuste Visualización autom. conf. papel a Activ.
La combinación de la dirección IP y la máscara de subred no es válida. Consulte la documentación para obtener detalles.	Póngase en contacto con el administrador de su producto.
Actualice el certificado raíz para utilizar los servicios en la nube.	Póngase en contacto con el administrador de su producto.
Compruebe si la configuración de puerto de la impresora (por ejemplo, Dirección IP) o el driver de la impresora es correcto en la computadora.	Revise que el puerto de la impresora esté seleccionado correctamente en Propiedad > Puerto del menú Impresora. Seleccione USBXXX para una conexión USB o EpsonNet Print Port para una conexión de red.
Compruebe si la configuración del puerto o si el driver de la impresora es correcto en la computadora.	
Recovery mode	Póngase en contacto con el administrador de su producto.

Tema principal: [Solución de problemas](#)

Referencias relacionadas

- [Problemas con la alimentación del papel](#)
- [Obstrucciones de papel dentro del producto](#)
- [Problemas con la expulsión del papel](#)
- [Dónde obtener ayuda](#)
- [Opciones de Conf. origen de papel](#)

Tareas relacionadas

- [Cómo retirar e instalar las bolsas de tinta](#)

Temas relacionados

- [Cómo configurar el producto en una red Wi-Fi o alámbrica](#)

Cómo ejecutar una prueba del producto

Una prueba del producto le ayudará a determinar si su producto está funcionando correctamente.

1. Desconecte todos los cables de interfaz conectados al producto.
2. Cargue papel normal en la bandeja del papel.
3. Pulse el botón  de inicio, si es necesario.
4. Seleccione **Mantenimiento**.

Verá una pantalla como esta:

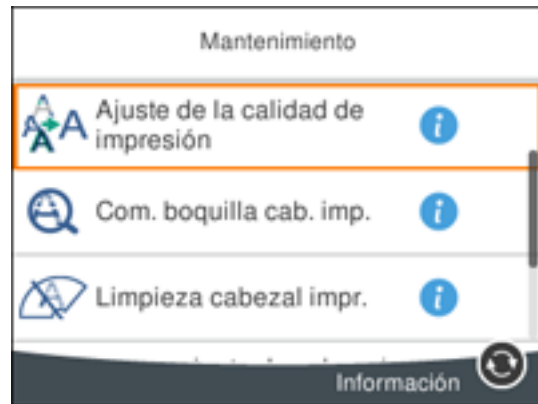

5. Seleccione **Com. boquilla cab. imp.**

Verá una pantalla como esta:

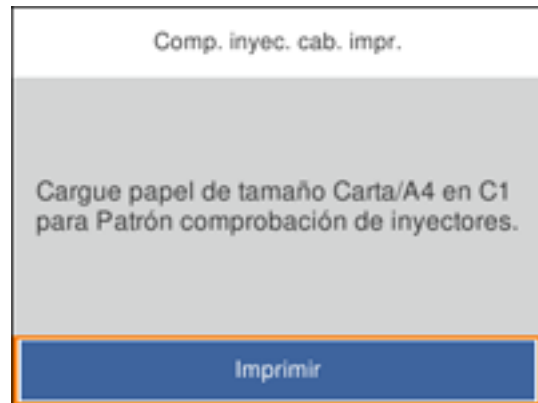

6. Seleccione **Imprimir**.
Se imprime el patrón de prueba de los inyectores.
7. Realice una de las siguientes acciones, dependiendo de los resultados de la prueba del producto:
 - Si la página se imprime y el patrón de prueba de los inyectores está completo, el producto está funcionando correctamente. El problema de funcionamiento se puede deber a la computadora, al cable, al software o a los ajustes seleccionados. Revise las otras soluciones en este manual o intente desinstalar y reinstalar el software de la impresora.
 - Si la página se imprime, pero el patrón de prueba de los inyectores presenta espacios, limpie el cabezal de impresión.
 - Si la página no se imprime, el producto puede tener un problema. Revise las otras soluciones presentadas en este manual. Si no funcionan, comuníquese con Epson.

Tema principal: [Solución de problemas](#)

Conceptos relacionados

[Cómo limpiar el cabezal de impresión](#)

[Cómo desinstalar el software del producto](#)

Referencias relacionadas

[Dónde obtener ayuda](#)

Cómo restablecer los valores predeterminados del panel de control

Si tiene un problema con los ajustes del panel de control del producto, puede restaurarlos a sus valores predeterminados. Puede elegir los ajustes que desea restaurar o restaurarlos todos.

Nota: Este ajuste puede ser bloqueado por un administrador. Si no puede cambiar o acceder a este ajuste, póngase en contacto con su administrador para obtener asistencia.

1. Pulse el botón  de inicio, si es necesario.
2. Seleccione **Configuración**.
3. Seleccione **Ajustes generales**.
4. Desplácese hacia abajo y seleccione **Admin. del sistema**. Introduzca la contraseña de administrador, si es necesario.
5. Desplácese hacia abajo y seleccione **Restaurar configuración pred.**

Verá una pantalla como esta:



6. Seleccione una de las siguientes opciones:
 - **Configuración de red:** Restablece todos los ajustes de red.
 - **Todo, excepto Configuración de red:** Restablece todos los ajustes, excepto los ajustes de red.
 - **Todos los ajustes:** Restablece todos los ajustes del panel de control.

Verá un mensaje de confirmación.

7. Seleccione **Sí** para restablecer los ajustes seleccionados. (Seleccione **No** si desea cancelar la operación).

Tema principal: [Solución de problemas](#)

Solución de problemas de configuración

Consulte las siguientes secciones si tiene problemas al configurar el producto.

[El producto no se enciende o apaga](#)

[El producto hace ruido tras la instalación de la tinta](#)

[Problemas con la instalación del software](#)

Tema principal: [Solución de problemas](#)

El producto no se enciende o apaga

Si no puede encender o apagar el producto, pruebe las siguientes soluciones:

- Si no puede encender el producto, asegure que el cable de alimentación esté conectado firmemente y mantenga presionado el botón de encendido por más tiempo.
- Si no puede apagar el producto, mantenga presionado el botón de encendido un poco más. Si aún no puede apagar el producto, desconecte el cable de alimentación, vuelva a conectarlo, luego encienda el producto y apáguelo otra vez utilizando el botón de encendido.

Tema principal: [Solución de problemas de configuración](#)

El producto hace ruido tras la instalación de la tinta

Si el producto hace ruido después de instalar la tinta, revise los siguientes puntos:

- Al instalar las bolsas de tinta por primera vez, el producto debe cargar el cabezal de impresión. Espere hasta que el producto haya terminado de cargar la tinta antes de apagarlo; de lo contrario, es posible que la carga no se realice correctamente y se use demasiada tinta la próxima vez que encienda el producto.
- Si el cabezal de impresión del producto deja de moverse o de hacer ruidos y el proceso de carga no ha terminado después de aproximadamente 5 minutos, apague el producto. Vuelva a encenderlo y compruebe si la carga aún está en curso. Si todavía está en curso, póngase en contacto con Epson para obtener asistencia.

Tema principal: [Solución de problemas de configuración](#)

Problemas con la instalación del software

Si tiene problemas al instalar el software del producto, pruebe estas soluciones:

- Asegúrese de que el producto esté encendido y que los cables necesarios estén conectados firmemente en ambos extremos. Si aún tiene problemas al instalar el software, desconecte el cable y siga cuidadosamente las instrucciones que aparecen en la *Guía de instalación*. Asegúrese también de que la computadora cumpla con los requisitos de sistema para su sistema operativo.
- Cierre todos los demás programas, incluyendo protectores de pantalla y software antivirus, e instale el software del producto nuevamente.
- En Windows, compruebe que su producto esté seleccionado como la impresora predeterminada y que el puerto correcto se muestre en las propiedades de la impresora.
- Si ve algún mensaje de error o el software no se instala correctamente en Windows, es posible que no tenga los privilegios necesarios para instalar el software. Póngase en contacto con su administrador de sistemas.
- Si va a imprimir por medio de una red, asegure que su producto esté configurado correctamente en la red.

Tema principal: [Solución de problemas de configuración](#)

Conceptos relacionados

[Cómo desinstalar el software del producto](#)

Referencias relacionadas

[Requisitos de sistema para Windows](#)

[Requisitos de sistema para Mac](#)

Solución de problemas de red

Consulte las siguientes soluciones si tiene problemas al configurar o utilizar el producto en una red.

Nota: Si el producto sufre una avería o necesita mandarlo a reparar, puede perder los datos y ajustes de red. Epson no se hace responsable de hacer una copia de seguridad o de recuperar los datos y los ajustes durante o después del periodo de garantía. Se recomienda crear su propia copia de seguridad o imprimir sus datos y ajustes de red.

[El producto no se puede conectar a un router o punto de acceso inalámbrico](#)

[El software de red no puede encontrar el producto en una red](#)

[El producto no aparece en la ventana de impresoras de Mac](#)

[No puede imprimir por medio de una red](#)

Tema principal: [Solución de problemas](#)

El producto no se puede conectar a un router o punto de acceso inalámbrico

Si el producto no puede encontrar o conectarse a un router o punto de acceso inalámbrico, pruebe estas soluciones:

- Si va a conectar el producto por medio de Wi-Fi Protected Setup (WPS) y el icono de Wi-Fi en la pantalla LCD del producto no está iluminado o no aparece, seleccione una de las opciones de WPS en el panel de control del producto dentro de 2 minutos de haber pulsado el botón WPS del router.
- Compruebe que el producto esté dentro del alcance del router o punto de acceso de 2,4 GHz. No coloque el producto cerca de hornos de microondas, teléfonos inalámbricos de 2,4 GHz u objetos grandes de metal, como un archivador.

Nota: Si está utilizando un router inalámbrico de 5 GHz, configure el router para operar en modo de banda dual (2,4 GHz y 5 GHz). Si su router utiliza el mismo nombre de red (SSID) para las bandas de 2,4 GHz y 5 GHz, cambie el nombre de las bandas para que cada una tenga un nombre de red (SSID) diferente, como, por ejemplo, Red de hogar 2,4 GHz y Red de hogar 5 GHz. Consulte la documentación de su router o póngase en contacto con su proveedor de servicios de Internet para obtener instrucciones.

- Conéctese al router o al punto de acceso a través de su computadora u otro dispositivo para comprobar si el router o punto de acceso está funcionando correctamente.
- Es posible que tenga que desactivar el firewall y cualquier software antivirus en su router o punto de acceso inalámbrico.
- Asegúrese de que no hayan restricciones de acceso, como filtros de dirección MAC, establecidas en el router o punto de acceso. Si hay restricciones de acceso, agregue la dirección MAC del producto a la lista de direcciones del router. Para obtener la dirección MAC del producto, imprima una hoja de estado de red. Después, siga las instrucciones en la documentación del router o punto de acceso para agregar la dirección a la lista.
- Si el router o punto de acceso no transmite su nombre de red (SSID), siga las instrucciones incluidas con el producto para ingresar el nombre de red inalámbrica manualmente.
- Si el router o punto de acceso tiene una utilidad de seguridad habilitada, determine el tipo de seguridad que está utilizando y cualquier contraseña requerida para la conexión. Asegúrese de introducir la clave WEP o la contraseña WPA correctamente.
- Compruebe si su computadora tiene restricciones en los canales inalámbricos disponibles. Si es el caso, verifique que su punto de acceso inalámbrico esté usando uno de los canales utilizables y cambie a un canal utilizable, si es necesario.

- Si está usando una conexión Wi-Fi Direct que de repente se desconecta, es posible que se haya cambiado la contraseña de Wi-Fi Direct en su dispositivo. Si es necesario, borre los ajustes de conexión **DIRECT-xxxxxxx** existentes de su dispositivo e ingrese una contraseña nueva. Consulte la documentación del dispositivo para obtener instrucciones.
- Si conectó su producto a una computadora con Windows utilizando Wi-Fi Direct y automáticamente seleccionó el modo de punto de acceso, es posible que tenga problemas al acceder a una conexión de Internet de baja prioridad. Revise los ajustes del adaptador o de la conexión de red en el Panel de control de Windows y configure el ajuste **Métrica de Internet** a **100** para su versión de Protocolo de Internet.

Tema principal: [Solución de problemas de red](#)

Tareas relacionadas

[Cómo activar el modo Wi-Fi Direct](#)

[Cómo seleccionar los ajustes de red inalámbrica desde el panel de control](#)

[Cómo utilizar WPS para conectar el producto a una red](#)

[Cómo conectar el producto a un router Wi-Fi nuevo](#)

[Cómo imprimir una hoja de estado de la red](#)

Temas relacionados

[Cómo configurar el producto en una red Wi-Fi o alámbrica](#)

El software de red no puede encontrar el producto en una red

Si el programa EpsonNet Setup no puede encontrar su producto en una red, pruebe estas soluciones:

- Compruebe que el producto esté encendido y conectado a la red. Verifique la conexión utilizando el panel de control del producto.
- Revise si el nombre de red (SSID) contiene caracteres que no sean ASCII. Su producto no puede mostrar caracteres que no sean ASCII.
- Asegúrese de que el producto no esté conectado a una red de invitados.
- Si es necesario, vuelva a instalar el software del producto e intente ejecutar el programa EpsonNet Setup otra vez:
 1. Restaure los ajustes de red del producto a sus valores predeterminados.
 2. **Windows solamente:** Desinstale el software del producto.
 3. Siga las instrucciones indicadas en la documentación del router para inicializar su router.

Nota: Si está leyendo estas instrucciones en línea, perderá la conexión de Internet al inicializar el router. Por lo tanto, anote el próximo paso antes de inicializarlo.

4. Descargue el software del producto de la página web de Epson e instálelo utilizando las instrucciones en la *Guía de instalación*.
- Si ha reemplazado su router, reinstale el software del producto para conectarlo al router nuevo.

Nota: Si está utilizando un router inalámbrico de 5 GHz, configure el router para operar en modo de banda dual (2,4 GHz y 5 GHz). Si su router utiliza el mismo nombre de red (SSID) para las bandas de 2,4 GHz y 5 GHz, cambie el nombre de las bandas para que cada una tenga un nombre de red (SSID) diferente, como, por ejemplo, Red de hogar 2,4 GHz y Red de hogar 5 GHz. Consulte la documentación de su router o póngase en contacto con su proveedor de servicios de Internet para obtener instrucciones.

- Revise si su router o punto de acceso inalámbrico tiene una función de separador de privacidad activada que esté impidiendo la detección de su dispositivo a través de la red. Consulte la documentación de su router o punto de acceso para obtener instrucciones sobre cómo desactivar la función de separador de privacidad.

Tema principal: [Solución de problemas de red](#)

Tareas relacionadas

[Cómo desinstalar el software de impresión - Software de impresión Epson estándar - Windows](#)

[Cómo activar el modo Wi-Fi Direct](#)

Temas relacionados

[Cómo configurar el producto en una red Wi-Fi o alámbrica](#)

El producto no aparece en la ventana de impresoras de Mac

Si su producto no aparece en la ventana de impresoras de Mac, pruebe estas soluciones:

- Apague el producto, espere 30 segundos, luego vuelva a encenderlo.
- Si va a conectar el producto por medio de Wi-Fi Protected Setup (WPS) y el icono de Wi-Fi en la pantalla LCD del producto no está iluminado, seleccione una de las opciones de WPS en el panel de control del producto dentro de 2 minutos de haber pulsado el botón WPS del router.
- Si va a conectar el producto de forma inalámbrica por medio de EpsonNet Setup y no ve el icono de la antena Wi-Fi con las barras de conexión en la pantalla LCD, asegure que el software del producto se haya instalado correctamente. Si es necesario, vuelva a instalar el software.

Nota: Si está utilizando un router inalámbrico de 5 GHz, configure el router para operar en modo de banda dual (2,4 GHz y 5 GHz). Si su router utiliza el mismo nombre de red (SSID) para las bandas de 2,4 GHz y 5 GHz, cambie el nombre de las bandas para que cada una tenga un nombre de red (SSID) diferente, como, por ejemplo, Red de hogar 2,4 GHz y Red de hogar 5 GHz. Consulte la documentación

de su router o póngase en contacto con su proveedor de servicios de Internet para obtener instrucciones.

Tema principal: [Solución de problemas de red](#)

Conceptos relacionados

[Cómo desinstalar el software del producto](#)

No puede imprimir por medio de una red

Si no puede imprimir por medio de una red, pruebe estas soluciones:

- Compruebe que el producto esté encendido.
- Instale el software de red del producto, tal como se describe en la documentación del producto.
- Imprima una hoja de estado de red y verifique que los ajustes de red sean correctos. Si el estado de la red es **Desconectado**, revise las conexiones del cable, apague el producto y luego vuelva a encenderlo.
- Si está utilizando TCP/IP, compruebe que la dirección IP del producto esté configurada correctamente para su red. Si la red no asigna direcciones IP utilizando DHCP, configure la dirección IP manualmente.
- Compruebe que la computadora y el producto estén utilizando la misma red inalámbrica.
- Si la impresión en red es lenta, imprima una hoja de estado de red y revise la potencia de la señal. Si tiene una señal débil, acerque el producto a su router o punto de acceso. No coloque el producto cerca de hornos de microondas, teléfonos inalámbricos de 2,4 GHz u objetos grandes de metal, como un archivador.

Nota: Si está utilizando un router inalámbrico de 5 GHz, configure el router para operar en modo de banda dual (2,4 GHz y 5 GHz). Consulte la documentación del router para obtener instrucciones.

- Revise si su router o punto de acceso inalámbrico tiene una función de separador de privacidad activada que esté impidiendo la impresión desde un dispositivo por medio de la red. Consulte la documentación de su router o punto de acceso para obtener instrucciones sobre cómo desactivar la función de separador de privacidad.
- Si va a conectar el producto por medio de Wi-Fi Protected Setup (WPS) y el icono de Wi-Fi no aparece en la pantalla LCD del producto, seleccione una de las opciones de WPS en el panel de control del producto dentro de 2 minutos de haber pulsado el botón WPS del router.

- Revise el router LAN alámbrico o el punto de acceso para ver si el LED del puerto al que el producto está conectado está encendido o parpadeando. Si el LED de enlace está apagado, haga lo siguiente:
 - Compruebe que el cable Ethernet esté firmemente conectado al producto y a su router, punto de acceso, conmutador o concentrador.
 - Intente conectar el producto a un puerto diferente o a un router, punto de acceso, conmutador o concentrador diferente.
 - Intente conectar el producto con un cable Ethernet diferente.
 - Intente imprimir a su producto desde otra computadora en la red.

Nota: Si está utilizando un router inalámbrico de 5 GHz, configure el router para operar en modo de banda dual (2,4 GHz y 5 GHz). Consulte la documentación del router para obtener instrucciones.

- Si va a conectar el producto por medio de EpsonNet Setup y el icono de Wi-Fi no está iluminado en la pantalla LCD, asegure que el software del producto se haya instalado correctamente. Si es necesario, vuelva a instalar el software.

Tema principal: [Solución de problemas de red](#)

Conceptos relacionados

[Cómo desinstalar el software del producto](#)

Tareas relacionadas

[Cómo imprimir una hoja de estado de la red](#)

Temas relacionados

[Cómo configurar el producto en una red Wi-Fi o alámbrica](#)

Solución de problemas de papel

Consulte las siguientes secciones si tiene problemas al usar papel con el producto.

[Problemas con la alimentación del papel](#)

[Obstrucciones de papel dentro del producto](#)

[Problemas con la expulsión del papel](#)

Tema principal: [Solución de problemas](#)

Problemas con la alimentación del papel

Si tiene problemas con la alimentación del papel, pruebe estas soluciones:

- Si el papel no avanza para la impresión, retírelo del alimentador de papel posterior o de la bandeja. Vuelva a cargar el papel, luego ajuste las guías laterales. Compruebe que la pila de papel no esté por encima de la lengüeta de las guías laterales de la bandeja o del alimentador de papel posterior.
- Coloque el producto en una superficie plana y utilícelo en las condiciones ambientales recomendadas.
- Introduzca la bandeja de papel completamente dentro del producto.
- Si avanzan varias hojas a la vez, retire el papel, airee los bordes para separar las hojas y vuelva a cargar el papel.
- No cargue más hojas del número recomendado.
- Asegúrese de que el papel cumpla con las especificaciones del producto.
- Si el papel se obstruye al imprimir en ambas caras del papel, cargue menos hojas.
- Compruebe que los ajustes del tamaño y tipo de papel estén correctos para el papel.
- Si instaló una unidad de bandeja de papel opcional, asegúrese de activar la unidad de bandeja en el software de impresión.
- Si su producto se para durante la impresión, asegúrese de que la tapa frontal esté cerrada.
- Para obtener los mejores resultados, siga estas directrices:
 - Utilice papel nuevo, liso y de alta calidad que no esté ondulado, arrugado, viejo o que no sea demasiado delgado o grueso.
 - Cargue papel en la bandeja con la cara imprimible hacia abajo.
 - No cargue papel perforado para carpetas en la bandeja.
 - Siga las instrucciones de carga especiales incluidas con el papel.

Tema principal: [Solución de problemas de papel](#)

Referencias relacionadas

[Obstrucciones de papel dentro del producto](#)

[Capacidad de carga de papel](#)

Obstrucciones de papel dentro del producto

Si aparece un mensaje indicando que hay papel obstruido dentro del producto, siga las instrucciones que aparecen en pantalla para localizar y retirar el papel obstruido.

Tome las siguientes precauciones al retirar el papel obstruido del producto:

- Retire el papel obstruido con cuidado. Puede dañar el producto si utiliza demasiada fuerza.
- A menos que se indique específicamente, no incline el producto y tampoco lo coloque sobre un costado o boca abajo, ya que la tinta se podría derramar.

Advertencia: Nunca toque los botones del panel de control mientras tenga la mano dentro del producto. Si el producto empieza a operar, podría causar lesiones. No toque ninguna de las piezas salientes en el interior del producto.

Tema principal: [Solución de problemas de papel](#)

Temas relacionados

[Cómo cargar papel](#)

Problemas con la expulsión del papel

Si el papel no se expulsa correctamente, pruebe estas soluciones:

- Si el papel no se expulsa completamente, es posible que haya seleccionado el tamaño de papel incorrecto. Cancele la impresión para expulsar el papel. Seleccione el tamaño de papel correcto cuando vuelva a imprimir.
- Si el papel sale arrugado, puede deberse a que esté húmedo o sea muy delgado. Cargue otra pila de papel y asegúrese de seleccionar el ajuste de tipo de papel correcto cuando vuelva a imprimir.

Tema principal: [Solución de problemas de papel](#)

Referencias relacionadas

[Obstrucciones de papel dentro del producto](#)

[Ajustes de tipo de papel - Panel de control](#)

Temas relacionados

[Cómo cargar papel](#)

Solución de problemas de impresión desde una computadora

Consulte las siguientes secciones si tiene problemas al imprimir desde su computadora.

Nota: Cuando imprime utilizando AirPrint, los ajustes de impresión disponibles son diferentes a los que se mencionan en este manual. Consulte la página web de Apple para obtener detalles.

Nota: Para problemas durante la impresión con el Epson Universal Print Driver o el software de impresión PostScript (PS3), consulte las secciones que cubren dichos temas en este manual.

No se imprime nada

El icono del producto no aparece en la barra de tareas de Windows

La impresión es lenta

Tema principal: [Solución de problemas](#)

No se imprime nada

Si ha enviado un trabajo de impresión a la impresora y no se imprime nada, pruebe estas soluciones:

- Compruebe que el producto esté encendido.
- Compruebe que los cables de interfaz estén conectados firmemente en ambos extremos.
- Si ha conectado el producto a un concentrador USB, asegúrese de que sea un concentrador de primer nivel. Si aún no imprime, conecte el producto directamente a la computadora en lugar de al concentrador.
- Asegure que el estado de la impresora no indique que está desconectada o en espera.
- Ejecute una prueba del producto para ver si se imprime una página de prueba. Si la página de prueba se imprime, revise que el software del producto esté instalado correctamente.
- En Windows, compruebe que su producto esté seleccionado como la impresora predeterminada.
- En Windows, elimine todos los trabajos de impresión de la cola de impresión de Windows. Haga clic en **Cola de impresión** en la ficha Mantenimiento de la ventana de los ajustes de la impresora y cancele cualquier trabajo de impresión detenido.
- En un Mac, asegure que la impresora esté en la lista de impresoras.
- En un Mac, verifique que la impresora no esté detenida.
- Compruebe que el producto esté encendido y conectado a su computadora.
- Compruebe que el ajuste **Config. de la impresora > Idioma de impresión** esté configurado en **Automático** o **PS3**.
- Compruebe que su producto esté seleccionado como la impresora en su programa de impresión.
- En Windows, es posible que el producto no pueda imprimir si se enviaron muchos trabajos de impresión. Seleccione **Imprimir directamente a la impresora** en la ficha Avanzado de las propiedades de la impresora.

Tema principal: [Solución de problemas de impresión desde una computadora](#)

Tareas relacionadas

[Cómo ejecutar una prueba del producto](#)

El icono del producto no aparece en la barra de tareas de Windows

Si no ve el icono del producto en la barra de tareas de Windows, primero trate de reiniciar la computadora. Si eso no funciona, pruebe esta solución:

1. Realice una de las siguientes acciones:

- **Windows 10:** Haga clic en  y seleccione  (Configuración) > **Dispositivos > Impresoras y escáneres**. Seleccione el nombre del producto y seleccione **Administrar > Preferencias de impresión**.
- **Windows 8.x:** Navegue a la pantalla **Aplicaciones** y seleccione **Panel de control > Hardware y sonido > Dispositivos e impresoras**. Haga clic con el botón derecho del mouse en el nombre del producto, seleccione **Preferencias de impresión** y seleccione el nombre del producto otra vez, si es necesario.
- **Windows 7:** Haga clic en  y seleccione **Dispositivos e impresoras**. Haga clic con el botón derecho del mouse en el nombre del producto, seleccione **Preferencias de impresión** y seleccione el nombre del producto otra vez, si es necesario.
- **Windows Vista:** Haga clic en , seleccione **Panel de control** y haga clic en **Impresora** debajo de la categoría **Hardware y sonido**. Haga clic con el botón derecho del mouse en el nombre del producto, seleccione **Preferencias de impresión** y seleccione el nombre del producto otra vez, si es necesario.

2. Haga clic en la ficha **Mantenimiento**.

3. Haga clic en el botón **Ajustes extendidos**.

4. Seleccione **Activar EPSON Status Monitor 3** y haga clic en **Aceptar**.

5. Haga clic en el botón **Preferencias de monitorización**.

6. Haga clic en la casilla de verificación para activar la opción que le permite añadir el icono de acceso directo a la barra de tareas.

7. Haga clic en **Aceptar** para cerrar las ventanas abiertas del programa.

Tema principal: [Solución de problemas de impresión desde una computadora](#)

La impresión es lenta

Si la velocidad de impresión ha disminuido, pruebe estas soluciones:

- Asegúrese de que la computadora cumpla con los requisitos de sistema para su sistema operativo. Si va a imprimir una imagen de alta resolución, es posible que necesite superar los requisitos mínimos. Si es necesario, aumente la memoria de su sistema.
- Si está utilizando Windows 7, cierre la ventana **Dispositivos e impresoras** antes de imprimir.
- Confirme que el ajuste **Modo silencioso** esté desactivado.
- Desocupe espacio en el disco duro o ejecute una utilidad de desfragmentación para liberar espacio existente.
- Cierre todos los programas que no esté utilizando al imprimir.
- Si el producto está conectado a un concentrador USB, conéctelo directamente a la computadora.
- Si la velocidad de impresión disminuye aún más después de imprimir continuamente durante mucho tiempo, es posible que el producto se haya enlentecido automáticamente para proteger el mecanismo de impresión contra el sobrecalentamiento o daños. Deje que el producto descanse durante 30 minutos mientras esté encendido, luego intente imprimir de nuevo.
- Si está utilizando el software de impresión PostScript en una computadora con Windows, seleccione **Rápido** como el ajuste **Calidad de impresión** en la ficha Avanzado del software de la impresora.

Para una velocidad de impresión más rápida, seleccione los siguientes ajustes en el software del producto:

- Asegúrese de que el ajuste de tipo de papel coincida con el tipo de papel que tiene cargado en la impresora.
- Active cualquier ajuste de alta velocidad en el software del producto.
- Seleccione un ajuste de calidad de impresión más bajo.
- Asegure que el tiempo de secado de tinta no se haya aumentado para la impresión a doble cara.
- **Windows:** Haga clic en la ficha **Mantenimiento** o **Utilidades**, seleccione **Ajustes extendidos** o **Velocidad y avance** y seleccione los siguientes ajustes:
 - **Siempre procesar con tipo de datos RAW**
 - **Modo de procesamiento de página**
 - **Imprimir como mapa de bits**
- **Windows:** Seleccione **Propiedades de impresora**, haga clic en la ficha **Más opciones** y compruebe que el ajuste **Alta velocidad** esté activado.

- **Mac:** Seleccione **Preferencias del Sistema**, seleccione **Impresoras y escáneres** y seleccione su producto. Seleccione **Opciones y consumibles**, seleccione **Opciones** (o **Driver**) y active el ajuste **Impresión de alta velocidad**.

Si la impresión sigue lenta y está utilizando Windows 7 o Windows Vista, pruebe lo siguiente:

1. Haga clic en  y seleccione **Equipo** o **Mi PC**. Haga doble clic en la unidad **C:** y abra estas carpetas: **ProgramData > EPSON > PRINTER**.

Nota: Si no ve la carpeta ProgramData, abra el menú **Organizar** y seleccione **Opciones de carpeta y búsqueda**. En la ventana que aparece, haga clic en la ficha **Ver**, seleccione **Mostrar archivos, carpetas y unidades ocultos** en la lista Configuración avanzada y haga clic en **Aceptar**.

2. Haga clic con el botón derecho en el archivo **EPAUDF01.AUD** y seleccione **Eliminar**.
3. Reinicie su computadora e intente imprimir otra vez.

Tema principal: [Solución de problemas de impresión desde una computadora](#)

Referencias relacionadas

[Ajustes de tipo de papel - Panel de control](#)

[Requisitos de sistema para Windows](#)

[Requisitos de sistema para Mac](#)

Tareas relacionadas

[Cómo seleccionar los ajustes básicos de impresión - Windows](#)

[Cómo seleccionar los ajustes extendidos - Windows](#)

[Cómo seleccionar los ajustes básicos de impresión - Mac](#)

Solución de problemas con PostScript

Consulte las siguientes soluciones si tiene problemas con el software de impresión PostScript.

[Nada se imprime al usar el software de impresión PostScript](#)

[Los documentos se imprimen de forma incorrecta con el software de impresión PostScript](#)

[Cómo acceder a las propiedades de la impresora - PostScript - Windows](#)

Tema principal: [Solución de problemas](#)

Nada se imprime al usar el software de impresión PostScript

Si el documento no se imprime, pruebe estas soluciones:

- Compruebe que el producto esté encendido y conectado a su computadora.

- Compruebe que el ajuste **Config. de la impresora > Idioma de impresión** esté configurado en **Automático** o **PS3**.
- Compruebe que su producto esté seleccionado como la impresora en su programa de impresión.
- En Windows, es posible que el producto no pueda imprimir si se enviaron muchos trabajos de impresión. Seleccione **Imprimir directamente a la impresora** en la ficha Avanzado de las propiedades de la impresora.

Tema principal: [Solución de problemas con PostScript](#)

Tareas relacionadas

[Cómo seleccionar opciones adicionales de composición e impresión - Software de impresión PostScript - Windows](#)

Los documentos se imprimen de forma incorrecta con el software de impresión PostScript

Si el documento no se imprime correctamente, pruebe estas soluciones:

- Si el archivo que va a imprimir se creó en una aplicación que le permite cambiar el formato de los datos, tal como Adobe Photoshop, asegure que los ajustes en la aplicación coincidan con los ajustes del software de la impresora.
- Es posible que los archivos EPS creados en formato binario no se impriman correctamente. Intente crear el archivo en formato ASCII.
- En Windows, el producto no puede imprimir los datos binarios si está conectado a la computadora utilizando un cable USB. Seleccione **ASCII** o **TBCP** como el ajuste **Protocolo de salida** en la ficha Ajustes del dispositivo en las propiedades de la impresora.
- En Windows, seleccione las fuentes de sustitución adecuadas en la ficha Ajustes del dispositivo en las propiedades de la impresora.
- En Windows, si los colores impresos son incorrectos, modifique el ajuste **Modo de color** en la ficha Avanzado del software de la impresora.
- En Windows, si la impresión es lenta, seleccione **Rápido** como el ajuste **Calidad de impresión** en la ficha Avanzado del software de la impresora.

Tema principal: [Solución de problemas con PostScript](#)

Tareas relacionadas

[Cómo seleccionar opciones adicionales de composición e impresión - Software de impresión PostScript - Windows](#)

Cómo acceder a las propiedades de la impresora - PostScript - Windows

Puede acceder a las propiedades de la impresora para ver y cambiar los ajustes del producto para la impresión PostScript.

1. Realice una de las siguientes acciones:

- **Windows 10:** Haga clic en  y seleccione  (Configuración) > **Dispositivos > Impresoras y escáneres**. Seleccione el nombre del producto y seleccione **Administrar > Propiedades de impresora**.
- **Windows 8.x:** Navegue a la pantalla **Aplicaciones** y seleccione **Panel de control > Hardware y sonido > Dispositivos e impresoras**. Haga clic con el botón derecho del mouse en el driver PostScript para su producto y seleccione **Propiedades de impresora**.
- **Windows 7:** Haga clic en  y seleccione **Dispositivos e impresoras**. Haga clic con el botón derecho del mouse en el driver PostScript para su producto y seleccione **Propiedades de impresora**.
- **Windows Vista:** Haga clic en  y seleccione **Panel de control**. Haga clic en **Impresora** debajo de **Hardware y sonido**, luego haga clic con el botón derecho del mouse en el driver PostScript para su producto y seleccione **Propiedades**.

2. Haga clic en cualquier ficha para ver y cambiar los ajustes de las propiedades de la impresora.

Tema principal: [Solución de problemas con PostScript](#)

Solución de problemas de composición de página y contenido

Consulte las siguientes secciones si tiene problemas con la composición o el contenido de las páginas impresas.

Nota: Cuando imprime utilizando AirPrint, los ajustes de impresión disponibles son diferentes a los que se mencionan en este manual. Consulte la página web de Apple para obtener detalles.

[La imagen está invertida](#)

[Se imprimen demasiadas copias](#)

[Se imprimen hojas en blanco](#)

[Los márgenes en la impresión son incorrectos](#)

[Se imprimen caracteres incorrectos](#)

[El tamaño o la posición de la imagen es incorrecto](#)

[La impresión está inclinada](#)

Tema principal: [Solución de problemas](#)

La imagen está invertida

Si la imagen impresa se invierte de forma inesperada, pruebe estas soluciones:

- Desactive cualquier ajuste de espejo o inversión en la aplicación de impresión.
- Desactive el ajuste **Espejo**, **Volteo horizontal** o **Invertir orientación de la página** en el software de la impresora. (Esta opción tiene diferentes nombres, dependiendo de la versión de su sistema operativo).

Tema principal: [Solución de problemas de composición de página y contenido](#)

Tareas relacionadas

[Cómo seleccionar los ajustes básicos de impresión - Windows](#)

[Cómo seleccionar los ajustes extendidos - Windows](#)

Se imprimen demasiadas copias

Asegúrese de que el ajuste **Copias** en el programa de impresión o en el software de la impresora no esté configurado para múltiples copias.

Tema principal: [Solución de problemas de composición de página y contenido](#)

Tareas relacionadas

[Cómo seleccionar los ajustes básicos de impresión - Windows](#)

[Cómo seleccionar los ajustes básicos de impresión - Mac](#)

Se imprimen hojas en blanco

Si el producto imprime hojas en blanco de modo inesperado, pruebe estas soluciones:

- Asegúrese de haber seleccionado los ajustes de tamaño de papel correctos en el programa de impresión y en el software de la impresora.
- Si el documento que va a imprimir contiene una página en blanco y no la quiere imprimir, seleccione el ajuste **Saltar página en blanco** en el software de la impresora, si está disponible.
- Ejecute una prueba de inyectores del cabezal de impresión para ver si alguno de los inyectores está obstruido. Luego, limpie el cabezal de impresión, si es necesario.
- Compruebe que su producto esté seleccionado como la impresora en su programa de impresión.

Tema principal: [Solución de problemas de composición de página y contenido](#)

Conceptos relacionados

[Cómo limpiar el cabezal de impresión](#)

[Cómo revisar los inyectores del cabezal de impresión](#)

Tareas relacionadas

[Cómo seleccionar los ajustes básicos de impresión - Windows](#)

[Cómo seleccionar los ajustes extendidos - Windows](#)

[Cómo seleccionar los ajustes básicos de impresión - Mac](#)

Los márgenes en la impresión son incorrectos

Si las páginas impresas tienen márgenes incorrectos, pruebe estas soluciones:

- Asegúrese de haber seleccionado los ajustes de tamaño de papel correctos en el programa de impresión y en el software de la impresora.
- Asegúrese de haber seleccionado los márgenes correctos para el tamaño del papel en el programa de impresión.
- Confirme que el papel esté colocado correctamente para la alimentación en el producto.

Puede utilizar la opción de previsualización en el software de la impresora para comprobar los márgenes antes de imprimir.

Tema principal: [Solución de problemas de composición de página y contenido](#)

Tareas relacionadas

[Cómo seleccionar los ajustes básicos de impresión - Windows](#)

[Cómo seleccionar los ajustes básicos de impresión - Mac](#)

Temas relacionados

[Cómo cargar papel](#)

Se imprimen caracteres incorrectos

Si aparecen caracteres incorrectos en las impresiones, pruebe estas soluciones antes de imprimir de nuevo:

- Compruebe que los cables estén conectados firmemente en ambos extremos.
- En Windows, elimine todos los trabajos de impresión de la cola de impresión de Windows. Haga clic en **Cola de impresión** en la ficha Mantenimiento de la ventana de los ajustes de la impresora y cancele cualquier trabajo de impresión detenido.
- Si el producto está conectado a un concentrador USB, conéctelo directamente a la computadora.

- Si su computadora estaba en modo de espera la última vez que imprimió, el próximo trabajo de impresión que imprima después de que la computadora salga del modo de espera puede contener caracteres incomprensibles. Imprima el documento otra vez.
- Si aún aparecen caracteres incorrectos en las impresiones, conecte su producto con un cable diferente.
- **Windows o Mac:** Asegure que esté utilizando el software de impresión correcto para este producto. Revise el nombre del producto en la parte superior de la ventana del driver.
- Si está utilizando el software de impresión PostScript, es posible que los archivos EPS creados en formato binario no se impriman correctamente. Intente crear el archivo en formato ASCII.
- Si está utilizando el software de impresión PostScript en una computadora con Windows, el producto no puede imprimir los datos binarios si está conectado a la computadora utilizando un cable USB. Seleccione **ASCII** o **TBCP** como el ajuste **Protocolo de salida** en la ficha Ajustes del dispositivo en las propiedades de la impresora.
- Si está utilizando el software de impresión PostScript en una computadora con Windows, seleccione las fuentes de sustitución adecuadas en la ficha Ajustes del dispositivo en las propiedades de la impresora.

Tema principal: [Solución de problemas de composición de página y contenido](#)

El tamaño o la posición de la imagen es incorrecto

Si la imagen impresa es el tamaño incorrecto o está en la posición incorrecta, pruebe estas soluciones:

- Verifique que haya seleccionado los ajustes de tamaño de papel y composición correctos en el programa de impresión y en el software de la impresora.
- Asegúrese de seleccionar el tamaño de papel correcto en el panel de control.
- Confirme que el papel esté colocado correctamente para la alimentación en la impresora.
- Deslice las guías laterales contra el borde del papel.

Puede utilizar la opción de previsualización en el software de la impresora para comprobar los márgenes antes de imprimir.

Tema principal: [Solución de problemas de composición de página y contenido](#)

Tareas relacionadas

[Cómo seleccionar los ajustes básicos de impresión - Windows](#)

[Cómo seleccionar los ajustes básicos de impresión - Mac](#)

[Cómo seleccionar opciones adicionales de composición e impresión - Windows](#)

[Cómo seleccionar los ajustes de configuración de página - Mac](#)

La impresión está inclinada

Si las impresiones están inclinadas, pruebe estas soluciones:

- Deslice las guías laterales contra el borde del papel.
- Seleccione un ajuste de impresión de alta calidad en el software de la impresora.
- Desactive cualquier ajuste de alta velocidad en el software del producto.
- Alinee el cabezal de impresión.
- Ajuste la calidad de impresión.
- Asegure que el producto no esté imprimiendo mientras está inclinado o en ángulo.

Tema principal: [Solución de problemas de composición de página y contenido](#)

Tareas relacionadas

[Cómo seleccionar los ajustes básicos de impresión - Windows](#)

[Cómo seleccionar los ajustes básicos de impresión - Mac](#)

Temas relacionados

[Cómo cargar papel](#)

Solución de problemas con la calidad de impresión

Consulte las siguientes secciones si las impresiones presentan problemas de calidad de impresión, pero la imagen se ve bien en la pantalla de la computadora.

Nota: Cuando imprime utilizando AirPrint, los ajustes de impresión disponibles son diferentes a los que se mencionan en este manual. Consulte la página web de Apple para obtener detalles.

[Aparecen líneas claras u oscuras en la impresión](#)

[La impresión está borrosa o manchada](#)

[La impresión presenta un aspecto tenue o tiene espacios en blanco](#)

[La impresión presenta un aspecto granuloso](#)

[Los colores son incorrectos](#)

Tema principal: [Solución de problemas](#)

Aparecen líneas claras u oscuras en la impresión

Si observa líneas (o bandas) claras u oscuras en las impresiones, pruebe estas soluciones antes de imprimir:

- Ejecute una prueba de inyectores para ver si alguno de los inyectores del cabezal de impresión está obstruido. Luego, limpie el cabezal de impresión, si es necesario.
- Asegúrese de que el ajuste de tipo de papel coincida con el tipo de papel que tiene cargado en la impresora.
- Asegúrese de que la cara imprimible del papel esté cargada correctamente para su producto.
- Desactive cualquier ajuste de alta velocidad en el software del producto.
- Alinee el cabezal de impresión.
- Ajuste la calidad de impresión en el software del producto.
- Es posible que tenga que reemplazar una bolsa de tinta.

Tema principal: [Solución de problemas con la calidad de impresión](#)

Conceptos relacionados

[Cómo limpiar el cabezal de impresión](#)

[Cómo revisar los inyectores del cabezal de impresión](#)

[Cómo alinear el cabezal de impresión](#)

Referencias relacionadas

[Ajustes de tipo de papel - Software de impresión](#)

Tareas relacionadas

[Cómo seleccionar opciones adicionales de composición e impresión - Windows](#)

[Cómo seleccionar las preferencias de impresión - Mac](#)

[Cómo retirar e instalar las bolsas de tinta](#)

Temas relacionados

[Cómo cargar papel](#)

La impresión está borrosa o manchada

Si las impresiones están borrosas o manchadas, pruebe estas soluciones:

- Asegúrese de que el papel no este húmedo, doblado, viejo o cargado incorrectamente en el producto.
- Deslice las guías laterales contra el borde del papel.
- Utilice una hoja de soporte con papel especial, o cargue papel especial una hoja a la vez.

- Asegúrese de que el papel cumpla con las especificaciones del producto.
- Utilice papel Epson para garantizar la saturación y la absorción adecuadas de las tintas Epson originales.
- Asegúrese de que el ajuste de tipo de papel en el software del producto coincida con el tipo de papel que tiene cargado en la impresora.
- Asegúrese de que la cara imprimible del papel esté cargada correctamente para su producto.
- Si va a imprimir en papel grueso o sobres, active el ajuste **Papel grueso** en el panel de control o seleccione **Papel grueso y sobres** en la ventana Ajustes extendidos del software de la impresora. (Si activa este ajuste, se reducirá la velocidad de impresión).
- Si va a imprimir en papel grueso, seleccione un ajuste **Tipo de papel** de papel grueso en el panel de control.
- Retire las hojas de la bandeja de salida a medida que se vayan imprimiendo.
- Evite tocar las hojas impresas en papel satinado inmediatamente después de que se hayan imprimido para permitir que la tinta se seque.
- Desactive cualquier ajuste de alta velocidad en el software del producto.
- Si va a imprimir en ambos lados de una hoja de papel, pueden aparecer manchas en el reverso de imágenes muy saturadas u oscuras. Si en un lado de la hoja va a imprimir una imagen más clara o texto, imprima ese lado primero. Asegure que la tinta esté seca antes de cargar el papel otra vez para imprimir en el otro lado. Configure los ajustes de densidad de impresión o tiempo de secado de la tinta.
- Ejecute una prueba de inyectores para ver si alguno de los inyectores del cabezal de impresión está obstruido. Luego, limpie el cabezal de impresión, si es necesario.
- Alinee el cabezal de impresión.
- Ajuste la calidad de impresión en el software del producto.
- Limpie el recorrido del papel.

Nota: El producto no funcionará correctamente si está inclinado en ángulo. Colóquelo sobre una superficie plana y estable que se extienda más allá de la base del producto en todas las direcciones.

Tema principal: [Solución de problemas con la calidad de impresión](#)

Conceptos relacionados

[Cómo limpiar el cabezal de impresión](#)

[Cómo alinear el cabezal de impresión](#)

Referencias relacionadas

[Papeles Epson compatibles](#)

[Especificaciones del papel](#)

[Opciones de impresión a doble cara - Windows](#)

Tareas relacionadas

[Cómo limpiar la guía del papel](#)

[Cómo seleccionar los ajustes básicos de impresión - Windows](#)

[Cómo seleccionar opciones adicionales de composición e impresión - Windows](#)

[Cómo seleccionar los ajustes básicos de impresión - Mac](#)

[Cómo seleccionar los ajustes de impresión a doble cara - Mac](#)

[Cómo seleccionar las preferencias de impresión - Mac](#)

Temas relacionados

[Cómo cargar papel](#)

La impresión presenta un aspecto tenue o tiene espacios en blanco

Si las impresiones presentan un aspecto tenue o tienen espacios en blanco, pruebe estas soluciones:

- Ejecute una prueba de inyectores para ver si alguno de los inyectores del cabezal de impresión está obstruido. Luego, limpie el cabezal de impresión, si es necesario.
- Las bolsas de tinta pueden ser viejas o tener poca tinta y es posible que las tenga que reemplazar.
- Asegúrese de que el ajuste de tipo de papel coincida con el tipo de papel que tiene cargado en la impresora.
- Asegúrese de que el papel no este húmedo, doblado, viejo o cargado incorrectamente en el producto.
- Alinee el cabezal de impresión.
- Ajuste la calidad de impresión en el software del producto.
- Limpie el recorrido del papel.

Tema principal: [Solución de problemas con la calidad de impresión](#)

Conceptos relacionados

[Cómo limpiar el cabezal de impresión](#)

[Cómo revisar los inyectores del cabezal de impresión](#)

[Cómo alinear el cabezal de impresión](#)

Referencias relacionadas

[Ajustes de tipo de papel - Software de impresión](#)

Tareas relacionadas

[Cómo limpiar la guía del papel](#)

[Cómo seleccionar los ajustes básicos de impresión - Windows](#)

[Cómo seleccionar los ajustes básicos de impresión - Mac](#)

[Cómo retirar e instalar las bolsas de tinta](#)

Temas relacionados

[Cómo cargar papel](#)

La impresión presenta un aspecto granuloso

Si las impresiones presentan un aspecto granuloso, pruebe estas soluciones:

- Asegúrese de que la cara imprimible del papel esté cargada correctamente para su producto.
- Seleccione un ajuste de calidad de impresión superior y desactive cualquier ajuste de alta velocidad en el software del producto.
- Ejecute una prueba de inyectores para ver si alguno de los inyectores del cabezal de impresión está obstruido. Luego, limpie el cabezal de impresión, si es necesario.
- Alinee el cabezal de impresión.
- Ajuste la calidad de impresión.
- Es posible que necesite aumentar la resolución de la imagen o imprimir un tamaño más pequeño; consulte la documentación del software.

Nota: Las imágenes de Internet pueden tener una resolución baja y no resultar en una impresión de alta calidad.

- Si aumentó el tamaño de la imagen en un programa de edición de imágenes, necesita aumentar el ajuste de resolución de la imagen para conservar una alta calidad de imagen. Aumente la resolución de la imagen en la misma proporción en la que aumenta el tamaño de la imagen. Por ejemplo, si la resolución de la imagen es de 300 ppp (puntos por pulgada) y posteriormente va a duplicar el tamaño de la imagen para imprimirla, seleccione una resolución de 600 ppp.

Nota: Una resolución más alta resulta en archivos más grandes y estos toman más tiempo en procesar e imprimir. Considere las limitaciones de su sistema de computadora cuando selecciona una resolución y seleccione la resolución más baja posible que produce una calidad aceptable para mantener los tamaños de archivos manejables.

Tema principal: [Solución de problemas con la calidad de impresión](#)

Conceptos relacionados

[Cómo limpiar el cabezal de impresión](#)

[Cómo revisar los inyectores del cabezal de impresión](#)

[Cómo alinear el cabezal de impresión](#)

Tareas relacionadas

[Cómo seleccionar los ajustes básicos de impresión - Windows](#)

[Cómo seleccionar los ajustes básicos de impresión - Mac](#)

[Cómo seleccionar opciones adicionales de composición e impresión - Windows](#)

[Cómo seleccionar las preferencias de impresión - Mac](#)

Los colores son incorrectos

Si las impresiones tienen colores incorrectos, pruebe estas soluciones:

- Asegúrese de que el ajuste de tipo de papel coincida con el tipo de papel que tiene cargado en la impresora.
- Compruebe que el ajuste **Escala de grises** no esté seleccionado en el software de la impresora.
- Si seleccionó **Estándar-Vivo** (Windows) o **Normal-Vivo** (Mac) como el ajuste de calidad en el software de la impresora, pruebe a seleccionar **Estándar** (Windows) o **Normal** (Mac).
- Ejecute una prueba de inyectores para ver si alguno de los inyectores del cabezal de impresión está obstruido. Luego, limpie el cabezal de impresión, si es necesario.
- Las bolsas de tinta pueden ser viejas y es posible que las tenga que reemplazar.
- Después de imprimir, los colores en la impresión necesitan tiempo para fijar mientras se seca la tinta. Durante este tiempo, los colores pueden tener una apariencia diferente a lo que espera. Para acelerar el tiempo de secado, no apile las impresiones.
- Los colores impresos nunca pueden coincidir exactamente con los colores que aparecen en pantalla. Sin embargo, puede utilizar un sistema de gestión de color para que lleguen a ser lo más precisos posible. Pruebe a utilizar las opciones de gestión de color en el software de la impresora.
- Desactive el ajuste **PhotoEnhance** en Windows.
- Para obtener los mejores resultados, utilice papel Epson original.
- Si está utilizando el software de impresión PostScript en una computadora con Windows, modifique el ajuste **Modo de color** en la ficha Avanzado del software de la impresora.

Tema principal: [Solución de problemas con la calidad de impresión](#)

Conceptos relacionados

[Cómo limpiar el cabezal de impresión](#)

[Cómo revisar los inyectores del cabezal de impresión](#)

Referencias relacionadas

[Papeles Epson compatibles](#)

Tareas relacionadas

[Cómo seleccionar los ajustes básicos de impresión - Windows](#)

[Cómo seleccionar opciones adicionales de composición e impresión - Windows](#)

[Cómo seleccionar los ajustes básicos de impresión - Mac](#)

[Cómo gestionar el color - Mac](#)

[Cómo retirar e instalar las bolsas de tinta](#)

Cómo desinstalar el software del producto

Si tiene algún problema que requiere que desinstale y reinstale el software, siga las instrucciones para su sistema operativo.

[Cómo desinstalar el software de impresión - Software de impresión Epson estándar - Windows](#)



[Cómo desinstalar el software del producto - Mac](#)

Tema principal: [Solución de problemas](#)

Cómo desinstalar el software de impresión - Software de impresión Epson estándar - Windows

Puede desinstalar y luego reinstalar el software de la impresora para resolver ciertos problemas.

Nota: No puede desinstalar el software de impresión PostScript.

1. Apague el producto.
2. Desconecte todos los cables de interfaz.
3. Realice una de las siguientes acciones:
 - **Windows 10:** Haga clic en  y seleccione  (Configuración) > **Aplicaciones** > **Aplicaciones y características**. Seleccione el programa que desea desinstalar y seleccione **Desinstalar**.
 - **Windows 8.x:** Navegue a la pantalla **Aplicaciones** y seleccione **Panel de control** > **Programas** > **Programas y características**. Seleccione la opción de desinstalación para su producto Epson, luego seleccione **Desinstalar o cambiar**.

Nota: Si aparece la ventana **Control de cuentas de usuario**, haga clic en **Sí** o en **Continuar**.

En la siguiente ventana, seleccione su producto, si es necesario, y haga clic en **Aceptar**. Luego, siga las instrucciones que aparecen en pantalla.

- **Windows (otras versiones):** Haga clic en  o en **Inicio**, luego seleccione **Todos los programas** o **Programas**. Seleccione **Epson**, seleccione su producto, luego haga clic en **Desinstalador del software de impresoras EPSON**.

Nota: Si aparece la ventana **Control de cuentas de usuario**, haga clic en **Sí** o en **Continuar**.

En la siguiente ventana, seleccione su producto, si es necesario, y haga clic en **Aceptar**. Luego, siga las instrucciones que aparecen en pantalla.

4. Reinicie su computadora, luego reinstale el software.

Nota: Si determina que la reinstalación del software del producto no resuelve un problema, póngase en contacto con Epson.

Tema principal: [Cómo desinstalar el software del producto](#)

Cómo desinstalar el software del producto - Mac

En la mayoría de los casos, no es necesario desinstalar el software del producto antes de reinstalarlo. Sin embargo, puede descargar la utilidad Uninstaller de la página de soporte técnico de Epson para desinstalar el software del producto, tal como se describe a continuación.

Nota: Si determina que la reinstalación del software del producto no resuelve un problema, póngase en contacto con Epson.

1. Para descargar la utilidad Uninstaller, visite la página latin.epson.com/soporte y seleccione su producto.
2. Haga clic en **Descargas**.
3. Seleccione su sistema operativo, haga clic en **Utilidades**, localice la utilidad Uninstaller y haga clic **Descargar**.
4. Ejecute el archivo que descargó.
5. Haga doble clic en el icono **Uninstaller**.

6. En la pantalla Epson Uninstaller, seleccione la casilla de verificación para cada programa de software que desea desinstalar.
7. Haga clic en **Eliminar**.
8. Siga las instrucciones que aparecen en pantalla para desinstalar el software.
9. Vuelva a instalar el software del producto.

Nota: Si desinstaló el driver de la impresora y el nombre del producto permanece en la ventana **Impresión y Fax, Impresión y Escaneado** o **Impresoras y escáneres**, seleccione el nombre del producto y haga clic en el icono – (eliminar) para eliminarlo.

Tema principal: [Cómo desinstalar el software del producto](#)

Dónde obtener ayuda

Si necesita ayuda adicional con su producto Epson, póngase en contacto con Epson.

Epson ofrece estos servicios de soporte técnico:

Soporte por Internet

Visite la página de soporte de Epson en latin.epson.com/soporte para obtener soluciones a los problemas más comunes. Puede descargar drivers y los manuales, obtener respuestas a preguntas frecuentes y soluciones de problemas, o enviar un correo electrónico a Epson con sus preguntas.

Hable con un representante de soporte técnico

Antes de llamar a Epson para obtener asistencia, tenga a la mano la siguiente información:

- Nombre del producto
- Número de serie del producto (ubicado en una etiqueta en el producto)
- Prueba de compra (como el recibo de la tienda) y fecha de adquisición
- Configuración de la computadora
- Descripción del problema

Luego, marque uno de los siguientes números de teléfono:

País	Teléfono
Argentina	(54 11) 5167-0300 0800-288-37766

País	Teléfono
Bolivia*	800-100-116
Brasil	0800-007-5000
Chile	(56 2) 2484-3400
Colombia	Bogotá: (57 1) 592-2200 Resto del país: 018000-915235
Costa Rica	800-377-6627
Ecuador*	1-800-000-044
El Salvador*	800-6570
Guatemala*	1-800-835-0358
México	México, D.F.: (52 55) 1323-2052 Resto del país: 01-800-087-1080
Nicaragua*	00-1-800-226-0368
Panamá*	00-800-052-1376
Paraguay	009-800-521-0019
Perú	Lima: (51 1) 418-0210 Resto del país: 0800-10126
República Dominicana*	1-888-760-0068
Uruguay	00040-5210067
Venezuela	(58 212) 240-1111

* Para llamar desde teléfonos móviles a estos números gratuitos, póngase en contacto con su operador telefónico local.

Si su país no figura en la lista, comuníquese con la oficina de ventas de Epson del país más cercano. Puede incurrir en costos de llamada interurbana o de larga distancia.

Compra de suministros y accesorios

Puede adquirir papel y tinta Epson originales de un distribuidor de productos Epson autorizado. Para encontrar el más cercano, visite la página latin.epson.com o llame a la oficina de ventas de Epson más cercana.

Tema principal: [Solución de problemas](#)

Especificaciones técnicas

En las siguientes secciones se enumeran las especificaciones técnicas para su producto.

[Requisitos de sistema para Windows](#)

[Requisitos de sistema para Mac](#)

[Especificaciones del papel](#)

[Especificaciones del área de impresión](#)

[Especificaciones de las bolsas de tinta](#)

[Especificaciones de las dimensiones](#)

[Especificaciones eléctricas](#)

[Especificaciones ambientales](#)

[Especificaciones de la interfaz](#)

[Especificaciones de la interfaz de red](#)

[Especificaciones de seguridad y homologaciones](#)

[Fuentes PostScript \(WF-C5290\)](#)

[Fuentes PCL \(WF-C5290\)](#)

[Juegos de símbolos PCL Modo 5 \(WF-C5290\)](#)

Requisitos de sistema para Windows

Para utilizar el producto y su software, su computadora debe utilizar uno de estos sistemas operativos de Microsoft:

- Windows 10
- Windows 8.x
- Windows 7
- Windows Vista
- Windows Server 2016
- Windows Server 2012 R2
- Windows Server 2012
- Windows Server 2008 R2
- Windows Server 2008
- Windows Server 2003 R2

- Windows Server 2003 SP2 o posterior

Nota: Para obtener el software más reciente del producto para su sistema operativo, visite la página de soporte de Epson en latin.epson.com/soporte, seleccione su producto y seleccione **Descargas**.

Tema principal: [Especificaciones técnicas](#)

Requisitos de sistema para Mac

Para utilizar el producto y su software, su computadora Mac debe utilizar uno de estos sistemas operativos:

- macOS 10.13.x
- macOS 10.12.x
- OS X 10.11.x
- OS X 10.10.x
- OS X 10.9.x
- OS X 10.8.x
- OS X 10.7.x
- OS X 10.6.8

Nota: Para obtener el software más reciente del producto para su sistema operativo, visite la página de soporte de Epson en latin.epson.com/soporte, seleccione su producto y seleccione **Descargas**.

Tema principal: [Especificaciones técnicas](#)

Especificaciones del papel

Nota: Debido a que el fabricante puede cambiar en cualquier momento la calidad de cualquier marca o tipo de papel, Epson no puede garantizar la calidad de marcas o tipos de papel que no sean de Epson. Siempre realice pruebas con muestras de papel antes de adquirirlo en grandes cantidades o de imprimir trabajos de gran volumen.

Hojas sueltas

Tamaño

A4 (8,3 × 11,7 pulg. [210 × 297 mm])
A6 (4,1 × 5,8 pulg. [105 × 148 mm])
Carta (8,5 × 11 pulg. [216 × 279 mm])
Legal (8,5 × 14 pulg. [216 × 356 mm])
Folio (8,5 × 13 pulg. [216 × 330 mm])
Ejecutivo (7,25 × 10,5 pulg. [184 × 267 mm])
México-Oficio (8,5 × 13,4 pulg. [216 × 340 mm])
Oficio 9 (8,46 × 12,4 pulg. [215 × 315 mm])
4 × 6 pulg. (102 × 152 mm)
5 × 7 pulg. (127 × 178 mm)
8 × 10 pulg. (203 × 254 mm)
3,5 × 5 pulg. (89 × 127 mm)
Media Carta (5,5 × 8,5 pulg. [140 × 216 mm])

Tipos de papel

Papel normal

Nota: También puede utilizar los papeles compatibles distribuidos por Epson con su producto. Consulte el enlace que aparece al final de esta sección para obtener una lista de los papeles compatibles.

Peso

Papel normal: 17 lb (64 g/m²) a 24 lb (90 g/m²)
Papel grueso: 25 lb (91 g/m²) a 68 lb (256 g/m²)

Sobres

Tamaño

Nº 10 (4,1 × 9,5 pulg. [105 × 241 mm])

Tipos de papel

Papel normal de calidad

Peso

20 lb (95 g/m²) a 24 lb (90 g/m²)

Tema principal: [Especificaciones técnicas](#)

Referencias relacionadas
[Papeles Epson compatibles](#)

Especificaciones del área de impresión

Hojas sueltas

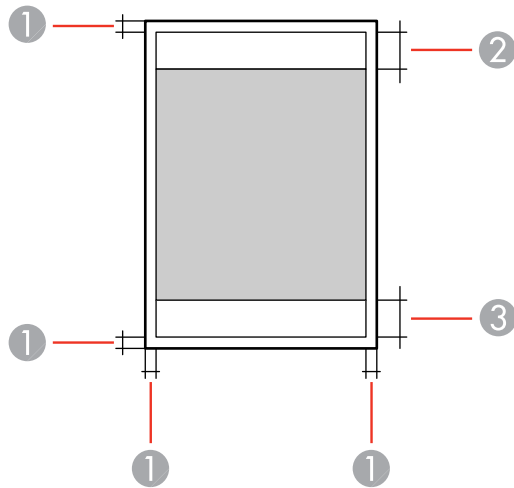

- 1 Márgenes superior/inferior/derecho/izquierdo: mínimo de 0,12 pulg. (3 mm)
- 2 Zona donde la calidad de impresión puede disminuir/margen superior: mínimo de 1,85 pulg. (47 mm)
- 3 Zona donde la calidad de impresión puede disminuir/margen inferior: mínimo de 1,77 pulg. (45 mm)

Sobres

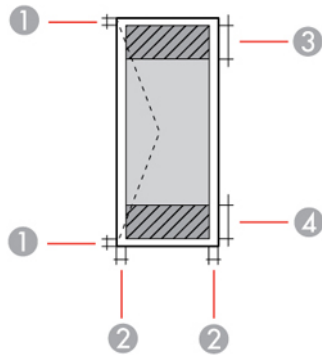

- 1 Margen izquierdo/derecho: mínimo de 0,12 pulg. (3 mm)
- 2 Margen superior/inferior: mínimo de 0,20 pulg. (5 mm)
- 3 Zona donde la calidad de impresión puede disminuir/margen izquierdo: mínimo de 0,71 pulg. (18 mm)
- 4 Zona donde la calidad de impresión puede disminuir/margen derecho: mínimo de 1,85 pulg. (47 mm)

Tema principal: [Especificaciones técnicas](#)

Especificaciones de las bolsas de tinta

Nota: Esta impresora está diseñada para ser utilizada con bolsas de tinta Epson solamente, no con bolsas o tinta de terceros. Otras marcas de suministros de tinta no son compatibles y, aún si indican que lo son, pueden no funcionar correctamente o continuamente. Tales restricciones se pueden evitar con algunas otras impresoras, tales como las impresoras sin cartuchos Epson EcoTank.

Las bolsas de tinta iniciales incluidas están diseñadas para la configuración segura de la impresora y no se pueden utilizar como bolsas de tinta de repuesto o para la reventa. Después de configurar la impresora, la tinta restante está disponible para imprimir. El rendimiento de la tinta se basa en la norma ISO 24711 cuando el producto está en modo predeterminado, imprimiendo continuamente. El rendimiento de la tinta varía según las imágenes impresas, los ajustes y las temperaturas. Si imprime con poca frecuencia o imprime principalmente con un solo color, se reduce el rendimiento de las tintas. Todas las bolsas de tinta se deben instalar con tinta para imprimir y realizar mantenimiento a la impresora. Para la calidad de impresión, alguna tinta queda en las bolsas de repuesto.

Color	Cian, Magenta, Amarillo, Negro
Vida útil de la bolsa de tinta	Envoltorio abierto: 6 meses Envoltorio cerrado: no utilice la tinta si ya caducó la fecha del envoltorio
Temperatura	Almacenada: -22 a 104 °F (-30 a 40 °C) 1 mes a 104 °F (40 °C) La tinta se congela a 8,6 °F (-13 °C) Espere 3 horas para utilizar la tinta después de haberla descongelado a 77 °F (25 °C)

Tema principal: [Especificaciones técnicas](#)

Referencias relacionadas

[Códigos de las unidades de suministro de tinta \(bolsas de tinta\)](#)

Especificaciones de las dimensiones

Altura	Almacenado: 14,1 pulg. (357 mm) Almacenado con la unidad de bandeja de papel opcional instalada: 18,0 pulg. (457 mm) Modo de impresión: 17,7 pulg. (449 mm) Modo de impresión con la unidad de bandeja de papel opcional instalada: 21,6 pulg. (549 mm)
Anchura	Almacenado: 16,7 pulg. (425 mm) Modo de impresión: 16,7 pulg. (425 mm)
Profundidad	Almacenado: 21,1 pulg. (535 mm); con la bandeja de salida instalada Modo de impresión: 22,8 pulg. (578 mm) Modo de impresión con la unidad de bandeja de papel opcional instalada: 22,7 pulg. (577 mm)

Peso	33,7 lb (15,3 kg)
(sin las bolsas de tinta o el cable de alimentación)	Con la unidad de bandeja de papel instalada: 43,9 lb (19,9 kg)

Tema principal: [Especificaciones técnicas](#)

Especificaciones eléctricas

Voltaje nominal	100 a 240 V
Frecuencia nominal	50 a 60 Hz
Corriente nominal	0,9 a 0,5 A
Consumo de energía	WF-C5210: Modo de impresión: aprox. 21 W (ISO/IEC24712) Preparado: aprox. 7 W Modo de reposo: aprox. 1,2 W Apagado: aprox. 0,2 W WF-C5290: Modo de impresión: aprox. 22 W (ISO/IEC24712) Preparado: aprox. 7 W Modo de reposo: aprox. 1,2 W Apagado: aprox. 0,2 W

Tema principal: [Especificaciones técnicas](#)

Especificaciones ambientales

Temperatura	En funcionamiento: 50 a 95 °F (10 a 35 °C) Almacenado: -4 a 104 °F (-20 a 40 °C) 1 mes a 104 °F (40 °C)
Humedad (sin condensación)	En funcionamiento: 20 a 80% HR Almacenado: 5 a 85% HR

Tema principal: [Especificaciones técnicas](#)

Especificaciones de la interfaz

Tipo de interfaz USB de alta velocidad (clase de dispositivo para computadoras)

Tema principal: [Especificaciones técnicas](#)

Especificaciones de la interfaz de red

Wi-Fi

Estándar IEEE 802.11 b/g/n; cumple con el estándar IEEE 802.11 b/g o IEEE 802.11 b/g/n, dependiendo del lugar de compra

Seguridad WPA2-PSK (AES); compatible con estándares WPA2 con soporte para WPA/WPA2 Personal
WEP (64/128 bits)

Banda de frecuencia 2,4 GHz

Potencia máxima de frecuencia de radio transmitida 19,8 dBm (EIRP)

Modo de comunicación Modo infraestructura
Wi-Fi Direct (AP sencillo)

Nota: El modo Simple AP de Wi-Fi Direct está disponible aún si conecta el producto a una red Ethernet.

Ethernet

Estándar IEEE802.3i (10BASE-T)*
IEEE802.3u (100BASE-TX)
IEEE802.3ab (1000BASE-T)*
IEEE802.3az (Ethernet con eficiencia energética); el dispositivo conectado debe ser compatible con IEEE802.3az

Modo de comunicación	Automático, 10Mbps dúplex completo, 10Mbps semi-dúplex, 100Mbps dúplex completo, 100Mbps semi-dúplex
Conector	RJ-45

* Utilice un cable de par trenzado blindado de categoría 5e o superior para evitar el riesgo de interferencia de radio.

Seguridad

IEEE802.1X; requiere que el dispositivo conectado sea compatible con IEEE802.1X

Filtrado IPsec/IP

SSL/TLS: Servidor HTTPS/Cliente o IPPS

SMTSPS (StartTLS, SSL/TLS)

SNMPv3

Tema principal: [Especificaciones técnicas](#)

Especificaciones de seguridad y homologaciones

Estados Unidos	Seguridad: UL60950-1 EMC: FCC parte 15 Subparte B Clase B
Canadá	Seguridad: CAN/CSA C22.2 N° 60950-1 EMC: CAN/CSA-CEI/IEC CISPR 22 Clase B

Este equipo contiene el siguiente módulo inalámbrico:

- Fabricante: Askey Computer Corporation
- Type: WLU6320-D69 (RoHS)

Este producto cumple con el Apartado 15 de las normas de la FCC y RSS-210 de las normas de IC. Epson no puede aceptar ninguna responsabilidad por cualquier incumplimiento de los requisitos de protección que sea resultado de una modificación no recomendada del producto. La operación de este equipo está sujeta a las siguientes dos condiciones: (1) es posible que este equipo o dispositivo no cause interferencia perjudicial y (2) este equipo o dispositivo debe aceptar cualquier interferencia, incluyendo la que pueda causar su operación no deseada.

Para evitar interferencias de radio al servicio autorizado, este dispositivo se ha diseñado para su uso en interiores y alejado de ventanas para proporcionar la máxima protección. El equipo (o su antena transmisora) que se instale en exteriores está sujeto a la concesión de una licencia.

Este equipo cumple con los requisitos de los límites de exposición a la radiación de la FCC/IC para un ambiente sin control y reúne los requisitos de las Normas de Exposición a Frecuencia de Radio (RF) de la FCC en el Suplemento C a OET65 y RSS-102 de los reglamentos de Exposición a Frecuencia de Radio IC (RF). Este equipo debería ser instalado y operado con el radiador a por lo menos 7,9 pulg. (20 cm) de retirado o más de una persona (excluyendo las extremidades: manos, muñecas, pies y tobillos).

Tema principal: [Especificaciones técnicas](#)

Fuentes PostScript (WF-C5290)

Nombre del tipo de letra	Familia	Equivalente de HP
Nimbus Mono	Medium, Bold, Italic, Bold Italic	Courier
Letter Gothic	Medium, Bold, Italic,	Letter Gothic
Nimbus Mono PS	Regular, Bold, Oblique, Bold Oblique	Courier PS
Nimbus Roman No4	Medium, Bold, Italic, Bold Italic	CG Times
URW Classico	Medium, Bold, Italic, Bold Italic	CG Omega
URW Coronet	—	Coronet
URW Clarendon Condensed	—	Clarendon Condensed
URW Classic Sans	Medium, Bold, Italic, Bold Italic	Univers
URW Classic Sans Condensed	Medium, Bold, Italic, Bold Italic	Univers Condensed
Antique Olive	Medium, Bold, Italic	Antique Olive
Garamond	Antiqua, Halbfett, Kursiv, Kursiv Halbfett	Garamond
Mauritius	—	Marigold
Algiers	Medium, Extra Bold	Albertus
NimbusSansNo2	Medium, Bold, Italic, Bold Italic	Arial
Nimbus Roman No9	Medium, Bold, Italic, Bold Italic	Times New

Nombre del tipo de letra	Familia	Equivalente de HP
Nimbus Sans	Medium, Bold, Oblique, Bold Oblique	Helvetica
Nimbus Sans Narrow	Medium, Bold, Oblique, Bold Oblique	Helvetica Narrow
Palladio	Roman, Bold, Italic, Bold Italic	Palatino
URW Gothic	Book, Demi, Book Oblique, Demi Oblique	ITC Avant Garde
URW Bookman	Light, Demi, Light Italic, Demi Italic	ITC Bookman
URW Century Schoolbook	Roman, Bold, Italic, Bold Italic	New Century Schoolbook
Nimbus Roman	Medium, Bold, Italic, Bold Italic	Times
URW Chancery Medium Italic	—	ITC Zapf Chancery Italic
Symbol	—	Symbol
URW Dingbats	—	Wingdings
Dingbats	—	ITC Zapf Dingbats
Standard Symbol	—	SymbolPS

Tema principal: [Especificaciones técnicas](#)

Fuentes PCL (WF-C5290)

Tipos de letra escalables

Nombre del tipo de letra	Familia	Equivalente de HP	Juego de símbolos
Nimbus Mono	Medium, Bold, Italic, Bold Italic	Courier	1
Letter Gothic	Regular, Bold, Italic,	Letter Gothic	1
Nimbus Mono PS	Regular, Bold, Oblique, Bold Oblique	CourierPS	3

Nombre del tipo de letra	Familia	Equivalente de HP	Juego de símbolos
Nimbus Roman No4	Medium, Bold, Italic, Bold Italic	CG Times	2
URW Classico	Medium, Bold, Italic, Bold Italic	CG Omega	3
URW Coronet	—	Coronet	3
URW Clarendon Condensed	—	Clarendon Condensed	3
URW Classic Sans	Medium, Bold, Italic, Bold Italic	Univers	2
URW Classic Sans Condensed	Medium, Bold, Italic, Bold Italic	Univers Condensed	3
Antique Olive	Medium, Bold, Italic	Antique Olive	3
Garamond	Antiqua, Halbfett, Kursiv, Kursiv Halbfett	Garamond	3
Mauritius	—	Marigold	3
Algiers	Medium, Extra Bold	Albertus	3
NimbusSansNo2	Medium, Bold, Italic, Bold Italic	Arial	3
Nimbus Roman No9	Medium, Bold, Italic, Bold Italic	Times New	3
Nimbus Sans	Medium, Bold, Oblique, Bold Oblique	Helvetica	3
Nimbus Sans Narrow	Medium, Bold, Oblique, Bold Oblique	Helvetica Narrow	3
Palladio	Roman, Bold, Italic, Bold Italic	Palatino	3
URW Gothic	Book, Demi, Book Oblique, Demi Oblique	ITC Avant Garde	3
URW Bookman	Light, Demi, Light Italic, Demi Italic	ITC Bookman	3

Nombre del tipo de letra	Familia	Equivalente de HP	Juego de símbolos
URW Century Schoolbook	Roman, Bold, Italic, Bold Italic	New Century Schoolbook	3
Nimbus Roman	Medium, Bold, Italic, Bold Italic	Times	3
URW Chancery Medium Italic	—	ITC Zapf Chancery Italic	3
Symbol	—	Symbol	4
URW DingBats	—	Wingdings	5
Dingbats	—	ITC Zapf Dingbats	6
Standard Symbol	—	SymbolPS	4
URW David	Medium, Bold	HP David	7
URW Narkis	Medium, Bold	HP Narkis Tam	7
URW Miryam	Medium, Bold, Italic	HP Miryam	7
URW Koufi	Medium, Bold	Koufi	8
URW Naskh	Medium, Bold	Naskh	8
URW Ryadh	Medium, Bold	Ryadh	8

Tipo de letra de mapa de bits

Impresora de líneas, juego de símbolos 9

OCR/Fuente de mapa de bits para códigos de barras (solo para el modo PCL5)

Nombre del tipo de letra	Familia	Juego de símbolos
OCR A	—	10
OCR B	—	11
Code 39	9.37cpi, 4.68cpi	12
EAN/UPC	Medium, Bold	13

Nota: Dependiendo de la densidad de impresión, o la calidad y el color del papel, es posible que las fuentes de mapa de bits OCR/código de barras no sean legibles. Imprima una muestra y revísela para ver si es legible antes de imprimir grandes cantidades.

Tema principal: [Especificaciones técnicas](#)

Juegos de símbolos PCL Modo 5 (WF-C5290)

Su producto puede acceder a una variedad de juegos de símbolos. Muchos de estos juegos de símbolos difieren solo en los caracteres internacionales específicos de cada idioma.

Nota: Ya que la mayoría de software maneja los tipos de letra y los símbolos automáticamente, es posible que nunca tenga que modificar los ajustes del producto. Sin embargo, si escribe sus propios programas de control de productos, o si utiliza software más antiguo que no puede controlar tipos de letra, consulte estas tablas para obtener detalles sobre los juegos de símbolos.

Cuando contemple cuál tipo de letra utilizar, también tome en cuenta cuál juego de símbolos va a combinar con el tipo de letra.

Nombre del juego de símbolos	Atributo	Clasificación del tipo de letra
Norweg1	0D	1, 2, 3
Roman Extension	0E	9
Italian	0I	1, 2, 3
EMC94-1	0N	1, 2, 3
Swedis2	0S	1, 2, 3
ANSI ASCII	0U	1, 2, 3, 7, 8
UK	1E	1, 2, 3
French2	1F	1, 2, 3
German	1G	1, 2, 3
Legal	1U	1, 2, 3, 9
8859-2 ISO	2N	1, 2, 3, 9
Spanish	2S	1, 2, 3
ISO 8859/4 Latin 4	4N	1, 2, 3

Nombre del juego de símbolos	Atributo	Clasificación del tipo de letra
Roman-9	4U	1, 2, 3
Ps Math	5M	1, 2, 3, 7, 8
8859-9 ISO	5N	1, 2, 3, 9
WiTurkish	5T	1, 2, 3
MSPublishin	6J	1, 2, 3
Ve Math	6M	1, 2, 3
8859-10 ISO	6N	1, 2, 3, 9
DeskTop	7J	1, 2, 3
Math-8	8M	1, 2, 3, 7, 8
Roman-8	8U	1, 2, 3, 9
WiE.Europe	9E	1, 2, 3
Pc1004	9J	1, 2, 3
8859-15 ISO	9N	1, 2, 3, 9
PcTk437	9T	1, 2, 3
Windows	9U	1, 2, 3
PsText	10J	1, 2, 3
IBM-US	10U	1, 2, 3, 9
IBM-DN	11U	1, 2, 3, 9
McText	12J	1, 2, 3
PcMultiling	12U	1, 2, 3, 9
VeInternati	13J	1, 2, 3
PcEur858	13U	1, 2, 3
VeUS	14J	1, 2, 3
PiFont	15U	1, 2, 3
PcE.Europe	17U	1, 2, 3
Unicode 3.0	18N	1, 2, 3, 7, 8

Nombre del juego de símbolos	Atributo	Clasificación del tipo de letra
WiBALT	19L	1, 2, 3
WiAnsi	19U	1, 2, 3
PcBlit775	26U	1, 2, 3
Pc866Cyr	3R	1, 2
Greek8	8G	1, 2
WinGrk	9G	1, 2
WinCyr	9R	1, 2
Pc851Grk	10G	1, 2
ISOCyr	10N	1, 2, 9
Pc8Grk	12G	1, 2
ISOGrk	12N	1, 2
Pc866Ukr	14R	1, 2
Hebrew7	0H	1, 7
8859-8 ISO	7H	1, 7
Hebrew8	8H	1, 7
Pc862Heb	15H	1, 7
PC-862, Hebrew	15Q	1, 7
Arabic8	8V	8
HPWARA	9V	8
Pc864Ara	10V	8
Symbol	19M	4
Wingdings	579L	5
ZapfDigrbats	14L	6
OCR A	0O	10
OCR B	1O	11
OCR B Extension	3Q	11

Nombre del juego de símbolos	Atributo	Clasificación del tipo de letra
Code3-9	0Y	12
EAN/UPC	8Y	13

Tema principal: [Especificaciones técnicas](#)

Avisos

Consulte las siguientes secciones para conocer avisos importantes acerca de su producto.

[Instrucciones importantes de seguridad](#)

[FCC Compliance Statement](#)

[Marcas comerciales](#)

[Aviso de derechos reservados](#)

Instrucciones importantes de seguridad

Antes de utilizar su producto Epson, lea y siga las siguientes instrucciones de seguridad.

[Instrucciones generales de seguridad de la impresora](#)

[Instrucciones de seguridad relacionadas con las bolsas de tinta](#)

[Instrucciones de seguridad relacionadas con la conexión inalámbrica](#)

[Instrucciones de seguridad relacionadas con la pantalla LCD](#)

Tema principal: [Avisos](#)

Instrucciones generales de seguridad de la impresora

- Siga todas las advertencias e instrucciones marcadas en la impresora.
- Utilice únicamente el cable de alimentación incluido con la impresora. El uso de otro cable puede producir incendios o descargas. No utilice el cable con ningún otro equipo.
- Asegure que el cable de alimentación de CA cumpla con la norma de seguridad local pertinente
- Coloque la impresora cerca de una toma de corriente desde donde pueda desconectar el cable fácilmente.
- No conecte la impresora a un enchufe que esté en el mismo circuito que una fotocopiadora o un sistema de aire acondicionado que se apaga y se enciende regularmente, o a una toma de corriente que esté controlada por un interruptor de pared o un temporizador automático.
- Procure que no se estropee el cable de alimentación.
- Si utiliza un cable de extensión con la impresora, compruebe que el amperaje total de los dispositivos conectados al cable de extensión no supere el amperaje máximo de dicho cable. Además, verifique que el amperaje total de todos los dispositivos conectados a la toma de corriente no supere el amperaje máximo de la toma de corriente.

- Siempre utilice el botón de encendido para apagar la impresora y espere hasta que termine de parpadear el indicador de encendido antes de desconectar la impresora o de cortar la corriente eléctrica.
- Coloque la impresora sobre una superficie plana y estable que se extienda más allá de la base en todas las direcciones. El equipo no funcionará correctamente si está inclinado o en ángulo.
- Deje suficiente espacio por delante de la impresora para que el papel se pueda expulsar por completo.
- Evite lugares expuestos a variaciones rápidas de calor o de humedad, a golpes o vibraciones, o al polvo.
- No coloque la impresora cerca de un radiador o fuente de calor o expuesto a la luz solar directa.
- Mantenga suficiente espacio alrededor de la impresora para permitir una ventilación adecuada. No obstruya o tape las aberturas en la carcasa o introduzca objetos por las ranuras de la impresora.
- Mantenga la impresora alejada de posibles fuentes de interferencia electromagnética, tales como altoparlantes o unidades de base de teléfonos inalámbricos.
- Cuando conecte la impresora a una computadora o a otro dispositivo con un cable, asegúrese de que la orientación de los conectores sea correcta. Cada conector tiene solamente una orientación correcta. Si introduce un conector de forma equivocada, puede dañar los dos dispositivos que están conectados por el cable.
- No toque el cable plano blanco que se encuentra en el interior de la impresora.
- No mueva el cabezal de impresión con la mano; podría dañar la impresora.
- No derrame líquidos sobre la impresora y no utilice la impresora con las manos mojadas.
- No emplee productos en aerosol que contengan gases inflamables en el interior o alrededor de la impresora. Si lo hace, podría ocasionar un incendio.
- Salvo cuando se indique específicamente en la documentación, no intente reparar la impresora usted mismo.
- Desconecte la impresora y llévela a reparar por personal calificado si se presenta alguna de las siguientes condiciones: si el cable de alimentación o el enchufe están dañados, si ha penetrado líquido en el producto, si el producto ha sufrido una caída o si la carcasa ha resultado dañada, si el producto no funciona normalmente o muestra un cambio significativo en su rendimiento. Ajuste solo los controles indicados en las instrucciones de uso.
- Si se daña el enchufe, reemplace el cable o consulte a un electricista cualificado. Si el enchufe incluye fusibles, asegúrese de sustituirlos por otros de un tamaño y régimen adecuado.
- Desconecte el cable de alimentación de la toma de corriente si no va a utilizar la impresora por un largo periodo de tiempo.

- Antes de transportar la impresora, compruebe que el cabezal de impresión se encuentre en la posición de inicio (a la derecha) y que las bolsas de tinta estén instaladas.
- Al almacenar o transportar la impresora, no la incline, no la apoye de lado y no la ponga boca abajo puesto que puede derramarse la tinta de los cartuchos.

Tema principal: [Instrucciones importantes de seguridad](#)

Instrucciones de seguridad relacionadas con las bolsas de tinta

- Mantenga las bolsas de tinta y las cajas de mantenimiento fuera del alcance de los niños y no ingiera la tinta.
- Manipule las bolsas de tinta usadas con cuidado ya que puede quedar algo de tinta alrededor del puerto de suministro de tinta. Si se mancha la piel con tinta, lávesela con agua y jabón. Si le entra tinta en los ojos, enjuáguelos inmediatamente con agua. Si persisten las molestias o problemas con la vista después de enjuagarse los ojos, acuda a un médico de inmediato. Si le entra tinta en la boca, acuda a un médico de inmediato.
- No introduzca la mano dentro del producto y no toque las bolsas de tinta durante la impresión.
- Instale una bolsa de tinta nueva inmediatamente después de retirar una agotada. Si no instala las bolsas de tinta, es posible que el cabezal de impresión se reseque y esto puede impedir el funcionamiento del producto.
- No retire o arranque la etiqueta de la bolsa de tinta ya que la tinta se podría derramar.
- No retire el sello transparente del área de suministro de tinta. De lo contrario, es posible que no pueda utilizar la bolsa de tinta.
- No toque el chip verde CI del lateral de la manija. Esto podría impedir un funcionamiento normal.
- No agite las bolsas de tinta muy vigorosamente; de lo contrario, la tinta se podría derramar.
- Utilice una bolsa de tinta antes de la fecha que se indica en el envoltorio.
- No desmonte una bolsa de tinta o una caja de mantenimiento. La tinta puede entrar en sus ojos o caer en su piel.
- Guarde las bolsas de tinta en un lugar fresco y oscuro.
- Si una bolsa de tinta estaba almacenada en un sitio frío, espere por lo menos 12 horas para que se ajuste a la temperatura ambiente antes de usarla.
- Guarde las bolsas de tinta con la parte inferior orientada hacia abajo.

Tema principal: [Instrucciones importantes de seguridad](#)

Instrucciones de seguridad relacionadas con la conexión inalámbrica

Las ondas de radio emitidas por este producto pueden afectar adversamente el funcionamiento de aparatos médicos o dispositivos controlados automáticamente, tales como marcapasos, puertas automáticas o alarmas contra incendios. Cuando utilice este producto cerca de dichos dispositivos o dentro de una instalación médica, siga las direcciones del personal autorizado en la instalación y siga todas las advertencias y direcciones publicadas para evitar accidentes.

Tema principal: [Instrucciones importantes de seguridad](#)

Instrucciones de seguridad relacionadas con la pantalla LCD

- Solo utilice un paño seco y suave para limpiar la pantalla LCD. No utilice productos de limpieza líquidos o químicos.
- Si la pantalla LCD está dañada, póngase en contacto con Epson. Si la solución de cristal líquido le cae en las manos, láveselas bien con agua y jabón. Si la solución de cristal líquido le entra en los ojos, enjuáguelos inmediatamente con agua. Si persisten las molestias o problemas con la vista después de enjuagarse los ojos, acuda a un médico de inmediato.
- No presione con demasiada fuerza sobre la pantalla LCD y no la sujete a impactos duros.
- No utilice un objeto puntiagudo o afilado, como un bolígrafo o su uña, para operar la pantalla LCD.
- Si la pantalla LCD se rompe o agrieta, no toque o intente retirar las piezas rotas; comuníquese con Epson para obtener asistencia.

Tema principal: [Instrucciones importantes de seguridad](#)

FCC Compliance Statement

For United States Users

This equipment has been tested and found to comply with the limits for a Class B digital device, pursuant to Part 15 of the FCC Rules. These limits are designed to provide reasonable protection against harmful interference in a residential installation. This equipment generates, uses, and can radiate radio frequency energy and, if not installed and used in accordance with the instructions, may cause harmful interference to radio or television reception. However, there is no guarantee that interference will not occur in a particular installation. If this equipment does cause interference to radio and television reception, which can be determined by turning the equipment off and on, the user is encouraged to try to correct the interference by one or more of the following measures:

- Reorient or relocate the receiving antenna.
- Increase the separation between the equipment and receiver.
- Connect the equipment into an outlet on a circuit different from that to which the receiver is connected.

- Consult the dealer or an experienced radio/TV technician for help.

WARNING

The connection of a non-shielded equipment interface cable to this equipment will invalidate the FCC Certification or Declaration of this device and may cause interference levels which exceed the limits established by the FCC for this equipment. It is the responsibility of the user to obtain and use a shielded equipment interface cable with this device. If this equipment has more than one interface connector, do not leave cables connected to unused interfaces. Changes or modifications not expressly approved by the manufacturer could void the user's authority to operate the equipment.

For Canadian Users

CAN ICES-3(B)/NMB-3(B)

Tema principal: [Avisos](#)

Marcas comerciales

EPSON® es una marca registrada, EPSON Exceed Your Vision es un logotipo registrado y Epson Connect™ es una marca comercial de Seiko Epson Corporation.

Epson iPrint™ y Remote Print™ son marcas comerciales de Seiko Epson Corporation.

Apple, App Store, AirPrint, el logotipo de AirPrint, Mac, macOS y OS X son marcas comerciales de Apple Inc., registradas en EE.UU. y en otros países.

Google® es una marca registrada y Android™, Chromebook™, Gmail™, Google Chrome™, Google Cloud Print™, Google Drive™ y Google Play™ son marcas comerciales de Google LLC.

Wi-Fi Direct® es una marca registrada de Wi-Fi Alliance®.

Aviso general: El resto de los productos que se mencionan en esta publicación aparecen únicamente con fines de identificación y pueden ser marcas comerciales de sus respectivos propietarios. Epson renuncia a todos los derechos sobre dichas marcas.

EPSON®
EXCEED YOUR VISION

Tema principal: [Avisos](#)

Aviso de derechos reservados

Quedan reservados todos los derechos. Ninguna parte de esta publicación podrá ser reproducida, almacenada en un sistema de recuperación, transmitida bajo ninguna forma por ningún medio, ya sea electrónico, mecánico, de fotocopiado, grabación o cualquier otro, sin el previo consentimiento por escrito de Seiko Epson Corporation. La información contenida en el presente aplica solamente a este producto Epson. Epson no se hace responsable si esta información es utilizada en otros productos.

Ni Seiko Epson Corporation ni sus filiales asumirán responsabilidad ante el comprador de este producto o ante terceros por daños, pérdidas, costos o gastos en que incurrieren los usuarios como consecuencia de: accidente, uso inadecuado o abuso de este producto o modificaciones, reparaciones o alteraciones no autorizadas al mismo, o (excluidos los EE. UU.) por no seguir rigurosamente las instrucciones de operación y mantenimiento de Seiko Epson Corporation.

Seiko Epson Corporation no se hace responsable por ningún daño o problemas causados por el uso de diferentes accesorios o productos consumibles que no sean Productos originales Epson o Productos aprobados Epson ratificados por Seiko Epson Corporation.

Seiko Epson Corporation no se hace responsable de cualquier daño provocado por interferencias electromagnéticas producidas al utilizar cables de interfaz que no sean designados como Productos aprobados Epson ratificados por Seiko Epson Corporation.

La información que se incluye en el presente está sujeta a cambios sin previo aviso.

[Una nota sobre el uso responsable de los materiales con derechos de autor](#)

[Lapso de tiempo predeterminado para la gestión de energía de los productos Epson](#)

[Atribución de derechos reservados](#)

Tema principal: [Avisos](#)

Una nota sobre el uso responsable de los materiales con derechos de autor

Epson pide a todos los usuarios a ser responsables y respetuosos de las leyes de derechos de autor cuando utilicen cualquier producto Epson. Aunque las leyes de algunos países permiten la copia limitada o la reutilización de material con derechos de autor en ciertas circunstancias, estas circunstancias pueden no ser tan amplias como algunos suponen. Póngase en contacto con su asesor legal si tiene alguna pregunta acerca de la ley de derechos de autor.

Tema principal: [Aviso de derechos reservados](#)

Lapso de tiempo predeterminado para la gestión de energía de los productos Epson

Este producto entrará en modo de reposo después de un periodo de inactividad. Esto es para asegurar que el producto cumple con los estándares de uso de energía eficaz de Energy Star. Se puede ahorrar más energía al poner el tiempo de reposo a un periodo más corto.

Tema principal: [Aviso de derechos reservados](#)

Atribución de derechos reservados

© 2018 Epson America, Inc.

8/18

CPD-55234R1

Tema principal: [Aviso de derechos reservados](#)