

Guía básica del usuario

DCP-L5500DN
DCP-L5600DN
DCP-L5650DN
DCP-L6600DW
MFC-L5700DW
MFC-L5800DW
MFC-L5850DW
MFC-L5900DW
MFC-L6700DW
MFC-L6800DW

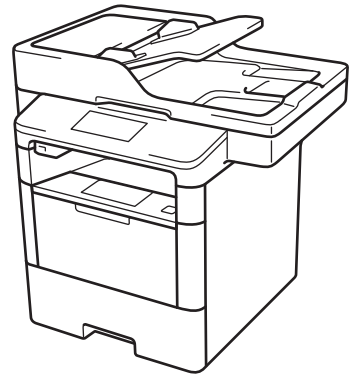

Brother recomienda mantener esta guía cerca de su equipo para consultas rápidas.

Guía del usuario online

Esta *Guía básica del usuario* contiene información e instrucciones básicas acerca de su equipo Brother.

Para consultar información, instrucciones avanzadas y especificaciones del producto, consulte la *Guía del usuario online* en: support.brother.com/manuals



Si necesita llamar al Servicio de atención al cliente

Complete los siguientes datos para futuras referencias:

Número de modelo: DCP-L5500DN/DCP-L5600DN/DCP-L5650DN/
(rodee con un círculo DCP-L6600DW/MFC-L5700DW/MFC-L5800DW/
el número de su MFC-L5850DW/MFC-L5900DW/MFC-L6700DW/
modelo) MFC-L6800DW

Número de serie: ¹ _____

Fecha de compra: _____

Lugar de compra: _____

¹ El número de serie se encuentra en la parte posterior del equipo. Guarde esta Guía del usuario junto con el recibo de venta como un registro permanente de su compra en caso de robo, incendio o para el servicio de garantía.

Registre su producto en línea en

<http://www.brother.com/registration>

Al registrar su producto con Brother, usted quedará registrado como el propietario original del producto. Su registro con Brother:

- puede servirle como confirmación de la fecha de compra de su producto en caso de que pierda el recibo;
- puede servirle para secundar una reclamación al seguro en caso de que este cubra la pérdida del producto; y
- nos ayudará a notificarle las mejoras del producto y ofertas especiales.

Rellene y envíe por fax el registro de garantía y la hoja de prueba de Brother o bien regístrese en línea en <http://www.brother.com/registration>.

Números de Brother

IMPORTANTE

Para obtener ayuda técnica, debe llamar al país en el que compró el equipo. Las llamadas se deben realizar **desde dentro** de ese país.

Preguntas más frecuentes

Brother Solutions Center es nuestro recurso integral para todas las necesidades relativas a equipos de fax y centros multifunción. Descargue el software y las utilidades más recientes y lea las preguntas más frecuentes y sugerencias para solucionar problemas para saber cómo obtener el máximo rendimiento de su producto Brother.

support.brother.com



- Compruebe aquí si hay actualizaciones de los controladores de Brother.
- Para mantener actualizado el rendimiento del equipo, compruebe aquí la actualización más reciente del firmware.

Para el Servicio de atención al cliente

En EE. UU.:

<http://www.brother-usa.com/support> (autoservicio/correo electrónico/chat)

1-877-BROTHER (1-877-276-8437)

1-901-379-1215 (asistencia por fax)

1-877-268-9575 (comprobación de las operaciones de envío y recepción de fax)

En Canadá:

<http://www.brother.ca/support> (ayuda a través de videos de autoservicio, correo electrónico, chat, Facebook y Twitter)

Localizador de centros de servicio (EE. UU. únicamente)

Si desea conocer la ubicación de un centro de servicio técnico autorizado de Brother, llame al 1-877-BROTHER (1-877-276-8437) o visite <http://www.brother-usa.com/service>.

Ubicaciones de los centros de servicio técnico (solo Canadá)

Si desea conocer la ubicación de un centro de servicio técnico autorizado de Brother, visite <http://www.brother.ca/support>.

Pedido de accesorios y consumibles

Para obtener resultados óptimos, utilice solo consumibles originales de Brother, disponibles en la mayoría de los proveedores de Brother. Si no logra encontrar los consumibles que necesita y posee una tarjeta de crédito Visa, MasterCard, Discover o American Express, o bien una cuenta PayPal, puede pedir los consumibles directamente a Brother. Visite nuestro sitio en línea para acceder a la selección completa de accesorios y consumibles de Brother disponibles para su compra.

NOTA

En Canadá solo se aceptan Visa y MasterCard.

En EE. UU.:

1-877-552-MALL (1-877-552-6255)

1-800-947-1445 (asistencia por fax)

<http://www.brothermall.com>

En Canadá:

<http://www.brother.ca>

Información para pedidos

Para EE. UU.

Descripción	Artículo
Cartucho de tóner	TN-820 (Aproximadamente 3.000 páginas) ^{1 2 3}
	TN-850 (Aproximadamente 8.000 páginas) ^{1 2 4}
	TN-880 (Aproximadamente 12.000 páginas) ^{1 2 5 6}
Unidad de tambor	DR-820 (Aproximadamente 30.000 páginas) ⁷

¹ El rendimiento aproximado del cartucho se declara de acuerdo con el estándar ISO/IEC 19752.

² Páginas tamaño Carta o A4 a una sola cara

³ Cartucho de tóner estándar

⁴ Cartucho de tóner de alto rendimiento

⁵ Cartucho de tóner de súper alto rendimiento

⁶ Para MFC-L6700DW/MFC-L6800DW

⁷ Aproximadamente 30.000 páginas en base a 1 página por tarea y 50.000 páginas en base a 3 páginas por tarea [páginas A4/Carta simples]. El número de páginas puede variar de acuerdo a distintos factores que incluyen, entre otros, el tipo de medio y el tamaño del medio.

Aviso - Exclusión de Garantías (EE. UU. y Canadá)

EL O LOS LICENCIANTES DE BROTHER Y SUS DIRECTORES, FUNCIONARIOS, EMPLEADOS O AGENTES (EN CONJUNTO EL LICENCIANTE DE BROTHER) NO DAN GARANTÍAS, DE MANERA EXPLÍCITA O IMPLÍCITA, QUE INCLUYE, ENTRE OTROS, CUALQUIER GARANTÍA IMPLÍCITA DE COMERCIABILIDAD Y APTITUD PARA UN FIN PARTICULAR, CON RESPECTO AL SOFTWARE. EL O LOS LICENCIANTES DE BROTHER NO GARANTIZAN NI REALIZAN NINGUNA DECLARACIÓN EN CUANTO AL USO O A LOS RESULTADOS DEL USO DEL SOFTWARE EN TÉRMINOS DE SU CORRECCIÓN, PRECISIÓN, FIABILIDAD, ACTUALIDAD U OTROS ASPECTOS. USTED ASUME TODO EL RIESGO EN CUANTO A LOS RESULTADOS Y AL RENDIMIENTO DEL SOFTWARE. ALGUNOS ESTADOS EN EE. UU. Y EN ALGUNAS PROVINCIAS EN CANADÁ NO PERMITEN LA EXCLUSIÓN DE GARANTÍAS IMPLÍCITAS. ES POSIBLE QUE LA EXCLUSIÓN ANTERIOR NO SE APLIQUE A USTED.

EN NINGÚN CASO EL O LOS LICENCIANTES DE BROTHER SERÁN RESPONSABLES ANTE USTED POR NINGÚN DAÑO EMERGENTE, INCIDENTAL O INDIRECTO (INCLUYENDO DAÑOS POR PÉRDIDA DE GANANCIAS COMERCIALES, INTERRUPCIÓN DEL NEGOCIO, PÉRDIDA DE INFORMACIÓN COMERCIAL Y DAÑOS SIMILARES) QUE SURJAN DEL USO O DE LA IMPOSIBILIDAD DE USO DEL SOFTWARE INCLUSO SI EL LICENCIANTE DE BROTHER HA SIDO ADVERTIDO SOBRE LA POSIBILIDAD DE DICHOS DAÑOS. DEBIDO A QUE ALGUNOS ESTADOS EN EE. UU. Y EN ALGUNAS PROVINCIAS EN CANADÁ NO PERMITEN LA EXCLUSIÓN O LIMITACIÓN DE RESPONSABILIDAD POR DAÑOS EMERGENTES O INCIDENTALES, ES POSIBLE QUE LAS LIMITACIONES ANTERIORES NO SE APLIQUEN A USTED. EN CUALQUIER CASO LA RESPONSABILIDAD DEL LICENCIANTE DE BROTHER ANTE USTED POR DAÑOS REALES DE CUALQUIER CAUSA, Y SIN IMPORTAR LA FORMA DE LA ACCIÓN (YA SEA EN CONTRATO, DELITO CIVIL, INCLUYENDO NEGLIGENCIA, RESPONSABILIDAD POR EL PRODUCTO O DE OTRO TIPO) ESTARÁ LIMITADA A \$50.

Para obtener las actualizaciones más recientes de los controladores

Visite la página **Descargas** de su modelo en Brother Solutions Center en support.brother.com para descargar los controladores.

Para mantener actualizado el rendimiento del equipo, compruebe la actualización más reciente del firmware en el mismo enlace.

Guías del usuario y dónde encontrarlas

¿Qué guía?	¿Qué contiene?	¿Dónde está?
Guía de seguridad del producto	Lea esta guía en primer lugar. Lea las instrucciones de seguridad antes de configurar el equipo. Consulte en esta guía las marcas comerciales y las limitaciones legales.	Impreso / en la caja
Guía de configuración rápida	Siga las instrucciones para configurar el equipo e instalar los controladores y el software para el sistema operativo y el tipo de conexión que está utilizando.	Impreso / en la caja
Guía básica del usuario	Conozca las operaciones básicas de fax, copia y escaneado, así como el mantenimiento básico del equipo. Consulte los consejos para la solución de problemas.	Impreso / en la caja
Guía del usuario online	En esta guía se desarrolla con más detalle el contenido de la Guía básica del usuario. Además de la información relativa a las operaciones de impresión, escaneado, copia, fax y ControlCenter de Brother, se incluye información útil acerca de cómo utilizar el equipo en una red.	Archivo HTML y PDF / Brother Solutions Center ¹
Guía de Web Connect	En esta guía se incluye información útil sobre el acceso a servicios de Internet desde el equipo Brother, así como sobre la descarga de imágenes, impresión de datos y carga de archivos directamente en servicios de Internet.	Archivo PDF / Brother Solutions Center ¹
Guía de AirPrint	En esta guía se incluye información sobre el uso de AirPrint para imprimir desde OS X v10.8.5 o versiones posteriores y su iPhone, iPod touch, iPad u otro dispositivo iOS al equipo Brother sin necesidad de tener instalado un controlador de impresora.	Archivo PDF / Brother Solutions Center ¹
Guía de Google Cloud Print	En esta guía se incluye información sobre cómo utilizar los servicios Google Cloud Print™ para imprimir a través de Internet.	Archivo PDF / Brother Solutions Center ¹
Guía de impresión y escaneado con dispositivos móviles para Brother iPrint&Scan	En esta guía se incluye información útil sobre cómo imprimir desde un dispositivo móvil y cómo escanear desde el equipo Brother a un dispositivo móvil conectado a una red Wi-Fi®.	Archivo HTML o PDF / Brother Solutions Center ¹

¹ Visite support.brother.com/manuals.

La Guía del usuario online le ayudará a sacar el máximo partido a su equipo

Esperamos que esta guía le sea de utilidad. Para conocer mejor las funciones de su equipo, consulte la Guía del usuario online. Ofrece:

¡Navegación más rápida!

- ✓ Cuadro de búsqueda
- ✓ Índice de navegación en una sección independiente

¡Toda la información necesaria!

- ✓ Todos los temas en una sola guía

¡Diseño simplificado!

- ✓ Instrucciones paso a paso
- ✓ Resumen de las funciones en la parte superior de la página



1. Cuadro de búsqueda
2. Navegación
3. Resumen
4. Instrucciones paso a paso

Para ver las Guías del usuario online

Para ver la Guía del usuario online y otras guías disponibles, visite support.brother.com/manuals.

(Windows®)

También puede acceder a las guías para su equipo con las utilidades de Brother. La herramienta de utilidades de Brother está incluida en la instalación estándar y, una vez instalada, puede encontrarla como acceso directo en su escritorio o bien en el menú de Windows® **Iniciar**.

¿Tiene alguna pregunta o problema? Consulte preguntas frecuentes, soluciones y vídeos en línea.

Visite la página de preguntas más frecuentes y solución de problemas de su modelo desde Brother Solutions Center en

support.brother.com.

- **Se ofrecen varios modos de búsqueda**
- **Se muestran preguntas relacionadas para obtener más información**
- **La información se actualiza regularmente teniendo en cuenta los comentarios de los clientes**

Preguntas frecuentes y Solución de problemas

Categorizado

Popular

Último

Instructivo / solución de problemas

- ▶ [Mensajes de error](#) ▶ [Alimentación de papel / atasco de papel](#)
- ▶ [Imprimir](#) ▶ [Escaneo](#) ▶ [Copia](#) ▶ [Teléfono](#) ▶ [Fax](#) ▶ [Celular](#)
- ▶ [Nube](#) ▶ [Otros](#)

Configuración

- ▶ [Configuración del producto](#) ▶ [Controlador / software](#)
- ▶ [Configuración de redes](#)

Consumibles y accesorios / mantenimiento de rutina

- ▶ [Consumibles / papel / accesorios](#) ▶ [Limpieza](#)

Otros

- ▶ [Especificación](#) ▶ [Información de compatibilidad con el SO](#)
- ▶ [Preguntas frecuentes en video](#)

Buscar por palabra(s) clave

Ingrese las palabras clave.

Buscar

- ▶ [Buscar por número de identificación de las preguntas más frecuentes](#)

Categorizado

Popular

Último

Puesto que Brother Solutions Center se actualiza regularmente, esta pantalla está sujeta a cambios sin previo aviso.

Definiciones de notas

Usamos los siguientes símbolos y convenciones a lo largo de toda esta Guía del usuario:

ADVERTENCIA

ADVERTENCIA indica una situación potencialmente peligrosa que, si no se evita, podría dar como resultado la muerte o lesiones graves.

AVISO

AVISO indica una situación potencialmente peligrosa que, si no se evita, puede dar como resultado lesiones menores o moderadas.

IMPORTANTE

IMPORTANTE indica una situación potencialmente peligrosa que, si no se evita, puede dar como resultado daños a la propiedad o pérdida de funcionalidad del producto.

NOTA

NOTA especifica el entorno operativo, las condiciones de instalación o las condiciones especiales de uso.



Los iconos de consejo brindan indicaciones útiles e información adicional.



Los iconos de Peligro eléctrico alertan sobre un posible choque eléctrico.



Los iconos de Peligro de incendio alertan sobre la posibilidad de un incendio.



Los iconos de Superficie caliente advierten que no se deben tocar las partes calientes del equipo.



Los iconos de Prohibición indican acciones que no se deben realizar.

Negrita

Las letras en negrita identifican botones en el panel de control del equipo o en la pantalla de la computadora.

Cursiva

El estilo en cursiva tiene por objeto destacar un punto importante o derivarle a un tema afín.

[Courier New]

La fuente Courier New identifica mensajes que aparecen en la pantalla LCD del equipo.

Aviso de publicación y compilación

Este manual ha sido compilado y publicado bajo la supervisión de Brother Industries, Ltd. e incluye las descripciones y especificaciones más recientes de los productos.

El contenido de este manual y las especificaciones de este producto están sujetos a cambios sin previo aviso.

Brother se reserva el derecho de hacer cambios sin previo aviso en las especificaciones y los materiales descritos y no se hará responsable de ningún daño que pudiera tener lugar (incluyendo daños consecuentes) a causa del contenido presentado, tales como errores tipográficos o de otra índole relacionados con esta publicación.

Important Note

- Esta documentación es para modelos MFC y DCP. Lea “XXX-XXXX” como “MFC/DCP-XXXX” (donde XXXX es el nombre del modelo).

Tabla de contenido

1	Información general	1
	Información general del panel de control	1
	Información general de la pantalla LCD táctil.....	3
	Cómo navegar por la pantalla LCD táctil.....	5
	Acceder a Brother Utilities (Windows®).....	7
	Desinstalar los controladores y el software de Brother (Windows®)	7
	Instalación inicial	8
	Establecer la fecha y la hora	8
	Ajustar el volumen del equipo.....	8
2	Manipulación de papel	10
	Cargar papel.....	10
	Cargar papel en la bandeja de papel.....	10
	Cargar papel en la bandeja multipropósito (bandeja MP)	12
	Cambiar la configuración de la comprobación del tamaño de papel	14
	Cambiar el tamaño y el tipo de papel	14
	Soportes de impresión recomendados (Para EE. UU.)	15
	Uso de papel especial	15
3	Imprimir	16
	Imprimir desde la computadora	16
	Imprimir un documento (Macintosh)	16
	Imprimir un documento (Windows®).....	16
	Imprimir en ambas caras del papel automáticamente (Windows®).....	16
	Imprimir más de una página en una sola hoja de papel (N en 1) (Windows®).....	17
	Impresión de sobres, papel grueso o etiquetas	18
4	Cómo copiar	21
	Copiar un documento	21
	Configuraciones de copia	23
	Opciones de copia	23
	Copiar varias páginas en ambas caras del papel.....	25
	Copiar un documento a 2 caras utilizando la unidad ADF.....	26
	Copiar un documento a 2 caras utilizando el cristal de escaneado.....	27
	Copiar una tarjeta de ID.....	28
5	Cómo escanear	30
	Escaneado desde la computadora (Windows®).....	30
	Guardar documentos escaneados y fotos en una carpeta como un archivo PDF utilizando ControlCenter4 Advanced Mode (Windows®)	30

Escanear utilizando el botón de escaneado en su equipo Brother	31
Escaneado mediante el botón de escaneado del equipo	31
6 Cómo enviar faxes	33
Antes de enviar un fax	33
Establecer el ID de su estación	33
Establecer la compatibilidad de línea telefónica para la interferencia y los sistemas VoIP	34
Modos de recepción	35
Seleccione el modo de recepción correcto	36
Definir el tiempo de timbre F/T (seudo/doble timbre)	38
Establecer el número de timbres antes de que el equipo responda (retraso de timbre)	38
Almacenamiento de números	39
Almacenamiento de números en la libreta de direcciones	39
Cambiar o eliminar nombres o números de la libreta de direcciones	39
Servicios telefónicos y dispositivos externos	41
Servicio de voz	41
Timbre distintivo	41
Voz sobre IP (VoIP)	41
Conexión de un contestador automático externo (TAD)	41
Extensiones telefónicas y teléfonos externos	42
Enviar y recibir un fax utilizando su equipo	43
Enviar un fax	43
Enviar faxes a través de la computadora (PC-FAX)	45
Enviar faxes desde la computadora	45
Recibir faxes en la computadora (solo Windows®)	45
A Solución de problemas	47
Identificar el problema	47
Mensajes de error y mantenimiento	48
Problemas de fax y de teléfono	57
Solución de otros problemas de fax	58
Problemas de impresión o escaneado	60
Atascos de papel y de documentos	62
Encuentre el documento o papel atascado	62
Elimine el atasco del documento	62
Eliminar el atasco de papel	63
B Apéndice	70
Cómo introducir texto en su equipo Brother	70
Consumibles	72
C Índice	74

Información general del panel de control

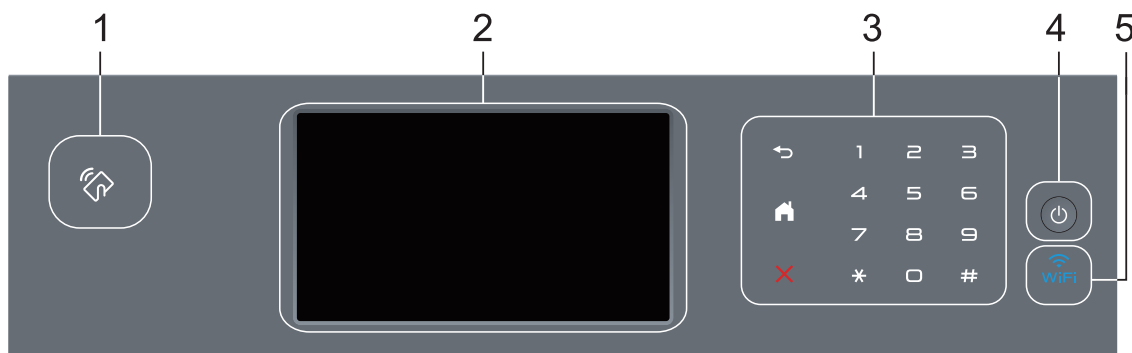

1. Lector Near Field Communication (NFC) (disponible solo para algunos modelos)

Puede usar autenticación con tarjetas apoyando la tarjeta IC en el lector NFC del panel de control.

Si su dispositivo Android™ es compatible con la función NFC, puede imprimir desde el dispositivo o escanear documentos a su dispositivo de la misma manera.

2. Pantalla de cristal líquido (LCD) táctil

Acceda a las opciones y los menús pulsándolos cuando aparecen en la pantalla táctil.

3. Panel táctil



Pulse para volver al menú anterior.



- Pulse para volver a la pantalla Inicio.
- El icono Inicio parpadeará cuando el equipo esté en el modo espera.





Pulse este botón para cancelar una operación (cuando esté iluminado).

Teclado de marcación (botones numéricos)

Pulse los números del panel táctil para marcar números de teléfono o de fax y para escribir el número de copias.

4. Encendido/Apagado

- Para encender el equipo, pulse .
- Para apagar el equipo, mantenga presionado . La pantalla LCD muestra [Apagando equipo] durante algunos segundos antes de apagarse. Si ha conectado un teléfono externo o TAD, siempre estará disponible.

5. (WiFi)

(Para el modo infraestructura)

Cuando la luz **WiFi** está encendida, su equipo Brother está conectado a un punto de acceso inalámbrico. Cuando la luz **WiFi** está intermitente, la conexión inalámbrica no está funcionando o el equipo se está conectando a un punto de acceso inalámbrico.

(Para el modo ad-hoc)

El **WiFi** LED está siempre apagado.

Información general de la pantalla LCD táctil

Puede elegir entre dos tipos de pantallas para ajustar la pantalla Inicio: pantallas de función y pantalla de accesos directos. Cuando se muestre una pantalla de Función, deslice el dedo hacia la izquierda o hacia la derecha o bien pulse ◀ o ▶ para mostrar las pantallas Función.

La pantalla Inicio muestra el estado del equipo cuando está inactivo. Esta pantalla también se llama pantalla Modo preparado. Al mostrarse, esta pantalla indica que su equipo está preparado para el siguiente comando.

Si existe la autenticación con Active Directory® o con LDAP, se bloqueará el panel de control del equipo.

Las funciones disponibles varían en función de su modelo.

Pantallas de función

Las pantallas de función proporcionan acceso a características como Fax, Copiado y Escaneo.

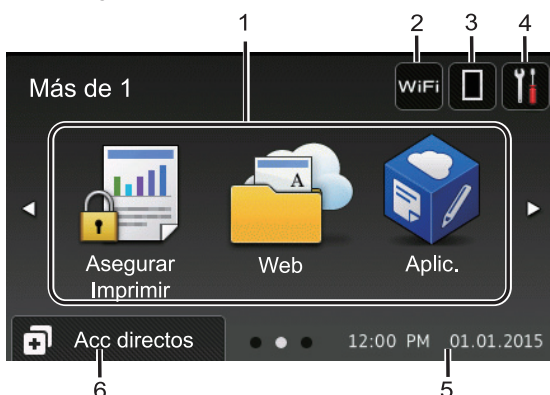



Pantalla de accesos directos

Cree accesos directos a las operaciones utilizadas con frecuencia, como enviar un fax, realizar una copia, escanear y utilizar Web Connect.

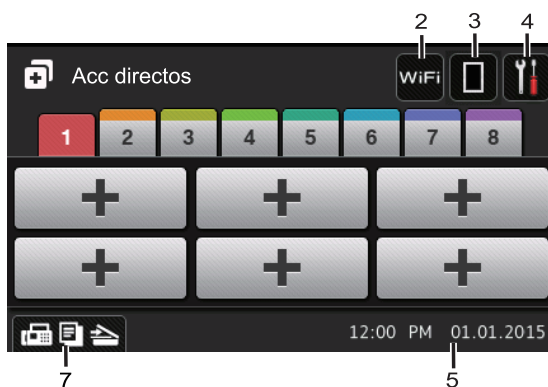
Están disponibles ocho pestañas de accesos directos con seis accesos directos en cada pestaña de accesos directos. Hay 48 accesos directos disponibles en total.



1. Modos

-  [Fax]
 Pulse para acceder al modo Fax.
-  [Copia]
 Pulse para acceder al modo Copia.
-  [Escanear]
 Pulse para acceder al modo Escaneo.

-  [Asegurar Imprimir (Impresión segura)]

Pulse para acceder a la opción [Impresión segura].

-  [Web]

Pulse para conectar el equipo Brother a un servicio de Internet. Más información >> *Guía de Web Connect* Vaya a la página **Manuales** de su modelo desde Brother Solutions Center en support.brother.com para descargar la guía.

-  [Aplic. (Apps)]

Pulse para conectar el equipo Brother al servicio Aplicaciones Brother. Más información >> *Guía de Web Connect* Vaya a la página **Manuales** de su modelo desde Brother Solutions Center en support.brother.com para descargar la guía.

-  [USB]

Pulse para acceder a los menús Impresión directa y Escaneo a USB.

-  [2 en 1 Copia ID]

Pulse para acceder a la opción Copiar ID 2 en 1.

2.  o  (Estado inalámbrico)

Pulse para configurar los ajustes inalámbricos.

Si está utilizando una conexión inalámbrica, un indicador de cuatro niveles muestra la intensidad actual de la señal inalámbrica.



3.  (Tóner)

Muestra la vida útil restante del tóner. Pulse para acceder al menú [Tóner].

4.  (Ajustes)

Pulse para acceder al menú [Configurac (Configurar)].

Si Setting Lock se ha activado, aparece el icono de un candado  en la pantalla LCD. Deberá desbloquear el equipo para cambiar la configuración.

5. **Fecha y hora**

Muestra la fecha y la hora establecidas en el equipo.

6.  [Acc directos (Acc. direct.)]

Pulse para acceder a la pantalla [Acc directos (Acc. direct.)].

7.  (Pantallas de función)

Pulse para acceder a las pantallas de Función.



Nuevo fax

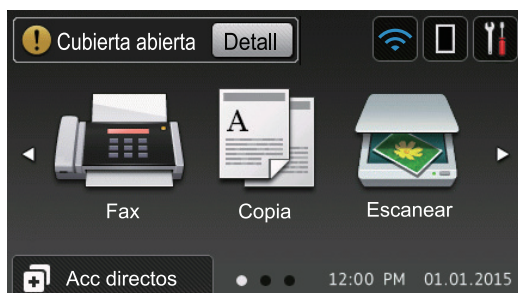

Cuando [Vista pre. fax] esté ajustada en [Sí], el número de faxes nuevos que recibió en la memoria aparecen en la parte superior de la pantalla.

Icono de advertencia







El icono de advertencia  aparece cuando hay un mensaje de error o de mantenimiento; pulse **Detall** para verlo y, a continuación, pulse  para volver al modo preparado.

NOTA

Este producto adopta la fuente de ARPHIC TECHNOLOGY CO., LTD.

Cómo navegar por la pantalla LCD táctil

Pulse con el dedo en la pantalla LCD para operarla. Para mostrar y acceder a todas las opciones, deslice hacia la izquierda, derecha, arriba, abajo o pulse   o   en la pantalla LCD para desplazarse por ellas.



Los pasos siguientes explican cómo cambiar la configuración del equipo. En este ejemplo, el ajuste de la retroiluminación de la pantalla LCD se cambia de [Claro] a [Medio].

IMPORTANTE



NO pulse la pantalla LCD con un objeto afilado como una lapicera o un lápiz óptico. El equipo podría sufrir daños.

NOTA

NO toque la pantalla LCD inmediatamente después de haber enchufado el cable de alimentación o encendido el equipo. Esto podría provocar un error.

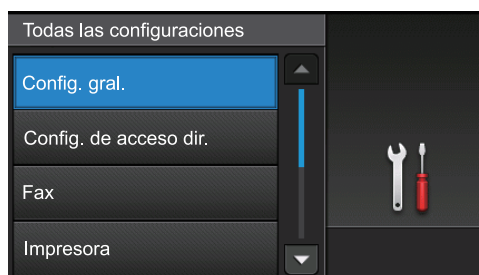
- 1 Pulse  [Configurac (Configurar)].
- 2 Pulse [Tod. config. (Todos ajustes)].
- 3 Deslice el dedo hacia arriba o hacia abajo, o bien pulse  o  para mostrar la opción [Config. geral.] y, a continuación, pulse [Config. geral.].



- 4 Deslice el dedo hacia arriba o hacia abajo, o bien pulse  o  para mostrar la opción [Configur. LCD] y, a continuación, pulse [Configur. LCD].

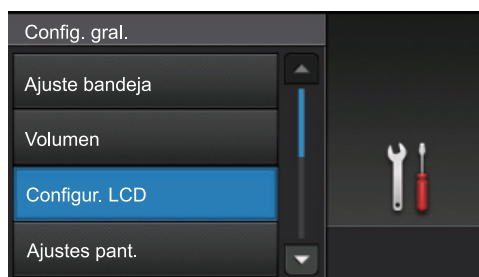

- 5 Pulse [Retroiluminac.].

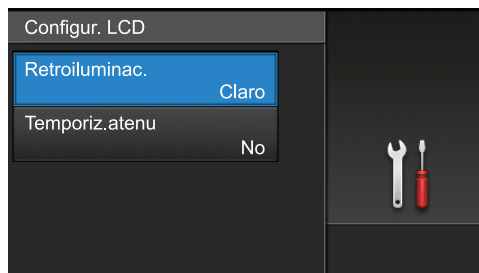

6 Pulse [Medio].

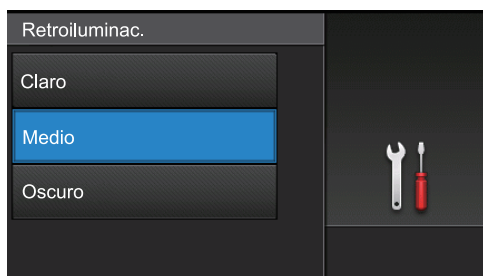

7 Pulse .

Acceder a Brother Utilities (Windows®)

Brother Utilities es un selector de aplicaciones que permite acceder fácilmente a todas las aplicaciones de Brother instaladas en su computadora.

1 Realice una de las siguientes acciones:

- (Windows® XP, Windows Vista®, Windows® 7, Windows Server® 2003, Windows Server® 2008 y Windows Server® 2008 R2)

Haga clic en  (**Iniciar**) > **Todos los programas** > **Brother** > **Brother Utilities**.

- (Windows® 8 y Windows Server® 2012)

Toque o haga clic en  (**Brother Utilities**) en la pantalla **Inicio** o en el escritorio.

- (Windows® 8.1 y Windows Server® 2012 R2)

Mueva el ratón a la esquina inferior izquierda de la pantalla **Inicio** y haga clic en  (si usa un dispositivo táctil, deslice el dedo hacia arriba desde la parte inferior de la pantalla **Inicio** para subir la pantalla **Aplicaciones**).

Cuando aparezca la pantalla **Aplicaciones**, toque o haga clic en

 (**Brother Utilities**).

2 Seleccione su equipo (donde XXXX es el nombre de su modelo).

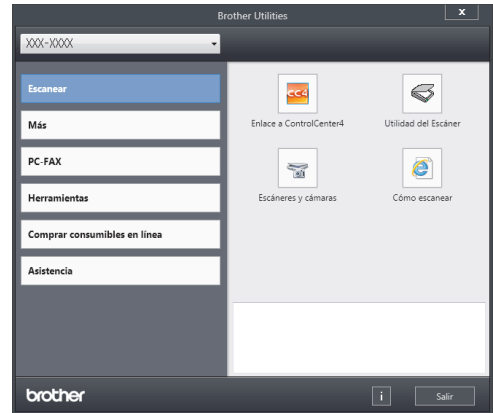

3 Elija la operación que desee utilizar.

Desinstalar los controladores y el software de Brother (Windows®)

1 Inicie  (**Brother Utilities**).

2 Haga clic en la lista desplegable y, a continuación, seleccione el nombre del modelo (si no está ya seleccionado). Haga clic en **Herramientas** en la barra de navegación izquierda y, a continuación, haga clic en **Desinstalar**.

Siga las instrucciones del cuadro de diálogo para desinstalar los controladores y el software.

Instalación inicial

Establecer la fecha y la hora

- 1 Pulse  [Configurac (Configurar)] > [Tod. config. (Todos ajustes)] > [Conf. inicial] > [Fecha y hora] > [Fecha].
- 2 Introduzca los últimos dos dígitos del año con la pantalla LCD y, después, pulse [OK].
- 3 Introduzca los dos dígitos del mes con la pantalla LCD y, después, pulse [OK].
- 4 Introduzca los dos dígitos del día con la pantalla LCD y, después, pulse [OK].
- 5 Pulse [Tipo de reloj].
- 6 Pulse [Reloj 12 h] o [Reloj 24 h].
- 7 Pulse [Hora].

- 8 Para introducir la hora, realice una de las siguientes acciones:

- Si seleccionó [Reloj 12 h] como el formato en la configuración de [Tipo de reloj], introduzca la hora (en formato de 12 horas) con la pantalla LCD.

Pulse  para seleccionar [AM] o [PM].

Pulse [OK].

- Si seleccionó [Reloj 24 h] como el formato en la configuración de [Tipo de reloj], introduzca la hora (en formato de 24 horas) con la pantalla LCD.

Pulse [OK].

(Por ejemplo: introduzca 19:45 para las 7:45 p. m.)

- 9 Pulse .

Ajustar el volumen del equipo

- 1 Pulse  [Configurac (Configurar)] > [Tod. config. (Todos ajustes)] > [Config. geral.] > [Volumen].
- 2 Pulse una de las siguientes opciones: (Las opciones variarán en función de su equipo).
 - [Timbre]
Permite ajustar el volumen del timbre.
 - [Efectos de sonido]
Permite ajustar el volumen del sonido oído al pulsar un botón, cometer un error o finalizar el envío o recepción de un fax.
 - [Altavoz]

Permite ajustar el volumen del altavoz.

3 Deslice el dedo hacia arriba o hacia abajo, o bien pulse ▲ o ▼ para mostrar las opciones [No], [Bajo], [Medio], o [Alto] y, a continuación, pulse la opción deseada.

4 Pulse .

Cargar papel

Cargar papel en la bandeja de papel

- Si el ajuste Comprobar tamaño se configura en Activado y extraerá la bandeja de papel del equipo, aparece un mensaje en el LCD que le pregunta si desea cambiar el tamaño del papel. Cambie el tamaño y el tipo de papel si es necesario, siguiendo las instrucciones que aparecen en la pantalla.
- Si carga un tamaño y tipo de papel diferente en la bandeja, debe cambiar la configuración de tamaño y tipo de papel en el equipo o en su computadora, también.
- Cuando use papel grueso, abra la cubierta trasera (cara arriba hacia la bandeja de salida) antes de imprimir para que el papel impreso pueda salir con la cara hacia arriba en la bandeja de salida.

- 1 Extraiga la bandeja de papel completamente fuera del equipo.

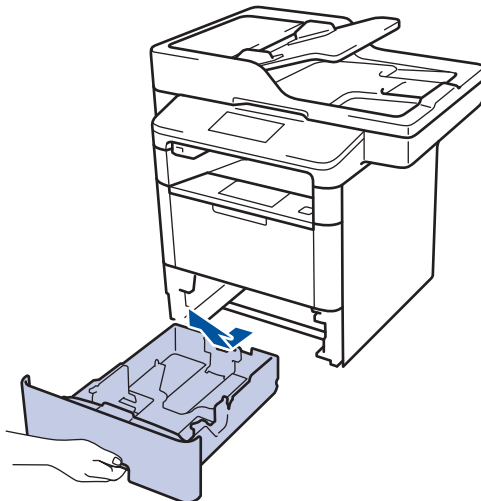

- 2 Presione y deslice las guías del papel para ajustar el papel.

Presione las palancas de desbloqueo verdes para deslizar las guías del papel.

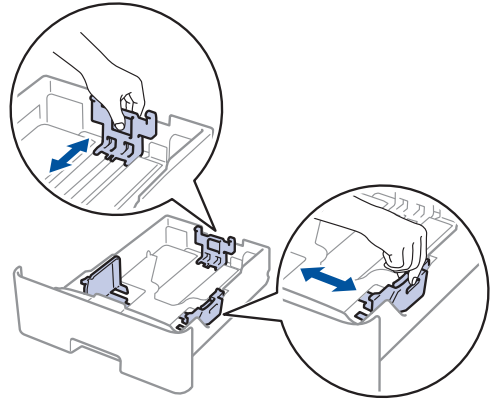

Para papel de tamaño Legal o Folio, pulse el botón de liberación (1) en la parte inferior de la bandeja de papel o la palanca de liberación (2) en la parte trasera de la bandeja y, a continuación, tire de la parte posterior de la bandeja de papel. (No están disponibles el papel de tamaño Legal ni Folio en algunas regiones.)

Para bandejas con un botón de liberación:

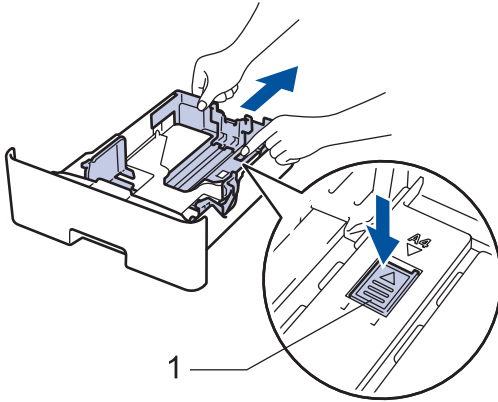

Para bandejas con una palanca de liberación:

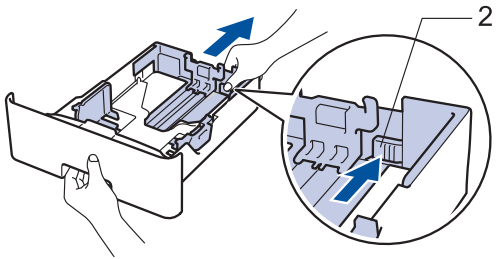

3 Separe bien la pila de papel.

4 Cargue el papel en la bandeja de papel con la superficie de impresión *mirando hacia abajo*.

Cuando use papel con membrete o papel preimpreso, cargue el papel en la orientación correcta como se muestra las ilustraciones.

Orientación del papel para papel con membrete o preimpreso

Para impresión a 1 cara

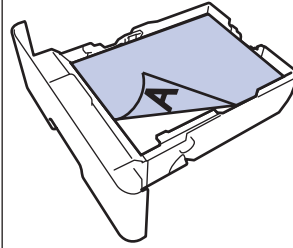

- boca abajo
- borde superior hacia el frente de la bandeja del papel

Para la impresión automática de 2 caras (encuadernación de borde largo)

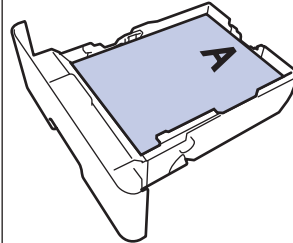

- cara arriba
- borde inferior hacia el frente de la bandeja del papel

- NO cargue tipos y tamaños diferentes de papel en la bandeja de papel al mismo tiempo. Si hace esto puede producir que el papel se atasque o no se alimente bien.
- Cuando use papel con membrete y preimpreso para la impresión a 2 caras, cambie la configuración del equipo completando el siguiente paso:

- Pulse  [Configurac (Configurar)] > [Tod. config. (Todos ajustes)] > [Impresora] > [Ambos lados (Ambas caras)] > [Imagen única] > [Alim. 2 cara (Alim. dob. cara)].

- 5** Asegúrese de que el papel no supere la marca de nivel máximo del papel (▼▼▼).

Si sobrecarga la bandeja de papel, pueden producirse atascos de papel.

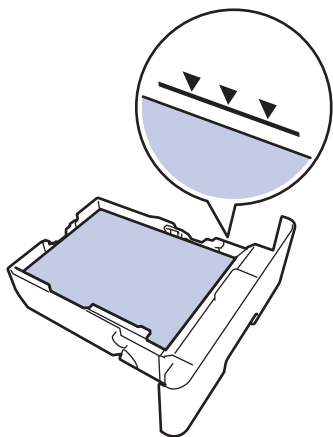

- 6** Empuje lentamente la bandeja de papel completamente en el equipo.

- 7** Levante la lengüeta del soporte para evitar que el papel se resbale de la bandeja de salida.

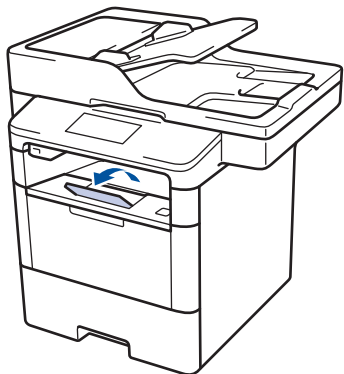

Cargar papel en la bandeja multipropósito (bandeja MP)

Si carga un tamaño y tipo de papel diferente en la bandeja, debe cambiar la configuración de tamaño y tipo de papel en el equipo o en su computadora, también.

Quando use sobres, papel grueso o etiquetas >> *Información relacionada: Impresión de sobres, papel grueso o etiquetas*

- 1** Levante la lengüeta del soporte para evitar que el papel se resbale de la bandeja de salida boca abajo.

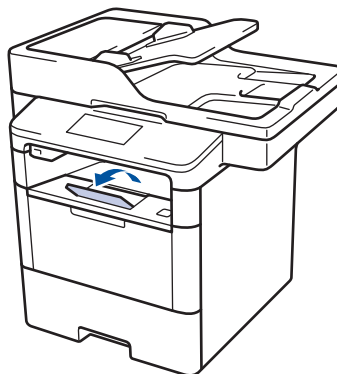

- 2** Abra la bandeja MP y bájela con cuidado.

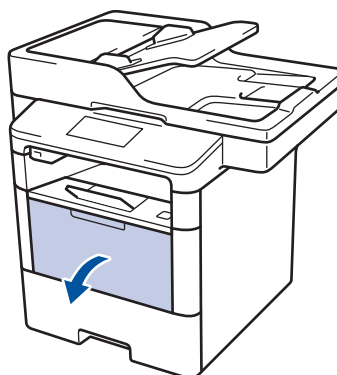

- 3** Tire del soporte (1) de la bandeja MP y extienda la lengüeta (2).

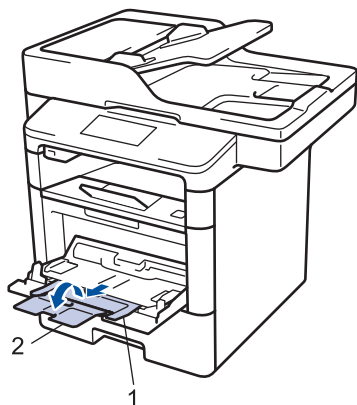

- 4** Deslice las guías del papel de la bandeja MP para hacerlas coincidir con el ancho del papel que va a utilizar. Si la guía de papel del lado derecho tiene una palanca, presiónela y deslice la guía del papel.

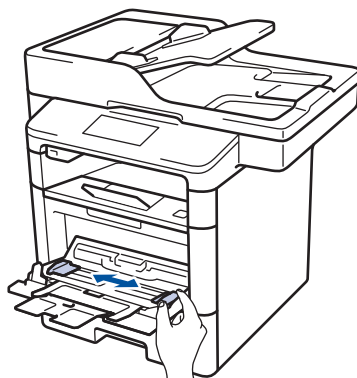

- 5** Cargue papel con la superficie de impresión *cara arriba* en la bandeja de MP. Cuando use papel con membrete o papel preimpreso, cargue el papel en la orientación correcta como se muestra las ilustraciones.

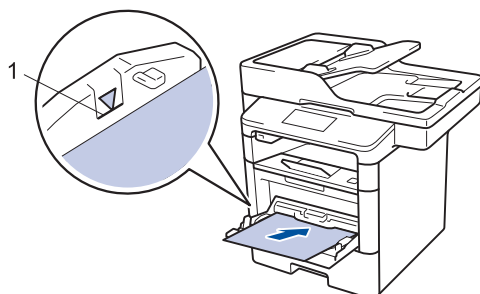

✎ Asegúrese de que el papel no supere la marca de nivel máximo del papel (1).

Orientación del papel para papel con membrete o preimpreso

Para impresión a 1 cara

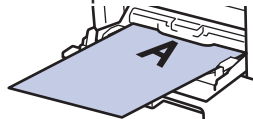

- cara arriba
- borde superior primero

Para la impresión automática de 2 caras (encuadernación de borde largo)

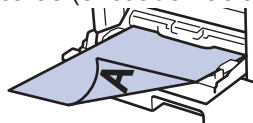

- boca abajo
- borde inferior primero

✎ Cuando use papel con membrete y preimpreso para la impresión a 2 caras, cambie la configuración del equipo completando el siguiente paso:

- Pulse  [Configurac (Configurar)] > [Tod. config. (Todos ajustes)] > [Impresora] > [Ambos lados (Ambas caras)] > [Imagen única] > [Aliment. 2 cara (Alim. dob. cara)].



Información relacionada

- Impresión de sobres, papel grueso o etiquetas ►► página 18

Cambiar la configuración de la comprobación del tamaño de papel



Cuando active la configuración de comprobación de tamaño de su equipo, el equipo mostrará un mensaje cuando retire la bandeja de papel o cargue papel utilizando la bandeja MP, y le preguntará si cambió el tamaño y tipo de papel.

La configuración predeterminada es Activada.

- 1 Pulse  [Configurac (Configurar)] > [Tod. config. (Todos ajustes)] > [Config. gral.] > [Ajuste bandeja] > [Compruebe el tamaño].
- 2 Pulse [Sí] o [No].
- 3 Pulse .

Cambiar el tamaño y el tipo de papel

Cuando cambie el tamaño y tipo de papel que carga en la bandeja, debe cambiar la configuración del tamaño y tipo de papel en la pantalla LCD al mismo tiempo.

- 1 Pulse  [Configurac (Configurar)] > [Tod. config. (Todos ajustes)] > [Config. gral.] > [Ajuste bandeja] > [Tipo de papel].
- 2 Deslice el dedo hacia arriba o hacia abajo, o bien pulse ▲ o ▼ para mostrar las opciones de bandeja de papel y, a continuación, pulse la opción deseada.
- 3 Deslice el dedo hacia arriba o hacia abajo, o bien pulse ▲ o ▼ para mostrar las opciones de tipo de papel y, a continuación, pulse la opción deseada.
- 4 Pulse .
- 5 Deslice el dedo hacia arriba o hacia abajo, o bien pulse ▲ o ▼ para mostrar la opción [Tamaño papel] y, a continuación, pulse [Tamaño papel].
- 6 Deslice el dedo hacia arriba o hacia abajo, o bien pulse ▲ o ▼ para mostrar las opciones de bandeja de papel y, a continuación, pulse la opción deseada.
- 7 Deslice el dedo hacia arriba o hacia abajo, o bien pulse ▲ o ▼ para mostrar las opciones de tamaño de papel y, a continuación, pulse la opción deseada.
- 8 Pulse .

Soportes de impresión recomendados (Para EE. UU.)

Para obtener una calidad óptima de impresión, recomendamos usar el papel que se enumera en la tabla.

Tipo de papel	Artículo
Papel normal	Xerox 4200DP 20 lb
	Impresión láser Hammermill (24 lb = 90 g/m ²)
Papel reciclado	No se recomienda ninguna marca específica
Etiquetas	Etiquetas Avery láser blancas n.º 5160
Sobres	No se recomienda ninguna marca específica

Uso de papel especial

Siempre pruebe las muestras de un papel antes de comprarlo para asegurarse de obtener el rendimiento que desea.

- NO utilice papel de inyección de tinta, dado que podría producirse un atasco de papel o dañar su equipo.
- Si utiliza papel Bond, papel con una superficie rugosa o papel que está arrugado o doblado, el papel puede presentar un rendimiento degradado.

Guarde el papel en su embalaje original y manténgalo cerrado. Mantenga el papel liso y evite exponerlo a ambientes húmedos, a la luz solar directa y a cualquier fuente de calor.

IMPORTANTE

Es posible que algunos tipos de papel no ofrezcan un buen resultado o causen daños a su equipo.

NO utilice los siguientes tipos de papel:

- Papel que presente una gran textura.
- Papel que sea extremadamente suave o brillante.
- Papel que esté ondulado o doblado.
- Papel que esté recubierto o que tenga un acabado químico.
- Papel que esté dañado, arrugado o doblado.
- Papel que exceda la especificación de gramaje recomendado en esta guía.
- Papel con pestañas y grapas.
- Papel con membretes que utilicen tintas de baja temperatura o termografía.
- Papel con varias partes o autocopiante.
- Papel que esté diseñado para la impresión de inyección de tinta.

Si utiliza cualquiera de los tipos de papel mencionados anteriormente, es posible que dañen su equipo. Este daño no está cubierto por los contratos de servicios o la garantía de Brother.

Imprimir desde la computadora

Imprimir un documento (Macintosh)

Para obtener las instrucciones de impresión
 >> *Guía del usuario online: Imprimir desde la computadora (Macintosh)*

Imprimir un documento (Windows®)

- 1 Seleccione el comando de impresión en su aplicación.
- 2 Seleccione **Brother XXX-XXXX** (donde XXXX es el nombre de su modelo).
- 3 Haga clic en **Imprimir**.
- 4 Complete su operación de impresión.

 Más información >> *Guía del usuario online: Imprimir desde la computadora (Windows®)*

Imprimir en ambas caras del papel automáticamente (Windows®)

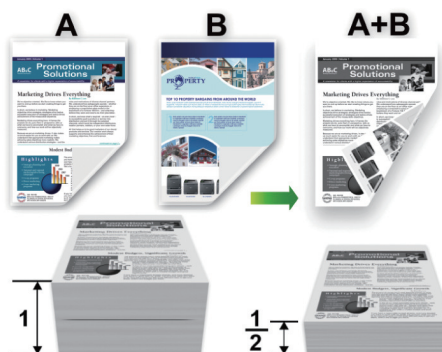

- (Para los modelos sin la palanca en la bandeja para papel de 2 caras) Seleccione el tamaño de papel Letter, Legal, Mexico Legal, India Legal o Folio cuando utilice la función de impresión a 2 caras automática.
- (Para los modelos con la palanca en la bandeja para papel de 2 caras) Seleccione el tamaño de papel A4, Letter, Legal, Mexico Legal, India Legal o Folio cuando utilice la función de impresión a 2 caras automática.
- Asegúrese de que la bandeja para papel de 2 caras sea del tamaño de papel correcto. Si no lo está, el papel podría no alimentarse correctamente, lo que puede provocar una impresión sesgada o que se atasque el papel. Más información >> *Guía del usuario online: Cambiar el tamaño de la bandeja para una impresión a 2 caras*

- 1 Seleccione el comando de impresión en su aplicación.

- 2 Seleccione **Brother XXX-XXXX** (donde XXXX es el nombre de su modelo) y, a continuación, haga clic en el botón de preferencias o propiedades de impresión.

Aparece la ventana del controlador de impresora.

- 3 En el campo **Orientación**, seleccione la opción **Vertical** o **Horizontal** para definir la orientación de la impresión.



Si su aplicación dispone de una configuración parecida a esta, le recomendamos que defina la orientación en la aplicación.

- 4 Haga clic en la lista desplegable **Doble cara / Folleto** y seleccione la opción **Doble cara**.

- 5 Haga clic en el botón **Configuración de doble cara**.

- 6 Seleccione una opción del menú **Tipo de doble cara**.

- 7 Si desea especificar el desplazamiento para la encuadernación en pulgadas o en milímetros, marque la casilla **Desplazamiento de encuadernación**.

- 8 Haga clic en **Aceptar**.

- 9 Haga clic en **Aceptar** de nuevo y, a continuación, complete su operación de impresión.

Imprimir más de una página en una sola hoja de papel (N en 1) (Windows®)



- 1 Seleccione el comando de impresión en su aplicación.

- 2 Seleccione **Brother XXX-XXXX** (donde XXXX es el nombre de su modelo) y, a continuación, haga clic en el botón de preferencias o propiedades de impresión.

Aparece la ventana del controlador de impresora.

- 3 En el campo **Orientación**, seleccione la opción **Vertical** o **Horizontal** para definir la orientación de la impresión.



Si su aplicación dispone de una configuración parecida a esta, le recomendamos que defina la orientación en la aplicación.

- 4 Haga clic en la lista desplegable **Páginas múltiples** y seleccione la opción **2 en 1**, **4 en 1**, **9 en 1**, **16 en 1** o **25 en 1**.

- 5 Haga clic en **Aceptar**.

- 6 Complete su operación de impresión.

Impresión de sobres, papel grueso o etiquetas

Cuando la cubierta trasera (bandeja de salida cara arriba) está hacia abajo, la trayectoria del papel desde la ranura de la bandeja MP de la parte delantera del equipo hasta la parte trasera y hacia la bandeja de salida cara arriba, es directa. Use esta bandeja MP y este método de salida cuando vaya a imprimir en papel grueso o en sobres.

- Cargue el papel o sobre en la bandeja de MP con la superficie de impresión boca arriba.
- NO cargue más de 10 sobres en la bandeja MP. Podría provocar un atasco.
- NO exceda la marca máxima de papel cuando cargue el papel en la bandeja MP. Podría provocar un atasco.

- 1** Abra la cubierta trasera del equipo (la bandeja de salida boca arriba).

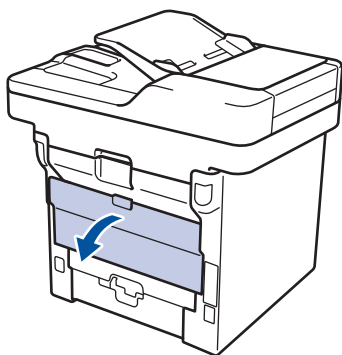

- 2** Abra el retén de papel (Solamente disponible para determinados modelos).

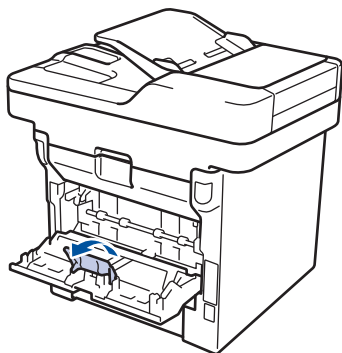

- 3** En la parte frontal del equipo, abra la bandeja de alimentación manual y bájela con cuidado.

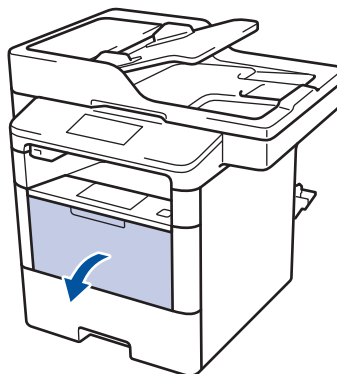

- 4** Tire del soporte (1) de la bandeja MP y extienda la lengüeta (2).

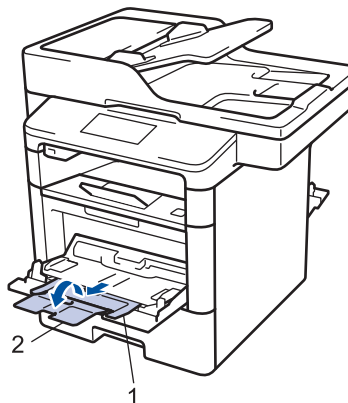

- 5** Deslice las guías del papel de la ranura de alimentación manual para hacerlas coincidir con el ancho del papel que va a utilizar. Si la guía de papel del lado derecho tiene una palanca, presiónela y deslice la guía del papel.

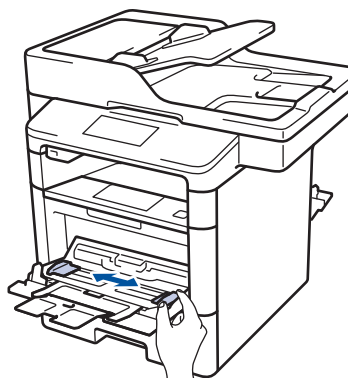

- 6** Cargue el papel o etiquetas en la bandeja de alimentación manual.

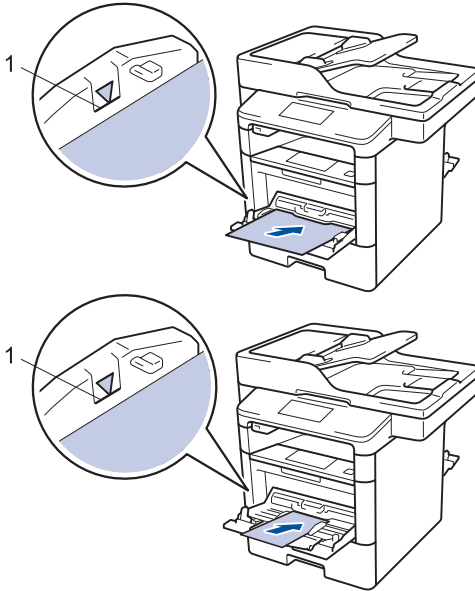

- Asegúrese de que el papel no supere la marca de nivel máximo del papel (1).
- Cargue papel en la bandeja de MP con la superficie de impresión boca arriba.

- 7** Seleccione el comando de impresión en su aplicación.

- 8** Seleccione **Brother XXX-XXXX** (donde XXXX es el nombre de su modelo) y, a continuación, haga clic en el botón de preferencias o propiedades de impresión.

Aparecerá la ventana del controlador de impresora.

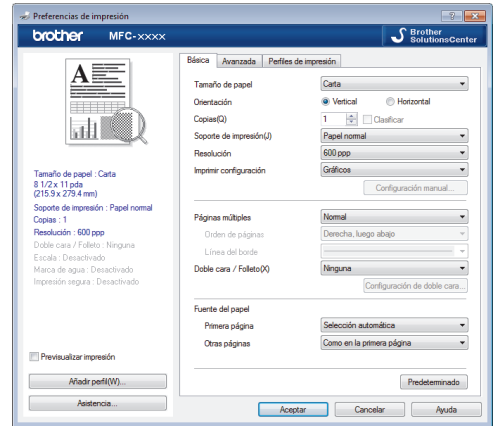

- 9** Haga clic en la lista desplegable **Tamaño de papel** y seleccione el tamaño de papel.

- 10** Haga clic en la lista desplegable **Soporte de impresión** y seleccione el tipo de papel que vaya a usar.

- 11** Haga clic en la lista desplegable **Primera página** y **Otras páginas** y, a continuación, seleccione **Bandeja MP**.

- 12** En el campo **Orientación**, seleccione la opción **Vertical** o **Horizontal** para definir la orientación de la impresión.



Si su aplicación dispone de una configuración parecida a esta, le recomendamos que defina la orientación en la aplicación.

- 13** Cambie otras configuraciones de impresora, si es necesario.

- 14** Haga clic en **Aceptar**.

15 Haga clic en **Imprimir**.

Información relacionada

- Cargar papel en la bandeja multipropósito (bandeja MP) >> página 12
-

Copiar un documento

- 1 Asegúrese de que ha cargado el papel del tamaño correcto en la bandeja de papel.
- 2 Realice uno de los siguientes pasos:
 - Coloque el documento *cara arriba* en la unidad ADF.
 (Si va a copiar varias páginas, recomendamos usar la unidad ADF.)

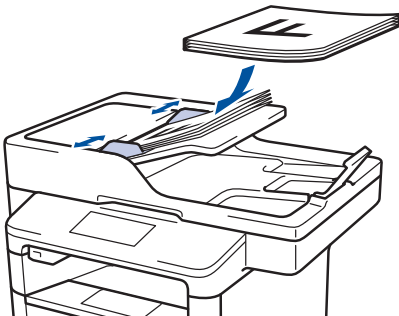

- Coloque el documento *cara abajo* en el cristal de escaneado.

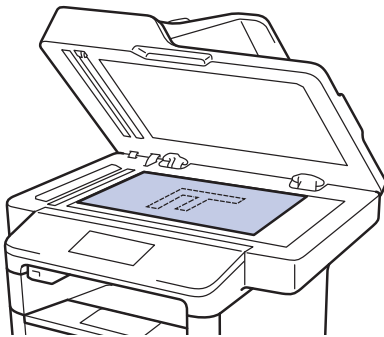

- 3 Pulse [Copia].

En la pantalla LCD se muestra:

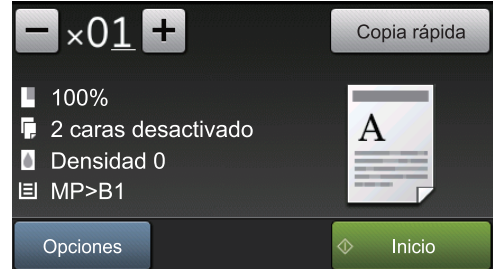

- 4 Cambie las configuraciones de copia en caso necesario.

- **x01** (Número de copias)

Introduzca el número de copias de una de las siguientes maneras:

- Pulse **+** o **-** en la pantalla LCD.
- Pulse los números en el panel de control.

- [Opciones]

Pulse **Opciones** para cambiar las configuraciones de copia solo para la siguiente copia.





- Cuando finalice, pulse [OK].
- Cuando haya terminado de seleccionar nuevas opciones, puede guardarlas pulsando el botón [Guardar como acceso directo].

- [Copia rápida]

Pulse **Copia rápida** esta opción para acceder a la configuración de copia preestablecida.

- Indicaciones de configuración actual

Pulse los siguientes iconos para cambiar esta configuración para la siguiente copia solamente.

-  [Alargar/Reducir]
-  [Copia dúplex]
-  [Densidad]
-  [Uso bandeja]

5 Pulse [Inicio].



Para detener la copia, pulse .

Configuraciones de copia

Opciones de copia

Para cambiar la configuración de copia, pulse [Opciones].

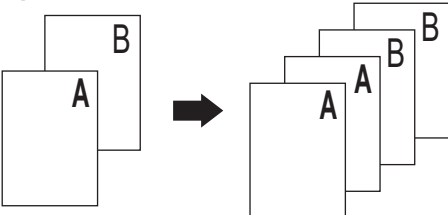
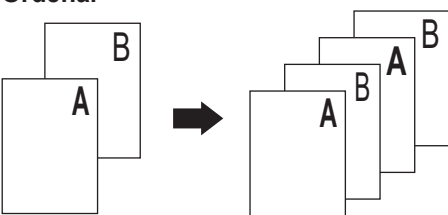
Selecciones de menú	Opciones	
Calidad	Permite seleccionar la resolución de copia adecuada al tipo de documento.	
Alargar/Reducir	100%	-
	Ampliar	Permite seleccionar el porcentaje de ampliación para la siguiente copia.
	Reducir	Permite seleccionar un porcentaje de reducción para la siguiente copia.
	Automático	Permite ajustar el tamaño de la copia para adaptarlo al tamaño de papel que ha establecido.
	Personalizado (25-400%)	Permite introducir un porcentaje de ampliación o reducción.
Densidad	Permite aumentar la densidad para oscurecer el texto. Permite reducir la densidad para aclarar el texto.	
Contraste	Aumente el contraste para que una imagen sea más nítida. Disminuya el contraste para que una imagen sea más tenue.	
Apilar/Ordenar	<p>Seleccione esta opción para apilar u ordenar varias copias.</p> <p>Apilar</p>  <p>Ordenar</p> 	

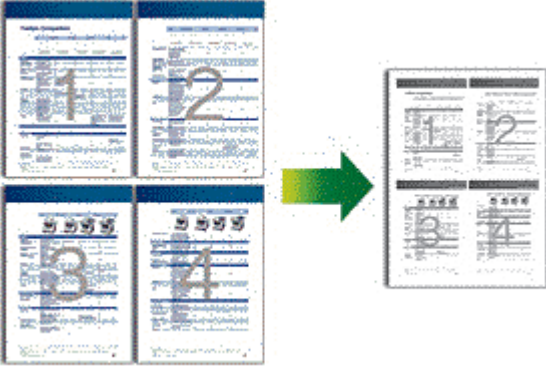
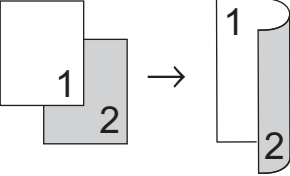
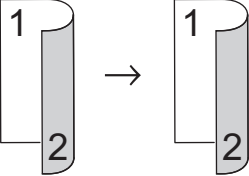
Selecciones de menú	Opciones
Formato Pág.	<p>Permite realizar copias N en 1 y 2 en 1 ID.</p> <p>4 en 1</p> 
Copia dúplex	<p>Seleccione esta opción para copiar en ambas caras del papel.</p> <p>1 cara → 2 caras</p>  <p>2 caras → 2 caras</p>  <p>Las opciones disponibles variarán en función de su modelo.</p>
Diseño página de 2 caras (disponible solo para determinados ajustes)	<p>Seleccione la encuadernación de borde largo o de borde corto.</p>
Uso bandeja	<p>Permite seleccionar una bandeja de papel para la siguiente copia.</p>
Guardar como acceso directo	<p>Permite añadir la configuración actual como un acceso directo.</p>

Copiar varias páginas en ambas caras del papel

- Debe seleccionar una opción de formato antes de que pueda realizar copias de 2 caras.
- (Para los modelos sin la palanca en la bandeja para papel de 2 caras) Seleccione el papel de tamaño Carta, Legal, Legal México, Legal India o Folio cuando use la opción de copia a 2 caras.
- (Para los modelos con la palanca en la bandeja para papel de 2 caras) Seleccione el papel de tamaño A4, Carta, Legal, Legal México, Legal India o Folio cuando use la opción de copia a 2 caras.
- Asegúrese de que la bandeja para papel de 2 caras sea del tamaño de papel correcto. Si no lo está, el papel podría no alimentarse correctamente, lo que puede provocar una impresión sesgada o que se atasque el papel. Más información ►► *Guía del usuario online: Cambiar el tamaño de la bandeja para una impresión a 2 caras*

Vertical

1 cara a 2 caras (vuelta por el borde largo del papel)

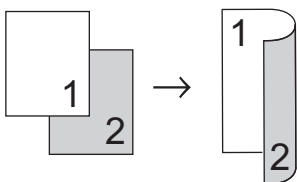

1 cara a 2 caras (vuelta por el borde corto del papel)

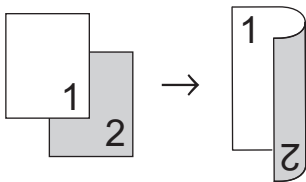

Horizontal

1 cara a 2 caras (vuelta por el borde largo del papel)

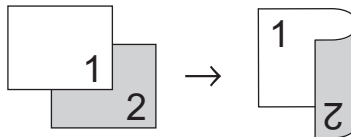

1 cara a 2 caras (vuelta por el borde corto del papel)

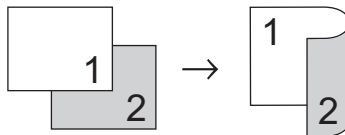

- 1 Asegúrese de que ha cargado el papel del tamaño correcto en la bandeja de papel.
- 2 Realice uno de los siguientes pasos:
 - Coloque el documento *cara arriba* en la unidad ADF.(Si va a copiar varias páginas, recomendamos usar la unidad ADF.)

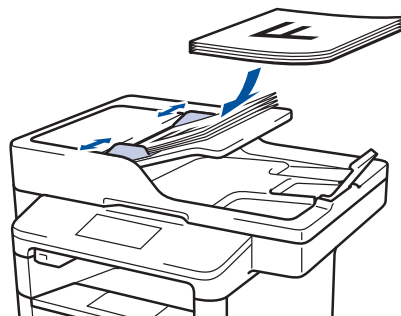

- Coloque el documento *cara abajo* en el cristal de escaneado.

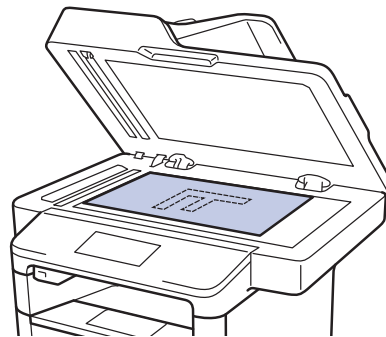

- 3 Pulse [Copia].
- 4 Introduzca el número de copias.

- 5 Pulse [Opciones] > [Copia dúplex].
- 6 Para cambiar las opciones de formato, pulse [Formato pág. (Formato)].
 - a. Pulse la opción de formato deseada.
 - [Giro borde largo]
 - [Giro borde corto]
- 7 Pulse [1 caras⇒2 caras (1 cara⇒2 caras)].
- 8 Pulse [OK].
- 9 Pulse [Inicio] para escanear la página.

Si está usando la unidad ADF, el equipo alimenta y escanea las páginas y comienza a imprimir.

Si está utilizando el cristal de escaneado, vaya al siguiente paso.

- 10 Una vez que el equipo haya escaneado la página, pulse el botón [Continuar] o [Finalizar].
 - Para escanear otra página, coloque la página siguiente en el cristal de escaneado y, después, pulse [Continuar].
 - Cuando haya escaneado todas las páginas, pulse [Finalizar].

NO toque la página impresa hasta que se expulse por segunda vez. El equipo imprimirá la primera cara y expulsará el papel y, a continuación, volverá a introducir el papel para imprimir la segunda cara.

Copiar un documento a 2 caras utilizando la unidad ADF

Modelos relacionados:

DCP-L5650DN/DCP-L6600DW/MFC-L5850DW/
MFC-L5900DW/MFC-L6700DW/MFC-L6800DW

Cuando usa la unidad ADF para copiar un documento de 2 caras, puede hacer copias de 2 caras automáticamente.

- (Para los modelos sin la palanca en la bandeja para papel de 2 caras)
Seleccione el papel de tamaño Carta, Legal, Legal México, Legal India o Folio cuando use la opción de copia a 2 caras.
- (Para los modelos con la palanca en la bandeja para papel de 2 caras)
Seleccione el papel de tamaño A4, Carta, Legal, Legal México, Legal India o Folio cuando use la opción de copia a 2 caras.
- Asegúrese de que la bandeja para papel de 2 caras sea del tamaño de papel correcto. Si no lo está, el papel podría no alimentarse correctamente, lo que puede provocar una impresión sesgada o que se atasque el papel. Más información >> *Guía del usuario online: Cambiar el tamaño de la bandeja para una impresión a 2 caras*

- 1 Asegúrese de que ha cargado el papel del tamaño correcto en la bandeja de papel.
- 2 Coloque el documento *cara arriba* en la unidad ADF.
- 3 Pulse  [Copia].
- 4 Introduzca el número de copias.
- 5 Pulse [Copia rápida] > [2caras(2⇒2) (2 car.(2⇒2))].

6 Pulse [Inicio].

El equipo alimenta y escanea las páginas y comienza a imprimir.

Copiar un documento a 2 caras utilizando el cristal de escaneado

Modelos relacionados:

DCP-L5500DN/DCP-L5600DN/MFC-L5700DW/
MFC-L5800DW

- Para copiar un documento de 2 caras utilizando el cristal de escaneado, debe escanear ambas caras del documento manualmente.
- (Para los modelos sin la palanca en la bandeja para papel de 2 caras)
Seleccione el papel de tamaño Carta, Legal, Legal México, Legal India o Folio cuando use la opción de copia a 2 caras.
- (Para los modelos con la palanca en la bandeja para papel de 2 caras)
Seleccione el papel de tamaño A4, Carta, Legal, Legal México, Legal India o Folio cuando use la opción de copia a 2 caras.
- Asegúrese de que la bandeja para papel de 2 caras sea del tamaño de papel correcto. Si no lo está, el papel podría no alimentarse correctamente, lo que puede provocar una impresión sesgada o que se atasque el papel. Más información >> *Guía del usuario online: Cambiar el tamaño de la bandeja para una impresión a 2 caras*

- 1 Asegúrese de que ha cargado el papel del tamaño correcto en la bandeja de papel.
- 2 Coloque el documento *cara abajo* sobre el cristal de escaneado.
- 3 Pulse  [Copia].
- 4 Introduzca el número de copias.
- 5 Pulse [Copia rápida] > [2caras(2⇒2) (2 car.(2⇒2))].

- 6** Pulse [Inicio] para escanear la página.
- 7** Una vez que el equipo haya escaneado la página, pulse el botón [Continuar] o [Finalizar].
- Para escanear otra página, coloque la siguiente página en el cristal de escaneado y, después, pulse [Continuar].
 - Cuando haya escaneado todas las páginas, pulse [Finalizar].



- Después de escanear la primera cara del documento, debe dar la vuelta la página para escanear el otro lado. Dé la vuelta a lo largo del borde largo.

Copiar una tarjeta de ID

Use la función [2 en 1 Copia ID] para copiar ambas caras de una tarjeta de identificación en una página, conservando el tamaño original de la tarjeta.

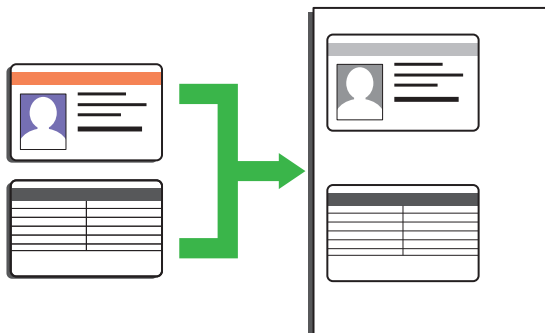

- Puede copiar una cédula de identidad solo en la medida que la legislación aplicable lo permita. Más información >> *Guía de seguridad del producto*

- 1** Coloque la tarjeta de identificación orientada hacia abajo cerca de la esquina superior izquierda del cristal de escaneado.

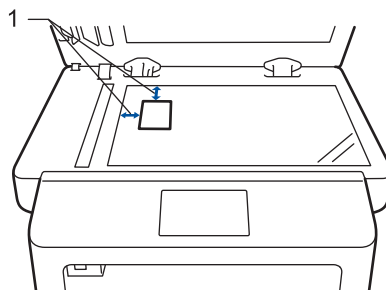

1: Distancia 4,0 mm (0,16 pulgadas) o mayor (parte superior, izquierda)

- 2** Deslice el dedo hacia la izquierda o hacia la derecha, o bien pulse ◀ o ▶ para mostrar la opción [2 en 1 Copia ID] y, a continuación, pulse [2 en 1 Copia ID].
- 3** Introduzca el número de copias.

4 Pulse [Inicio].

El equipo escanea una cara de la tarjeta de identificación.

5 Una vez que el equipo ha escaneado la primera cara, voltee la tarjeta de identificación.

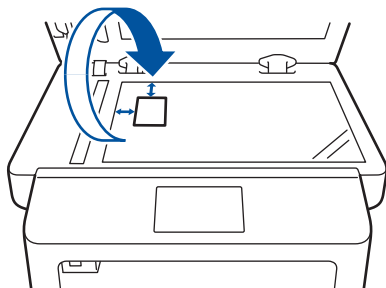

6 Pulse [Continuar] para escanear la otra cara.

Escaneado desde la computadora (Windows®)

Hay varias maneras de utilizar su computadora para escanear fotografías y documentos en su equipo Brother. Utilice las aplicaciones de software proporcionadas por Brother o utilice su aplicación de escaneo favorita.

Guardar documentos escaneados y fotos en una carpeta como un archivo PDF utilizando ControlCenter4 Advanced Mode (Windows®)

Escanee documentos y guárdelos en una carpeta de la computadora como documentos PDF.

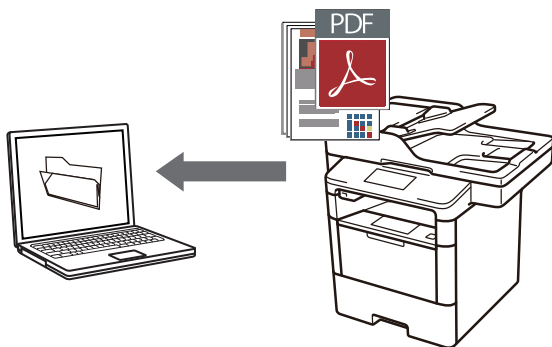

1 Cargue el documento.

2 Haga clic en **Iniciar** > **Todos los programas** > **Brother** > **Brother Utilities** y, a continuación, haga clic en la lista desplegable y seleccione el nombre del modelo (si no está seleccionado). Haga clic en **Escanear** en la barra de navegación izquierda y, a continuación, haga clic en **Enlace a ControlCenter4**. Se abre la aplicación ControlCenter4.

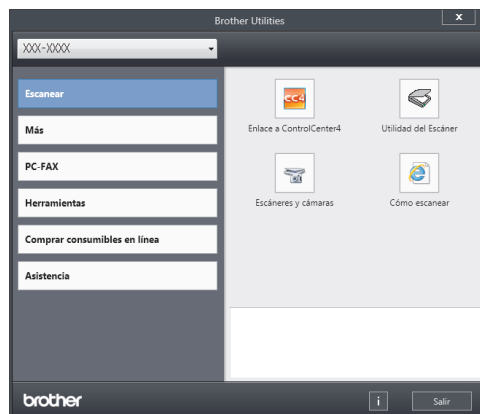

3 Cuando abra la aplicación ControlCenter4 por primera vez, seleccione el modo de configuración **Modo avanzado**.

4 Haga clic en la pestaña **Escanear**.

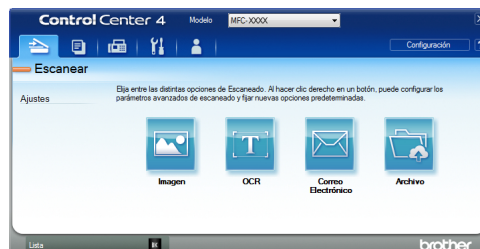

5 Pulse el botón **Archivo**.

Aparece el cuadro de diálogo de la configuración de escaneo.

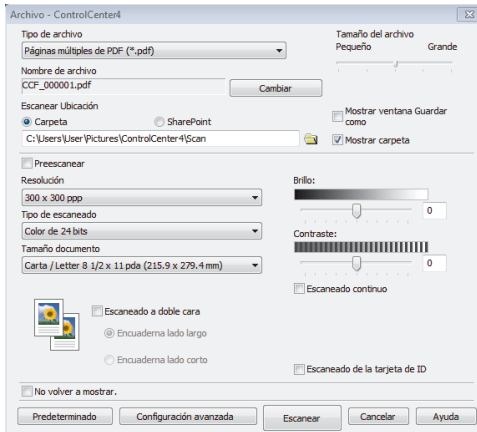

6 Cambie los ajustes de escaneo y, a continuación, haga clic en **Escanear**.

El equipo escanea el documento y guarda el archivo en la carpeta que ha seleccionado. La carpeta se abre automáticamente.



Más información ►► *Guía del usuario online: Escaneo desde la computadora*

Escanear utilizando el botón de escaneo en su equipo Brother

Escaneo mediante el botón de escaneo del equipo

1 Realice una de las siguientes acciones:

- Coloque el documento *cara arriba* en la unidad ADF.

(Si va a escanear varias páginas, recomendamos usar la unidad ADF).

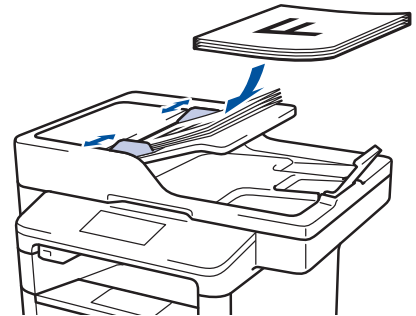

- Coloque el documento *cara abajo* en el cristal de escaneo.



2 Pulse [Escanear].

- 3** Deslice el dedo hacia la izquierda o bien pulse ◀ o ▶ para mostrar el icono de modo de escaneado.

El icono se resalta y se mueve al centro de la pantalla LCD.

Opción	Descripción
--------	-------------



Pulse este botón para escanear documentos y guardarlos en una carpeta del ordenador.

Para obtener otras opciones de escaneado >> *Guía del usuario online: Escanear utilizando el botón de escaneado en su equipo Brother*

- 4** Pulse  [a archivo].

- 5** Si el equipo está conectado a una red, pulse ▲ o ▼ para mostrar el ordenador donde desea enviar el documento y, a continuación, pulse el nombre la computadora.

- 6** Realice una de las siguientes acciones:
- Para cambiar los ajustes, pulse [Opciones] y, a continuación, vaya al siguiente paso.
 - Para utilizar los ajustes predeterminados, pulse [Inicio].
El equipo escanea el documento.

- 7** Seleccione los ajustes de escaneado que desea cambiar:

- [Escaneo dobl cara (Escan. doble cara)]
 - [Config. Escaneo (Config. escaneo)]
 - [Tipo de escaneado]
 - [Resolución]
 - [Tipo archivo]
 - [Tamaño d document]
 - [Brillo]
 - [Contraste]
 - [Auto alinear el ADF]
 - [Omitir página en blanco]
 - [Eliminar color de fondo (Eliminar el color de fondo)]
- (disponible sólo para las opciones [Color] y [Gris].)

- 8** Realice los cambios que desee y, a continuación, pulse [OK].

- 9** Pulse [Inicio].
El equipo escanea el documento.

NOTA

Utilice el botón de escaneado del equipo para realizar cambios temporales en la configuración de escaneado. Para que los cambios sean permanentes, utilice el software ControlCenter de Brother.

Antes de enviar un fax

Establecer el ID de su estación

Modelos relacionados:



MFC-L5700DW/MFC-L5800DW/MFC-L5850DW/
MFC-L5900DW/MFC-L6700DW/MFC-L6800DW

Establezca el equipo para que imprima la ID de la estación y la fecha y la hora del fax en la parte superior de cada fax que envíe.

- 1 Pulse  [Configurac
(Configurar)] > [Tod. config.
(Todos ajustes)] > [Conf.
inicial] > [ID estación] >
[Fax].
- 2 Introduzca su número de fax (hasta 20 dígitos) con la pantalla LCD y, a continuación, pulse [OK].
- 3 Pulse [Tel].
- 4 Introduzca su número de teléfono (hasta 20 dígitos) con la pantalla LCD y, a continuación, pulse [OK].
- 5 Pulse [Nomb].

- 6 Introduzca su nombre (hasta 20 caracteres) con la pantalla LCD y, después, pulse [OK].



- Pulse  para alternar entre letras, números y caracteres especiales. (Los caracteres disponibles pueden diferir según el país).
- Si introdujo un carácter incorrectamente, pulse ◀ o ▶ para mover el cursor hasta el carácter incorrecto; después, pulse . Pulse el carácter correcto.
- Para introducir un espacio, pulse [Barra espaciadora].
- Más información >> *Información relacionada*

- 7 Pulse .

NOTA

(Sólo EE.UU.) La Ley de Protección del Usuario Telefónico de 1991 califica como ilegal a cualquier persona que utilice una computadora o dispositivo electrónico para enviar mensajes a través de un equipo de fax telefónico a menos que dichos mensajes contengan claramente, en un margen de la parte superior o inferior de cada página transmitida, o en la primera página de la transmisión, la fecha y la hora de envío y una identificación del negocio u otra persona que envíe el mensaje y el número de teléfono del equipo que envía o del negocio, otra entidad o persona. Para programar esta información en su equipo, consulte *Definición de fecha y hora* y *Definir ID de estación*.

Información relacionada

- Cómo introducir texto en su equipo Brother
➤➤ página 70

Establecer la compatibilidad de línea telefónica para la interferencia y los sistemas VoIP

Modelos relacionados:

MFC-L5700DW/MFC-L5800DW/MFC-L5850DW/
MFC-L5900DW/MFC-L6700DW/MFC-L6800DW

Los problemas al enviar o recibir faxes debidos a posibles interferencias en la línea telefónica se pueden resolver si se disminuye la velocidad del módem para minimizar errores en la transmisión de los faxes. Si utiliza un servicio de voz sobre IP (VoIP), Brother recomienda cambiar la compatibilidad a Básica (para VoIP).



- VoIP es un tipo de sistema telefónico que utiliza una conexión a Internet, en lugar de una línea telefónica tradicional.
- Las compañías telefónicas agrupan con frecuencia VoIP junto con servicios de Internet y cable.

1 Pulse  [Configurac (Configurar)] > [Tod. config. (Todos ajustes)] > [Conf. inicial] > [Compatibilidad].

2 Pulse la opción deseada.

- Seleccione [Alta] para poner el módem a una velocidad de 33600 bps.
- Seleccione [Normal] para poner el módem a una velocidad de 14400 bps.
- Seleccione [Básica (paraVoIP)] para reducir la velocidad del módem en 9600 bps y apague el Modo de Corrección de Errores (ECM). A menos que la interferencia en su línea telefónica sea un problema habitual, es preferible utilizar esta opción solo cuando sea necesario.

3 Pulse

Información relacionada

- Problemas de fax y de teléfono >>> página 57

Modos de recepción

Modelos relacionados:

MFC-L5700DW/MFC-L5800DW/MFC-L5850DW/
MFC-L5900DW/MFC-L6700DW/MFC-L6800DW

Algunos modos de recepción contestan automáticamente (modo solo fax y modo Fax/Tel). Es posible que desee cambiar el retraso del timbre antes de utilizar estos modos.

Modo solo fax

([Fax] o [Solo fax] en el menú del equipo)

El modo Solo fax contesta automáticamente todas las llamadas como un fax.

Modo Fax/Tel

([Fax/Tel] en el menú del equipo)

El modo Fax/Tel lo ayuda a administrar las llamadas entrantes al reconocer si son llamadas de fax o de voz y al manejarlas de una de las siguientes maneras:

- Los faxes se recibirán automáticamente.
- Las llamadas de voz activarán el timbre F/T para indicar que conteste el teléfono. El timbre F/T es un semitimbre/doble timbre rápido emitido por el equipo. >>> *Información relacionada:* Extensiones telefónicas y teléfonos externos

Modo manual

([Manual] en el menú del equipo)

El modo Manual desactiva todas las operaciones de contestador automático, excepto si está usando la función de recepción con timbre distintivo.

Para recibir un fax en modo Manual, levante el auricular del teléfono conectado en forma externa al equipo o pulse 

[Fax] y, después [Conectar (Tecla tel.)].

Cuando oiga los tonos de fax (pitidos cortos repetidos), pulse [Inicio de fax], y a continuación [Recibir], para recibir el fax. Utilice la función de Recepción sencilla para recibir faxes cuando haya levantado un auricular en la misma línea que usa el equipo.

Modo de TAD externo

([Contestador ext.] en el menú del equipo)

El modo de TAD externo permite que un contestador externo administre sus llamadas entrantes.

Las llamadas entrantes se gestionarán de las siguientes maneras:

- Los faxes se recibirán automáticamente.
- Las personas que hagan una llamada de voz podrán grabar un mensaje en el TAD externo.

Información relacionada

- Seleccione el modo de recepción correcto >>> página 36
- Extensiones telefónicas y teléfonos externos >>> página 42
- Problemas de fax y de teléfono >>> página 57

Seleccione el modo de recepción correcto

Modelos relacionados:

MFC-L5700DW/MFC-L5800DW/MFC-L5850DW/MFC-L5900DW/MFC-L6700DW/MFC-L6800DW

El modo de recepción correcto se determina mediante dispositivos externos y servicios de suscripción telefónica (Servicio de voz, Timbre distintivo, etc.) que utilizará en la misma línea que el equipo Brother.

¿Usará un número de timbre distintivo para recibir faxes?(Para EE. UU.)

Brother utiliza el término “timbre distintivo”, pero las distintas compañías telefónicas pueden tener otros nombres para este servicio. >> *Información relacionada:* Timbre distintivo

¿Usará correo de voz en la misma línea telefónica que el equipo Brother?

Si tiene correo de voz en la misma línea telefónica que el equipo Brother, es muy probable que este servicio y el equipo Brother entren en conflicto al recibir llamadas entrantes. >> *Información relacionada:* Correo de voz

¿Usará un contestador telefónico en la misma línea telefónica que el equipo Brother?

Su contestador automático (TAD) externo contestará todas las llamadas automáticamente. Los mensajes de voz se almacenan en el TAD externo y los mensajes de fax se imprimen. Seleccione [Contestador ext.] como modo de recepción. >> *Información relacionada:* Conexión de un contestador automático de un teléfono externo (TAD)

¿Usará el equipo Brother en una línea de fax dedicada?

El equipo contestará automáticamente todas las llamadas como faxes. Seleccione [Fax] o [Solo fax] como modo de recepción. >> *Información relacionada:* Modos de recepción

¿Usará el equipo Brother en la misma línea que el teléfono?

• ¿Quiere recibir llamadas de voz y faxes automáticamente?

El modo Fax/Tel se utiliza cuando el equipo Brother y el teléfono comparten la misma línea. Seleccione [Fax/Tel] como modo de recepción. >> *Información relacionada:* Modos de recepción

Nota importante: No se pueden recibir mensajes de voz en un servicio de voz o un contestador automático si se selecciona el modo Fax/Tel.

• ¿Tiene previsto recibir muy pocos faxes?

Seleccione [Manual] como modo de recepción. En este caso, usted controla la línea telefónica y debe contestar todas las llamadas personalmente. >> *Información relacionada:* Modos de recepción

1 Pulse  [Configurac (Configurar)] > [Tod. config. (Todos ajustes)] > [Fax] > [Conf.recepción] > [Modo de recibo (Modo recepción)].



Si no puede cambiar la opción [Modo de recibo (Modo recepción)], asegúrese de que la función de timbre distintivo esté ajustada en [No].

2 Pulse [Fax], [Fax/Tel], [Contestador ext.] o [Manual].

3 Pulse .

Información relacionada

- Modos de recepción >> página 35
 - Servicio de voz >> página 41
 - Timbre distintivo >> página 41
 - Conexión de un contestador automático externo (TAD) >> página 41
 - Problemas de fax y de teléfono >> página 57
-

Definir el tiempo de timbre F/T (seudo/doble timbre)

Modelos relacionados:

MFC-L5700DW/MFC-L5800DW/MFC-L5850DW/
MFC-L5900DW/MFC-L6700DW/MFC-L6800DW

Cuando ajusta el modo de recepción en Fax/Tel, si la llamada es un fax, su equipo lo recibirá automáticamente. Sin embargo, si se trata de una llamada de voz, el equipo emitirá el timbre F/T (semitimbre/doble timbre) para la hora definida en la opción del tiempo de timbre F/T. Cuando escuche el timbre F/T, significa que una llamada de voz está en línea.

- La función de timbre F/T funciona cuando se establece el modo Fax/Tel como modo de recepción.

Debido a que el timbre F/T proviene del equipo, los teléfonos externos y la extensión telefónica no sonarán; sin embargo, puede responder la llamada en cualquier teléfono.

1 Pulse  [Configurac (Configurar)] > [Tod. config. (Todos ajustes)] > [Fax] > [Conf.recepción] > [Dur.Timbre F/T].

2 Pulse el periodo de tiempo que desea que el equipo suene para avisarle que tiene una llamada de voz.

3 Pulse .

 Aunque la persona que llama cuelgue durante el seudo/doble timbre, el equipo seguirá sonando durante el tiempo establecido.

Establecer el número de timbres antes de que el equipo responda (retraso de timbre)

Modelos relacionados:

MFC-L5700DW/MFC-L5800DW/MFC-L5850DW/
MFC-L5900DW/MFC-L6700DW/MFC-L6800DW

Cuando alguien llama a su equipo, oirá el sonido normal del teléfono. El número de timbres se establece mediante la opción retraso de timbre.

- El ajuste del retardo del timbre define el número de veces que el equipo suena antes de contestar en el modo solo fax y en el modo Fax/Tel.
- Si tiene teléfonos externos o una extensión telefónica en la misma línea que el equipo, mantenga el ajuste de Retraso de timbre en 4.

1 Pulse  [Configurac (Configurar)] > [Tod. config. (Todos ajustes)] > [Fax] > [Conf.recepción] > [Núm. timbres].

2 Pulse la cantidad de veces que desea que suene la línea antes de que responda el equipo.

 Si selecciona [0], el equipo contestará de inmediato y la línea no sonará en absoluto (solo disponible para algunos países).

3 Pulse .

Almacenamiento de números

Modelos relacionados:

MFC-L5700DW/MFC-L5800DW/MFC-L5850DW/
MFC-L5900DW/MFC-L6700DW/MFC-L6800DW

Almacene números de fax y de teléfono en el equipo para el marcado rápido y multienvío de faxes a grupos. Cuando marca un número almacenado, la pantalla LCD muestra el número.



Ante un corte de energía eléctrica, no se perderán los números de la Libreta de direcciones que se encuentren en la memoria del equipo.

Almacenamiento de números en la libreta de direcciones

Modelos relacionados:

MFC-L5700DW/MFC-L5800DW/MFC-L5850DW/
MFC-L5900DW/MFC-L6700DW/MFC-L6800DW

- 1 Pulse  [Fax] > [Lib Direccion. (Libreta direccion.)].
- 2 Realice los siguientes pasos:
 - a. Pulse [Editar].
 - b. Pulse [Añadir direc nueva (Añadir dir. nueva)].
 - c. Pulse [Nomb].
 - d. Introduzca el nombre (hasta 16 caracteres) utilizando la pantalla LCD y, a continuación, pulse [OK].
 - e. Pulse [Dirección].
 - f. Introduzca el número de fax o de teléfono con la pantalla LCD (hasta 20 dígitos) y, a continuación, pulse [OK].



- Si desea almacenar una dirección de correo electrónico para utilizarla con Fax por Internet o Escanear a servidor de correo electrónico, pulse , introduzca la dirección de correo electrónico y pulse [OK].

(Para determinados modelos, debe descargar Fax por Internet para usar la función de Fax por Internet y la función Escanear a servidor de correo electrónico).

g. Pulse [OK].

Para guardar otro número de la libreta de direcciones, repita estos pasos.

3 Pulse .

Cambiar o eliminar nombres o números de la libreta de direcciones

Modelos relacionados:

MFC-L5700DW/MFC-L5800DW/MFC-L5850DW/
MFC-L5900DW/MFC-L6700DW/MFC-L6800DW

- 1 Pulse  [Fax] > [Lib Direccion. (Libreta direccion.)] > [Editar].
- 2 Realice uno de los siguientes pasos:
 - Pulse [Cambiar] para editar los nombres o los números de fax o de teléfono.

Deslice el dedo hacia arriba o hacia abajo, o bien pulse ▲ o ▼ para mostrar el número que desea cambiar y, a continuación, púselo.

 - Para cambiar el nombre, pulse [Nomb]. Introduzca el nuevo nombre (hasta 16 caracteres) con el teclado de la pantalla LCD y, después, pulse [OK].
 - Para cambiar el número de fax o de teléfono, pulse [Dirección].

Introduzca el nuevo número de fax o de teléfono (hasta 20 dígitos) con el teclado de la pantalla LCD y, después, pulse [OK].

Pulse [OK] para finalizar.



Cómo introducir texto:

Para cambiar un carácter, pulse ◀ o ▶ para ubicar el cursor y resaltar el carácter incorrecto; después, pulse .

Introduzca el nuevo carácter.

- Deslice el dedo hacia arriba o hacia abajo, o bien pulse ▲ o ▼ para mostrar [Eliminar] y, a continuación, pulse [Eliminar].
 - Para seleccionar los números de fax o de teléfono que desee eliminar, púselos para que aparezca una marca de verificación roja; después, pulse [OK].

3 Pulse .

Servicios telefónicos y dispositivos externos

Modelos relacionados:

MFC-L5700DW/MFC-L5800DW/MFC-L5850DW/MFC-L5900DW/MFC-L6700DW/MFC-L6800DW

Tal vez pueda usar los siguientes servicios y conexiones con el equipo Brother.



La siguiente información resume las formas de conectar el equipo. Para obtener más información sobre cada tema >> *Guía del usuario online*

Servicio de voz

Modelos relacionados:

MFC-L5700DW/MFC-L5800DW/MFC-L5850DW/
MFC-L5900DW/MFC-L6700DW/MFC-L6800DW

Si tiene un servicio de correo de voz y el equipo Brother conectados a la misma línea, es posible que esta función y el equipo Brother entren en conflicto al recibir llamadas entrantes. Si desea que el equipo Brother comparta una única línea con su correo de voz, debe poner el equipo Brother en modo manual o suscribirse al servicio de timbre distintivo de su compañía telefónica.

Información relacionada

- Seleccione el modo de recepción correcto >> página 36

Timbre distintivo

Modelos relacionados:

MFC-L5700DW/MFC-L5800DW/MFC-L5850DW/
MFC-L5900DW/MFC-L6700DW/MFC-L6800DW

El timbre distintivo es un servicio ofrecido por las compañías telefónicas, que permite tener dos números de teléfono diferentes en una sola línea. Cada número de teléfono tiene un patrón de timbre distinto. Puede programar el equipo Brother para recibir faxes automáticamente en uno de los dos números.

Información relacionada

- Seleccione el modo de recepción correcto >> página 36

Voz sobre IP (VoIP)

Modelos relacionados:

MFC-L5700DW/MFC-L5800DW/MFC-L5850DW/
MFC-L5900DW/MFC-L6700DW/MFC-L6800DW

VoIP es un sistema telefónico que utiliza una conexión a Internet en lugar de una línea telefónica tradicional. Los proveedores de telefonía a menudo incluyen el sistema VoIP con los servicios de Internet y cable. Es posible que el equipo Brother no funcione con algunos sistemas VoIP. Para obtener más información, comuníquese con su proveedor de VoIP.

Conexión de un contestador automático externo (TAD)

Modelos relacionados:

MFC-L5700DW/MFC-L5800DW/MFC-L5850DW/
MFC-L5900DW/MFC-L6700DW/MFC-L6800DW

El equipo Brother puede recibir faxes automáticamente si comparte la línea con un TAD externo. Debe conectar el TAD a la toma denominada EXT. del equipo Brother y ajustar el modo de recepción del equipo en Contestador Ext.

Información relacionada

- Seleccione el modo de recepción correcto >> página 36

Extensiones telefónicas y teléfonos externos

Modelos relacionados:

MFC-L5700DW/MFC-L5800DW/MFC-L5850DW/
MFC-L5900DW/MFC-L6700DW/MFC-L6800DW

Puede conectar un teléfono independiente a la toma denominada EXT. del equipo Brother. Si contesta una llamada de fax desde el teléfono externo, puede hacer que el equipo reciba el fax pulsando * 5 1 o pulsando Inicio fax y, a continuación, Recibir [Recibir]. Si contesta una llamada de fax desde una extensión telefónica que comparte la línea con el equipo Brother, puede transferir el fax al equipo pulsando * 5 1.

Si la máquina se encuentra en el Modo Fax/Tel y suenan pseudotimbres/timbres dobles para que atienda una llamada de voz, puede contestar en un teléfono de extensión presionando el Código para contestar la llamada # 5 1 entre timbres.

Información relacionada

- Modos de recepción >> página 35
-

Enviar y recibir un fax utilizando su equipo

Enviar un fax

Modelos relacionados:

MFC-L5700DW/MFC-L5800DW/MFC-L5850DW/
MFC-L5900DW/MFC-L6700DW/MFC-L6800DW

1 Realice una de las siguientes acciones:

- Coloque el documento *cara arriba* en la unidad ADF.

(Si va a enviar por fax varias páginas, recomendamos usar la unidad ADF.)

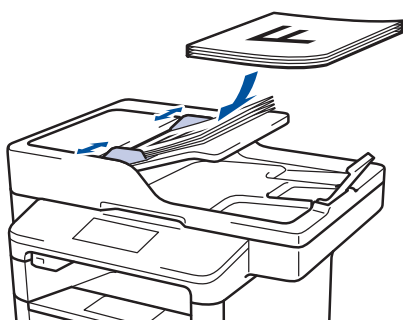

- Coloque el documento *cara abajo* en el cristal de escaneado.

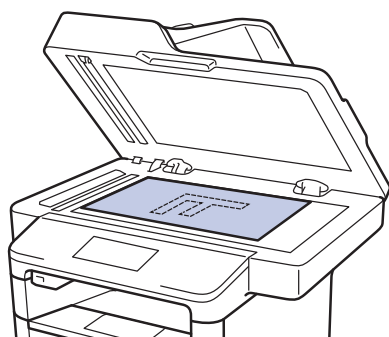

2 Pulse [Fax].

3 Introduzca el número de fax.

- **Mediante el teclado de marcación**

Pulse los dígitos para introducir el número de fax.

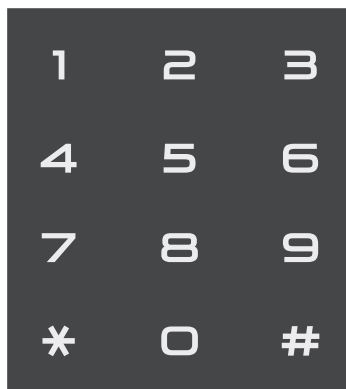

- **Con la libreta de direcciones**

Pulse  [Lib Direccion. (Libreta direccion.)] y, después, realice una de las siguientes acciones:

- Deslice el dedo hacia arriba o hacia abajo, o bien pulse ▲ o ▼ para mostrar el número deseado y, a continuación, púselo.

- Pulse , y a continuación, introduzca el nombre y pulse [OK]. Pulse el nombre que desea marcar.

Cuando finalice, pulse [Aplicar].

- **Con el historial de llamadas**

Pulse  [Hist. llam. (Historial de llamadas)] y, a continuación, pulse la opción [Llamada saliente].

Deslice el dedo hacia arriba o hacia abajo, o bien pulse ▲ o ▼ para mostrar el número de fax deseado y, a continuación, púselo.

Para enviar un fax, pulse [Aplicar].

4 Pulse [Inicio de fax].

El equipo escanea y envía el documento.

Si colocó el documento sobre el cristal de escaneado, siga las instrucciones de la tabla.

Opción	Descripción
Sí	Para escanear la página siguiente, pulse la opción Sí y luego coloque la página siguiente sobre el cristal de escaneado. Pulse OK para escanear la página.
No	Después de escanear la última página, pulse la opción No. El equipo envía el documento.

Para detener el envío del fax, pulse .

Enviar faxes a través de la computadora (PC-FAX)

Enviar faxes desde la computadora

Modelos relacionados:

MFC-L5700DW/MFC-L5800DW/MFC-L5850DW/
MFC-L5900DW/MFC-L6700DW/MFC-L6800DW

La función de PC-FAX de Brother permite enviar un archivo, creado previamente con cualquier aplicación de la computadora, como un fax estándar e incluso adjuntar una portada.

Para Windows®:

Más información ►► *Guía del usuario online: PC-FAX para Windows®*

Para Macintosh:

Más información ►► *Guía del usuario online: PC-FAX para Macintosh*

- 1 En la aplicación, seleccione **Archivo** y, a continuación, **Imprimir**.
(Los pasos pueden variar en función de la aplicación).
Aparecerá el cuadro de diálogo de impresión.
- 2 Seleccione **Brother PC-FAX**.
- 3 Haga clic en **Imprimir**.
Aparecerá la interfaz de usuario de **BrotherPC-FAX**.

- 4 Introduzca el número de fax del destinatario.
 - a. Use el teclado de la computadora o haga clic en el teclado numérico de la interfaz de usuario de **BrotherPC-FAX**.
 - b. Haga clic en **Añadir dirección de envío**.



También puede seleccionar un número almacenado en la **Libreta de Direcciones**.

- 5 Haga clic en **Inicio**.
El documento se envía al equipo Brother y, a continuación, se envía por fax al destinatario.

Comuníquese con el proveedor de la aplicación si necesita asistencia adicional.

Recibir faxes en la computadora (solo Windows®)

Modelos relacionados:

MFC-L5700DW/MFC-L5800DW/MFC-L5850DW/
MFC-L5900DW/MFC-L6700DW/MFC-L6800DW

Con el software PC-FAX de Brother puede recibir faxes en la computadora, verlos en la pantalla e imprimir solo aquellos que desea.

- Incluso si tiene la computadora apagada (como por la noche o durante los fines de semana), el equipo recibirá y almacenará los faxes en la memoria. El número de faxes recibidos y almacenados en la memoria se muestra en la pantalla LCD.
- Cuando inicie la computadora y se ejecute el software de recepción de PC-Fax, su equipo multifunción transferirá los faxes a la computadora automáticamente.
- Para que la recepción de PC-Fax funcione, es necesario ejecutar el software de recepción de PC-Fax en la computadora.
- Antes de configurar la recepción de PC-Fax, debe instalar el software MFL-Pro Suite en la computadora. Asegúrese de que el equipo Brother esté conectado a la computadora y encendido.
- Si el equipo muestra un error y no puede imprimir faxes desde la memoria, use PC-FAX para transferir sus faxes a una computadora.
- *La recepción de PC-Fax no está disponible en Macintosh.*

- 2** Confirme el mensaje y haga clic en **Sí**. Aparece la ventana **PC-FAX Receive**. También aparece el icono **PC-Fax Receive (Lista)** en el área de notificación de la computadora.

1 Realice una de las siguientes acciones:

- (Windows® XP, Windows Vista® y Windows® 7)

Haga clic en  **Iniciar > Todos los programas > Brother > Brother Utilities > PC-FAX > Recibir.**

- (Windows® 8)

Haga clic en  **(Brother Utilities)** y, a continuación, haga clic en la lista desplegable y seleccione el nombre del modelo (si no está ya seleccionado).

Haga clic en **PC-FAX** en la barra de navegación izquierda y, a continuación, haga clic en **Recibir**.



Use esta sección para resolver los problemas que pueda encontrar cuando use su equipo Brother.

Identificar el problema

Aunque parezca que su equipo está estropeado, usted puede corregir la mayoría de los problemas.

Primero, verifique las siguientes acciones:

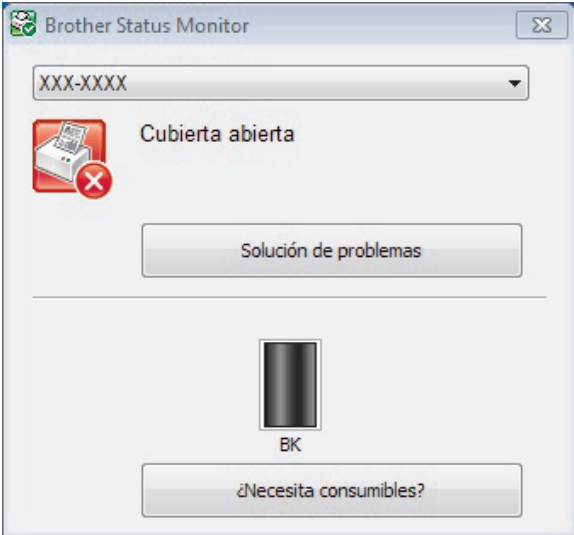
- El cable de alimentación del equipo está conectado correctamente y el equipo está encendido.
- Se han quitado todas las partes protectoras naranjas del equipo.
- (Para modelos de red) El punto de acceso (para redes inalámbricas), enrutador o concentrador está encendido y su botón de conexión parpadea.
- El papel está correctamente insertado en la bandeja de papel.
- Los cables de la interfaz están conectados de manera segura a la máquina y al equipo.
- Eche un vistazo a la pantalla LCD o al estado del equipo **Brother Status Monitor** en su equipo.

Identificación del error	Búsqueda de una solución
<p>Con Status Monitor</p>  <ul style="list-style-type: none"> Haga doble clic en el icono  en la bandeja de notificación. (Windows®) Si ha marcado Cargar Status Monitor en Inicio la casilla de verificación, el Status Monitor se iniciará automáticamente cada vez que inicie su computadora. 	<ul style="list-style-type: none"> El icono verde indica el estado normal en espera.  El icono amarillo indica una advertencia.  Un icono rojo indica que se ha producido un error.  Un icono gris indica que el equipo está fuera de línea.  Haga clic en el botón Solución de problemas para acceder al sitio web de solución de problemas de Brother.
<p>Con la pantalla LCD</p> 	<ol style="list-style-type: none"> Siga los mensajes de la pantalla LCD. Consulte las instrucciones en la siguiente tabla. Si no puede resolver el problema, consulte la Guía del usuario online: Mensajes de error y mantenimiento o Preguntas frecuentes y Solución de problemas en Brother Solutions Center en support.brother.com.

Mensajes de error y mantenimiento





(DCP-L6600DW/MFC-L6800DW)

Si en la pantalla LCD se muestran errores y su dispositivo Android™ es compatible con la función NFC, acerque el dispositivo al logotipo de NFC en su equipo Brother para acceder a Brother Solutions Center y acceder a las preguntas más frecuentes desde su dispositivo. (Se aplicarán las tarifas de datos y mensajes de su proveedor de telefonía celular.)



Asegúrese de que la función NFC esté activada tanto en su equipo Brother como en su dispositivo Android™.

La tabla muestra los mensajes de error y mantenimiento más comunes.



Mensaje de error	Causa	Acción
Ambos lados desactivado (Impresión por ambas caras desactivada)	La cubierta trasera del equipo no está cerrada completamente.	Cierre la cubierta trasera del equipo hasta que encaje en la posición cerrada.
	La bandeja a 2 caras no está completamente instalada.	Instale la bandeja de 2 caras firmemente en el equipo.
Atasco atrás	El papel está atascado en la parte trasera del equipo.	Abra la cubierta del fusor y retire todo el papel atascado. Cierre la cubierta del fusor.
Atasco bandeja 1 Atasco bandeja 2 Atasco bandeja 3	Hay un atasco de papel en la bandeja de papel indicada.	Extraiga la bandeja de papel y retire todo el papel atascado como se muestra en la animación en la pantalla LCD.
Atasco de doble lado (Atasco de impr por ambas caras)	Hay un atasco de papel en la bandeja de papel de 2 caras o adentro de la cubierta.	Retire la bandeja de 2 caras y abra la cubierta trasera para quitar todo el papel atascado.
Atasco de papel (Doc. Atascado)	El documento no se insertó o alimentó correctamente, o bien el documento escaneado por la unidad ADF era demasiado largo.	Retire el papel atascado de la unidad ADF. Limpie los residuos o recortes de papel de la trayectoria del papel de la unidad ADF. Pulse  .
Atasco interno	El papel está atascado dentro del equipo.	Abra la cubierta delantera, retire el cartucho de tóner y el conjunto de la unidad de tambor y quite todo el papel atascado. Cierre la cubierta delantera.
Autodiagnóstico	La temperatura de la unidad de fusión no sube hasta la temperatura especificada en el plazo especificado.	Pulse y mantenga pulsado  para apagar el equipo; espere unos segundos y, a continuación, vuelva a encenderlo. Deje el equipo encendido e inactivo durante 15 minutos.
	La unidad de fusión está demasiado caliente.	
Band. sal. Llena (Band salida llena)	La bandeja de salida de papel está completa.	Retire el papel impreso de la bandeja de salida indicada en la pantalla LCD.
Bandeja MP atascada (Atasco bandeja MP)	Hay un atasco de papel en la bandeja MP.	Retire todo el papel atascado de adentro y alrededor de la bandeja MP. Pulse Reintentar.

Mensaje de error	Causa	Acción
Cambie tóner	<p>El cartucho de tóner ha llegado al final de su vida útil. El equipo detiene todas las operaciones de impresión.</p> <p>Mientras haya memoria disponible, los faxes se almacenan en la memoria.</p>	Sustituya el cartucho de tóner con uno nuevo.
Cubierta abierta	La cubierta delantera no está completamente cerrada.	Abra y cierre firmemente la cubierta delantera del equipo.
Cubierta abierta	La cubierta del fusor no está completamente cerrada o había papel atascado en la parte trasera del equipo en el momento de encenderlo.	<p>Cierre la cubierta del fusor situada dentro de la cubierta trasera del equipo.</p> <p>Asegúrese de que no haya papel atascado en la parte posterior del equipo y, a continuación, cierre la cubierta del fusor.</p>
Cubierta abierta	La cubierta de la unidad ADF no está completamente cerrada.	<p>Cierre la cubierta de la unidad ADF.</p> <p>Si persiste el mensaje de error, pulse .</p>
Error cartucho	El cartucho de tóner no está instalado correctamente.	<p>Retire el cartucho de tóner y el conjunto de la unidad de tambor. Retire el cartucho de tóner y vuelva a colocarlo en la unidad de tambor. Vuelva a instalar el cartucho de tóner y el conjunto de la unidad de tambor en el equipo.</p> <p>Si el problema persiste, comuníquese con el Servicio de atención al cliente de Brother o a su distribuidor de Brother local.</p>
Error de sop. imp. (Tipo disp no coinc.)	El tipo de medio especificado en el controlador de impresora difiere del tipo de papel especificado en el menú del equipo.	Cargue el tipo correcto de papel en la bandeja indicada en la pantalla LCD y luego seleccione el tipo de medio en el ajuste de tipo de papel en el equipo.

Mensaje de error	Causa	Acción
Error de tamaño en doble lado (Error de tamaño en ambas caras)	El tamaño de papel definido en el controlador de impresora no está disponible para la impresión a 2 caras automática.	Pulse  (si es necesario). Cargue en la bandeja el tamaño correcto de papel y ajuste el tamaño de papel para la bandeja.
	El papel en la bandeja no es del tamaño correcto y no es compatible con la impresión a 2 caras automática.	Elija un tamaño de papel compatible con la impresión a 2 caras. (Para los modelos sin la palanca en la bandeja para papel de 2 caras) Los tamaños de papel disponibles para la impresión automática a 2 caras son Carta, Legal, México Legal, India Legal y Oficio. (Para los modelos con la palanca en la bandeja para papel de 2 caras) Los tamaños de papel disponibles para la impresión automática a 2 caras son A4, Carta, Legal, México Legal, India Legal y Oficio.
Error tamaño (Error de tamaño)	El tamaño de papel definido en el controlador de la impresora no es compatible con la bandeja de papel.	Elija un tamaño de papel compatible con la bandeja definida.
Fax recibido ##	Un fax recibido que no fue impreso está en espera para ser impreso en el tamaño correcto de papel.	Para imprimir el fax recibido, cargue el tamaño correcto de papel en la bandeja indicada en la pantalla LCD. Los tamaños de papel disponibles para la impresión de fax son Carta, Legal, Folio, Legal México, Legal India y A4.

Mensaje de error	Causa	Acción
Imposib. imp. ##	El equipo presenta un problema mecánico.	<ul style="list-style-type: none"> • Pulse y mantenga  pulsado para apagar el equipo; espere unos minutos y, a continuación, vuelva a encenderlo. • Si el problema persiste, comuníquese con el servicio de atención al cliente de Brother. <p>Comuníquese con el servicio de atención al cliente de Brother al: 1-877-BROTHER (1-877-276-8437) (en EE. UU.)</p> <p>www.brother.ca/support (en Canadá)</p> <p>O bien, para localizar un centro de servicio técnico autorizado Brother, visite: http://www.brother-usa.com/service</p>
Imposible escanear	El documento es demasiado largo para el escaneado a 2 caras.	<p>Pulse . Para escanear a 2 caras, use papel tamaño Carta, Legal, u Oficio. Otro papel debe ser de los siguientes tamaños:</p> <p>Longitud: De 5,8 a 14,0 pulg. (de 147,3 a 355,6 mm)</p> <p>Ancho: 4,1 a 8,5 pulgadas (105 a 215,9 mm)</p>
Imposible escanear ##	El equipo presenta un problema mecánico.	<ul style="list-style-type: none"> • Pulse y mantenga  pulsado para apagar el equipo y, a continuación, vuelva a encenderlo. • Si el problema persiste, comuníquese con el servicio de atención al cliente de Brother. <p>Comuníquese con el servicio de atención al cliente de Brother al: 1-877-BROTHER (1-877-276-8437) (en EE. UU.)</p> <p>www.brother.ca/support (en Canadá)</p> <p>O bien, para localizar un centro de servicio técnico autorizado Brother, visite: http://www.brother-usa.com/service</p>

Mensaje de error	Causa	Acción
Los datos impr están completos (Datos de impresión lentos)	La memoria del equipo está llena.	Pulse  y elimine los datos de impresión segura almacenados previamente.
No hay papel B1 No hay papel B2 No hay papel B3	El equipo no pudo alimentar el papel desde la bandeja de papel indicada.	Extraiga la bandeja de papel indicada en la pantalla LCD y retire todo el papel atascado.
No hay tambor	La unidad de tambor no está instalada correctamente.	Vuelva a instalar el cartucho de tóner y el conjunto de la unidad de tambor.
No hay tóner	El cartucho de tóner o el conjunto de la unidad de tambor no están instalados correctamente.	Retire el cartucho de tóner y el conjunto de la unidad de tambor. Retire el cartucho de tóner de la unidad de tambor y vuelva a instalar el cartucho de tóner en la unidad de tambor. Vuelva a instalar el cartucho de tóner y el conjunto de la unidad de tambor en el equipo. Si el problema persiste, sustituya el cartucho de tóner con uno nuevo.
Poco papel Poco papel B1 Poco papel B2 Poco papel B3	La bandeja de papel está casi vacía.	Recargue el papel en la bandeja de papel indicada en la pantalla LCD.
Repuestos Cambie tambor	Es el momento de sustituir la unidad de tambor. El contador de la unidad de tambor no se restableció al instalar un nuevo tambor.	Sustituya la unidad de tambor con una nueva. Restablezca el contador de la unidad de tambor. Lea las instrucciones suministradas con la nueva unidad de tambor.
Repuestos Fin de tambor pronto (Tambor a punto de agotarse)	La unidad de tambor está llegando al final de su vida útil.	Pida una nueva unidad de tambor antes de que la pantalla LCD muestre <i>Cambie tambor</i> .
Repuestos Tóner bajo	Si la pantalla LCD muestra este mensaje aún puede imprimirlo. El cartucho de tóner ha llegado al final de su vida útil.	Pida ya un nuevo cartucho de tóner, de forma que disponga de un cartucho de tóner de repuesto cuando la pantalla LCD muestre <i>Cambie tóner</i> .

Mensaje de error	Causa	Acción
Sin bandeja B1 Sin bandeja B2 Sin bandeja B3	La bandeja de papel no está instalada o no se ha instalado correctamente.	Vuelva a instalar la bandeja de papel indicada en la pantalla LCD.
Sin memoria	La memoria del equipo está llena.	<p>Si hay una operación de envío de fax o copia en marcha</p> <p>Realice una de las siguientes acciones:</p> <ul style="list-style-type: none"> • Pulse <code>Enviar ahora</code> para enviar las páginas que se hayan escaneado hasta ahora. • Pulse <code>Impresión parcial para copiar</code> las páginas que se hayan escaneado hasta ahora. • Pulse <code>Salir</code> o  y espere hasta que terminen el resto de las operaciones en curso; a continuación, vuelva a intentarlo. <p>Si hay una operación de escaneo en curso:</p> <ul style="list-style-type: none"> • Dividir el documento en partes múltiples. • Reduzca la resolución, • Reducir el tamaño del archivo. • Seleccione el tipo de archivo del PDF de alta compresión. • Elimine los faxes de la memoria. <p>Si hay una operación de impresión en marcha</p> <p>Pulse  y reduzca la resolución de impresión.</p>
Sin papel	El equipo se ha quedado sin papel o el papel no está bien cargado en la bandeja de papel.	<ul style="list-style-type: none"> • Coloque papel en la bandeja de papel. Asegúrese de que las guías del papel estén ajustadas en el tamaño correcto. • Si hay papel en la bandeja, retírelo y vuelva a cargarlo. Asegúrese de que las guías del papel estén ajustadas en el tamaño correcto. • No sobrecargue la bandeja de papel.

Mensaje de error	Causa	Acción
Sin papel MP (Sin papel en MP)	La bandeja MP se ha quedado sin papel o el papel no está bien cargado en la bandeja MP.	<p>Realice una de las siguientes acciones:</p> <ul style="list-style-type: none"> • Coloque papel en la bandeja MP. Asegúrese de que las guías del papel estén ajustadas en el tamaño correcto. • Si hay papel en la bandeja, retírelo y vuelva a cargarlo. Asegúrese de que las guías del papel estén ajustadas en el tamaño correcto.
Sin papel Sin papel B1 Sin papel B2 Sin papel B3	El equipo no pudo alimentar el papel desde la bandeja de papel indicada.	<p>Realice una de las siguientes acciones:</p> <ul style="list-style-type: none"> • Recargue papel en la bandeja de papel indicada en la pantalla LCD. Asegúrese de que las guías del papel estén ajustadas en el tamaño correcto. • Si hay papel en la bandeja, retírelo y vuelva a cargarlo. Asegúrese de que las guías del papel estén ajustadas en el tamaño correcto. <p>No sobrecargue la bandeja de papel.</p>
Tamaño de papel incorrecto MP (Compruebe tamaño papel en MP) Tamaño de papel incorrecto B1 (Compruebe tamaño papel en B1) Tamaño de papel incorrecto B2 (Compruebe tamaño papel en B2) Tamaño de papel incorrecto B3 (Compruebe tamaño papel en B3)	La bandeja especificada se quedó sin papel durante el copiado y el equipo no pudo alimentar el mismo tamaño de papel desde la siguiente bandeja con prioridad.	Coloque el papel en la bandeja de papel.
Tamaño no coinc. (Tamaño no coincide)	El papel en la bandeja no es del tamaño correcto.	Cargue papel del tamaño correcto en la bandeja indicada en la pantalla LCD y defina el tamaño de papel para la bandeja.

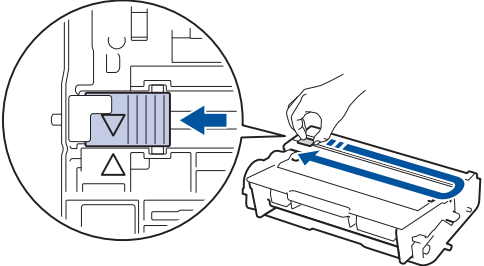
Mensaje de error	Causa	Acción
Tambor !	El filamento de corona en la unidad de tambor debe limpiarse.	<p>Limpie el filamento de corona en la unidad de tambor.</p>  <p>►► <i>Guía del usuario online: Limpieza del filamento de corona</i></p> <p>Si el problema persiste, sustituya la unidad de tambor con una nueva.</p>
	La unidad de tambor o el cartucho de tóner y el conjunto de la unidad de tambor no están instalados correctamente.	Retire la unidad de tambor, extraiga el cartucho de tóner de la unidad de tambor y vuelva a instalar el cartucho de tóner en la unidad de tambor. Vuelva a instalar la unidad de tambor en el equipo.

Problemas de fax y de teléfono

Modelos relacionados:

MFC-L5700DW/MFC-L5800DW/MFC-L5850DW/MFC-L5900DW/MFC-L6700DW/MFC-L6800DW

Si no puede enviar o recibir un fax, compruebe lo siguiente:

- 1 Conecte un extremo del cable de la línea telefónica al área denominada "LINE" y, a continuación, conecte el otro extremo del cable de la línea telefónica a una toma telefónica de la pared directamente.

Si puede enviar y recibir faxes con la línea telefónica conectada directamente al fax, es posible que el problema no esté relacionado con el equipo. Comuníquese con su proveedor de servicios telefónicos si tiene problemas con la conexión.

- 2 Compruebe el modo de recepción.

➤➤ *Información relacionada:*

- *Modos de recepción*
- *Seleccione el modo de recepción correcto*

- 3 Pruebe a cambiar las configuraciones de compatibilidad.

Tal vez pueda enviar y recibir faxes si reduce la velocidad de conexión.

Más información ➤➤ *Información relacionada: Establecer la compatibilidad de línea telefónica para la interferencia y los sistemas VoIP*

Si el problema persiste, apague el equipo y, a continuación, vuélvalo a encender.



Información relacionada

- Establecer la compatibilidad de línea telefónica para la interferencia y los sistemas VoIP ➤➤ página 34
 - Modos de recepción ➤➤ página 35
 - Seleccione el modo de recepción correcto ➤➤ página 36
-

Solución de otros problemas de fax

Modelos relacionados:

MFC-L5700DW/MFC-L5800DW/MFC-L5850DW/MFC-L5900DW/MFC-L6700DW/MFC-L6800DW

Problemas	Sugerencias
No se puede enviar un fax.	Compruebe todas las conexiones del cable de la línea telefónica. Asegúrese de que el cable de la línea telefónica esté enchufado a la toma telefónica de la pared y a la toma LINE del equipo. Si está suscrito a servicios DSL, VoIP o MagicJack, llame a su proveedor de servicios para que le proporcione las instrucciones de conexión. Si usa un sistema VoIP, pruebe cambiar la configuración de compatibilidad a <i>Básica (para VoIP)</i> . Esto reduce la velocidad del módem y desactiva la función ECM (modo de corrección de errores).
	Asegúrese de que pulsó Fax y el equipo está en modo de fax.
	Imprima el informe de verificación de transmisión y compruebe si hay un error.
	Comuníquese con el administrador para comprobar sus ajustes de Secure Function Lock.
	Pida a la otra parte que compruebe si el equipo de recepción tiene papel.
No se puede recibir un fax.	Asegúrese de que el equipo tenga tono de marcación pulsando <i>Conectar (Tecla tel.)</i> . Si no hay tono de marcación, conecte un teléfono que sepa que funciona y un cable de línea telefónica a la toma de teléfono. A continuación, descuelgue el auricular del teléfono externo y espere a oír un tono de marcación. Si no oye un tono de marcación o si oye estática o interferencia en su línea de fax, contacte a su compañía telefónica local para que revisen la línea.

Problemas	Sugerencias
<p>No se puede recibir un fax.</p>	<p>Si está utilizando un contestador (modo <code>Contestador ext.</code>) en la misma línea que el equipo Brother, asegúrese de que el contestador esté configurado correctamente.</p> <ol style="list-style-type: none"> 1. Enchufe el cable de la línea telefónica directamente desde la toma de teléfono de la pared hasta la conexión <code>LINE</code> del equipo Brother. 2. Retire la cubierta protectora de la toma <code>EXT</code> del equipo Brother y, a continuación, enchufe el cable de la línea telefónica desde el contestador automático hasta la toma <code>EXT</code>. 3. Ajuste el contestador automático para que conteste tras cuatro timbres. Si tiene problemas para recibir faxes o mensajes de voz, configure el contestador automático para que conteste tras dos o tres timbres. 4. Grabe el mensaje saliente en el contestador automático. <ul style="list-style-type: none"> • Grabe cinco segundos de silencio al inicio del mensaje saliente. • Limite la duración del mensaje a 20 segundos. • Finalice el mensaje saliente con el código de recepción de fax para las personas que envíen faxes manuales. Por ejemplo: "Después del pitido, deje un mensaje o pulse *51 e Inicio para enviar un fax". 5. Configure el contestador automático para que conteste las llamadas. 6. Ponga el modo de recepción del equipo Brother en <code>Contestador ext..</code> <p>Asegúrese de que la función de recepción Sencilla del equipo Brother esté activada. La recepción Sencilla permite recibir un fax incluso si respondió la llamada en un teléfono externo o extensión.</p>
<p>Los faxes recibidos aparecen como páginas separadas.</p>	<p>Active la función de reducción automática.</p>
<p>La función de Marcación no funciona. (No hay tono de marcación)</p>	<p>Compruebe todas las conexiones del cable de la línea telefónica. Cambie el ajuste <code>Tono/Pulsos</code>. (Solo disponible para determinados países)</p>
<p>Mala calidad de envío.</p>	<p>Intente cambiar su resolución a <code>Fina</code> o <code>Superfina</code>. Haga una copia para comprobar el funcionamiento del escáner del equipo. Si la calidad de la copia no es buena, limpie el escáner. Más información >> <i>Guía del usuario online: Limpiar el escáner</i></p>
<p>Líneas negras verticales en los faxes enviados.</p>	<p>Las líneas negras verticales en los faxes que envía suelen estar provocadas por suciedad o por corrector líquido en la banda del cristal. Más información >> <i>Guía del usuario online: Limpiar el escáner</i></p>

Problemas de impresión o escaneado

Si no puede imprimir o escanear un documento, compruebe lo siguiente:

- 1 Se han quitado todas las piezas de protección del equipo.
- 2 Los cables de la interfaz están conectados de manera segura a la máquina y al equipo.
- 3 Se ha instalado correctamente el controlador de impresora o de escáner. Para asegurarse de que el controlador de la impresora o el escáner esté instalado en su computadora >>> *Guía del usuario online*: Otros problemas

4 (Solo problemas de escaneado) Verifique que el equipo tiene asignada una dirección IP disponible. (Windows®)

- a. Realice una de las siguientes acciones:

(Windows® XP)

Haga clic en **Inicio > Panel de control > Impresoras y otro hardware > Escáneres y cámaras.**

(Windows Vista®)

Haga clic en  (**Iniciar**) > **Panel de control > Hardware y sonido > Escáneres y cámaras.**

(Windows® 7)

Haga clic en  (**Iniciar**) > **Todos los programas > Brother > Brother Utilities.**

Haga clic en la lista desplegable y seleccione el nombre del modelo (si no está ya seleccionado). Haga clic en **Escanear** en la barra de navegación izquierda y, a

continuación, haga clic en **Escáneres y cámaras.**

(Windows® 8)

Haga clic en  (**Brother Utilities**)

y, a continuación, haga clic en la lista desplegable y seleccione el nombre del modelo (si no está ya seleccionado). Haga clic en **Escanear** en la barra de navegación izquierda y, a continuación, haga clic en **Escáneres y cámaras.**

- b. Realice una de las siguientes acciones:

(Windows® XP)

Haga clic con el botón derecho en uno de los dispositivos de escáner y, a continuación, seleccione **Propiedades.** Aparecerá el cuadro de diálogo de las propiedades del escáner de red.

(Windows Vista®, Windows® 7 y Windows® 8)

Haga clic en el botón **Propiedades.**

- c. Haga clic en la pestaña **Ajustes de red** para confirmar la dirección IP del equipo.

Pruebe a imprimir con el equipo. Si el problema persiste, desinstale y vuelva a instalar el controlador de impresora.

- 5 Si el problema persiste después de haber intentado todo lo anterior, pruebe lo siguiente:

En conexiones de interfaz USB

- Cambie el cable USB por uno nuevo.
- Use un puerto USB diferente.

En conexiones de red cableada

- Cambie el cable LAN por uno nuevo.
- Use un puerto LAN diferente en su concentrador.

En conexiones de red inalámbrica

- Confirme el estado de la luz Wi-Fi del equipo.

Si la luz Wi-Fi del panel de control del equipo está parpadeando, el equipo no se ha conectado al punto de acceso WLAN. Configure la conexión de red inalámbrica de nuevo.

Si la luz Wi-Fi del panel de control del equipo está apagada, el ajuste de la conexión WLAN está desactivada. Active la conexión WLAN y configure la conexión de red inalámbrica.

Más información >> *Guía del usuario online: Introducción a su equipo Brother*

Si no puede imprimir en ambas caras del papel, compruebe lo siguiente:

- 6** Cambie el ajuste del tamaño del papel en el controlador de impresora a Letter, Legal o Folio.

Atascos de papel y de documentos

Encuentre el documento o papel atascado

Si el documento o papel se atasca en el interior del equipo, el mensaje LCD o Status Monitor le ayudará a encontrarlo.

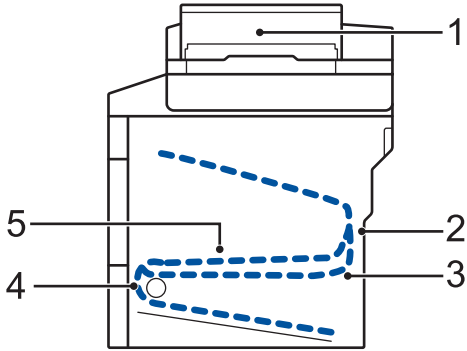

1. Atasco de documento
2. Atasco en la parte trasera
3. Atasco a 2 caras
4. Atasco en bandeja
5. Atasco en el interior

Elimine el atasco del documento

Documento atascado en la parte superior de la unidad ADF

- 1 Abra la cubierta de la unidad ADF.
- 2 Tire del documento atascado hacia la izquierda.

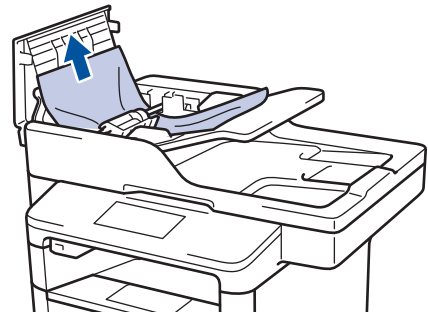

- 3 Cierre la cubierta de la unidad ADF.

Documento atascado bajo la cubierta de documentos

- 4 Tire del documento atascado hacia la derecha.

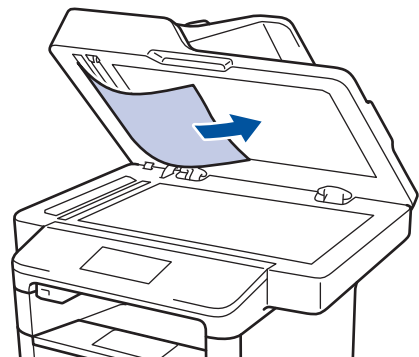

Si el documento se rompe o rasga, quite todos los pequeños restos de papel para evitar futuros atascos.

Retire los pequeños restos de papel atascados en la unidad ADF

- 5 Introduzca un trozo o tira de papel rígido, como cartulina, en la unidad ADF para que posibles trozos pequeños de papel la atraviesen.

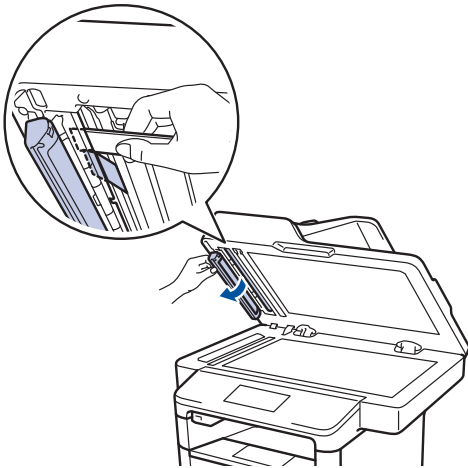
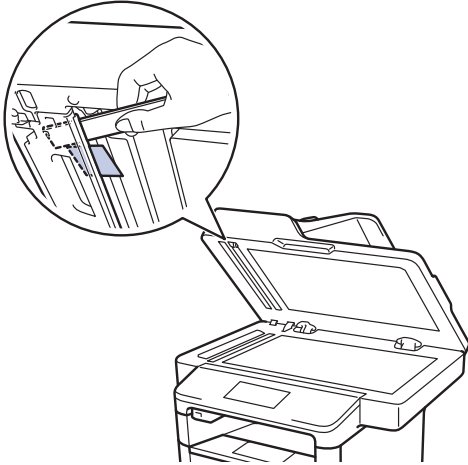

Si el documento se rompe o rasga, quite todos los pequeños restos de papel para evitar futuros atascos.

- 6 Pulse .

Eliminar el atasco de papel

Retire siempre el papel restante de la bandeja y enderece la pila cuando agregue papel nuevo. Esto ayuda a evitar que ingresen varias hojas de papel a la vez en el equipo y evita los atascos de papel.

Hay un atasco de papel en la bandeja MP

Si el panel de control del equipo o el Status Monitor indican que hay un atasco en la bandeja del equipo, realice los siguientes pasos:

- 1 Retire el papel de la bandeja MP.
- 2 Retire cualquier papel atascado adentro y alrededor de la bandeja MP.

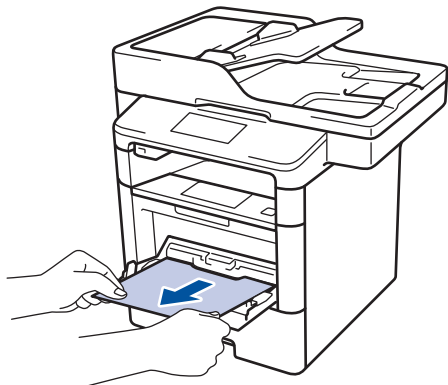

- 3 Agite la pila de papel y luego vuélvala a colocar en la bandeja MP.
- 4 Recargue el papel en la bandeja MP y asegúrese de que el papel permanezca debajo de la altura máxima de la guía de papel (1) en ambos lados de la bandeja.

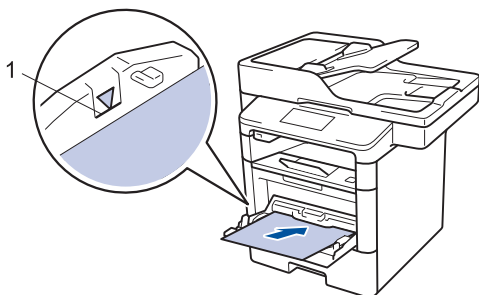

- 5 Pulse [Reintentar] para iniciar la impresión.

El papel está atascado en la bandeja de papel

Si el panel de control del equipo o el Status Monitor indican que hay un atasco en la bandeja de papel, realice los siguientes pasos:

- 1 Extraiga la bandeja de papel completamente fuera del equipo.

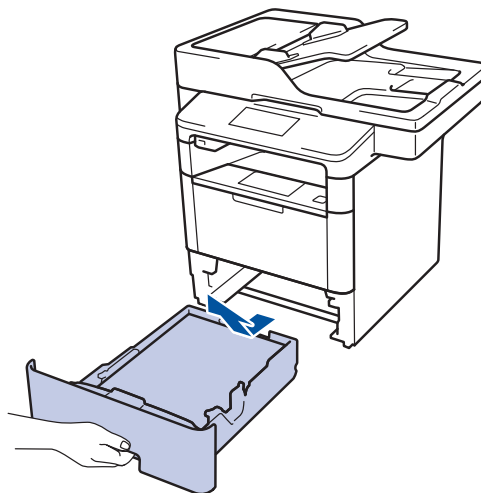

- 2 Lentamente extraiga el papel atascado.

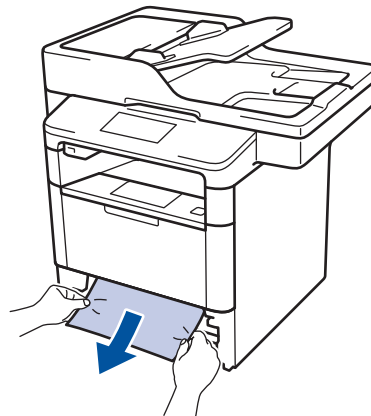

 Si tira hacia abajo el papel atascado con ambas manos, podrá retirar el papel más fácilmente.

- 3 Separe la pila de papel para prevenir más atascos y deslice las guías del

papel para que se ajuste al tamaño del papel.

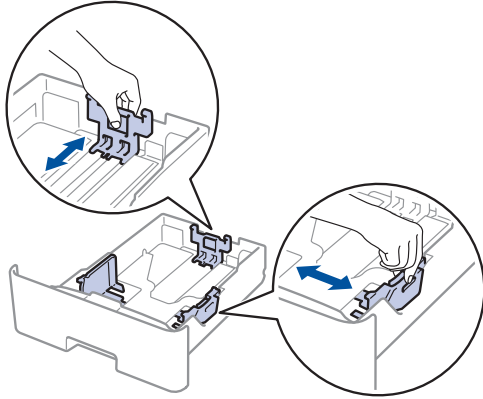

- 4** Asegúrese de que el papel no supere la marca de nivel máximo del papel (▼▼▼).

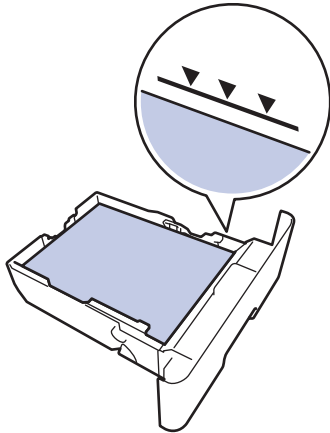

- 5** Coloque la bandeja de papel firmemente en el equipo.

Papel atascado en la parte posterior del equipo

Si el panel de control del equipo o el Status Monitor indican que hay un atasco en la parte de atrás del equipo (trasera), realice los siguientes pasos:

- 1** Deje el equipo encendido por 10 minutos para que el ventilador interno enfríe las partes extremadamente calientes dentro del equipo.

- 2** Abra la cubierta trasera.

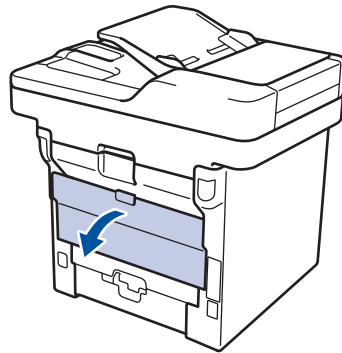

- 3** Tire de las palancas verdes en los lados izquierdo y derecho hacia usted para liberar la cubierta del fusor.

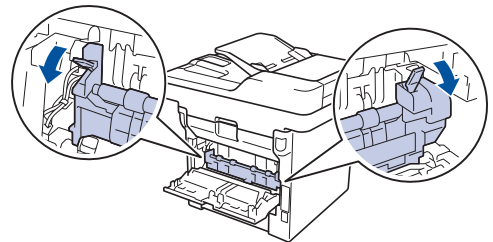

⚠ ADVERTENCIA

SUPERFICIE CALIENTE

Las piezas internas del equipo estarán extremadamente calientes. Espere que el equipo se enfríe antes de tocarlas.

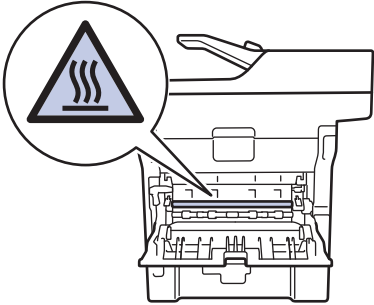

- 4** Use ambas manos para extraer suavemente del papel atascado y quitarlo de la unidad de fusión.

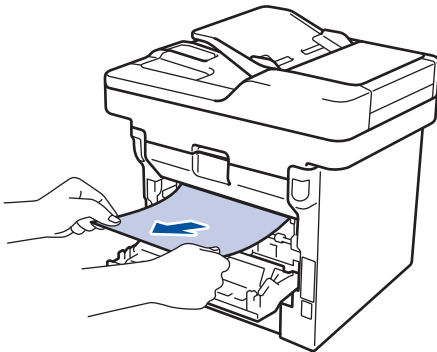

- 5** Cierre la cubierta de fusión.

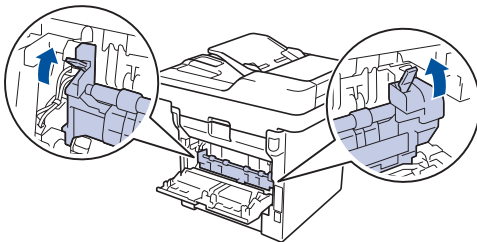

- 6** Cierre la cubierta trasera hasta que encaje en la posición cerrada.

El papel está atascado dentro del equipo

Si el panel de control del equipo o el Status Monitor indica que hay un atasco dentro del equipo, realice los siguientes pasos:

- 1** Deje el equipo encendido por 10 minutos para que el ventilador interno enfríe las partes extremadamente calientes dentro del equipo.

- 2** Abra la cubierta delantera.

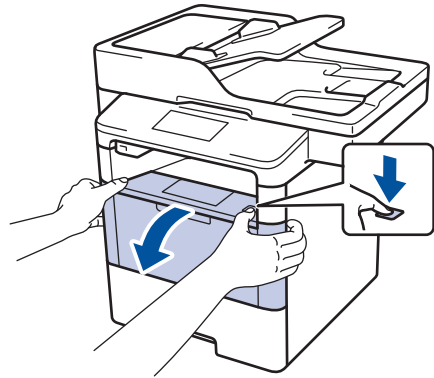

- 3** Retire el cartucho de tóner y el conjunto de la unidad de tambor.

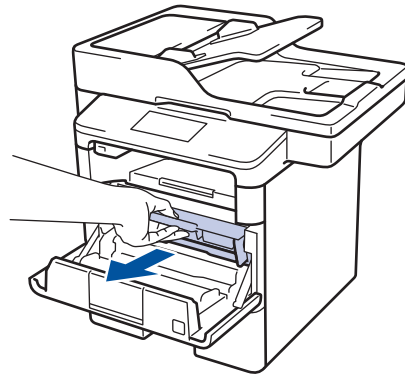

⚠ ADVERTENCIA

SUPERFICIE CALIENTE

Las piezas internas del equipo estarán extremadamente calientes. Espere que el equipo se enfríe antes de tocarlas.

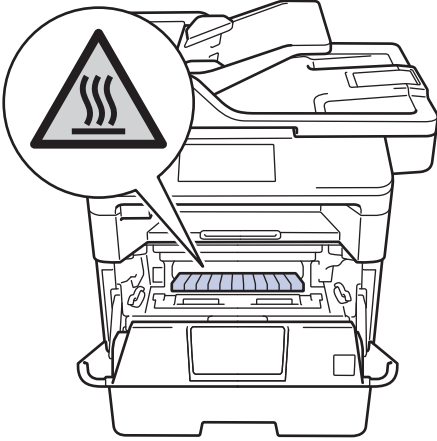

6 Cierre la cubierta delantera.

4 Saque el papel atascado lentamente.

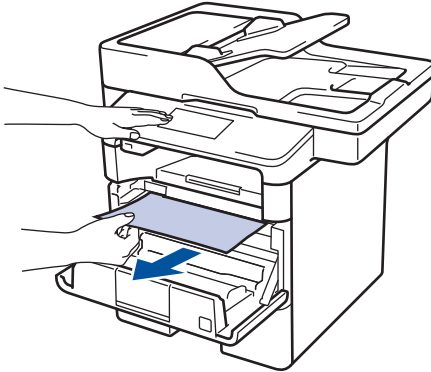

5 Instale el cartucho de tóner y el conjunto de la unidad de tambor en el equipo.

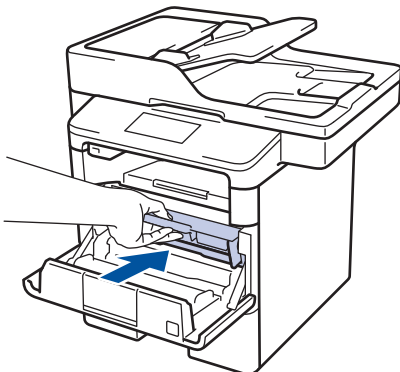

El papel está atascado en la bandeja a 2 caras

Si el panel de control del equipo o el Status Monitor indican que hay un atasco en la bandeja de papel a 2 caras, realice lo siguiente:

- 1 Deje el equipo encendido durante 10 minutos para que el ventilador interno enfríe las partes extremadamente calientes dentro del equipo.

- 2 Extraiga la bandeja de papel completamente fuera del equipo.

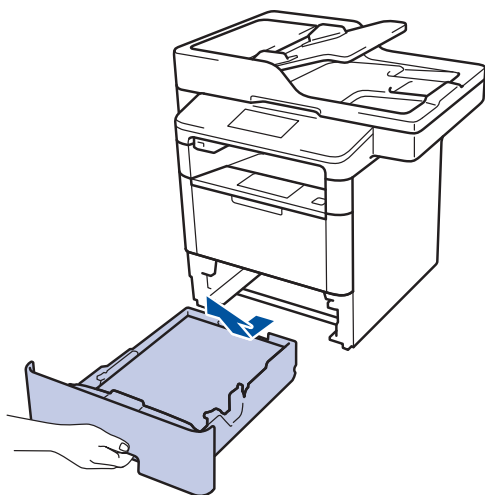

- 3 En la parte trasera del equipo, extraiga la bandeja a 2 caras completamente del equipo.

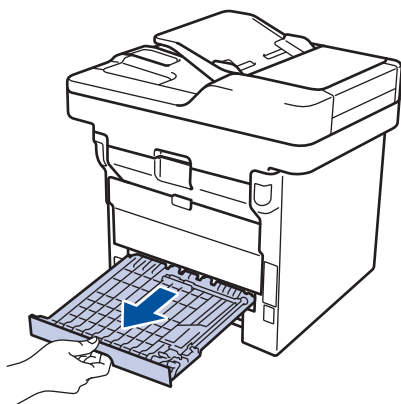

- 4 Extraiga el papel atascado del equipo o de la bandeja a 2 caras.

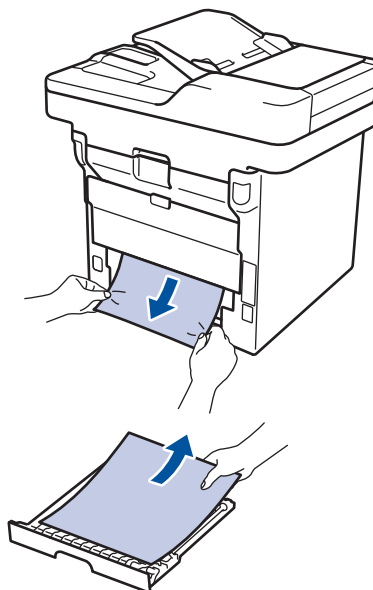

- 5 Retire el papel que pueda haber quedado atascado debajo del equipo debido a la electricidad estática.

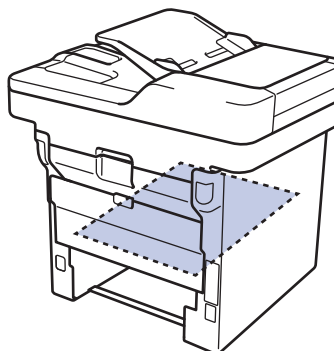

- 6** Si el papel no se atasca dentro de la bandeja a 2 caras, abra la cubierta trasera.

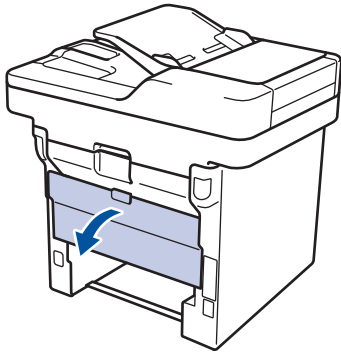

! ADVERTENCIA

SUPERFICIE CALIENTE

Las partes internas del equipo estarán extremadamente calientes. Espere que el equipo se enfríe antes de tocarlo.

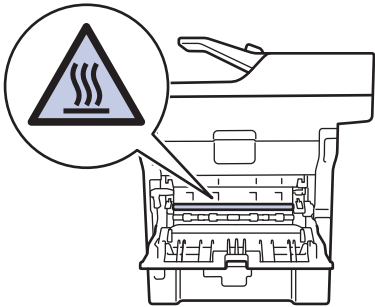

- 7** Utilice ambas manos para extraer suavemente el papel atascado de la parte trasera del equipo.

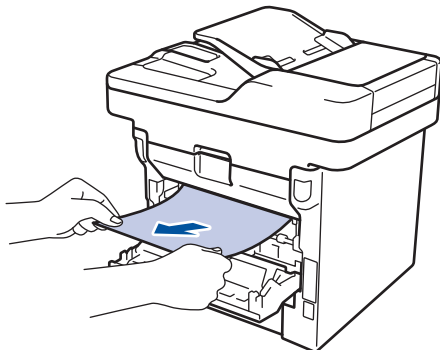

- 8** Cierre la cubierta trasera hasta que encaje en la posición cerrada.



- 9** Coloque la bandeja a 2 caras firmemente en la parte trasera del equipo.

- 10** Coloque la bandeja de papel firmemente en la parte frontal del equipo.

Cómo introducir texto en su equipo Brother

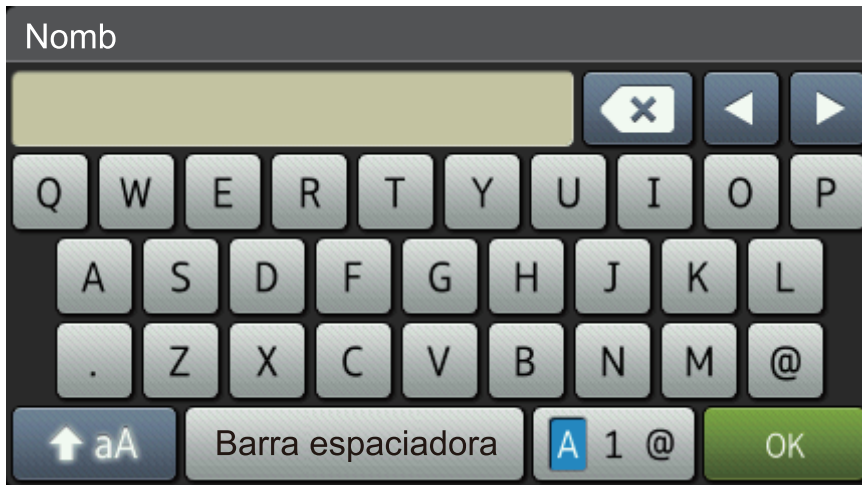
- Cuando deba introducir texto en el equipo Brother, aparecerá un teclado en la pantalla LCD.
- Los caracteres disponibles pueden variar según su país.
- El diseño del teclado puede ser diferente según la función que esté realizando.





- Pulse  para pasar de letras a números y caracteres especiales.
- Pulse  para pasar de minúsculas a mayúsculas.
- Para mover el cursor hacia la izquierda o derecha, pulse ◀ o ▶.

Introducir espacios

- Para introducir un espacio, pulse [Barra espaciadora] o ▶.

Hacer correcciones

- Si introduce un carácter incorrecto y desea cambiarlo, pulse ◀ o ▶ para mover el cursor al carácter incorrecto y, a continuación, pulse . Introduzca el carácter correcto.
- Para introducir un carácter, pulse ◀ o ▶ para mover el cursor al lugar correcto, y luego ingrese el carácter.
- Pulse  para cada carácter que desea borrar, o mantenga presionado  para borrar todos los caracteres.

Información relacionada

- Establecer el ID de su estación >> página 33
-

Consumibles

Cuando llegue el momento de cambiar consumibles, como el tóner o el tambor, aparecerá un mensaje de error en el panel de control del equipo o en el Status Monitor. Para obtener más información sobre los suministros de su equipo, visite <http://www.brother.com/original/index.html> o comuníquese con su distribuidor local de Brother.

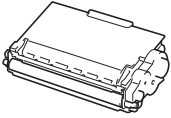
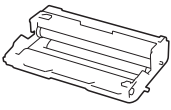
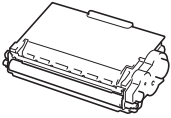

La unidad de tambor y el cartucho de tóner son dos partes distintas.

Artículos consumibles	Nº. de pedido del consumible	Vida útil aproximada (Páginas de rendimiento)	Modelos a los que se aplica
Para EE. UU.			
Cartucho de tóner 	Tóner estándar: TN-820	Aproximadamente 3.000 páginas ^{1 2}	DCP-L5500DN/DCP-L5600DN/ DCP-L5650DN/DCP-L6600DW/ MFC-L5700DW/MFC-L5800DW/ MFC-L5850DW/MFC-L5900DW/ MFC-L6700DW/MFC-L6800DW
	Tóner de alto rendimiento: TN-850	Aproximadamente 8.000 páginas ^{1 2}	DCP-L5500DN/DCP-L5600DN/ DCP-L5650DN/DCP-L6600DW/ MFC-L5700DW/MFC-L5800DW/ MFC-L5850DW/MFC-L5900DW/ MFC-L6700DW/MFC-L6800DW
	Tóner de súper alto rendimiento: TN-880	Aproximadamente 12.000 páginas ^{1 2}	MFC-L6700DW/MFC-L6800DW
Unidad de tambor 	DR-820	Aproximadamente 30.000 páginas ³	DCP-L5500DN/DCP-L5600DN/ DCP-L5650DN/MFC-L5700DW/ MFC-L5800DW/MFC-L5850DW/ MFC-L5900DW/MFC-L6700DW/ MFC-L6800DW
Para países de América Latina			
Cartucho de tóner 	Tóner estándar: TN-3429	Aproximadamente 3.000 páginas ^{1 2}	DCP-L5600DN/DCP-L5650DN/ DCP-L6600DW/MFC-L5800DW/ MFC-L5900DW/MFC-L6700DW
	Tóner de alto rendimiento: TN-3449	Aproximadamente 8.000 páginas ^{1 2}	DCP-L5600DN/DCP-L5650DN/ DCP-L6600DW/MFC-L5800DW/ MFC-L5900DW/MFC-L6700DW
	Tóner de súper alto rendimiento: TN-3479	Aproximadamente 12.000 páginas ^{1 2}	DCP-L5600DN/DCP-L5650DN/ DCP-L6600DW/MFC-L5800DW/ MFC-L5900DW/MFC-L6700DW

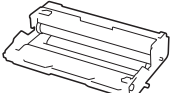
Artículos consumibles	Nº. de pedido del consumible	Vida útil aproximada (Páginas de rendimiento)	Modelos a los que se aplica
Unidad de tambor 	DR-3460	Aproximadamente 30.000 páginas ³	DCP-L5600DN/DCP-L5650DN/ DCP-L6600DW/MFC-L5800DW/ MFC-L5900DW/MFC-L6700DW

¹ El rendimiento aproximado del cartucho se declara de acuerdo con el estándar ISO/IEC 19752.

² Páginas tamaño Carta o A4 a una sola cara

³ Aproximadamente 30.000 páginas en base a 1 página por tarea y 50.000 páginas en base a 3 páginas por tarea [páginas A4/Carta simples]. El número de páginas puede variar de acuerdo a distintos factores que incluyen, entre otros, el tipo de medio y el tamaño del medio.



Si usa Windows[®], haga doble clic en el Brother CreativeCenter  en su escritorio para ingresar a nuestro sitio web **GRATUITO**, que ha sido diseñado como un recurso para ayudarle a crear e imprimir fácilmente materiales personalizados con fotos, texto y un toque creativo para uso personal y comercial.

Los usuarios de Macintosh pueden acceder a Brother CreativeCenter desde la siguiente dirección web:

<http://www.brother.com/creativecenter>

A

Accesorios y consumibles.....	ii, iii
ADF (alimentador automático de documentos).....	21, 43
Atascos.....	62
documentos	62
papel	63
Automático	
recepción de fax.....	35, 36

B

Bandeja multipropósito.....	12, 18
Brother	
asistencia de productos.....	i
centro de servicio técnico.....	i
Números de Brother.....	i
Preguntas más frecuentes.....	i
Servicio de atención al cliente.....	i

C

Cómo copiar.....	21
Cómo escanear.....	30
Consumibles.....	72
Copia	
configuraciones.....	23

D

Documento	
cómo cargar.....	21, 31, 43

E

Etiquetas.....	15, 18
----------------	--------

F

Fax.....	33
compatibilidad de línea telefónica...	34
duración del timbre F/T.....	38
ID de estación.....	33
modo de recepción.....	35, 36

retraso del timbre.....	38
Fax, desde la computadora.....	45
Fecha y hora.....	8

I

Imprimir.....	16
Información general del panel de control.....	1
NFC (Near Field Communication).....	1
Introducir texto.....	70

L

La garantía está en la caja	
Aviso de exención de responsabilidad	iv
LCD (pantalla de cristal líquido).....	1, 3, 5
Libreta de direcciones	
almacenamiento.....	39
cambiar.....	39

M

Mensajes de error.....	48
Mensajes de mantenimiento.....	48
modo de recepción.....	35
Modo de recepción.....	36

N

NFC (Near Field Communication).....	48
-------------------------------------	----

P

Papel	
cómo cargar	10
tipo	15

R

Recepción de fax.....	36
Recibir	35, 36

S

Servicio de voz.....	36, 41
Sistemas VoIP.....	34, 41
Sobres.....	15, 18
Solución de problemas.....	47
atascos de papel y de documentos	62
mensajes de error y de	
mantenimiento	48
problemas de fax y de teléfono.....	57
problemas de impresión o escaneado	
.....	60

T

TAD (contestador automático), externo...	
.....	41
TAD (contestador telefónico), externo.	35
Teléfonos externos y de extensión.....	42
Timbre distintivo.....	36, 41

U

unidad ADF (alimentador automático de	
documentos).....	31
Unidad ADF (alimentador automático de	
documentos).....	25, 26
utilizar	
Libreta de direcciones.....	43

V

Volumen.....	8
--------------	---

Brother International Corporation
200 Crossing Boulevard
P.O. Box 6911
Bridgewater, NJ 08807-0911 USA

Brother International Corporation (Canada) Ltd.
1 rue Hôtel de Ville,
Dollard-des-Ormeaux, QC, Canada H9B 3H6

brother

Visite nuestro sitio en la web
www.brother.com

Este producto únicamente puede utilizarse en el país en el que se ha adquirido, las compañías locales Brother o sus distribuidores únicamente ofrecerán soporte técnico a aquellos equipos que se hayan adquirido en sus respectivos países.



D00LT3001-00
US/LTN-SPA
Versión B