

# SOPORTE PARA PANTALLAS DE 32" A 70"

Manual de Instrucciones

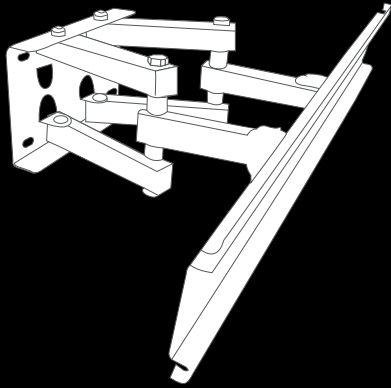

1118A V0.1

## IMPORTANTE

Antes de utilizar el producto, por favor, lee el siguiente instructivo.

La información que se muestra en este manual sirve únicamente como referencia sobre el producto. Debido a actualizaciones pueden existir diferencias.

Por favor, consulta nuestra página web [www.steren.com](http://www.steren.com) para obtener la versión más reciente de este manual.

## PRECAUCIONES

- Elige una pared sólida y lisa para poder fijar con seguridad el soporte.
- No aprietes excesivamente los tornillos.
- Este producto está diseñado para uso en interiores. Utilizarlo en exteriores podría ocasionar fallas y heridas personales.
- Evita las caídas del equipo, ya que podría sufrir daños.
- No excedas la capacidad de carga máxima de 35 Kg.
- Este aparato no se destina para utilizarse por personas (incluyendo niños), cuyas capacidades físicas, sensoriales o mentales sean diferentes o estén reducidas, o carezcan de experiencia o conocimiento.
- Los niños deben supervisarse para asegurar que no empleen el aparato como juguete.

## CONTENIDO



## HERRAMIENTAS NECESARIAS



## INSTALACIÓN

### 1a PREPARATIVOS PARA LA INSTALACIÓN

- Coloca el soporte en la pared\* donde deseas instalarlo. Utiliza un nivelador y observa la burbuja para verificar que el soporte esté nivelado.
- Realiza las marcas para las perforaciones.

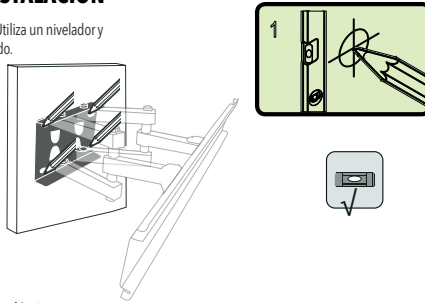

\*Asegúrate de que no haya tuberías ocultas con cableado eléctrico, gas o agua

Utiliza la base del soporte como plantilla para realizar las marcas de las perforaciones sobre la superficie donde deseas instalar el equipo.

### 1b INSTALACIÓN DEL SOPORTE (SOBRE CONCRETO)

- Utiliza una broca de 10 mm para perforar sobre las marcas que realizaste, a una profundidad de 60 mm
- Inserta los taquetes (E) en los orificios. Monta el soporte y fíjalo con las pijas (D) y las rondanas (F).

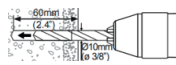
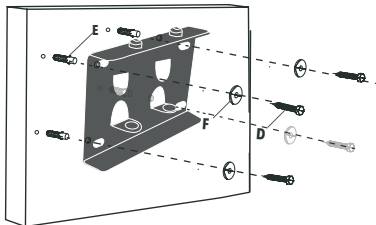

### 2a INSTALACIÓN DE LA PANTALLA

- Utiliza 4 tornillos (A o B), los 4 bujes separadores (S) y las 4 rondanas (G o F) para fijar las barras en la parte posterior de la pantalla. En caso de requerir tornillos más anchos, sólo utiliza los tornillos (C) y los bujes (S), sin las rondanas.

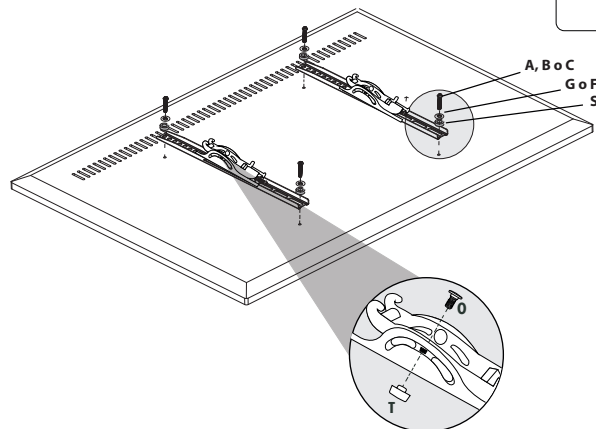

Coloca en cada una de las barras, la mariposa (T) y el tornillo (O), que fijarán la posición de inclinación.

No instales pantallas de más de 70" o con un peso mayor a 35 kg

Los tornillos suministrados son de medidas estándar. Te recomendamos consultar el manual de instrucciones de tu pantalla para obtener información acerca de los tornillos necesarios para montarla en un soporte

- Afloja los tornillos de sujeción, y monta la pantalla sobre el soporte colocando primero la parte superior de las barras (en forma de gancho) y, posteriormente, la parte inferior.

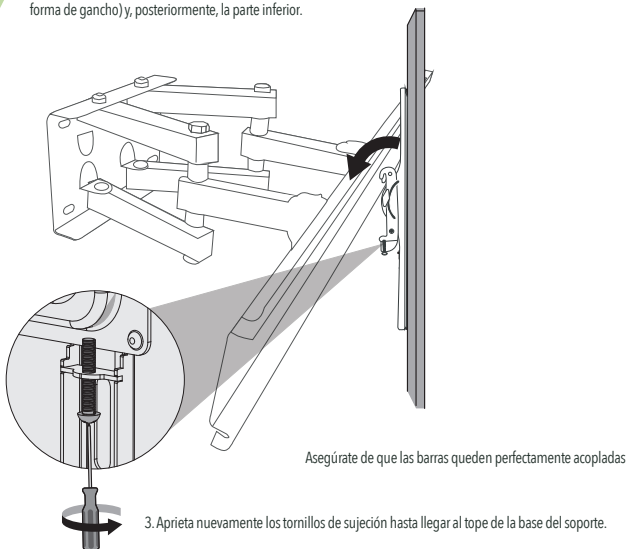

Asegúrate de que las barras queden perfectamente acopladas

- Aprieta nuevamente los tornillos de sujeción hasta llegar al tope de la base del soporte.

### 3 AJUSTES

- Afloja levemente las mariposas de cada barra, e inclina la pantalla hasta alcanzar la posición deseada.
- Aprieta nuevamente las mariposas para fijar la posición.
- Estira o retrae los brazos para un ajuste frontal y lateral, hasta obtener la posición deseada.

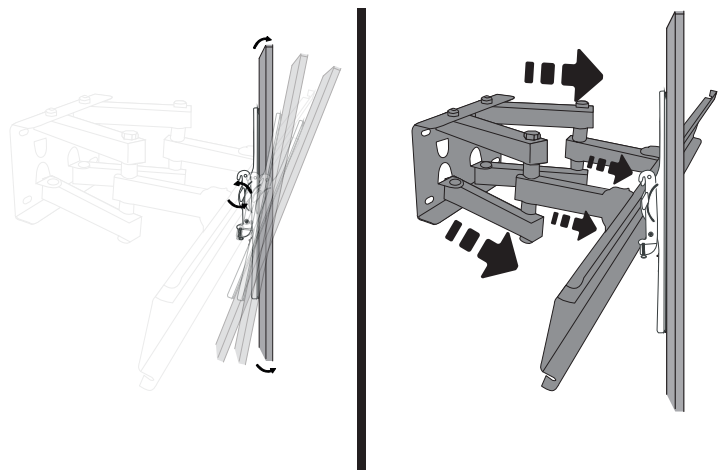

# 32 TO 70" TV STAND

Instruction manual

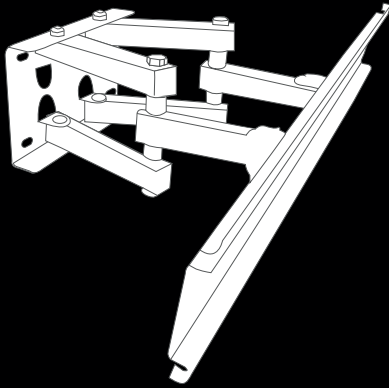

1118A V0.1

## IMPORTANT

Before using the product, please read the following instructions. The information shown in this manual serves only as a reference for the product. Due to updates there may be differences.

Please check our website [www.steren.com](http://www.steren.com) for the most recent version of this manual.

## CAUTIONS

- Choose a solid and smooth wall to securely fix the support.
- Do not over tighten the screws.
- This product is designed for indoor use. Using it outdoors could cause personal injuries and failures.
- Avoid falling equipment, as it could be damaged.
- Do not exceed the maximum load capacity of 35 Kg.
- This device is not intended for use by people (including children), whose physical, sensory or mental abilities are different or reduced, or who lack experience or knowledge.
- Children should be supervised to ensure they do not use the device as a toy.

## CONTENT

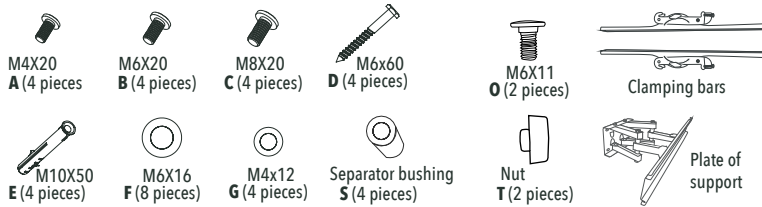

## TOOLS NEEDED

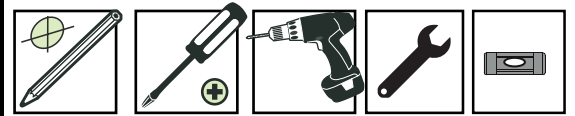

## INSTALLATION

### 1a PREPARATION FOR INSTALLATION

1. Place the bracket on the wall \* where you want to install it. Use a leveler and observe the bubble to verify that the support is level.
2. Make the marks for the perforations.

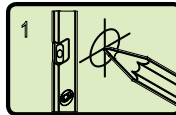
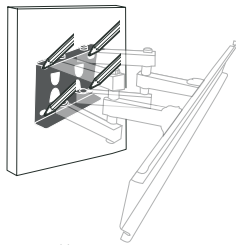

\*Make sure there are no hidden pipes with electrical, gas or water wiring

Use the base of the support as a template to make the marks of the perforations on the surface where you want to install the equipment.

### 1b SUPPORT INSTALLATION (ON CONCRETE)

1. Use a 10 mm drill bit to drill on the marks you made, at a depth of 60 mm
2. Insert the anchors (E) into the holes. Mount the support and fix it with the pins (D) and the washers (F).

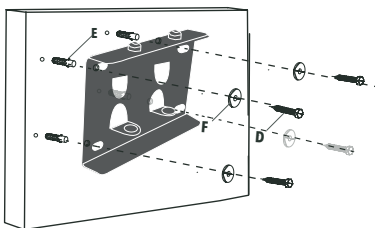
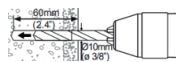

### 2a INSTALLING THE SCREEN

1. Use 4 screws (A or B), the 4 spacers (S) and the 4 washers (G or F) to fix the bars on the back of the screen. If you require wider screws, only use the screws (C) and the bushings (S), without the washers.

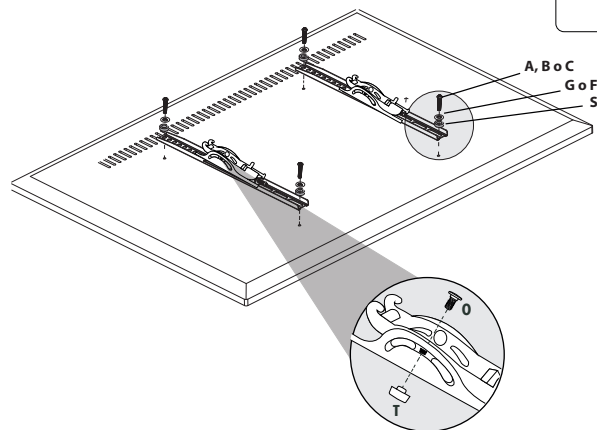
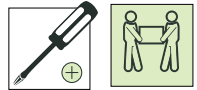

Place on each of the bars, the nut (T) and the screw (O), that will fix the tilting position.

Do not install screens larger than 70" or weighing more than 35 kg

The screws supplied are standard sizes. We recommend you consult the instruction manual of your screen to obtain information about the screws needed to mount it in a support

### 2b

2. Loosen the fixing screws, and mount the screen on the support by first placing the upper part of the bars (hooked) and then the lower part.

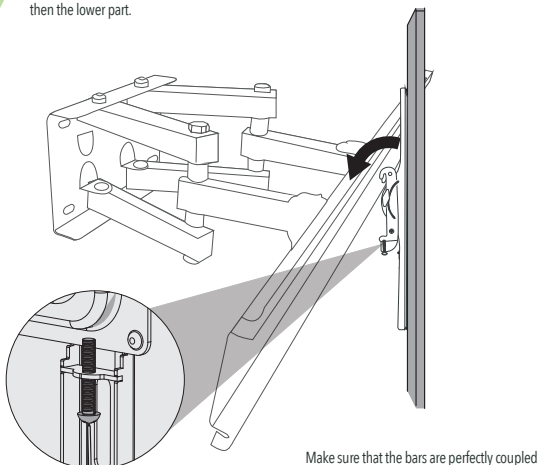

Make sure that the bars are perfectly coupled

3. Tighten the retaining screws again until they reach the top of the support base.

### 3 ADJUSTMENTS

1. Slightly loosen the butterflies of each bar, and tilt the screen until you reach the desired position.
2. Press the butterflies again to fix the position.
3. Stretch or retract the arms for a frontal and lateral adjustment, until obtaining the desired position.

