

ANTENA / TARJETA DE RED USB WI-FI PARA INTEMPERIE

Manual de instrucciones

V0.3 0619g

IMPORTANTE

Lee cuidadosamente este instructivo para evitar cualquier mal funcionamiento. La información que se muestra en este manual sirve únicamente como referencia sobre el producto. Debido a actualizaciones pueden existir diferencias. Por favor, consulta nuestra página web www.steren.com para obtener la versión más reciente de este manual.

PRECAUCIONES

- Este aparato no se destina para utilizarse por personas (incluyendo niños) cuyas capacidades físicas, sensoriales o mentales sean diferentes o estén reducidas, o carezcan de experiencia o conocimiento.
- Los niños deben supervisarse para asegurarse de que no empleen el aparato como juguete.
- No intentes abrir el equipo; puede ocasionar un mal funcionamiento y se anulará la garantía.
- No expongas el equipo a temperaturas extremas.
- No sumerjas ni expongas este equipo a chorros directos de agua o algún otro líquido.
- No coloques el equipo ni los accesorios sobre superficies inclinadas, inestables o sometidas a vibraciones.
- No coloques objetos pesados sobre el equipo ni sobre sus accesorios.
- Limpialo con un paño suave.

La operación de este equipo está sujeta a las siguientes dos condiciones: (1) es posible que este equipo o dispositivo no cause interferencia perjudicial y (2) este equipo o dispositivo debe aceptar cualquier interferencia, incluyendo la que pueda causar su operación no deseada.

DESCRIPCIÓN

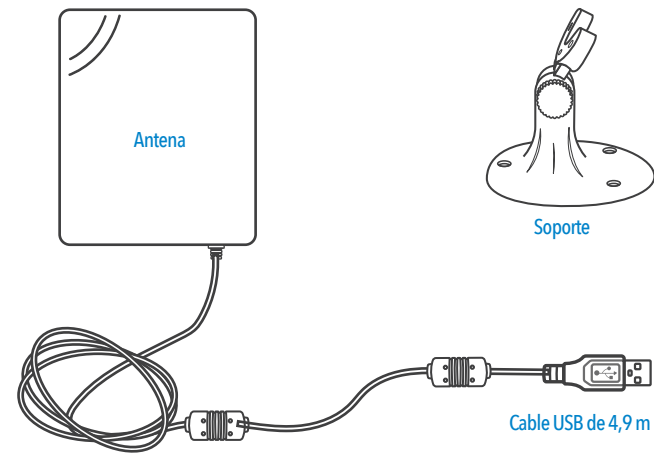

INSTALACIÓN DEL EQUIPO

- 1 Utiliza taquetes y tornillos para fijar el soporte en una pared, o colócalo horizontalmente sobre una superficie.
- 2 Coloca los tornillos en los orificios del soporte para fijar la antena. Luego, ajusta la inclinación y fíjala con la perilla.
- 3 Conecta el cable USB a tu computadora. Si tu computadora tiene una tarjeta de red interna, se recomienda deshabilitarla o desactivarla para trabajar sólo con la antena externa. El sistema operativo cargará los drivers automáticamente.

INSTALACIÓN MANUAL DE DRIVERS Y ADMINISTRADOR DE RED

En algunos casos el instalador pedirá conectar la antena

- 1 Busca y descarga los drivers en www.steren.com.mx. Abre la carpeta de archivos del disco y ejecuta la aplicación dando clic en



- 3 Selecciona **Siguiente** una vez más, y después **Instalar**.



- 2 Acepta los términos y selecciona **Siguiente**.

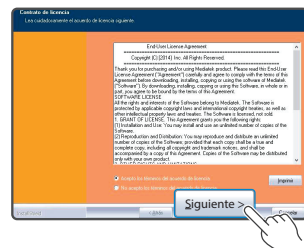

- 4 Espera hasta que se realice la instalación y selecciona **Finalizar**.



Modo tarjeta de red

- 1 En la barra de tareas aparecerá el siguiente icono:



- 2 Selecciona para buscar una red.

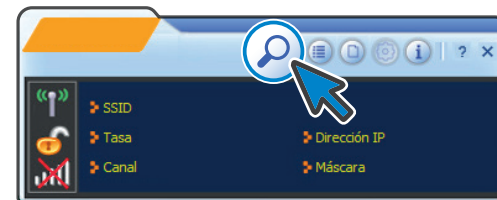

- 3 Cuando aparezca un tablero con la lista de redes disponibles, da doble clic en el nombre de la red a la que deseas conectarte.

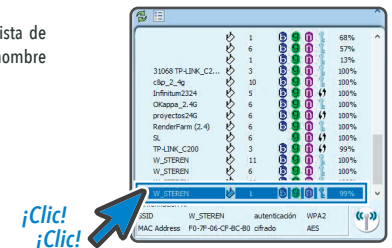

- 4 A continuación, confirma los parámetros de la encriptación, y selecciona para escribir la contraseña. Al terminar, selecciona nuevamente .



Si los datos son correctos, la red seleccionada en el tablero (mostrado en el paso 3) aparecerá con el icono mientras que el indicador de red (en la barra de tareas) se mostrará de la siguiente forma

ESPECIFICACIONES

Las especificaciones pueden variar sin previo aviso

- Alimentación: 5V --- 500 mA (x USB)
- Ganancia de antena: 14 dBi
- Estándar soportado: IEEE 802.11n, IEEE 802.11g e IEEE 802.11b
- Velocidad máxima: 802.11 n hasta 150 Mbps; 802.11 g hasta 54 Mbps y 802.11b hasta 11 Mbps
- Rango de frecuencia: 2,4 a 2,4835 GHz
- Modulación: CCK/ PBCC/ DQPSK/ DBPSK
- Protocolos de seguridad inalámbrica: 64/128 bit WEP. WPA/WPA2, WAP-PSK/ WPA2-PSK (TKIP/AES)
- Tipo de conexión: Ad-Hoc; Infraestructura, 1T1R

- OS compatibilidad: Windows 2000, XP, Vista, 7, 8 y 10/ Linux/ OS
- Conexión a PC: USB 2.0
- Espectro de captación de la antena: 160°
- Temperatura de operación: 0 °C a 40 °C (32 °F a 104 °F)
- Temperatura de almacenamiento: -40 °C a 70 °C (-40 °F a 158 °F)
- Humedad relativa: 10 - 90% no condensada

PÓLIZA DE GARANTÍA

Producto: Antena / tarjeta de red USB Wi-Fi para intemperie
Modelo: COM-846
Marca: Steren

Esta póliza garantiza el producto por el término de un año en todos sus componentes y mano de obra, contra cualquier defecto de fabricación y funcionamiento, a partir de la fecha de entrega.

CONDICIONES

- 1.- Para hacer efectiva la garantía, presente esta póliza, o factura, o comprobante de compra y el producto, en donde fue adquirido o en Electrónica Steren S.A. de C.V.
- 2.- Electrónica Steren S.A. de C.V. se compromete a reparar el producto en caso de estar defectuoso sin ningún cargo al consumidor. Los gastos de transportación serán cubiertos por el proveedor.
- 3.- El tiempo de reparación en ningún caso será mayor a 30 días, contados a partir de la recepción del producto en cualquiera de los sitios donde pueda hacerse efectiva la garantía.
- 4.- El lugar donde puede adquirir partes, componentes, consumibles y accesorios, así como hacer válida esta garantía es en cualquiera de las direcciones mencionadas posteriormente.

ESTA PÓLIZA NO SE HARÁ EFECTIVA EN LOS SIGUIENTES CASOS:

- 1.- Cuando el producto ha sido utilizado en condiciones distintas a las normales.
- 2.- Cuando el producto no ha sido operado de acuerdo con el instructivo de uso.
- 3.- Cuando el producto ha sido alterado o reparado por personal no autorizado por Electrónica Steren S.A. de C.V.

El consumidor podrá solicitar que se haga efectiva la garantía ante la propia casa comercial donde adquirió el producto. Si la presente garantía se extraviara, el consumidor puede recurrir a su proveedor para que le expida otra póliza, previa presentación de la nota de compra o factura respectiva.

DATOS DEL DISTRIBUIDOR

Nombre del Distribuidor _____

Domicilio _____

Número de serie _____

Fecha de entrega _____

ELECTRÓNICA STEREN S.A. DE C.V.
Biólogo Maximino Martínez No. 3408, San Salvador Xochimanca, Del. Azcapotzalco Ciudad de México 02870, RFC: EST850628-K51

STEREN PRODUCTO EMPACADO S.A. DE C.V.
Autopista México-Querétaro. Km 26.5 Sin número, Nave Industrial 3-A, Col. Lomas de Boulevares, Tlalnepantla de Baz, Estado de México, C.P. 54020, RFC: SPE-941215-H43

En caso de que su producto presente alguna falla, acuda al centro de distribución más cercano a su domicilio y en caso de tener alguna duda o pregunta por favor llame a nuestro Centro de Atención a Clientes, en donde con gusto le atenderemos en todo lo relacionado con su producto Steren.
Centro de Atención a Clientes
01 800 500 9000

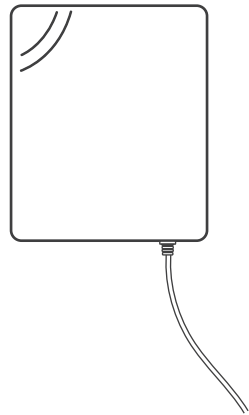

OUTDOOR USB WI-FI ANTENNA

Manual User

V0.3 0619m

IMPORTANT

Read this instruction carefully to avoid any malfunction. The information shown in this manual serves only as a reference for the product. Due to updates there may be differences.

Please consult our website www.steren.com to obtain the most recent version of this manual.

CAUTIONS

- This device is not intended for use by persons (including children) whose physical, sensory or mental abilities are different or reduced, or who lack experience or knowledge.
- Children should be supervised to make sure they do not use the device as a toy.
- Do not try to open the equipment; may cause a malfunction and the warranty will be voided.
- Do not expose the equipment to extreme temperatures.
- Do not immerse or expose this equipment to direct jets of water or any other liquid.
- Do not place equipment or accessories on inclined, unstable or vibrating surfaces.
- Do not place heavy objects on the equipment or its accessories.
- Clean it with a soft cloth.

Operation of this equipment is subject to the following two conditions: (1) this device or device may not cause harmful interference, and (2) this device or device must accept any interference, including interference that may cause undesired operation.

DESCRIPTION

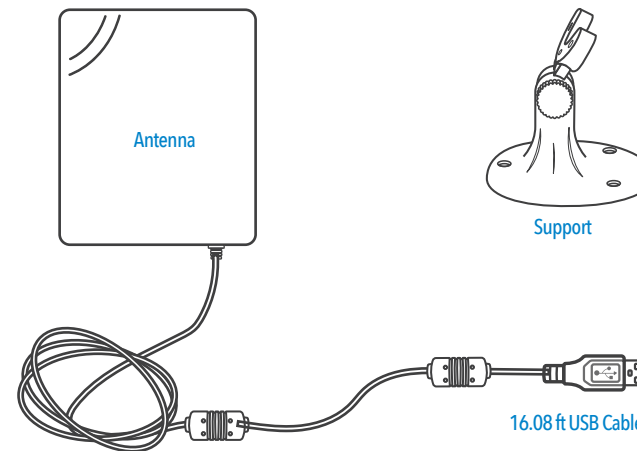

EQUIPMENT INSTALLATION

- 1 Use dowels and screws to attach the bracket to a wall, or place it horizontally on a surface.
- 2 Place the screws in the holes in the bracket to fix the antenna. Then, adjust the tilt and fix it with the knob.
- 3 Connect the USB cable to your computer.
 If your computer has an internal network card, it is recommended to disable or disable it to work only with the external antenna. The operating system will load the drivers automatically.

MANUAL INSTALLATION OF DRIVERS AND NETWORK ADMINISTRATOR

In some cases the installer will ask to connect the antenna

- 1 Find and download the drivers at www.steren.com.mx. Open the file folder on the disk and launch the application by clicking on:



- 2 Accept the terms and select **Siguiente**.

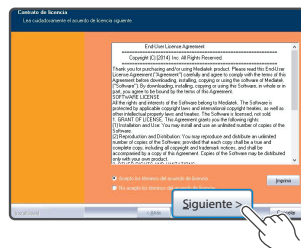

- 3 Select **Siguiente** one more time, and then **Instalar**.



- 4 Wait until the installation is done and select **Finalizar**.



NETWORK CARD MODE

- 1 The following icon will appear in the taskbar



- 2 Select to search for a network.

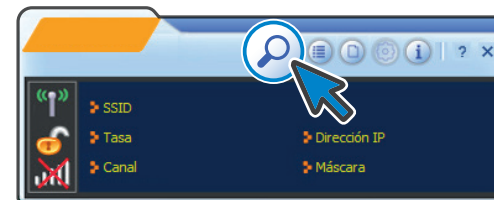

- 3 When a board with the list of available networks appears, double click on the name of the network you wish to connect to.

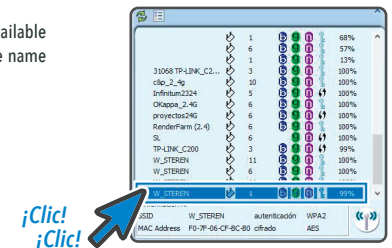

- 4 Next, confirm the encryption parameters, and select to write the password. When finished, select again .



If the data is correct, the network selected on the board (shown in step 3) will appear with the icon , while the network indicator (in the taskbar) will be displayed as follows

SPECIFICATIONS

Specifications may vary without prior notice

- Input: 5 V --- 500 mA (x USB)
- Gain of antenna: 14 dBi
- Supported standards: IEEE 802.11n, IEEE 802.11g e IEEE 802.11b
- Maximum speed: 802.11 n up to 150 Mbps; 802.11 g up to 54 Mbps and 802.11b up to 11 Mbps
- Frequency range: 2.4 to 2.4835 GHz
- Modulation: CCK/ PBCC/ DQPSK/ DBPSK
- Wireless security protocol: 64/128 bit WEP. WPA/WPA2, WAP-PSK/ WPA2-PSK (TKIP/AES)
- Connection type: Ad-Hoc; Infrastructure, 1T1R
- OS compatibility: Windows 2000, XP, Vista, 7, 8 and 10/ Linux/ OS
- PC connection: USB 2.0
- Gathering spectrum: 160°
- Operating temperature: 0 °C to 40 °C (32 °F ~ 104 °F)
- Storing temperature: -40 °C to 70 °C (-40°F ~ 158 °F)
- RH: 10 - 90% non-condensing

WARRANTY POLICY

Producto: Outdoor USB WiFi Antenna
Part Number: COM-846
Brand: Steren

This Steren product is warranted under normal usage against defects in workmanship and materials to the original purchaser for one year on the other parts from the date of purchase.

CONDITIONS

1. This warranty card with all the required information, invoice or purchase ticket, product box or package, and product, must be presented when warranty service is required.
2. If the product is in the warranty time, the company will repair it free of charge. The supplier will pay for transportation charges.
3. The repairing time will not exceed 30 natural days, from the day the claim was received.
4. Steren sell parts, components, consumables and accessories to customer, as well as warranty service, at any of the addresses mentioned later.

THIS WARRANTY IS VOID IN THE NEXT CASES:

If the product has been damaged by an accident, acts of God, mishandling, leaky batteries, failure to follow enclosed instructions, improper repair by unauthorized personnel, improper safe keeping, among others.

- a) The consumer can also claim the warranty service in the purchase establishment.
- b) If you lose the warranty card, we can reissue it, if you show the invoice or purchase ticket.

RETAILER INFORMATION

Name of the retailer _____
Address _____
Serial number _____
Date of delivery _____

ELECTRÓNICA STEREN S.A. DE C.V.
Biólogo Maximino Martínez, núm. 3408, col. San Salvador Xochimanca, Azcapotzalco, Ciudad de México, C.P. 02870, RFC: EST850628-K51

STEREN PRODUCTO EMPACADO S.A. DE C.V.
Autopista México-Querétaro Km 26.5, sin número, Nave Industrial 3-A, col. Lomas de Boulevares, Tlalnepantla de Baz, Estado de México, C.P. 54020, RFC: SPE-941215-H4

In case your product fails or have questions, please contact your nearest dealer. If you are in Mexico, please call to our Call Center 01 800 500 9000