

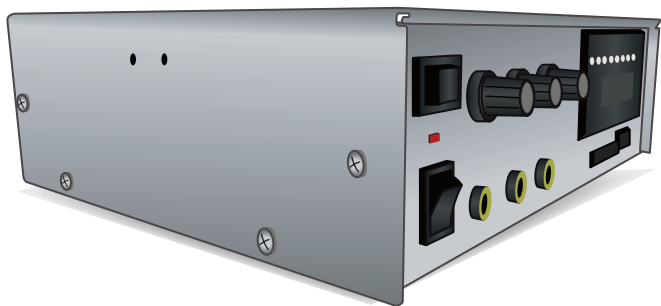

AMPLIFICADOR DE AUDIO



Manual de instrucciones

**Por favor, lee atentamente este instructivo para saber cómo utilizar adecuadamente el producto.**

La información es presentada únicamente como referencia; debido a actualizaciones pueden existir diferencias. Consulta nuestra página **www.steren.com** para obtener la versión más reciente de este manual.

## PRECAUCIONES

- Este aparato no se destina para utilizarse por personas (incluyendo niños) cuyas capacidades físicas, sensoriales o mentales sean diferentes o estén reducidas, o carezcan de experiencia o conocimiento.
- Los niños deben supervisarse para asegurarse de que no empleen el aparato como juguete.
- No uses ni almacenes este equipo en lugares donde existan goteras o salpicaduras de agua.
- Siempre utiliza un paño suave y seco para limpiar el equipo.
- No intentes abrir el equipo; puede ocasionar mal funcionamiento y se anulará la garantía.
- Coloca el equipo en un lugar con suficiente ventilación.
- Antes de realizar el cambio de fusible, desconecta el cable de alimentación del contacto de CA, para evitar un choque eléctrico.
- Antes de encender el equipo, asegúrate de que los controles de volumen estén en el nivel mínimo.
- Para desconectar el equipo, jala de la clavija con cuidado y retírala del contacto. Nunca jales el cable de alimentación para desconectarlo.

“La operación de este equipo está sujeta a las siguientes dos condiciones: (1) es posible que este equipo o dispositivo no cause interferencia perjudicial y (2) este equipo o dispositivo debe aceptar cualquier interferencia, incluyendo la que pueda causar su operación no deseada”.

## CONTENIDO

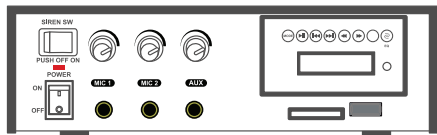

Amplificador



Control remoto

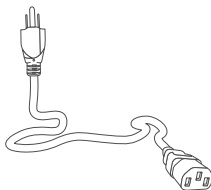

Cable de alimentación



Antena



Herraje para montaje

## DESCRIPCIÓN DEL AMPLIFICADOR

Vista frontal

AMP-041

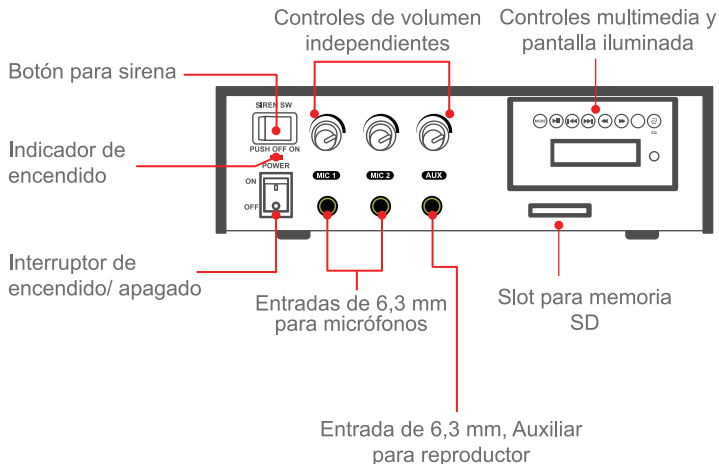

## AMP-041SD

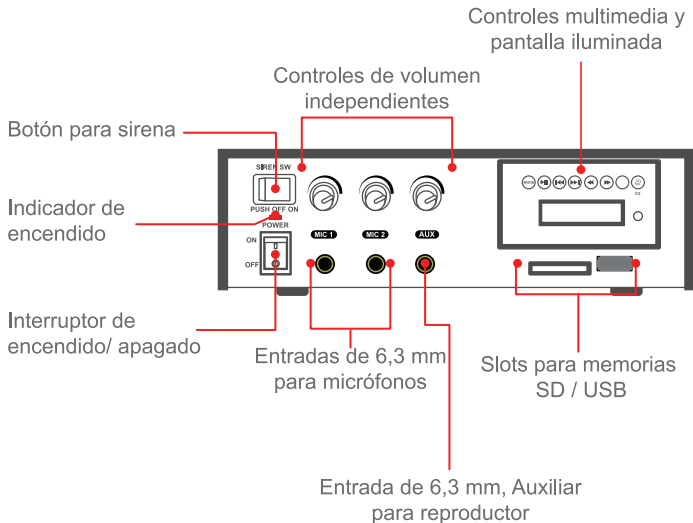

## Panel de control

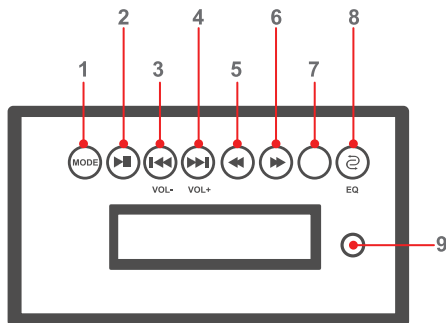

1. Modo de reproducción (SD, USB, Bluetooth y FM para AMP-041SD) (SD para AMP-041)
2. Reproducir / pausar
3. Pista o estación FM anterior / bajar volumen
4. Pista o estación FM siguiente / subir volumen
5. Retroceder
6. Adelantar
7. Sin función
8. Ecualizador
9. Receptor IR

## Vista posterior

### AMP-041/AMP-041SD

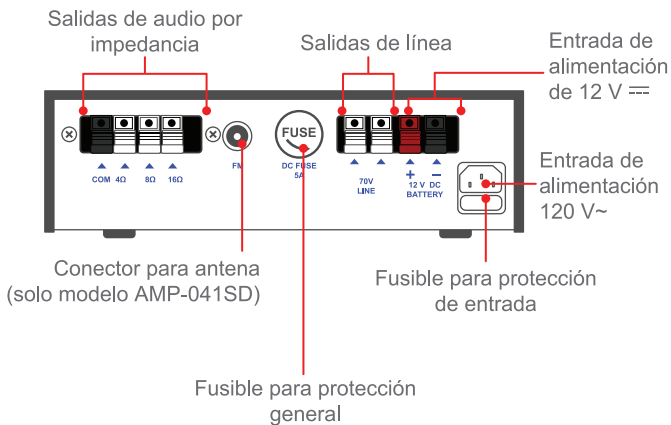

## PREPARATIVOS

1. Elige alguna de las opciones (A o B) para darle energía al amplificador:

### Opción A

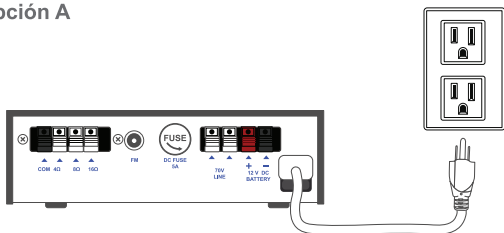

Cable de alimentación

### Opción B

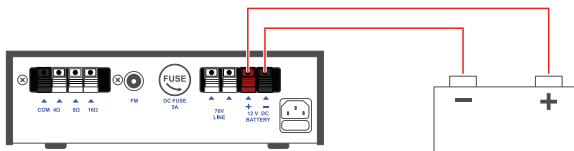

Batería de 12 V ---



Asegúrate de que el interruptor esté en posición de apagado (off).



2. Coloca el amplificador en una superficie estable o usa el herraje para fijarlo a un rack.

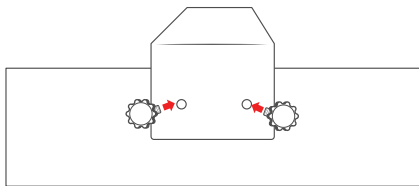

## CONEXIONES

Ejemplo de posibles conexiones para bocinas pasivas

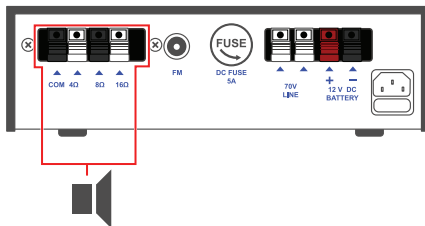

Fig. 1

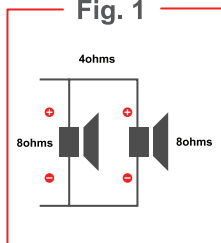

Fig. 2

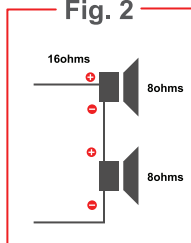
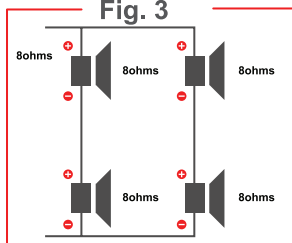

Fig. 3



**FIG1**

Dos altavoces de 8 ohms conectados en paralelo para obtener una impedancia de 4 ohms.

**FIG2**

Dos altavoces de 8 ohms conectados en serie para obtener una impedancia de 16 ohms.

**FIG3**

Cuatro altavoces de 8 ohms en serie/ paralelo para obtener una impedancia de 8 ohms.

Cuando se requiere conectar más de cuatro bocinas o combinaciones de ellas y, debido a la dificultad de conseguir por medio de conexiones serie/paralelo una impedancia estándar, se utiliza la línea de 70 volts del amplificador. Para usar la línea de 70 volts, es necesario el empleo de un transformador de línea, que acople la impedancia de las bocinas a la línea de 70 volts.

## CONEXIÓN DE MICRÓFONOS Y AUXILIAR

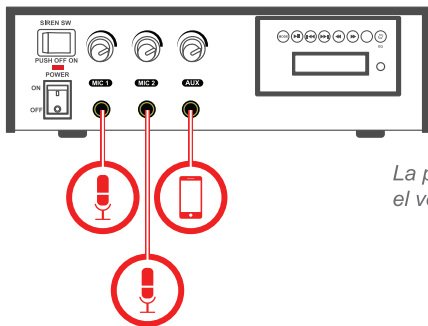

- Conecta micrófonos con plug 6,3 mm o usa un adaptador con este tamaño.
- Conecta algún equipo de audio auxiliar, como tu smartphone, usando un cable que tenga terminación plug 6,3 mm.
- Controla el volumen de los equipos con la perilla ubicada arriba de cada entrada.



*La perilla del auxiliar también controla el volumen de MP3, FM y Bluetooth*

## REPRODUCCIÓN DE AUDIO

### Vinculación Bluetooth (Sólo AMP-041SD)

1. Presiona el botón **MODE** en el amplificador o en el control. *El icono  destellará en la pantalla continuamente.*
2. En la lista de dispositivos bluetooth, busca y selecciona **STEREN AMP-041**. *Una vez establecida la vinculación, el icono  se mantendrá fijo en la pantalla.*
3. Utiliza el control o el panel para controlar la reproducción.

### Reproducción MP3 (USB y SD para AMP-041SD) / (SD para AMP-041)



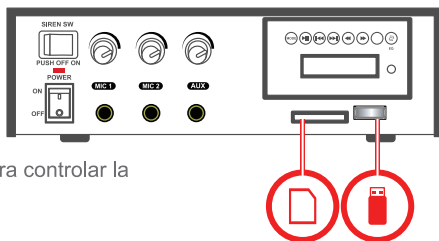

1. Inserta una memoria USB o SD (con archivos en formato MP3). *La reproducción comenzará automáticamente, si no es el caso, presiona el botón  para cambiar de modo.*



2. Utiliza el control o el panel para controlar la reproducción.

## Radio FM (solo modelo AMP-041SD)

Para una mejor recepción coloca la antena en el conector correspondiente.

1. Presiona el botón **MODE** para cambiar a modo **FM**.
2. Presiona el botón **SCAN** en el control remoto para hacer una búsqueda automática de estaciones.
3. Utiliza los botones   para cambiar la frecuencia manualmente o   para saltar entre las estaciones programadas.

## ESPECIFICACIONES

Entrada: 120 V~ 60 Hz / 12 V---

Salida de línea: 70 V

Consumo: 2 A máx.

Frecuencia de respuesta: 150 – 15 000 Hz

Impedancia: 4, 8 y 16 ohms

Potencia de salida: 40 W

*El diseño del producto y las especificaciones pueden cambiar sin previo aviso*



Producto: AMPLIFICADOR DE AUDIO  
Modelo: AMP-041/AMP-041SD  
Marca: Steren

## PÓLIZA DE GARANTÍA

Esta póliza garantiza el producto por el término de un año en todos sus componentes y mano de obra, contra cualquier defecto de fabricación y funcionamiento, a partir de la fecha de entrega.

### CONDICIONES

- 1.- Para hacer efectiva la garantía, presente esta póliza, o factura, o comprobante de compra y el producto, en donde fue adquirido o en Electrónica Steren S.A. de C.V.
- 2.- Electrónica Steren S.A. de C.V. se compromete a reparar el producto en caso de estar defectuoso sin ningún cargo al consumidor. Los gastos de transportación serán cubiertos por el proveedor.
- 3.- El tiempo de reparación en ningún caso será mayor a 30 días, contados a partir de la recepción del producto en cualquiera de los sitios donde pueda hacerse efectiva la garantía.
- 4.- El lugar donde puede adquirir partes, componentes, consumibles y accesorios, así como hacer válida esta garantía es en cualquiera de las direcciones mencionadas posteriormente.

### ESTA PÓLIZA NO SE HARÁ EFECTIVA EN LOS SIGUIENTES CASOS:

- 1.- Cuando el producto ha sido utilizado en condiciones distintas a las normales.
- 2.- Cuando el producto no ha sido operado de acuerdo con el instructivo de uso.
- 3.- Cuando el producto ha sido alterado o reparado por personal no autorizado por Electrónica Steren S.A. de C.V.

El consumidor podrá solicitar que se haga efectiva la garantía ante la propia casa comercial donde adquirió el producto. Si la presente garantía se extraviara, el consumidor puede recurrir a su proveedor para que le expida otra póliza, previa presentación de la nota de compra o factura respectiva.

### DATOS DEL DISTRIBUIDOR

Nombre del Distribuidor \_\_\_\_\_  
Domicilio \_\_\_\_\_  
Número de serie \_\_\_\_\_  
Fecha de entrega \_\_\_\_\_

En caso de que su producto presente alguna falla, acuda al centro de distribución más cercano a su domicilio y en caso de tener alguna duda o pregunta por favor llame a nuestro Centro de Atención a Clientes, en donde con gusto le atenderemos en todo lo relacionado con su producto Steren.

Centro de Atención a Clientes  
01 800 500 9000

### ELECTRÓNICA STEREN S.A. DE C.V.

Biólogo Maximino Martínez No. 3408, San Salvador Xochimanca, Del. Azcapotzalco Ciudad de México 02870,  
RFC: EST850628-K51

### STEREN PRODUCTO EMPACADO S.A. DE C.V.

Autopista México-Querétaro. Km 26.5 Sin número, Nave Industrial 3-A, Col. Lomas de Boulevares,  
Tlalnepanitla de Baz, Estado de México, C.P. 54020, RFC: SPE-941215-H43







AUDIO AMPLIFIER

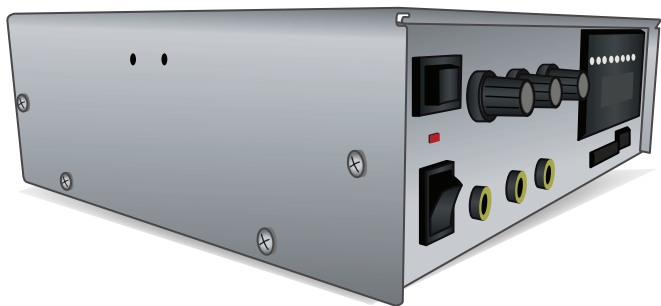

Instruction manual

**Please read this instruction carefully to know how to properly use the product.**

The information is presented only as a reference; Due to updates there may be differences. Check our website **www.steren.com** for the most recent version of this manual.

## **WARNING**

- This device is not intended for use by persons (including children) whose physical, sensory or mental abilities are different or reduced, or lack experience or knowledge.
- Children should be supervised to make sure they do not use the device as a toy.
- Do not use or store this equipment in places where there are leaks or splashes of water.
- Always use a soft, dry cloth to clean the equipment.
- Do not try to open the equipment; may cause malfunction and will void the warranty.
- Place the equipment in a place with sufficient ventilation.
- Before changing the fuse, disconnect the power cord from the AC contact to avoid electric shock.
- Before turning on the equipment, make sure that the volume controls are at the minimum level.
- To disconnect the equipment, pull the plug carefully and remove it from the contact. Never pull the power cord to disconnect it.

"Operation of this equipment is subject to the following two conditions: (1) this device or device may not cause harmful interference, and (2) this device or device must accept any interference, including interference that may cause undesired operation."

## CONTENT

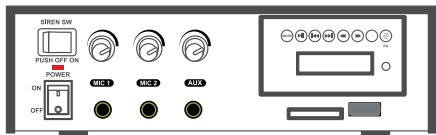

Amplifier



Remote control

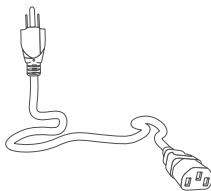

Power cord



Antenna



Mounting bracket

## DESCRIPTION OF THE AMPLIFIER

Front view

AMP-041

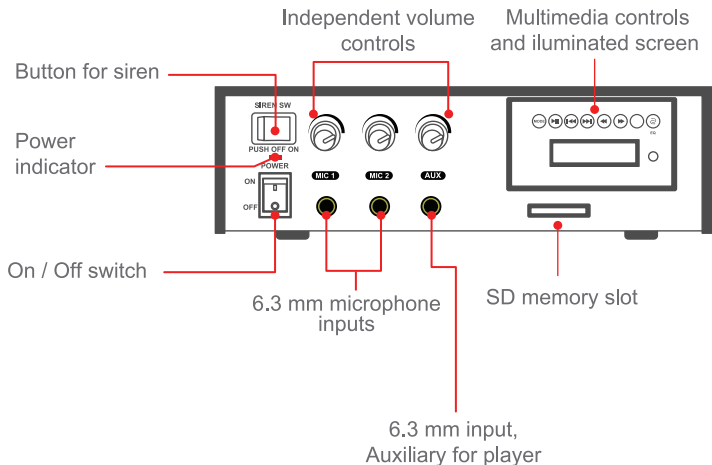

## AMP-041SD

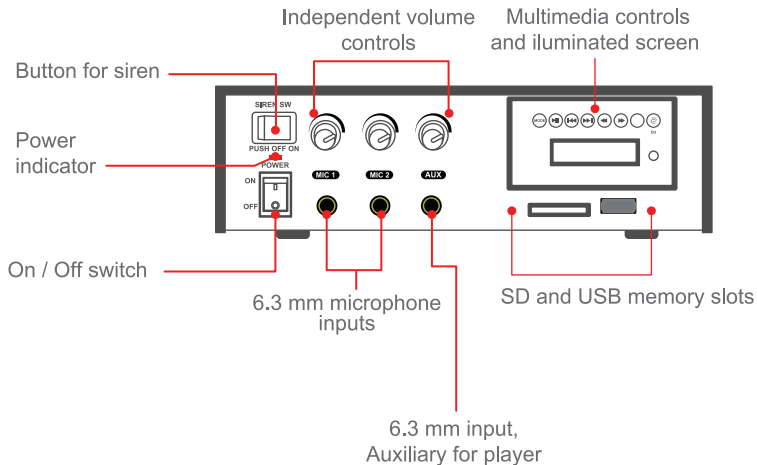

## Control panel

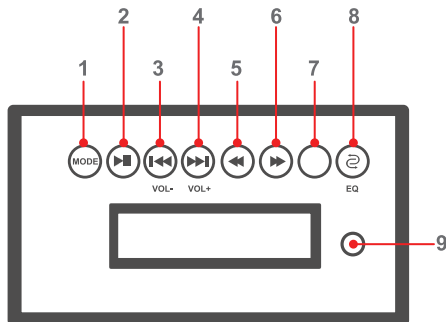

1. Play mode (SD, USB, Bluetooth and FM for AMP-041SD)  
(SD for AMP-041).
2. Play / pause
3. Previous FM track or station / Volume down
4. Next FM track or station / Volume up
5. Forward
6. Backward
7. Without function
8. Equalizer
9. IR receptor

## Back view

### AMP-041/AMP-041SD

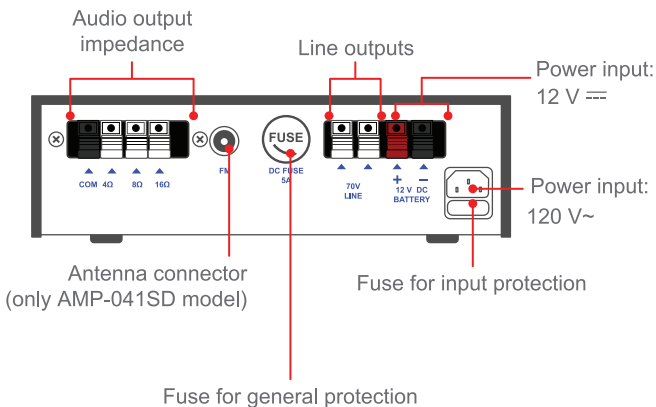

## SUPPORT

1. Choose one of the options (A or B) to energized the amplifier:

### Option A

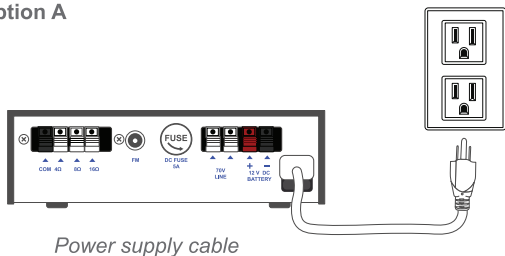

### Option B

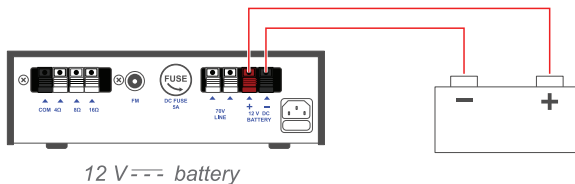

Make sure the switch is in the off position.



2. Place the amplifier on a stable surface or use the mounting bracket to attach it in a rack

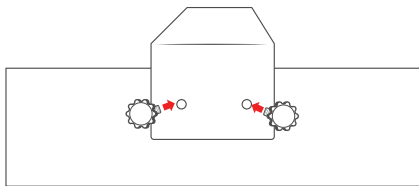

# CONNECTIONS

Example of possible connections for passive speakers

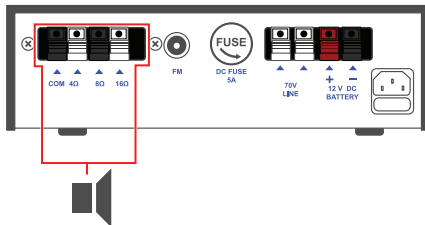

**Fig. 1**

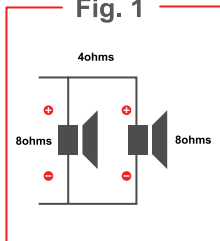

**Fig. 2**

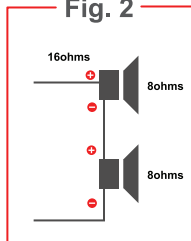

**Fig. 3**

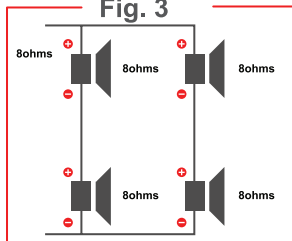

**FIG1**

Two 8 ohm speakers connected in parallel to obtain an impedance of 4 ohm.

**FIG2**

Two 8 ohm speakers connected in series to obtain an impedance of 16 ohm.

**FIG3**

Four 8 ohm speakers in series / parallel to obtain an impedance of 8 ohm.

When it is required to connect more than four speakers or combinations of them and, due to the difficulty of obtaining a standard impedance through serial / parallel connections, the 70 Volts line of the amplifier is used.

To use the 70 volt line, it is necessary to use a line transformer, which couples the impedance of the speakers to the 70 volt line.

## CONNECTION OF MICROPHONES AND AUXILIARY

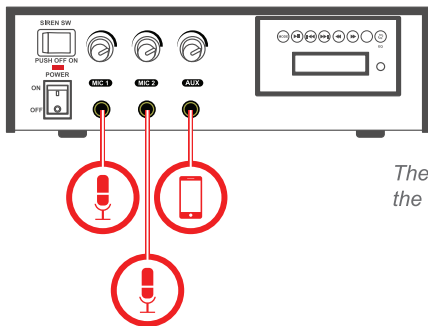

- Connect 6.3 mm microphones or use an adapter with this size
- Connect some auxiliary audio equipment, such as your smartphone, using a cable that has a 6.3 mm plug termination
- Controls the volume of equipment with the knob located above each entry



*The auxiliary knob also controls the volume of MP3, FM and Bluetooth*

## AUDIO REPRODUCTION

### Bluetooth connection (Only AMP-041SD)

1. Press the **MODE** button on the amplifier or on the control. *The icon  will flash on the screen continuously.*
2. In the list of Bluetooth devices, search and select **STEREN AMP-041**.  
*Once the link is established, the icon  will remain fixed on the screen.*
3. Use the control or panel to control playback.

### MP3 playback (USB and SD for AMP-041SD) / (SD for AMP-041)



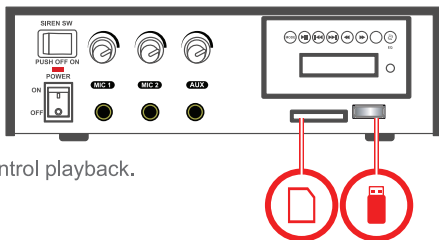

1. Insert a USB or SD memory (with files in MP3 format).  
*The playback will start automatically, if it is not the case, press the button  to change the mode.*



2. Use the control or panel to control playback.

## FM radio (only model AMP-041SD)

For better reception, place the antenna in the corresponding connector.

1. Press the **MODE** button to switch to **FM** mode
2. Press the **SCAN** button on the remote control to do an automatic station search.
3. Use the buttons   to change the frequency manually or   to jump between the programmed stations.

## ESPECIFICATIONS

Input: 120 V~ 60 Hz / 12 V---

Output line: 70 V

Consumption: 2 A max.

Response frequency: 150 - 15 000 Hz

Impedance: 4, 8 and 16 ohm

Output power: 40 W

*Product design and specifications may change without notice*



Product: AUDIO AMPLIFIER  
Model: AMP-041/AMP-041SD  
Brand: STEREN

## WARRANTY POLICY

This Steren product is warranted under normal usage against defects in workmanship and materials to the original purchaser for one year on the other parts from the date of purchase.

### CONDITIONS

1. This warranty card with all the required information, invoice or purchase ticket, product box or package, and product, must be presented when warranty service is required.
2. If the product is in the warranty time, the company will repair it free of charge. The supplier will pay for transportation charges.
3. The repairing time will not exceed 30 natural days, from the day the claim was received.
4. Steren sell parts, components, consumables and accessories to customer, as well as warranty service, at any of the addresses mentioned later.

### THIS WARRANTY IS VOID IN THE NEXT CASES:

If the product has been damaged by an accident, acts of God, mishandling, leaky batteries, failure to follow enclosed instructions, improper repair by unauthorized personnel, improper safe keeping, among others.

- a) The consumer can also claim the warranty service in the purchase establishment.
- b) If you lose the warranty card, we can reissue it, if you show the invoice or purchase ticket.

### RETAILER INFORMATION

Name of the retailer \_\_\_\_\_  
Address \_\_\_\_\_  
Serial number \_\_\_\_\_  
Product \_\_\_\_\_

In case your product fails or have questions,  
please contact your nearest dealer.

If you are in Mexico, please call to our Call Center.  
**01 800 500 9000**

### ELECTRÓNICA STEREN S.A. DE C.V.

Biólogo Maximino Martínez No. 3408, San Salvador Xochimanca, Del. Azcapotzalco Ciudad de México 02870,  
RFC: EST850628-K51

### STEREN PRODUCTO EMPACADO S.A. DE C.V.

Autopista México-Querétaro. Km 26.5 Sin número, Nave Industrial 3-A, Col. Lomas de Boulevares,  
Tlalnepanitla de Baz, Estado de México, C.P. 54020, RFC: SPE-941215-H43

