



TC60 and TC70



WEB: corsair.com

PHONE: (888) 222-4346

SUPPORT: support.corsair.com

BLOG: corsair.com/blog

FORUM: forum.corsair.com

YOUTUBE: youtube.com/corsairhowto

© 2020-2021 CORSAIR MEMORY Inc. All rights reserved. CORSAIR and the sails logo are registered trademarks in the United States and/or other countries. All other trademarks are the property of their respective owners. Product may vary slightly from those pictured. 49-002195 AC



TC60 and TC70

Gaming Chairs

SAFETY GUIDELINES · CONSEILS DE SÉCURITÉ · SICHERHEITSRICHTLINIEN
VEILIGHEIDSINSTRUCTIES · RETNINGSLINJER FOR SIKKERHED
TURVALLISUUSOHJEET · SÄKERHETSRIKTLINJER
SIKKERHETSRETNINGSLINJER · LINEE GUIDA SULLA SICUREZZA
INSTRUCCIONES DE SEGURIDAD · DIRETRIZES DE SEGURANÇA
WSKAZÓWKI DOTYCZĄCE BEZPIECZNEGO UŻYTKOWANIA
ІНСТРУКЦІЇ ПО ТЕХНІКЕ БЕЗОПАСНОСТІ · 安全指導原則 · 安全指导原则 · إرشادات السلامة



Do not use the chair outside its intended use or load limit.

N'utilisez pas le fauteuil en dehors de son usage et de sa limite de charge prévus.

Nutzen Sie den Stuhl nur für seinen vorgesehenen Zweck und beachten Sie die Belastungsgrenze.

De stoel alleen gebruiken voor het beoogde doeleinde en de maximale belasting niet overschrijden.

Undlad at anvende stolen uden for den tilsigtede brug eller belastningsgrænse.

Älä käytä tuolia käyttötarkoituksen vastaisesti äläkä ylitä kantavuusrajaa.

Använd inte stolen till annat än avsedd användning och se till att inte överskrida den maximala belastningen.

Ikke bruk stolen utenfor tiltenkt bruksområde eller belastningsgrense.

Non utilizzare la sedia al di fuori dell'uso o del peso previsto.

No utilice la silla para propósitos distintos del uso previsto o que superen su límite de carga.

Não use a cadeira de forma diferente de seu propósito de utilização ou além de seu limite de peso.

Fotela należy używać wyłącznie zgodnie z przeznaczeniem i nie należy przekraczać dopuszczalnego obciążenia.

Не используйте кресло не по назначению либо при превышении лимита нагрузки кресла.

使用電競椅時，請勿用於非原本用途或超出負重限制。

使用游戏椅时，请不要超出其目标用途，也不要超出其承载能力。



لا تستخدم الكرسي إلا في حدود غرض الاستخدام والوزن المصمم لهما.



[EN] TC-Series meets or exceeds requirements for safety and durability with the following tests:
For information on your new gaming chair's warranty, please visit: www.corsair.com/warranty

[FR] Le TC-Series respectent ou dépassent les exigences de sécurité et de durabilité lors des tests suivants :
Pour obtenir plus d'informations sur la garantie de votre nouveau fauteuil gaming' veuillez consulter la page suivante :
www.corsair.com/warranty

[DE] Der TC-Series erfüllen oder übertreffen die Anforderungen hinsichtlich Sicherheit und Langlebigkeit mit den folgenden Tests: Informationen zur Garantie für Ihren neuen Gaming-Stuhl finden Sie unter: www.corsair.com/warranty

[NL] De TC-Series voldoen aan of overstijgen de vereisten voor veiligheid en duurzaamheid van de volgende tests:
Voor meer informatie over de garantievooraarden van uw nieuwe gamingstoel gaat u naar: www.corsair.com/warranty

[DA] TC-Series opfylder kravene til sikkerhed og holdbarhed ved følgende test:
Du kan få oplysninger om din nye gaming-stols garanti på: www.corsair.com/warranty

[FI] TC-Series täyttävät tai ylittävät turvallisuutta ja kestävyyttä koskevat vaatimukset seuraavien testien mukaisesti:
Lisätietoja pelituolin takuuehdoista on osoitteessa: www.corsair.com/warranty

[SV] TC-Serien uppfyller eller överträffar kraven på säkerhet och hållbarhet i följande tester:
Information om garantin för din nya spelstol hittar du på: www.corsair.com/warranty

[NO] Følgende tester viser hvordan TC-Serien oppfyller eller overskrider kravene som gjelder for sikkerhet og holdbarhet:
Du finner informasjon om garantien til den nye gamingstolen din ved å gå til: www.corsair.com/warranty

[IT] I modelli TC-Series soddisfano o superano i requisiti di sicurezza e durata dei seguenti test:
Per informazioni sulla garanzia di questa sedia gaming, visita il sito: www.corsair.com/warranty

[ES] TC-Series cumplen o superan los requisitos de seguridad y durabilidad, conforme a las siguientes pruebas:
Para obtener más información sobre la garantía de su nueva silla para juegos, visite el siguiente sitio web:
www.corsair.com/warranty

[PT] TC-Series atingiram ou ultrapassaram os requisitos de segurança e durabilidade com os seguintes testes:
Para informações sobre a garantia de sua nova cadeira gamer, visite: www.corsair.com/warranty

[PL] Modele serii TC spełniają lub przekraczają wymogi bezpieczeństwa i trwałości, co potwierdzają następujące testy:
Informacje na temat gwarancji na Twój nowy fotel do gier znajdują się na stronie www.corsair.com/warranty

[RU] Кресла серии TC соответствуют требованиям к безопасности и уровню прочности (или превосходят их) согласно приведенным ниже испытаниям. Для получения информации о гарантии, распространяющейся на ваше новое игровое кресло, перейдите по следующей ссылке: www.corsair.com/warranty

[TC] TC 系列符合或超越下列測試的安全和耐用度要求:
如需關於新電競椅的保固資訊，請造訪: www.corsair.com/warranty

[SC] TC 系列 达到或超过以下安全和耐久度测试的要求:
有关新游戏椅保修情况的信息，请访问: www.corsair.com/warranty

[AR] لسلسلة TC مطابقاً لمتطلبات السلامة والمتانة أو يفوقها حسب الاختبارات الآتية: للحصول على معلومات بشأن ضمان كرسي الألعاب الجديد لديك، يُرجى زيارة: www.corsair.com/warranty



ENGLISH.....	1
FRANÇAIS	5
DEUTSCH	9
NEDERLANDS	13
DANSK	17
SUOMALAINEN	21
SVENSKA.....	25
NORSK.....	29
ITALIANO	33
ESPAÑOL.....	37
PORTUGUÊS	41
POLSKI	45
РУССКИЙ.....	49
繁體中文.....	53
简体中文.....	57
العربية.....	61

TC-SERIES BOX CONTENTS

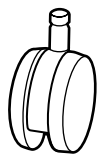

A x5
Caster(s)



B x1
Base

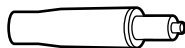

C x1
Gas lift

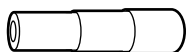

D x1
Gas lift cover



E x1
Seat

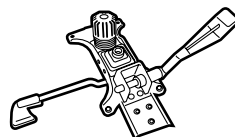

F x1
Hinge/Recline mechanism

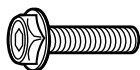

G x7
M8 x 25mm screws for hinge and seat back assembly

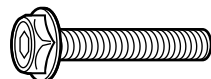

G1 x2
M6 x 35mm screws for arm rest assembly

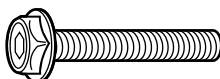

G2 x4
M6 x 40mm screws for arm rest assembly

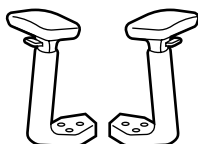

H x1
Arm rests



I x1
#5 Allen wrench



J x1
Seat back

Note: There are small variations between the TC-Series. This graphic is simply meant to show the basics of what is included.

ASSEMBLING YOUR TC-SERIES GAMING CHAIR

1. Insert casters into base, then turn over and insert the larger side of the gas lift into the base.

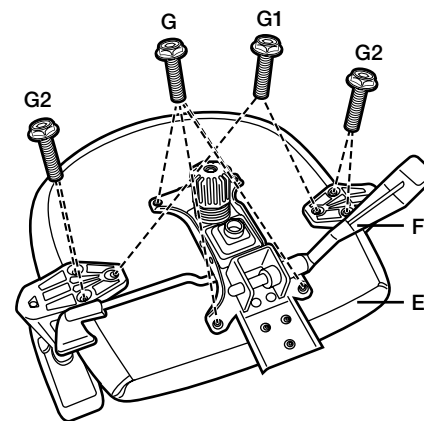
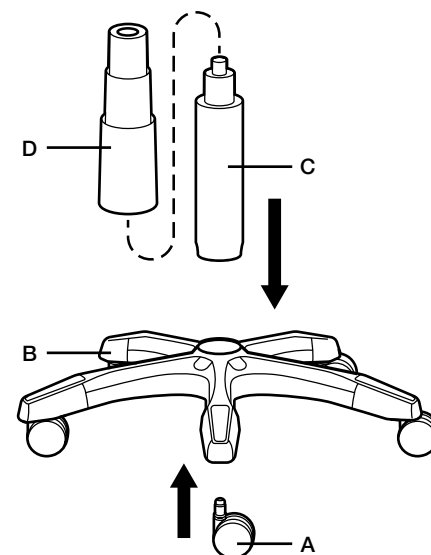

2. Using the included G1 & G2 screws, attach the armrests, while using the G screws to attach the reclining mechanism.

Note: Ensure the mechanism's hinge is situated at the rear of the seat.

3. Using the G screws, attach the seat back to the hinge.

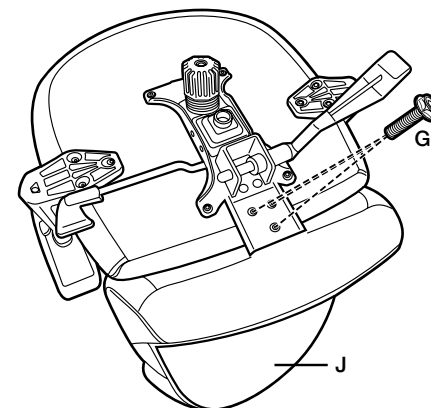

ASSEMBLING YOUR TC-SERIES GAMING CHAIR

4. Set the assembled seat and seat back onto the gas lift.

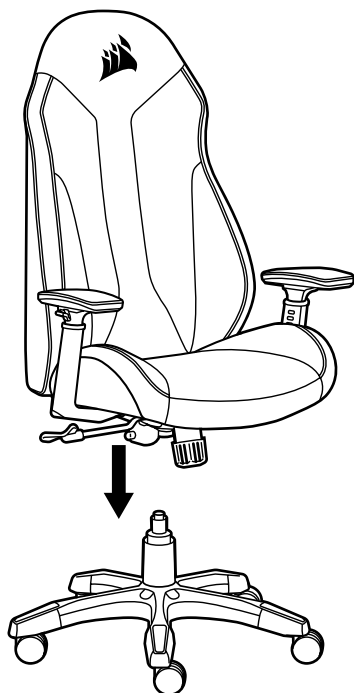

5. Sit back and relax!

OPERATING YOUR TC-SERIES GAMING CHAIR

WARNING: Improper use of the chair may cause damage to the chair, its components, or result in personal injury. Please use this chair in a non-abusive manner. CORSAIR is not responsible for damages or injury due to failure to adhere to safety guidelines and/or misuse of the product.

1. Seat Tilt Adjustment

Sitting in the seat, pull the left lever up to unlock the the tilt position. Once your desired tilt angle is found, push the lever back down to lock the angle into place.

2. Seat Tilt Tension

To increase the tilt tension, while sitting on the chair, rotate the tilt tension knob underneath the front of the seat counter clockwise. To decrease tilt tension, turn the knob clockwise.

3. Seat Height Adjustment

Raising chair: While sitting, but supporting most of your own body weight, pull the lever on the right. To lower, rest your full weight on the chair while pulling the lever and release the lever when your desired height is reached.

4. 3D Armrest Adjustment

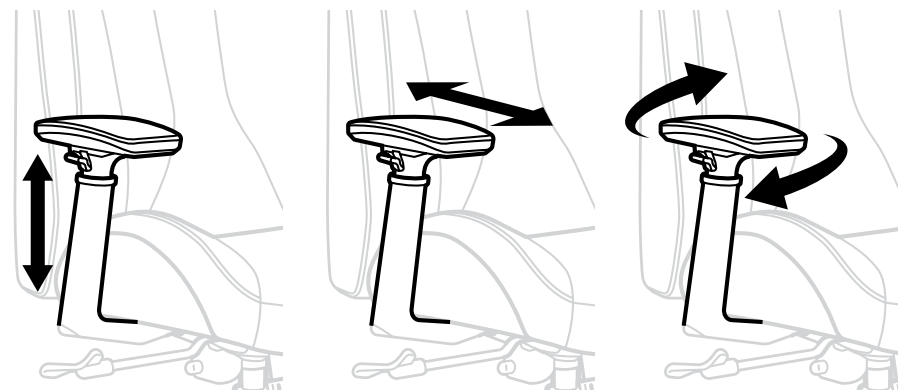

TC-SERIES CONTENU DE LA BOÎTE

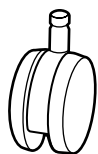

A x5
Roulette(s)



B x1
Base



C x1
Vérin pneumatique

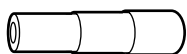

D x1
Cache du vérin
pneumatique



E x1
Siège

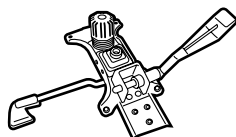

F x1
Charnière/mécanisme
d'inclinaison

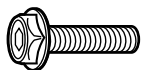

G x7
M8 x 25mm vis pour le
montage de la charnière
et du dossier

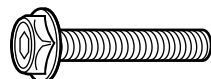

G1 x2
M6 x 35mm vis pour le
montage des accoudoirs

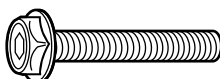

G2 x4
M6 x 40mm vis pour le
montage des accoudoirs

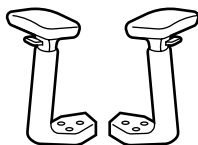

H x1
Accoudoirs

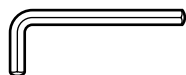

I x1
Clé Allen #5



J x1
Dossier

Remarque: il existe de petites différences entre le TC-Series. Ce graphique montre les éléments de base inclus.

MONTAGE DE VOTRE FAUTEUIL GAMING TC-SERIES

1. Insérez les roulettes dans la base' puis retournez celle-ci et insérez le côté large du vérin pneumatique dans la base.

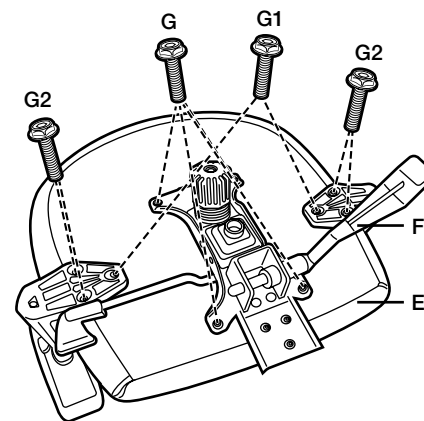
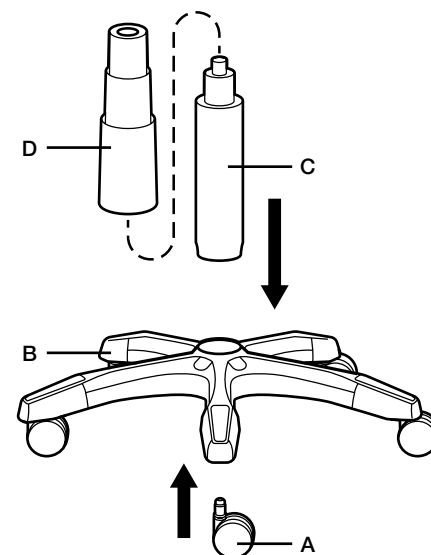

2. Fixez les accoudoirs à l'aide des vis G1 & G2 incluses et le mécanisme d'inclinaison à l'aide des vis G.

Remarque: Assurez-vous que la charnière du mécanisme est située à l'arrière du siège.

3. À l'aide des vis G' fixez le dossier à la charnière.

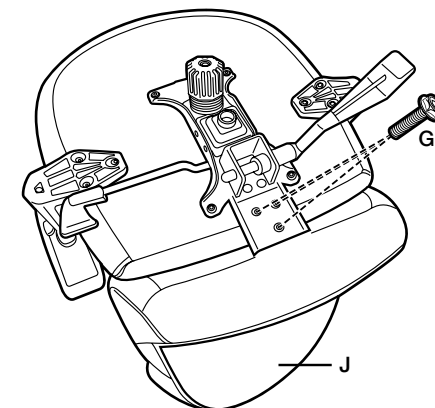

MONTAGE DE VOTRE FAUTEUIL GAMING TC-SERIES

4. Placez le siège et le dossier assemblés sur le vérin pneumatique.

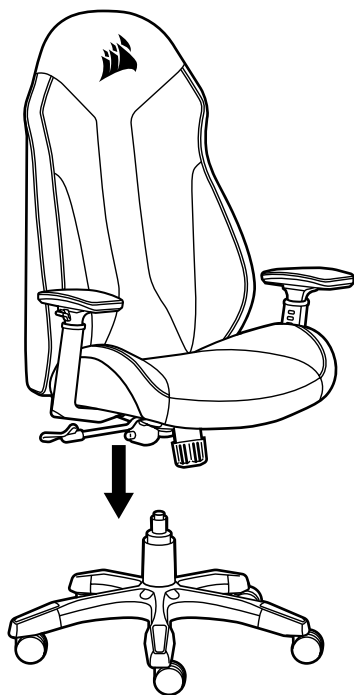

5. Asseyez-vous et détendez-vous !

UTILISATION DE VOTRE FAUTEUIL GAMING TC-SERIES

Avertissement: l'utilisation incorrecte du fauteuil peut entraîner son endommagement ou l'endommagement de ses composants ainsi que des blessures corporelles. Veuillez utiliser ce fauteuil de manière correcte. Nous ne sommes pas responsables des dommages ou des blessures dus à une mauvaise utilisation ou à une utilisation non conforme du produit.

1. Réglage de l'inclinaison du siège

Asseyez-vous sur le siège et tirez le levier de gauche vers le haut pour débloquer la position d'inclinaison. Une fois que vous avez trouvé l'angle d'inclinaison approprié rabaissez le levier pour bloquer cet angle.

2. Tension de l'inclinaison du siège

Pour augmenter la tension de l'inclinaison' asseyez-vous sur le fauteuil et tournez le bouton de tension de l'inclinaison situé sous l'avant du siège dans le sens antihoraire. Pour diminuer la tension de l'inclinaison' tournez le bouton dans le sens horaire.

3. Réglage de la hauteur du siège

Pour rehausser le fauteuil : asseyez-vous tout en portant l'essentiel de votre propre poids et tirez sur le levier situé à droite. Pour rabaisser le fauteuil' asseyez-vous de tout votre poids sur le fauteuil tout en tirant sur le levier et relâchez celui-ci lorsque vous avez atteint la hauteur désirée.

4. Réglage des accoudoirs 3D

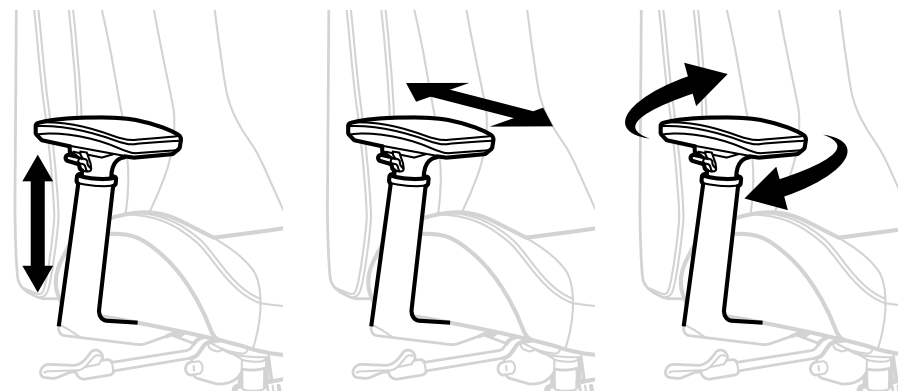

TC-SERIES LIEFERUMFANG

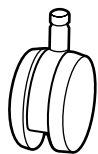

A x5
Rolle(n)



B x1
Sockel

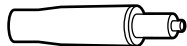

C x1
Gasdruckfeder

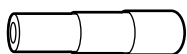

D x1
Gasdruckfederabdeckung



E x1
Sitzfläche



F x1
Scharnier/
Neigemechanismus

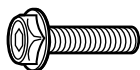

G x7
M8 x 25mm schrauben
zur Montage von
Scharnier und
Rückenlehne

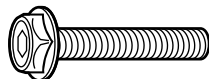

G1 x2
M6 x 35mm schrauben
zur Montage der
Armlehnen

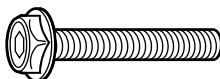

G2 x4
M6 x 40mm schrauben
zur Montage der
Armlehnen

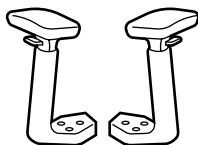

H x1
Armlehnen



I x1
Innensechskantschlüssel
5 mm



J x1
Rückenlehne

Hinweis: Der TC-Series unterscheiden sich leicht voneinander. Diese Abbildung veranschaulicht lediglich den allgemeinen Lieferumfang.

MONTAGE IHRES TC-SERIES GAMING-STUHL

1. Stecken Sie die Rollen in den Sockel. Drehen Sie ihn um, und setzen sie das große Ende der Gasdruckfeder in den Sockel ein.

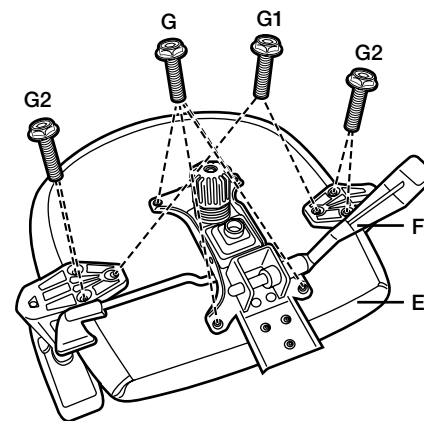
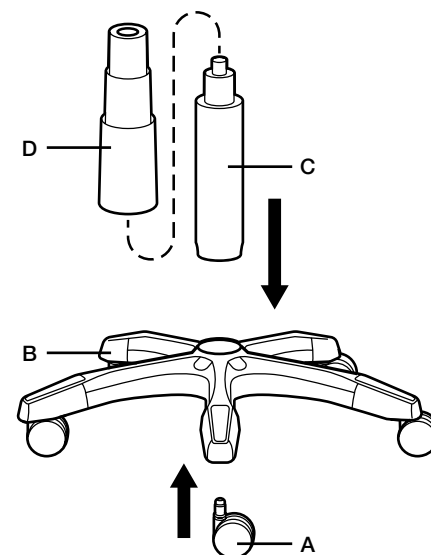

2. Bringen Sie mithilfe der mitgelieferten G1 & G2-Schrauben die Armlehnen an, und nutzen Sie die G-Schrauben, um den Neigemechanismus anzubringen.

Hinweis: Stellen Sie sicher, dass sich das Scharnier des Mechanismus hinten an der Sitzfläche befindet.

3. Bringen Sie mithilfe der G-Schrauben die Rückenlehne am Scharnier an.

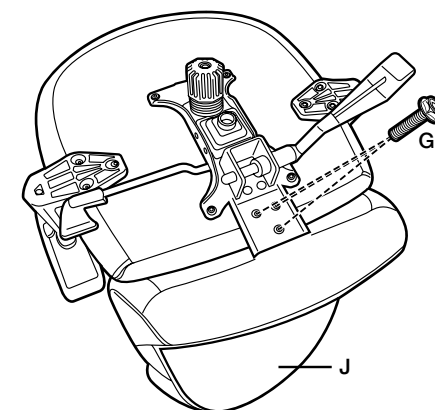

MONTAGE IHRES TC-SERIES GAMING-STUHL

4. Setzen Sie Sitzfläche mit montierter Rückenlehne zurück auf die Gasdruckfeder.

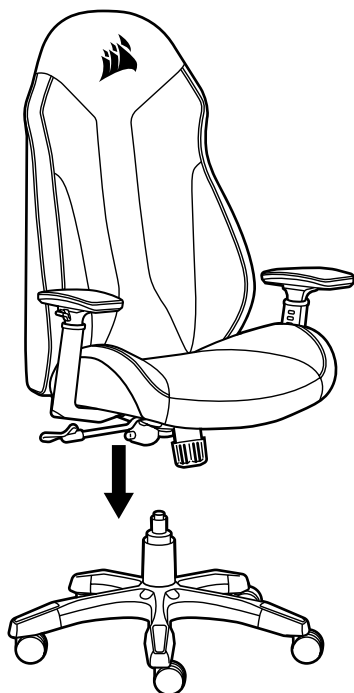

5. Lehnen Sie sich zurück, und entspannen Sie sich.

BEDIENUNG IHRES TC-SERIES GAMING-STUHL

Warnung: Unangemessene Handhabung des Stuhls kann zur Beschädigung des Stuhls und seiner Komponenten oder zu Personenschäden führen. Verwenden Sie den Stuhl nur für den vorgesehenen Zweck. Wir übernehmen keine Verantwortung für Schäden oder Verletzungen aufgrund von unsachgemäßem Gebrauch des Produkts.

1. Anpassung der Sitzneigung

Setzen Sie sich auf den Stuhl, und ziehen Sie den Hebel auf der linken Seite nach oben, um die Neigeposition zu lösen. Sobald Sie den gewünschten Neigungswinkel gefunden haben, drücken Sie den Hebel wieder nach unten, um den Winkel zu fixieren.

2. Neigungsspannung der Sitzfläche

Um die Neigungsspannung zu erhöhen, nehmen Sie auf dem Stuhl Platz, und drehen Sie den Knopf unter der Vorderseite der Sitzfläche gegen den Uhrzeigersinn. Um die Neigungsspannung zu reduzieren, drehen Sie den Knopf im Uhrzeigersinn.





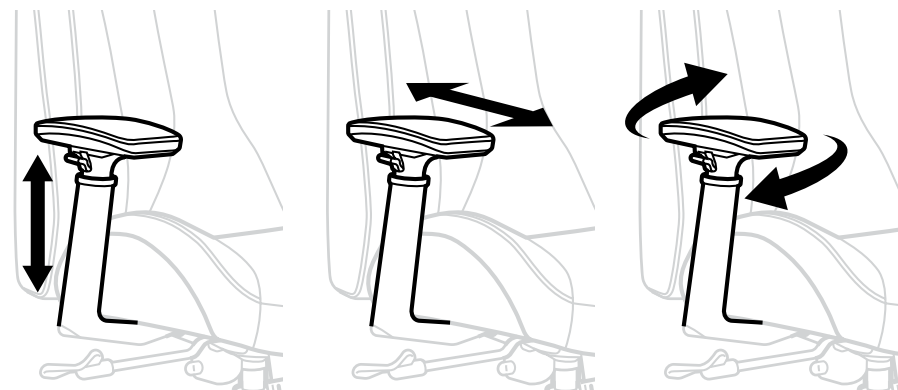

3. Anpassung der Sitzhöhe

Um die Höhe des Stuhls nach oben zu regulieren, nehmen Sie auf der Sitzfläche Platz (halten Sie Ihr Körpergewicht jedoch größtenteils selbst), und ziehen Sie an dem Hebel auf der rechten Seite. Um die Höhe nach unten zu regulieren, ziehen Sie an dem Hebel, und drücken Sie die Sitzfläche mithilfe Ihres Körpergewichts nach unten. Lassen Sie den Hebel los, wenn die gewünschte Höhe erreicht ist.

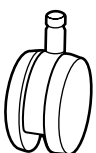
4. Anpassung der 3D-Armlehnen

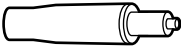

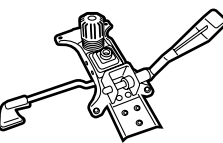
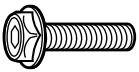
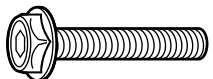
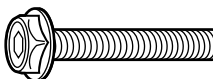
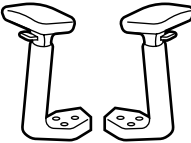
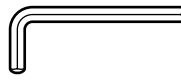
TC-SERIES VERPAKKINGSINHOUD

- | | | |
|--|--|--|
|  <p>A x5
Zwenkwiel(tje)s</p> |  <p>B x1
Voet</p> |  <p>C x1
Gasveer</p> |
|  <p>D x1
Afdekking gasveer</p> |  <p>E x1
Zitting</p> |  <p>F x1
Mechanisme voor scharnier/kantelen</p> |
|  <p>G x7
M8 x 25mm schroeven voor montage van het scharnier en de rugleuning</p> |  <p>G1 x2
M6 x 35mm schroeven voor montage van de armsteunen</p> |  <p>G2 x4
M6 x 40mm schroeven voor montage van de armsteunen</p> |
|  <p>H x1
Armsteunen</p> |  <p>I x1
#5 Inbussleutel</p> |  <p>J x1
Rugleuning</p> |

Opmerking: Er bestaan kleine verschillen tussen de TC-Series. Deze afbeelding is uitsluitend bedoeld om de meegeleverde onderdelen te tonen.

DE TC-SERIES GAMINGSTOEL MONTEREN

1. Plaats de zwenkwiel(tje)s in de voet, draai de voet vervolgens om en plaats het grotere deel van de gasveer in de voet.

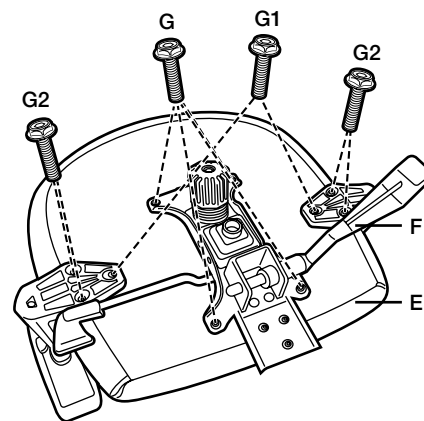
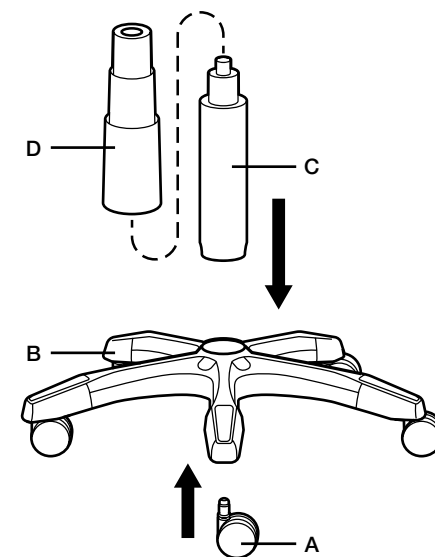

2. Bevestig de armsteunen met behulp van de meegeleverde G1 & G2-schroeven en gebruik de G-schroeven om het kantelmechanisme te bevestigen.

Opmerking: Zorg dat het kantelmechanisme zich aan de achterkant van de zitting bevindt.

3. Bevestig de rugleuning aan het scharnier met behulp van de G-schroeven.

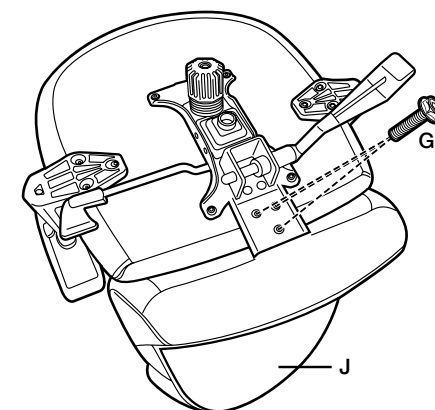

DE TC-SERIES GAMINGSTOEL MONTEREN

4. Plaats de gemonteerde zitting en rugleuning op de gasveer.

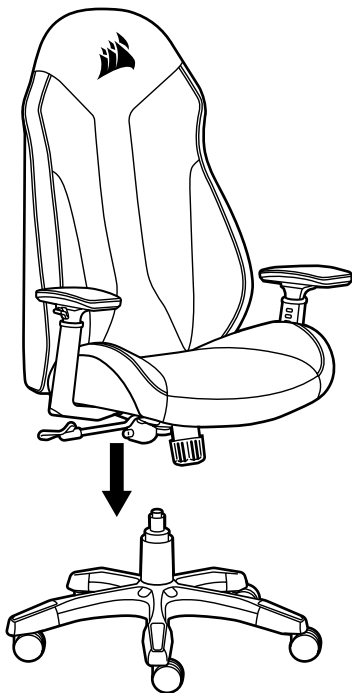

5. Leun achterover en relax!

DE TC-SERIES GAMINGSTOEL BEDIENEN

WAARSCHUWING: Onjuist gebruik van deze stoel kan schade aan de stoel, de onderdelen ervan of persoonlijk letsel veroorzaken. Ga niet ruw om met deze stoel. We kunnen niet aansprakelijk worden gesteld voor schade of letsel die is ontstaan door onjuist gebruik of misbruik van het product.

1. Kantelaanpassing Zitting

Ga op de stoel zitten en trek de linker hendel omhoog om het kantelmechanisme te ontgrendelen. Zodra de gewenste kantelhoek is bereikt, drukt u de hendel terug om deze positie te vergrendelen.

2. Kantelspanning Zitting

Ga op de stoel zitten en draai de kantelspanningsknop onderaan de zitting tegen de klok in om de kantelspanning te verhogen. Draai de knop met de klok mee om de kantelspanning te verminderen.

3. Zithoogte Aanpassen

Stoel omhoog zetten: Ga op de stoel zitten, waarbij het grootste gedeelte van uw gewicht op de stoel rust, en trek aan de rechter hendel. Rust met uw volledige gewicht op de stoel, trek aan de hendel om de stoel omlaag te zetten en laat de hendel los zodra de gewenste hoogte is bereikt.

4. 3D-Armsteun Aanpassen

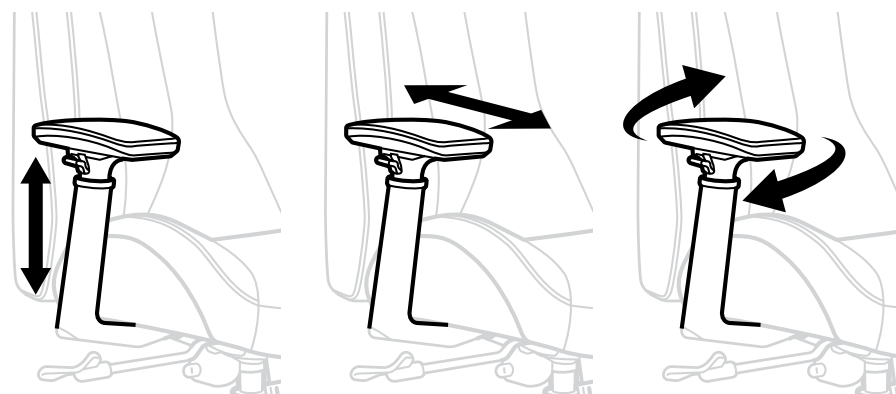

TC-SERIES KASSENS INDHOLD

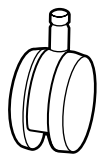

A x5
Hjul



B x1
Base

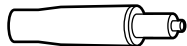

C x1
Gascylinder

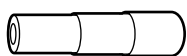

D x1
Gascylinderafdækning



E x1
Sæde

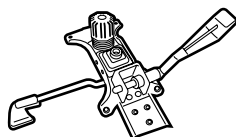

F x1
Vippemekanisme

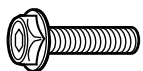

G x7
M8 x 25mm skruer til
hængsel og ryg

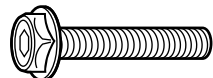

G1 x2
M6 x 35mm skruer til
armlæn

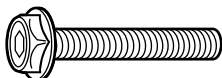

G2 x4
M6 x 40mm skruer til
armlæn

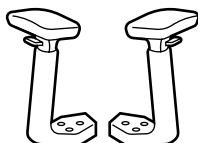

H x1
Armlæn

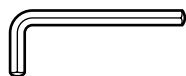

I x1
Unbraconøgle nr. 5



J x1
Ryg

Bemærk: Der er små forskelle mellem TC-Series. Denne grafik er udelukkende beregnet til at vise, hvad der grundlæggende leveres.

SAMLING AF DIN GAMING-STOL I TC-SERIEN

1. Monter hjulene i basen, og vend derefter stolen, og sæt den store side af gascylinderen i basen.

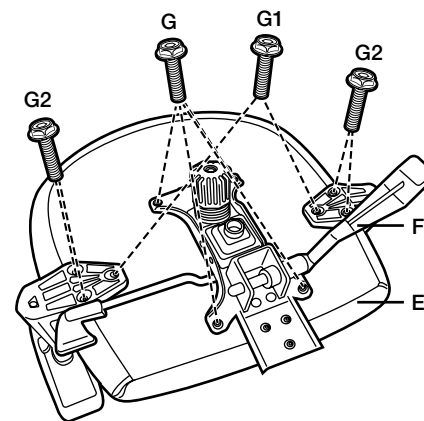
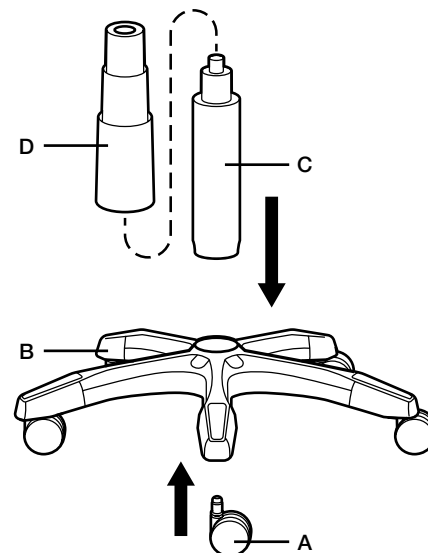

2. Monter armlænene ved hjælp af de medfølgende G1 & G2-skruer, og anvend G-skrue til at montere vippemekanismen.

Bemærk: Kontrollér, at mekanismens hængsel er placeret bag på sædet.

3. Brug G-skrue til at montere ryglænet på hængslet.

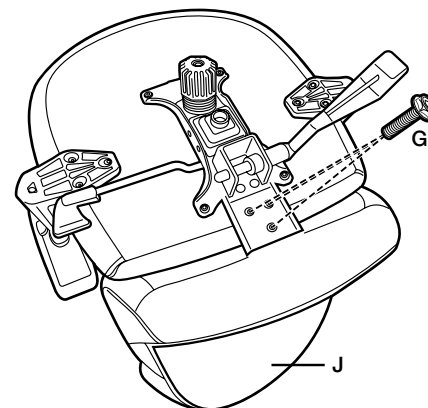

SAMLING AF DIN GAMING-STOL I TC-SERIEN

4. Monter det samlede sæde og ryglæn på gascylinderen.

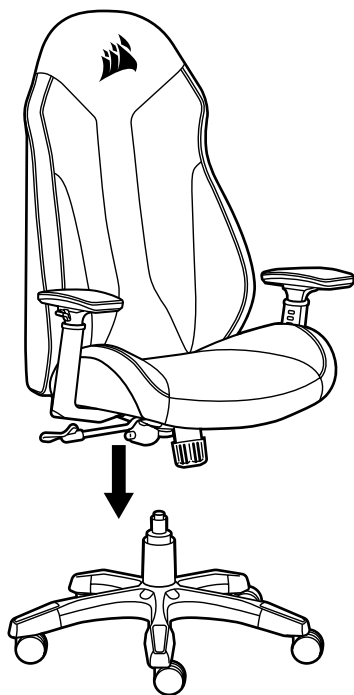

5. Læn dig tilbage, og slap af!

BETJENING AF DIN GAMING-STOL I TC-SERIEN

ADVARSEL: Forkert brug af stolen kan forårsage skade på stolen og dens komponenter eller resultere i personskade. Anvend stolen til dens tilsigtede formål. Vi er ikke ansvarlige for skader eller kvæstelser som følge af forkert brug eller misbrug af produktet.

1. Justering af sædevip

Mens du sidder på sædet, skal du løfte venstre håndtag op for at låse of for vippefunktionen. Når du har fundet den ønskede hældning, skal du skubbe håndtaget ned for at låse vinklen.

2. Følsomhed af sædevip

Hvis du vil øge følsomheden, skal du, mens du sidder i sædet, dreje håndtaget til vipfølsomhed under sædets forkant mod uret. Hvis du vil mindske følsomheden, skal du dreje det med uret.

3. Justering af sædehøjde

Løft af stol: Mens du sidder ned, men understøtter det meste af din kropsvægt selv, skal du trække håndtaget til højre. Hvis du vil sænke sædet, skal du sidde i sædet, mens du trækker og slipper håndtaget, når du når den ønskede højde.

4. 3D-justering af armlæn

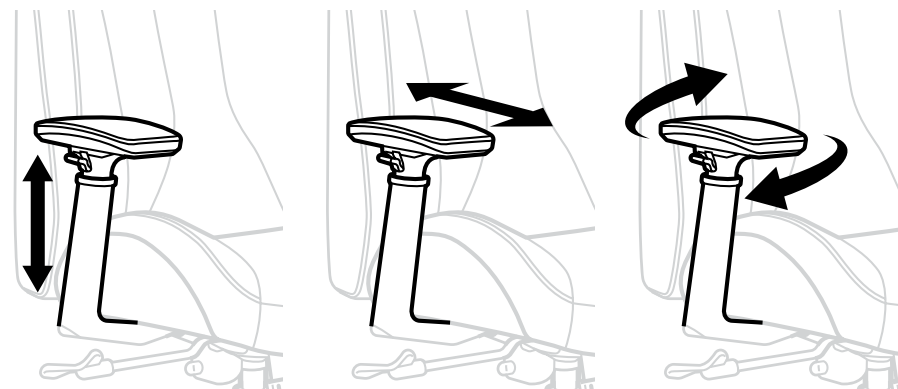

TC-SERIES PAKKAUSSISÄLTÖ

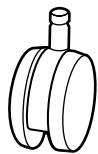

A x5

Pyörä(t)



B x1

Jalusta

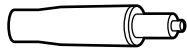

C x1

Kaasujousi

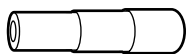

D x1

Kaasujousen kansi



E x1

Istuinosa

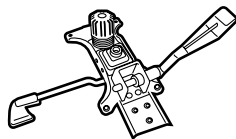

F x1

Sarana-/
kallistusmekanismi

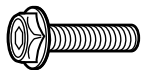

G x7

Saranan ja
selkänojajakonaisuuden
M8 x 25mm ruuvit

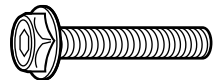

G1 x2

Käsinojakonaisuuden
M6 x 35mm ruuvit

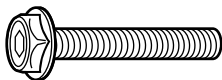

G2 x4

Käsinojakonaisuuden
M6 x 40mm ruuvit

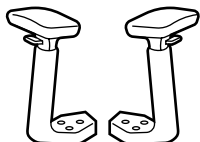

H x1

Käsinojat



I x1

#5 Kuusiokoloavain



J x1

Selkänoja

Huomautus: TC-Series-mallien välillä on pieniä eroavaisuuksia. Tämä kaavio näyttää toimitussisällön yksinkertaistettuna.

TC-SERIES GAMING CHAIR -PELITUOLIN KOKOAMINEN

1. Kiinnitä pyörät jalustaan, käännä ympäri ja aseta kaasujousen suurempi puoli jalustaan.

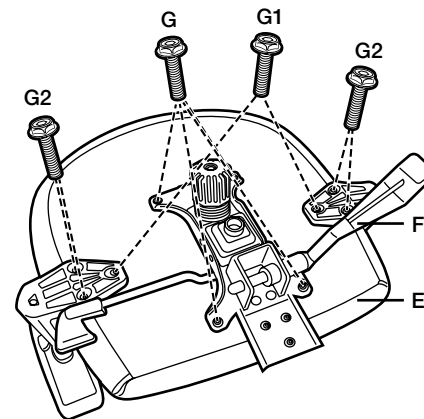
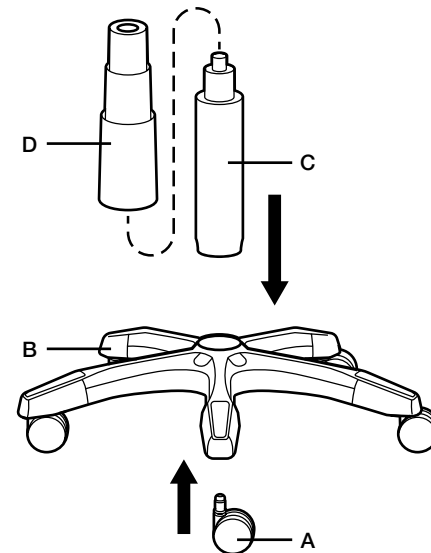

2. Kiinnitä käsinojat mukana toimitetuilla G1 & G2-ruuveilla, ja kiinnitä kallistusmekanismi G-ruuveilla.

Huomautus: Varmista, että mekanismin sarana sijaitsee istuinosan takana.

3. Kiinnitä selkänoja saraan G-ruuveilla.

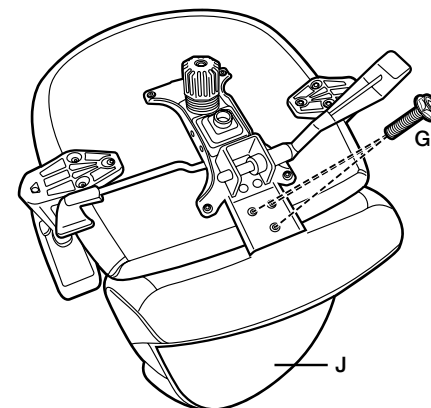

TC-SERIES GAMING CHAIR -PELITUOLIN KOKOAMINEN

4. Aseta koottu istuinosa ja selkänoja kaasujousen päälle.

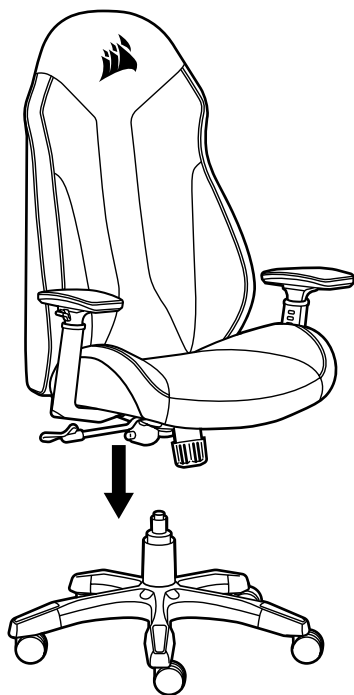

5. Istuudu ja rentoudu!

TC-SERIES GAMING CHAIR -PELITUOLIN KÄYTTÖ

VAROITUS: Tuolin virheellinen käyttö voi vahingoittaa tuolia tai sen osia, tai johtaa henkilövahinkoon. Käytä tuolia huolellisesti ja asianmukaisesti. Valmistaja ei ole korvausvastuussa vahingoista tai loukkaantumisista, jotka aiheutuvat tuotteen huolimattomasta tai virheellisestä käytöstä.

1. Istuimen kallistussäätö

Avaa kallistusasennon lukitus vetämällä vipua ylöspäin samalla, kun istut tuolilla. Kun istut halutussa kallistuskulmassa, lukitse asento painamalla vipu takaisin alas.

2. Istuimen kallistusjäykkyys

Voit lisätä kallistusjäykkyyttä kääntämällä istuimen etuosan alla olevaa kallistusjäykkyyden säätönuppia vastapäivään. Vähennä kallistusjäykkyyttä kääntämällä nuppia myötäpäivään.

3. Istuimen korkeussäätö

Tuolin nostaminen: Istu tuolilla siten, että kannattelet suurimman osan kehonpainostasi, ja vedä oikealla olevaa vipua. Laske tuolia istuutumalla koko painollasi ja vedä vipua. Vapauta vipu, kun korkeus on haluamallasi tasolla.

4. 3D-käsinojan säätö

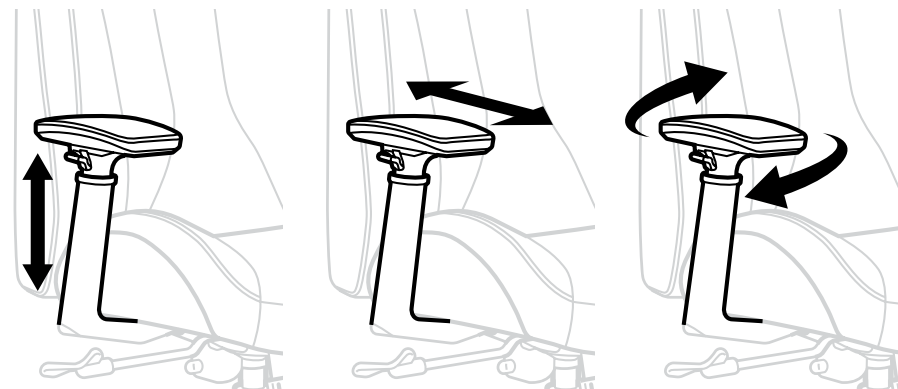

TC-SERIEN - LÅDANS INNEHÅLL

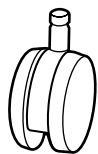

A x5
Hjul



B x1
Bas

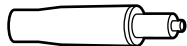

C x1
Gasfjäder

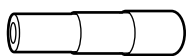

D x1
Hölje gasfjäder



E x1
Säte

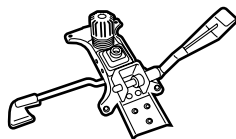

F x1
Led-/
bakåtlutningsmekanism

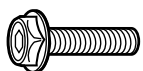

G x7
M8 x 25mm skruvar för
montering av led och
ryggstöd

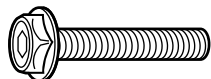

G1 x2
M6 x 35mm skruvar för
montering av armstöd

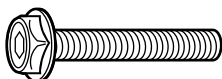

G2 x4
M6 x 40mm skruvar för
montering av armstöd

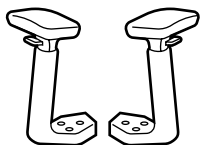

H x1
Armstöd

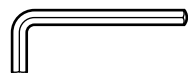

I x1
#5 insexnyckel



J x1
Ryggstöd

OBS! Det finns några mindre skillnader mellan TC-Serien. Den här illustrationen är endast avsedd att visa de grundläggande egenskaperna och vad som ingår.

MONTERA DIN SPELSTOL I TC-SERIEN

1. Sätt i hjulen i basen, vänd därefter på basen och för in gasfjäders bredare ände i basen.

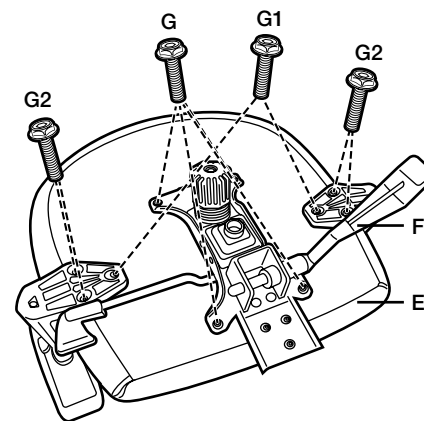
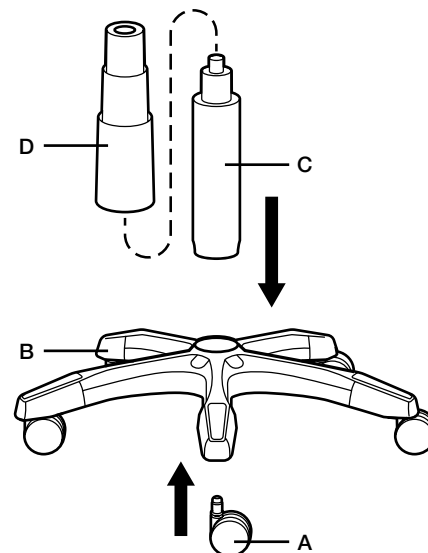

2. Använd de medföljande G1 & G2-skrivarna för att montera armstöden och G-skrivarna för att montera lutningsmekanismen.

OBS! Se till att mekanismens gångjärn är vänd mot sätets bakre del.

3. Använd G-skrivarna för att fästa ryggstödet i gångjärnet.

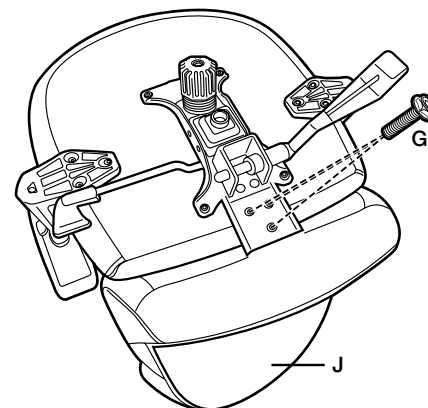

MONTERA DIN SPELSTOL I TC-SERIEN

4. Placera det monterade sätet och ryggstödet på gasfjäders.

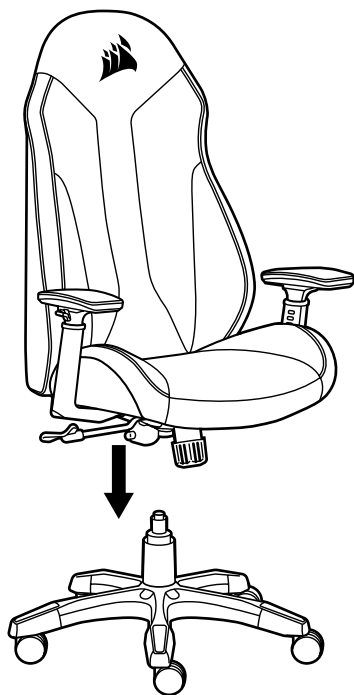

5. Sätt dig till rätta och slappna av!

ANVÄNDA DIN SPELSTOL I TC-SERIEN

WARNING! Olämplig användning kan leda till skador på stolen eller dess komponenter, eller personskador. Använd inte stolen på ett otillbörligt sätt. Vi ansvarar inte för sak- eller personskador orsakade av missbruk eller felanvändning av produkten.

1. Justering av sätets lutning

Dra den vänstra spaken uppåt när du sitter i stolen för att låsa upp lutningsfunktionen. När du har uppnått den lutning du vill ha trycker du ner spaken igen för att låsa fast sätet i den vinkeln.

2. Reglerbar gungmekanism

För att öka gungmekanismens tröghet vrider du vredet under sätets framsida motsols medan du sitter i stolen. För att minska trögheten vrider du vredet medsols.

3. Justering av sätets höjd

Höja stolen: Ta din vikt från stolen lite och dra i den högra spaken. För att sänka stolen ska du vila hela din vikt på stolen och dra i spaken. Släpp spaken när sätet är på den höjd du önskar.

4. Justering av armstödet lutning i tre dimensioner

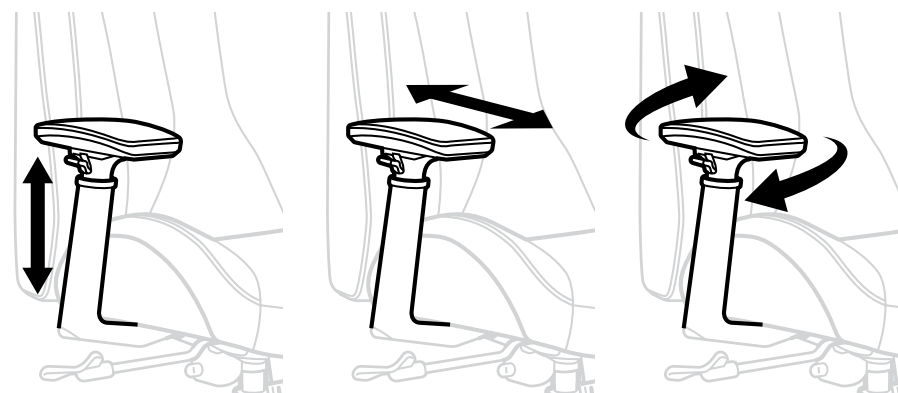

TC-SERIEN - INNHOLD I ESKEN

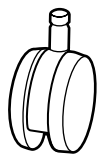

A x5
Hjul



B x1
Base



C x1
Gassløfter

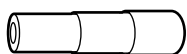

D x1
Deksel til gassløfter



E x1
Sete

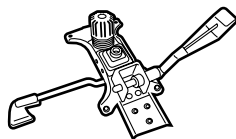

F x1
Mekanisme for vipning/
lening

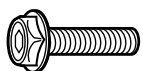

G x7
M8 x 25mm skruer til
montering av vipning og
tilbakelening av sete

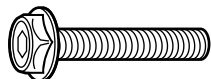

G1 x2
M6 x 35mm skruer til
montering av armlene

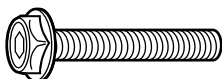

G2 x4
M6 x 40mm skruer til
montering av armlene

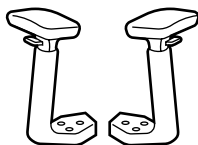

H x1
Armlener

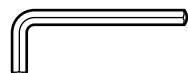

I x1
#5 Unbrakonøkkel



J x1
Tilbakelening

Merk: Det er noen ulikheter mellom TC-Serien. Denne figuren er bare ment til å vise generelt hva som er inkludert.

MONTERING AV GAMINGSTOLEN DIN FRA TC-SERIEN

1. Sett hjulene inn i basen, snu deretter over og sett den større siden av gassløfteren inn i basen.

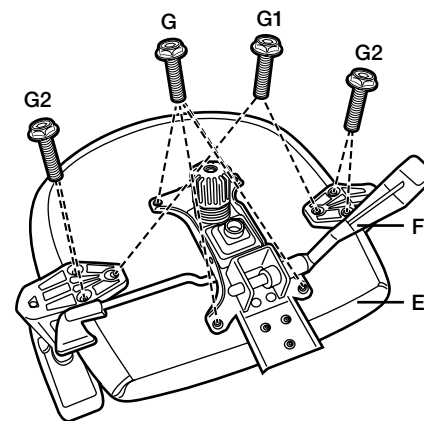
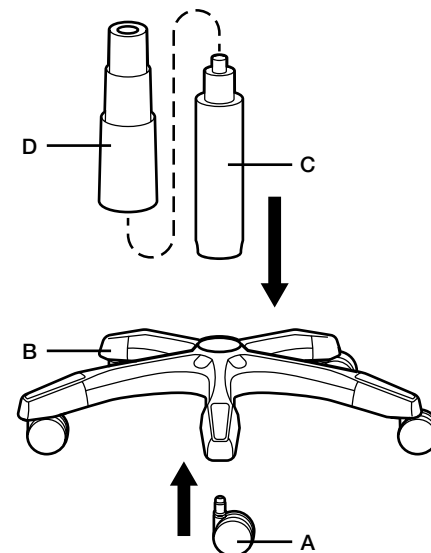

2. Bruk de inkluderte G1 & G2-skrueene og fest armlene, samtidig bruk G-skrueene til å feste mekanismen til tilbakelening.

Merk: Sørg for at mekanismen for vipning ved baksiden av setet.

3. Bruk G-skrueene, og fest setet til vippemekanismen.

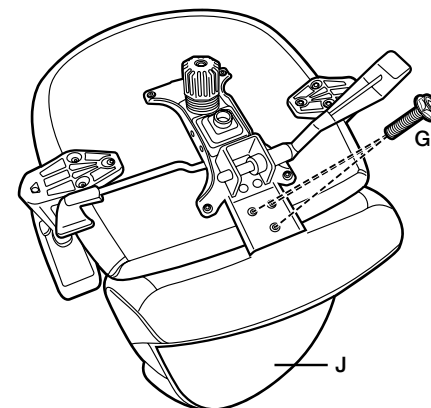

MONTERING AV GAMINGSTOLEN DIN FRA TC-SERIEN

4. Plasser det monterte setet tilbake på gassløfteren.

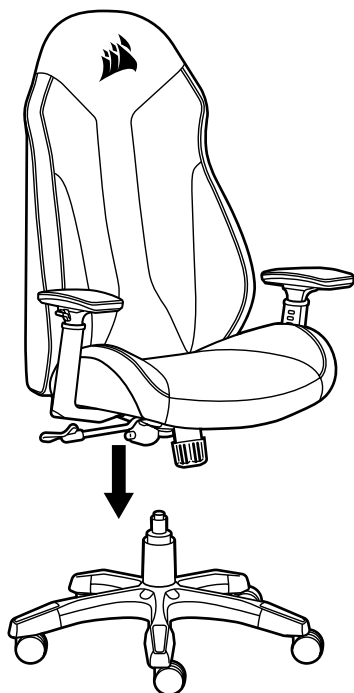

5. Len deg tilbake og slapp av!

BRUK AV GAMINGSTOLEN DIN FRA TC-SERIEN

ADVARSEL: Feil bruk av stolen kan forårsake skade på stolen, dens komponenter eller føre til personskade. Ikke mishandle denne stolen. Vi er ikke ansvarlig for skader eller personskader som forårsakes av feil bruk eller mishandling av produktet.

1. Vippejustering av sete

Når du sitter i setet, dra spaken opp for å låse opp vippefunksjonen. Når du når ønsket vippevinkel, skyv spaken ned for å låse stolen til denne vinkelen.

2. Strekkspenning til vipp

For å øke strekkspenningen til vippemekanismen, sitt i stolen, roter justeringsknotten til vippefunksjonen, som du finner foran under setet, mot klokken. For å redusere strekkspenningen, roter knotten med klokken.

3. Høydejustering av sete

Heve sete: Når du sitter i stolen, og med mesteparten av kroppsvekten din på setet, dra i spaken på høyre side. For å senke høyden, med mesteparten av kroppsvekten din på setet, dra i spaken og slipp den når du når ønsket høyde.

4. 3D-justering av armene

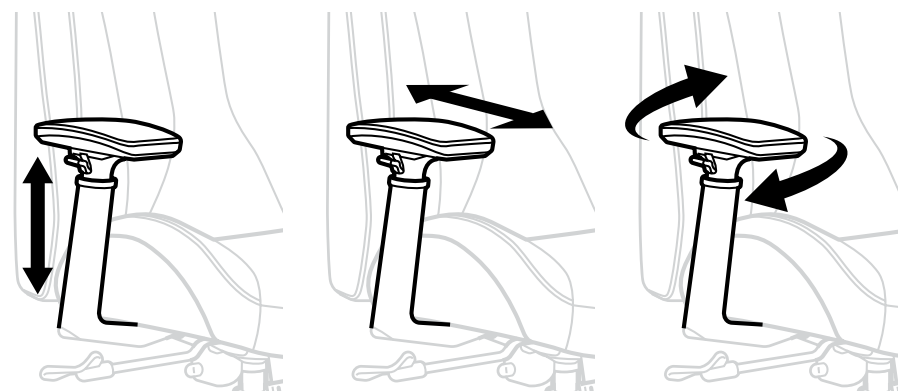

CONTENUTO DELLE CONFEZIONI DELLE SEDIE TC-SERIES

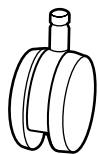

A x5
Ruote



B x1
Base

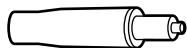

C x1
Sistema di sollevamento a gas

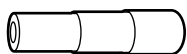

D x1
Copertura del sistema di sollevamento a gas



E x1
Seduta

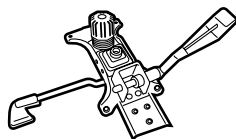

F x1
Giunto/meccanismo di reclinazione

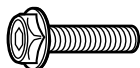

G x7
M8 x 25mm viti per giunto e schienale

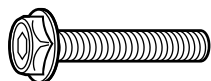

G1 x2
M6 x 35mm viti per braccioli

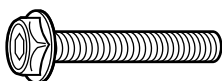

G2 x4
M6 x 40mm viti per braccioli

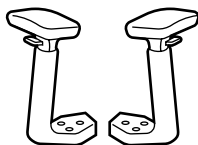

H x1
Braccioli



I x1
Chiave a brugola n.5



J x1
Schienale

Nota: i modelli TC-Series presentano piccole differenze. L'unico obiettivo di tale grafico è illustrare le basi dei componenti inclusi.

ISTRUZIONI DI MONTAGGIO DELLE SEDIE GAMING TC

1. Inserisci le ruote nella base, quindi capovolgila e inserisci la parte più grande del sistema di sollevamento a gas nella base stessa.

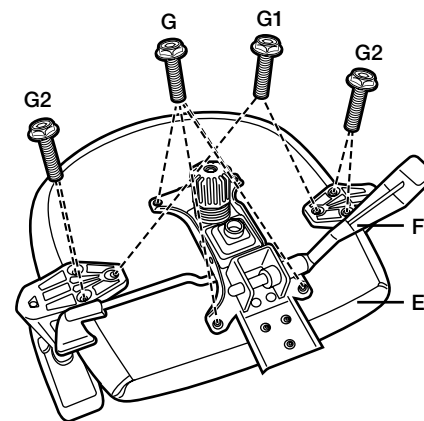
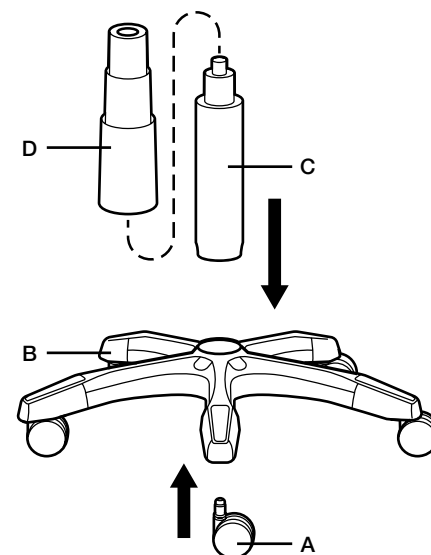

2. Fissa i braccioli utilizzando le viti G1 & G2 incluse e fissa il meccanismo di reclinazione utilizzando le viti G.

Nota: assicurati che il giunto del meccanismo sia posizionato sulla parte posteriore della seduta.

3. Fissa lo schienale al giunto utilizzando le viti G.

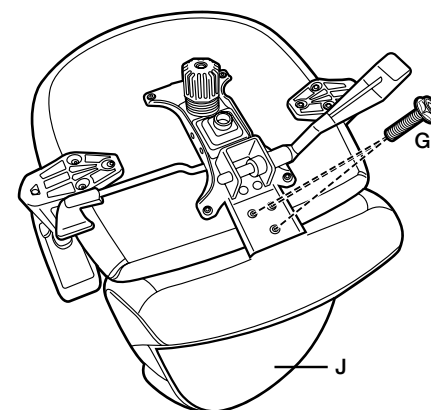

ISTRUZIONI DI MONTAGGIO DELLE SEDIE GAMING TC

4. Posiziona la seduta e lo schienale assemblati sul sistema di sollevamento a gas.

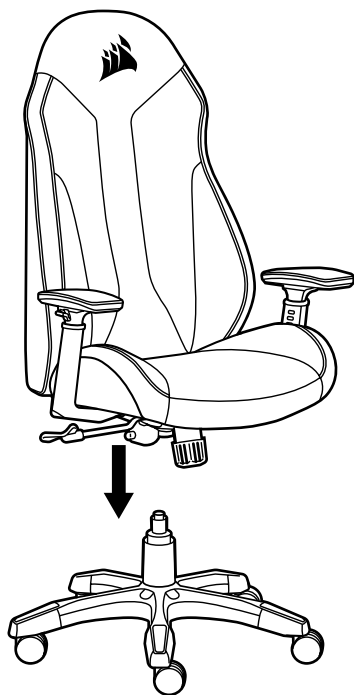

5. Siediti e rilassati!

GUIDA ALL'USO DELLE SEDIE GAMING TC

Avvertenza: l'utilizzo improprio della sedia può provocare danni alla sedia, ai relativi componenti o causare lesioni personali. Non utilizzare la sedia in modo incorretto. Non siamo responsabili per danni o lesioni dovuti all'uso improprio o all'abuso del prodotto.

1. Regolare l'inclinazione della sedia

Siediti sulla sedia, quindi tira la leva sinistra verso l'alto per sbloccare la posizione dell'inclinazione. Una volta raggiunta l'angolazione dell'inclinazione desiderata, tira la leva nuovamente verso il basso per bloccare l'angolazione.

2. Regolare la tensione dell'inclinazione della sedia

Per aumentare la tensione dell'inclinazione, siediti sulla sedia, quindi ruota in senso antiorario la manopola situata sotto la parte anteriore della seduta. Per diminuire la tensione dell'inclinazione, ruota in senso orario la manopola.

3. Regolare l'altezza della sedia

Per aumentare l'altezza: siediti sulla sedia con quasi tutto il peso, quindi tira la leva sulla destra. Per diminuire l'altezza, resta sulla sedia con tutto il peso, quindi tira la leva e rilasciala una volta raggiunta l'altezza desiderata.

4. Regolare i braccioli 3D

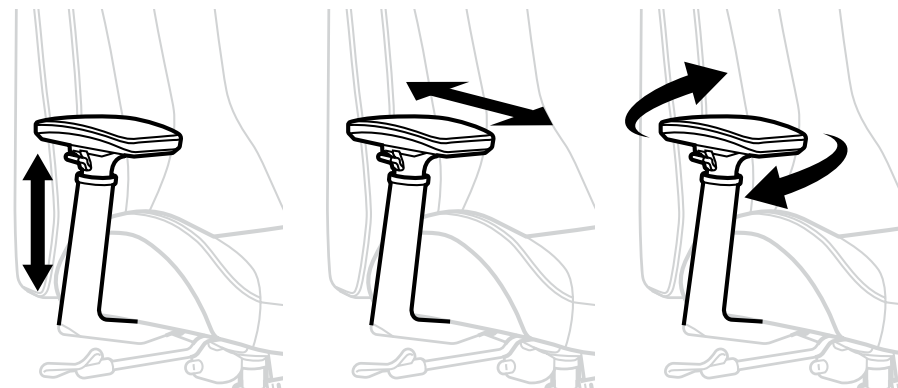

TC-SERIES CONTENIDO DE LA CAJA

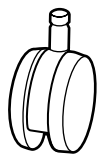

A x5
Ruedas



B x1
Base

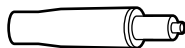

C x1
Muelle de gas

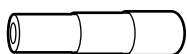

D x1
Cubierta del muelle de gas



E x1
Asiento

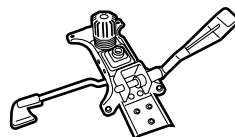

F x1
Bisagras y mecanismo de inclinación

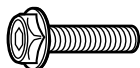

G x7
M8 x 25mm tornillos para el montaje de las bisagras y el respaldo

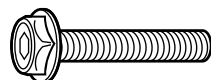

G1 x2
M6 x 35mm tornillos para el montaje de los reposabrazos

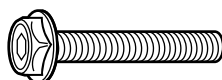

G2 x4
M6 x 40mm tornillos para el montaje de los reposabrazos

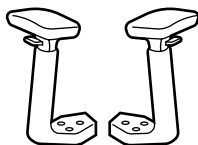

H x1
Reposabrazos

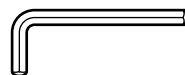

I x1
Llave Allen n.º 5



J x1
Respaldo

Nota: Las sillas TC-Series tienen pequeñas diferencias. En este gráfico, solo se muestran los elementos básicos que se incluyen en ambos modelos.

MONTAJE DE LA SILLA PARA JUEGOS TC-SERIES

1. Inserte las ruedas en la base. Luego, de la vuelta e inserte en la base la parte más grande del muelle de gas.

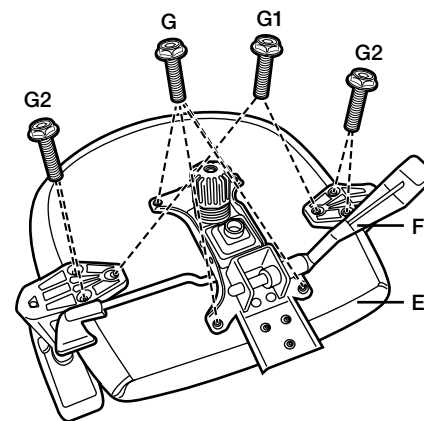
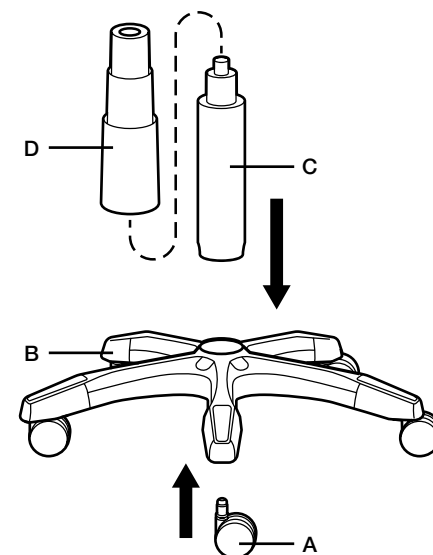

2. Con los tornillos G1 & G2 incluidos, sujete los reposabrazos. Asimismo, utilice los tornillos G para sujetar el mecanismo de inclinación.

Nota: Asegúrese de que las bisagras del mecanismo estén ubicadas en la parte posterior del asiento.

3. Con los tornillos G, sujete el respaldo a las bisagras.

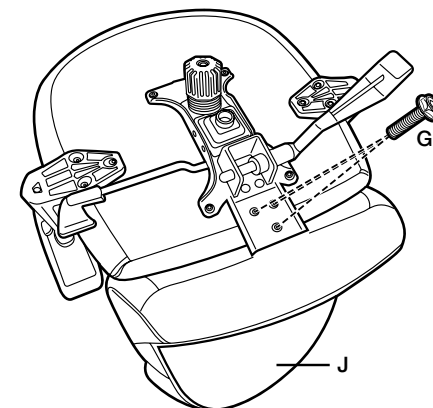

MONTAJE DE LA SILLA PARA JUEGOS TC-SERIES

4. Coloque el asiento con el respaldo montado sobre el muelle de gas.

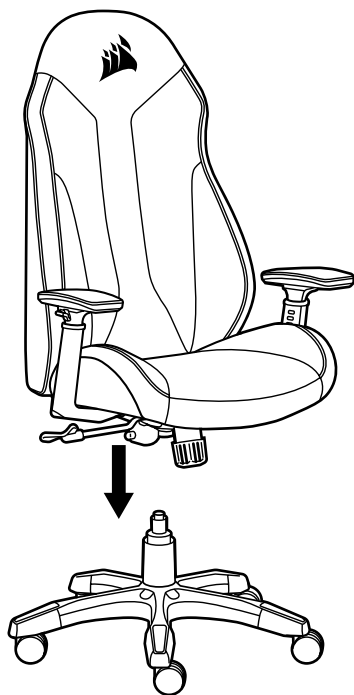

5. ¡Siéntese y relájese!

USO DE LA SILLA PARA JUEGOS TC-SERIES

ADVERTENCIA: Si utiliza la silla de manera inadecuada, esta o sus componentes podrían sufrir daños o provocar lesiones. Utilícela conforme a su diseño. No nos responsabilizamos por daños o lesiones provocados por el uso indebido o maltrato del producto.

1. Regulación de la inclinación del asiento

Siéntese en el asiento y tire hacia arriba la palanca izquierda para desbloquear la posición de inclinación. Una vez que encuentre el ángulo de inclinación deseado, bloquee la silla empujando la palanca hacia abajo.

2. Tensión de inclinación del asiento

Para aumentar la tensión de inclinación, siéntese en la silla y gire hacia la izquierda la perilla de tensión de inclinación que se encuentra debajo de la parte frontal del asiento. Para reducir la tensión, gire la perilla hacia la derecha.

3. Regulación de la altura del asiento

Cómo elevar la silla: Siéntese sin reposar todo el peso del cuerpo sobre la silla. Luego, tire de la palanca que se encuentra a la derecha. Para reducir la altura de la silla, repose todo el peso del cuerpo sobre ella. Luego, tire de la palanca y suéltela cuando alcance la altura deseada.

4. Regulación de los reposabrazos 3D

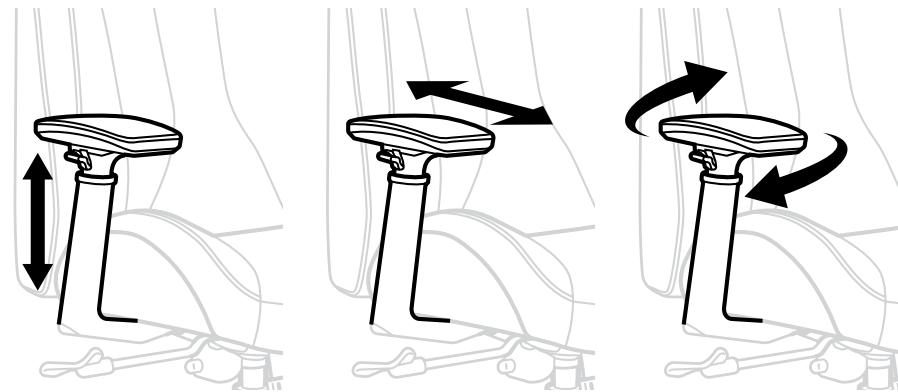

TC-SERIES CONTEÚDO DA EMBALAGEM

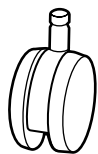

A x5
Roda(s)



B x1
Base

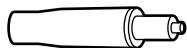

C x1
Regulação a gás

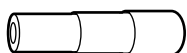

D x1
Capa da regulação a gás



E x1
Assento

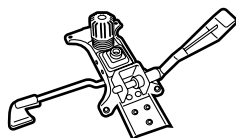

F x1
Mecanismo de articulação/reclinação

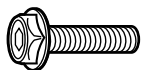

G x7
M8 x 25mm parafusos para montagem de articulação e encosto

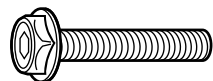

G1 x2
M6 x 35mm parafusos para montagem do apoio de braço

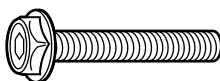

G2 x4
M6 x 40mm parafusos para montagem do apoio de braço

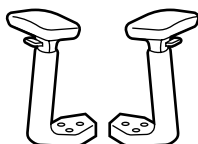

H x1
Apoios de braço



I x1
Chave Allen n.º 5



J x1
Encosto

Observação: Há pequenas variações entre a TC-Series. Esta imagem tem o fim somente de mostrar o básico dos itens incluídos.

MONTANDO SUA CADEIRA GAMER TC-SERIES

1. Insira as rodas na base, depois vire a peça e insira a parte maior da regulação a gás na base.

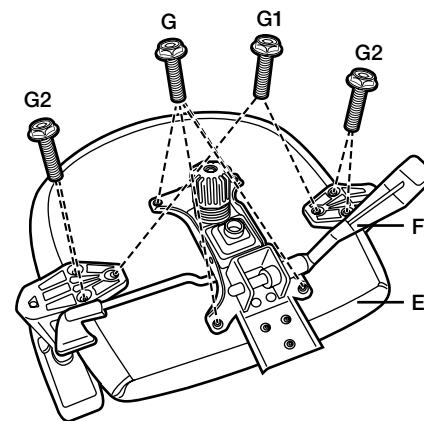
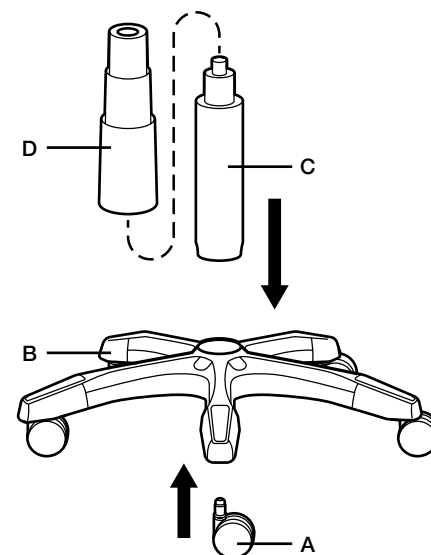

2. Usando os parafusos G1 & G2 incluídos, fixe os apoios de braço e use os parafusos G para fixar o mecanismo de reclinação.

Observação: Certifique-se de que a reclinação do mecanismo está posicionada na parte traseira do assento.

3. Usando os parafusos G, fixe o encosto à reclinação.

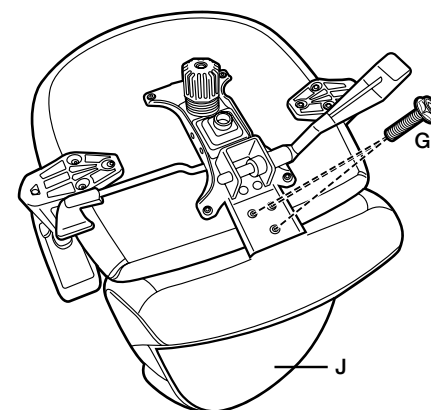

MONTANDO SUA CADEIRA GAMER TC-SERIES

4. Coloque o assento montado e o encosto na regulação a gás.

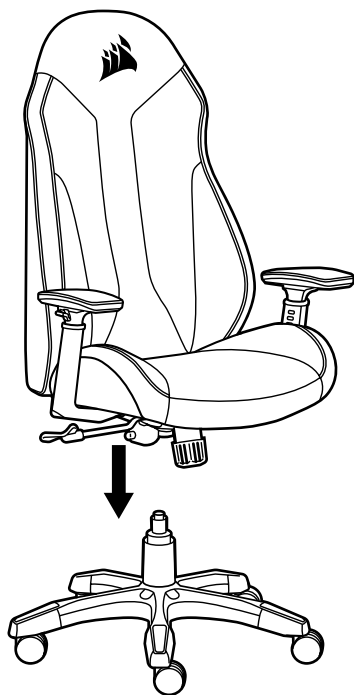

5. Sente-se e relaxe!

OPERANDO SUA CADEIRA GAMER TC-SERIES

AVISO: O uso indevido desta cadeira pode danificar a cadeira, seus componentes ou resultar em danos pessoais. Não use esta cadeira de forma abusiva. Não somos responsáveis por danos ou lesões resultantes do uso indevido ou abusivo do produto.

1. Ajuste de inclinação do assento

Enquanto está sentado(a) no assento, puxe a alavanca esquerda para cima para destravar a posição de inclinação. Depois de encontrar o ângulo de inclinação desejado, empurre a alavanca para baixo para travar o ângulo no lugar.

2. Tensão da inclinação do assento

Para aumentar a tensão da inclinação, enquanto está sentado(a) na cadeira, gire o botão de tensão de inclinação embaixo da parte frontal do assento no sentido anti-horário. Para diminuir a tensão de inclinação, gire o botão no sentido horário.

3. Ajuste da altura do assento

Para elevar a cadeira: Sente na cadeira com leveza, apoiando pouco do seu peso corporal no assento, e puxe a alavanca da direita. Para abaixá-la, apoie todo o seu peso corporal na cadeira enquanto puxa a alavanca. Solte a alavanca quando atingir a altura desejada.

4. Ajuste do apoio de braço 3D

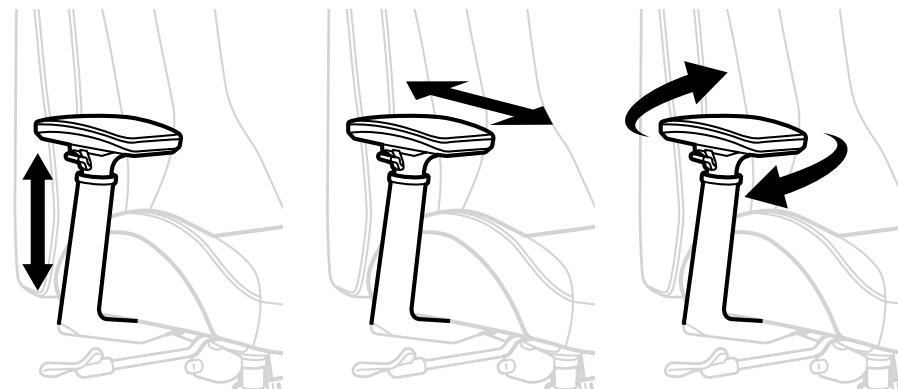

SERII TC ZAWARTOŚĆ ZESTAWU

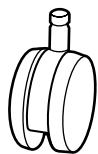

A x5
Kółka



B x1
Podstawa

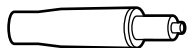

C x1
Podnośnik
pneumatyczny

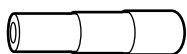

D x1
Osłona podnośnika
pneumatycznego



E x1
Siedzisko

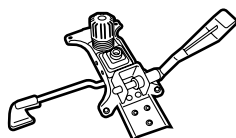

F x1
Mechanizm zawiasowy/
regulacji odchylenia

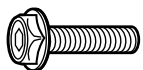

G x7
M8 x 25mm śruby do
montażu zawiasów i
oparcia

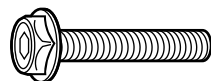

G1 x2
M6 x 35mm śruby do
montażu podłokietników

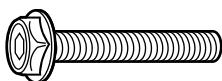

G2 x4
M6 x 40mm śruby do
montażu podłokietników

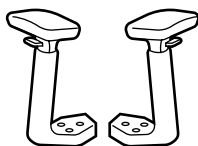

H x1
Podłokietniki



I x1
Klucz inbusowy nr 5



J x1
Oparcie

Uwaga: Fotele Serii TC różnią się między sobą. Niniejsza ilustracja ma na celu tylko ukazanie, jakie elementy znajdują się w zestawie.

MONTAŻ FOTEŁA DLA GRACZY Z SERII TC

1. Włóż kółka do podstawy, następnie obróć ją i włóż w nią podnośnik pneumatyczny grubszą stroną.

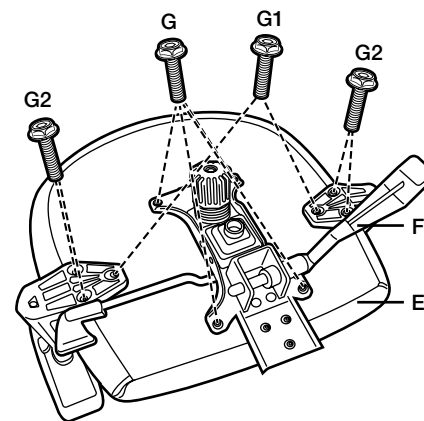
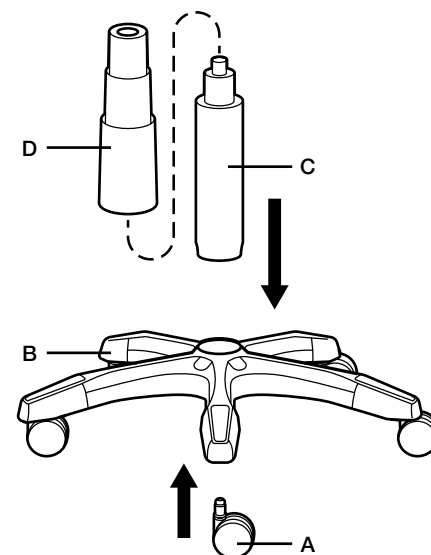

2. Za pomocą dołączonych śrub G1 & G2 przymocuj podłokietniki, a następnie przymocuj mechanizm odchylenia za pomocą śrub G.

Uwaga: zawias mechanizmu powinien znajdować się z tyłu fotela.

3. Przymocuj oparcie do zawiasu za pomocą śrub G.

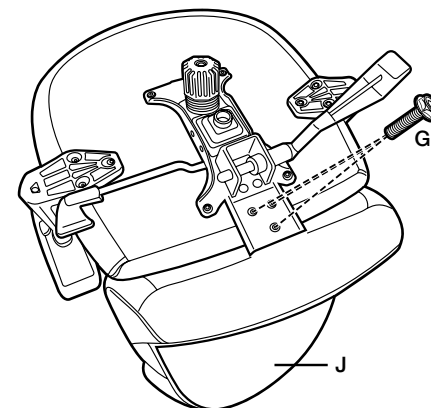

MONTAŻ FOTEŁA DLA GRACZY Z SERII TC

4. Umieść złożone siedzisko z oparciem na podnośniku pneumatycznym.

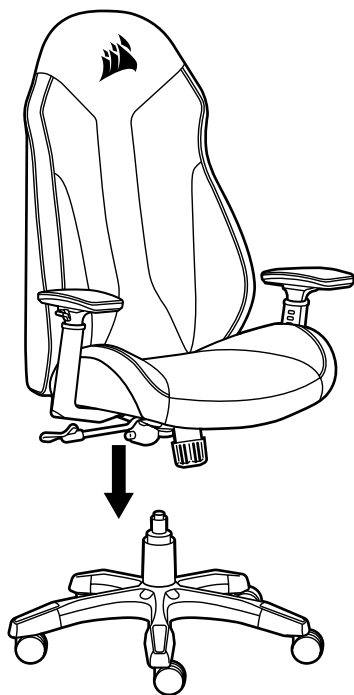

5. Usiądź wygodnie!

OBSŁUGA FOTEŁA DLA GRACZY Z SERII TC

OSTRZEŻENIE: niewłaściwa eksploatacja fotela może spowodować uszkodzenie fotela lub jego części bądź obrażenia ciała. Prosimy o uważne obchodzenie się z fotelem. Nie ponosimy odpowiedzialności za żadne szkody ani zranienia spowodowane niewłaściwym użytkowaniem produktu.

1. Regulacja nachylenia siedziska

Usiądź na siedzisku i pociągnij w górę dźwignię znajdującą się po lewej stronie, aby odblokować mechanizm regulacji nachylenia siedziska. Po znalezieniu odpowiedniego ustawienia popchnij dźwignię w dół, aby zablokować siedzisko w danej pozycji.

2. Napięcie przechyłu siedziska

Aby zwiększyć napięcie przechyłu podczas siedzenia na fotelu, pokręć w lewo gałką regulacji napięcia przechyłu znajdującą się od spodu w przedniej części fotela. Aby zmniejszyć napięcie przechyłu, pokręć gałką w prawo.

3. Regulacja wysokości siedziska

Podnoszenie fotela: Siedząc na fotelu, ale opierając większość ciężaru ciała na czymś innym, pociągnij dźwignię znajdującą się po lewej stronie. Aby obniżyć siedzisko, usiądź na fotelu całym ciężarem ciała i pociągnij dźwignię. Zwolnij dźwignię, gdy uzyskasz odpowiednią wysokość.

4. Trójwymiarowa regulacja podłokietnika

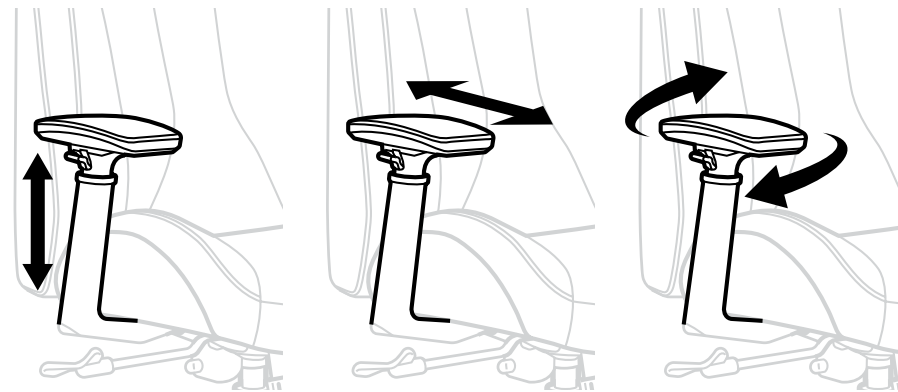

СЕРИИ TC КОМПЛЕКТАЦИЯ

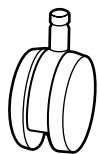

A x5
Колеса



B x1
Основание

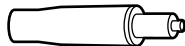

C x1
Газлифт

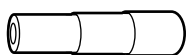

D x1
Чехол газлифта



E x1
Сиденье

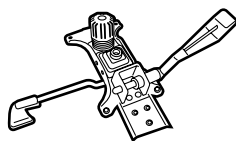

F x1
Шарнирный механизм /
механизм наклона

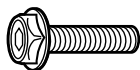

G x7
M8 x 25mm Крепежные
винты для монтажа спинки
кресла и шарниров

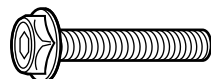

G1 x2
M6 x 35mm Крепежные
винты для установки
подлокотников

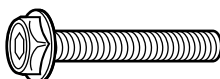

G2 x4
M6 x 40mm Крепежные
винты для установки
подлокотников

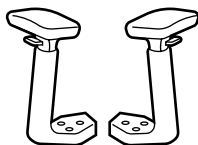

H x1
Подлокотники

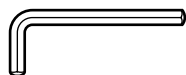

I x1
Ключ Аллена № 5



J x1
Спинка кресла

Примечание. Между моделями серии TC существуют некоторые отличия. Данный рисунок предназначен исключительно для начального ознакомления со входящими в комплект поставки компонентами.

СБОРКА ИГРОВОГО КРЕСЛА ПОВЫШЕННОЙ СЕРИИ TC

1. Вставьте колеса в основание, затем переверните его и вставьте в основание широкую сторону газлифта.

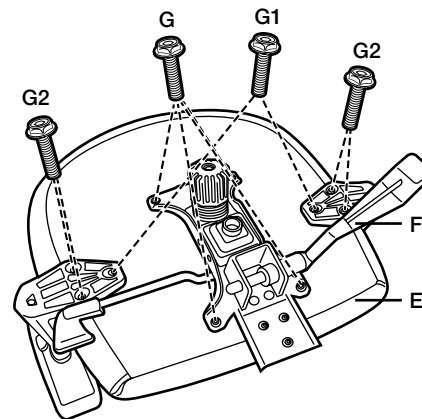
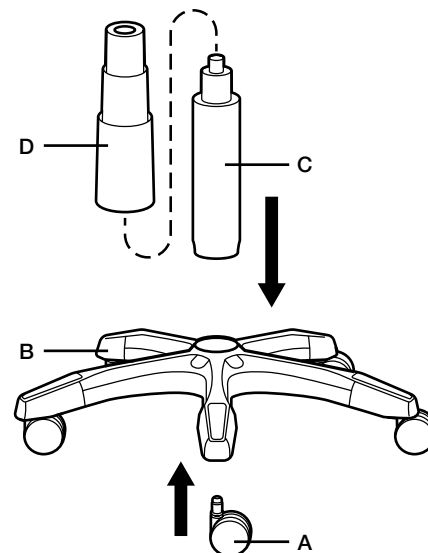

2. С помощью входящих в комплект крепежных винтов G1 & G2 прикрепите подлокотники к креслу. Используя крепежные винты G, прикрепите механизм наклона.

Примечание. Убедитесь в том, что шарнирный блок кресла расположен с задней стороны сиденья.

3. С помощью крепежных винтов размера G прикрепите спинку кресла к шарнирному блоку.

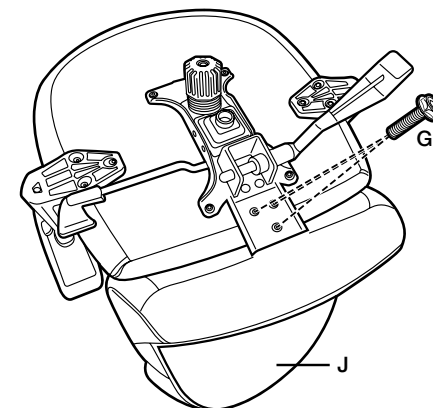

СБОРКА ИГРОВОГО КРЕСЛА ПОВЫШЕННОЙ СЕРИИ TC

4. Установите собранные вместе сиденье и спинку сиденья на газлифт.

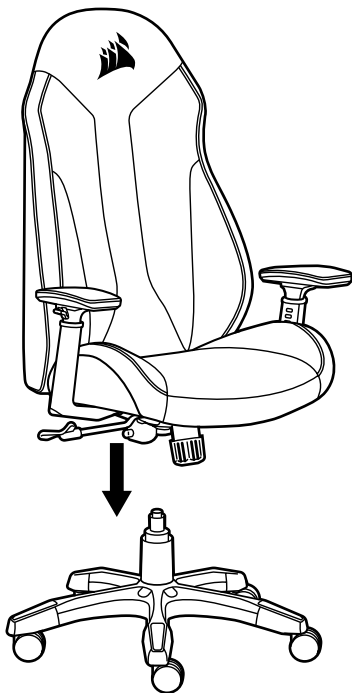

5. Откиньтесь на спинку и расслабьтесь!

ЭКСПЛУАТАЦИЯ ИГРОВОГО КРЕСЛА ПОВЫШЕННОЙ СЕРИИ TC

ПРЕДУПРЕЖДЕНИЕ. Ненадлежащее использование кресла может стать причиной повреждения кресла или его компонентов либо нанести травму вам. Пользуйтесь креслом аккуратно. Мы не несем ответственности за повреждения или травмы, причиной которых стало неправильное либо неаккуратное использование изделия.

1. Регулировка наклона сиденья

Сядьте в кресло, а затем потяните левый рычаг вверх для разблокировки возможности сменить наклон сиденья. После выбора подходящего угла наклона потяните рычаг вниз, чтобы снова заблокировать возможность изменения наклона сиденья.

2. Жесткость качания сиденья

Для увеличения жесткости качания сядьте в кресло, а затем начните вращать против часовой стрелки ручку жесткости качания, расположенную под передней частью сиденья. Для уменьшения жесткости качания начните вращать ручку по часовой стрелке.

3. Регулировка высоты сиденья

Увеличение высоты кресла. Сядьте в кресло, перенесите большую часть своего веса на ноги, а затем потяните рычаг справа. Для того чтобы уменьшить высоту кресла, надавите на него всем своим весом, одновременно потянув рычаг справа. Отпустите рычаг по достижении предпочитаемой высоты.

4. 3D-регулировка подлокотников

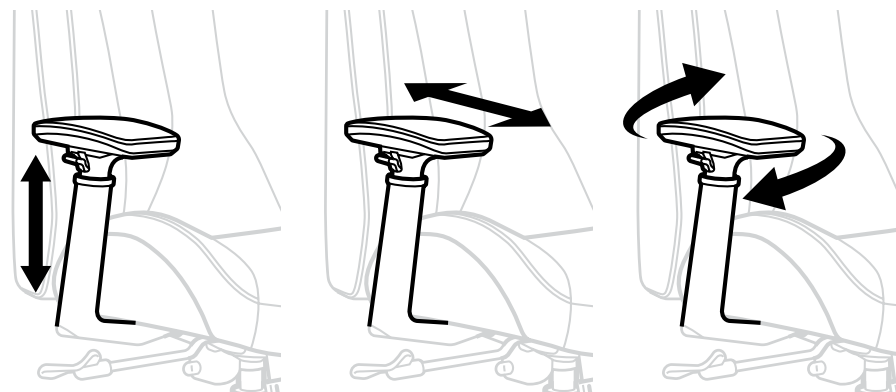

TC 系列包裝盒內容

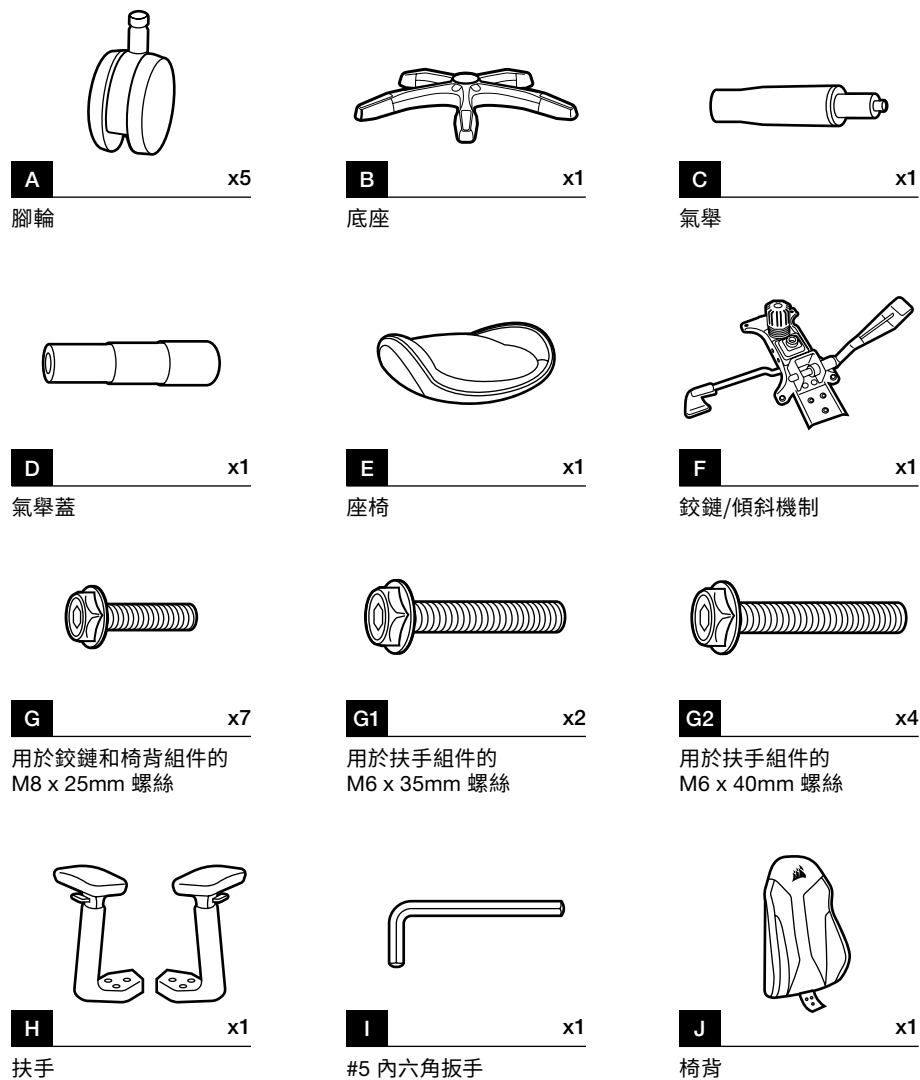

注意: TC 系列之間有微小差異。此圖簡單呈現其中包含的基本內容。

組裝 TC 系列電競椅

1. 將腳輪插入底座, 然後翻轉並將側邊較大的氣舉插入底座。

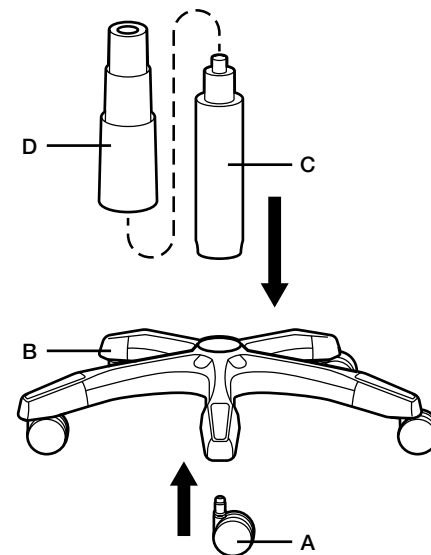

2. 使用隨附的 G1 & G2 螺絲安裝扶手, 並使用 G 螺絲安裝傾斜機制。

注意: 確保機制的鉸鏈位於座椅後側。

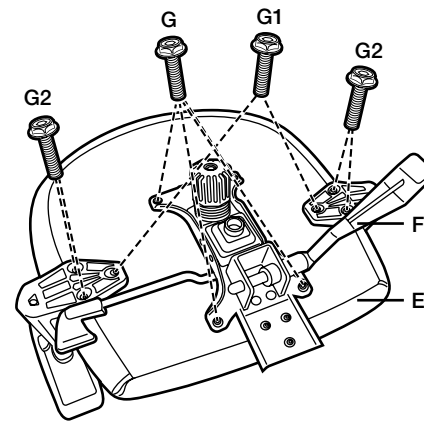

3. 使用 G 螺絲, 將椅背安裝到鉸鏈。

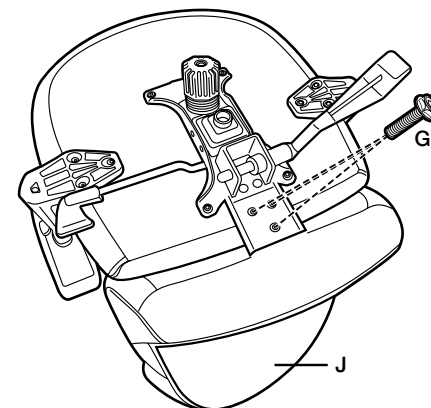

組裝 TC 系列電競椅

4. 將組裝的座椅和椅背置於氣舉上。

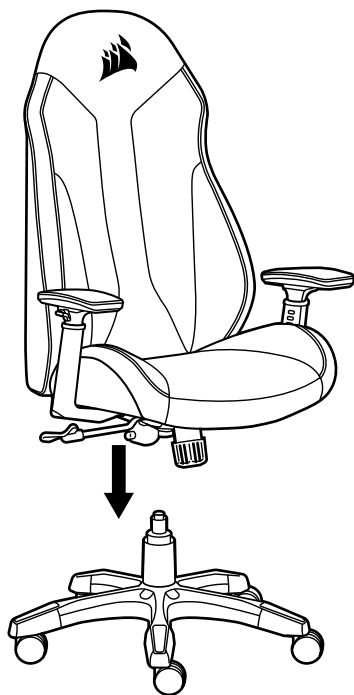

5. 躺坐在椅子上，好好放鬆！

操作 TC 系列電競椅

警告：不當使用本座椅可能會對座椅、其元件造成損壞或造成人員受傷。請以非暴力的方式使用本座椅。我們對於因誤用或濫用本產品而造成的損壞或受傷，不具任何責任。

1. 座椅傾斜調整

坐在椅子上，向上拉起左桿，可解鎖傾斜位置。找到您需要的傾斜角度後，向下推回調整桿，以將角度鎖定就位。

2. 座椅傾斜張力

若要增加傾斜張力，請於坐在椅子上時，逆時針旋轉座椅前側下方的傾斜張力旋鈕。若要減少傾斜張力，請順時針旋轉旋鈕。

3. 座椅高度調整

升高座椅：在坐下時自行支撐大部分的身體重量，同時拉動右桿。若要降低，讓座椅承受全部的身體重量，同時拉動調整桿，並在達到所需高度時放開調整桿。

4. 3D 扶手調整

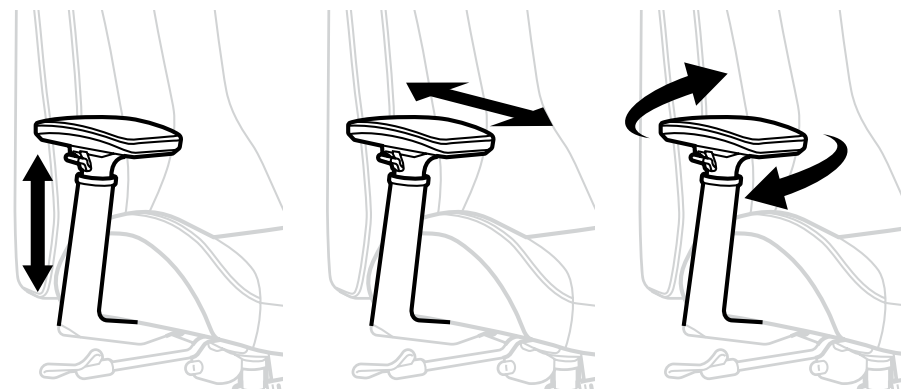

TC 系列包装内容物

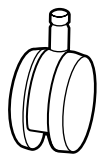

A x5
脚轮



B x1
底座

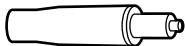

C x1
气举

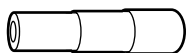

D x1
气举护盖罩



E x1
座椅

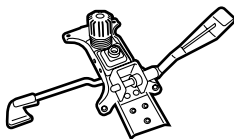

F x1
铰链/倾斜机件

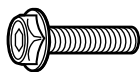

G x7
M8 x 25mm 铰链螺丝和
座椅靠背组合部件

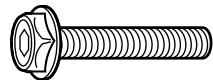

G1 x2
M6 x 35mm 扶手组合部
件螺丝

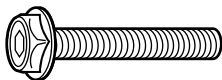

G2 x4
M6 x 40mm 扶手组合部
件螺丝

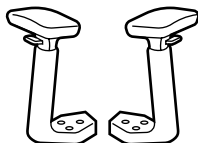

H x1
扶手

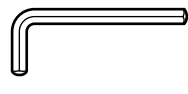

I x1
#5 内六角扳手



J x1
座椅靠背

注意: TC 系列之间存在细微差别。此图案仅用于说明随附了哪些基础配件。

组装 TC 系列游戏椅

1. 将脚轮插入底座, 然后翻转底座并将气举较大的一端插入底座。

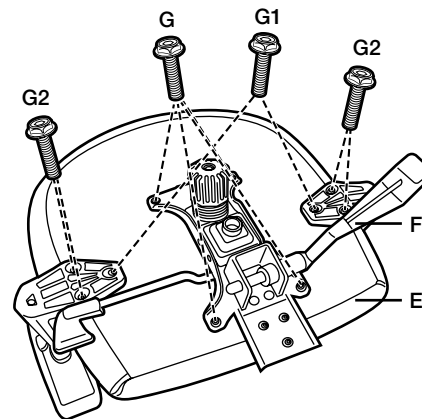
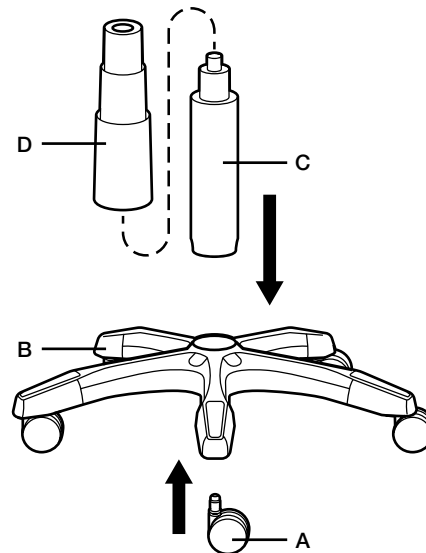

2. 使用随附的 G1 & G2 螺丝安装扶手, 同时使用 G 螺丝安装倾斜机件。

注意: 确保机件的铰链位于座椅的后部。

3. 使用 G 螺丝将座椅靠背安装到铰链上。

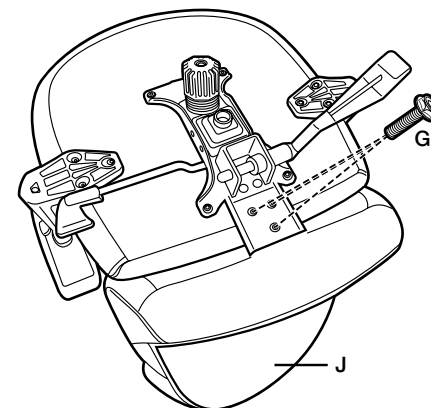

组装 TC 系列游戏椅

4. 将组装好的座椅和座椅靠背安放到气举上。

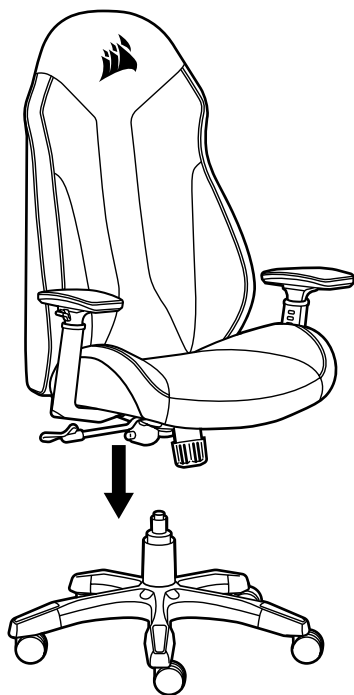

5. 靠在椅子上放松身心吧!

使用 TC 系列游戏椅

警告: 错误使用椅子可能导致椅子及其组件损坏, 也可能导致人员受伤。请勿滥用椅子。对于因误用或滥用本产品导致的损坏或伤害, 我们不承担任何责任。

1. 座椅倾斜调整

坐在座椅上, 向上提起左侧调节杆以解除倾斜位置锁定。找到您想要的倾斜角度后, 向下推动调节杆以锁定到合适的角度。

2. 座椅倾斜紧度

要增加倾斜紧度, 请坐在椅子上, 然后逆时针旋转座椅前部下方的倾斜紧度旋钮。要降低倾斜紧度, 请顺时针旋转旋钮。

3. 座椅高度调节

升高游戏椅: 请坐在椅子上, 但不要将体重全部压在椅子上, 然后拉动右侧的调节杆。降低高度时, 请将全部体重压在椅子上, 同时拉动调节杆, 在达到适合的高度后松开调节杆。

4. 3D 扶手调节

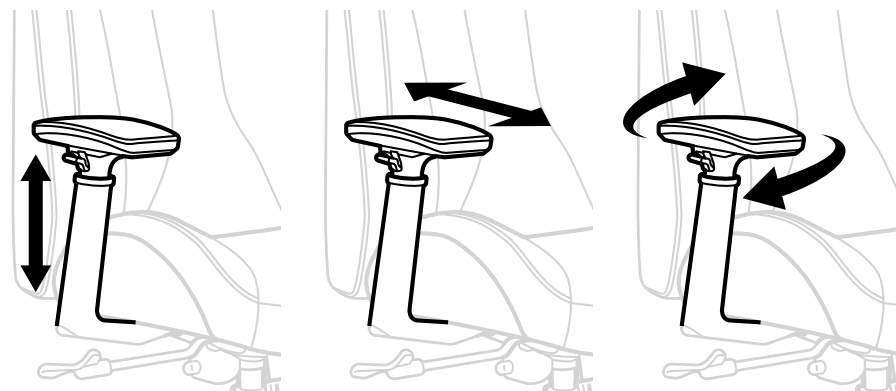

محتويات صندوق سلسلة TC

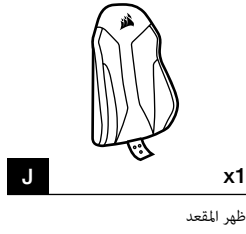
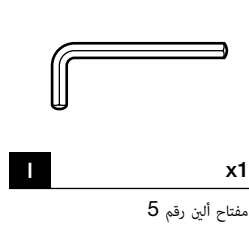
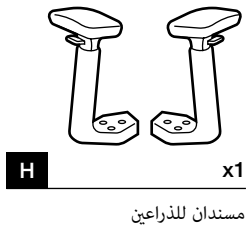
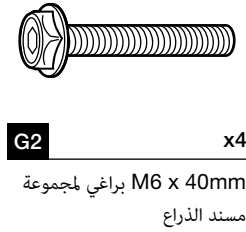
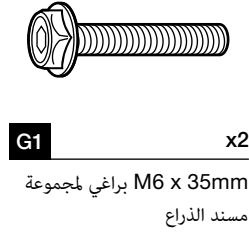
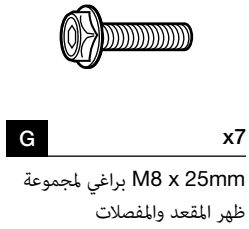
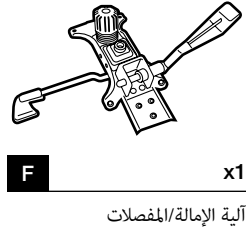
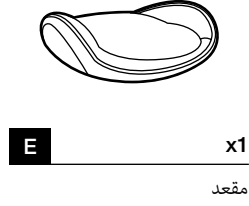
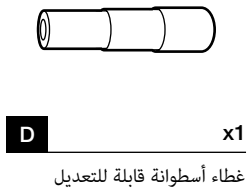
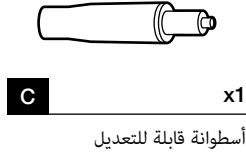
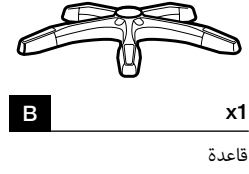
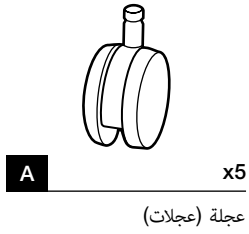

ملاحظة: توجد اختلافات بسيطة بين طرازي لسلسلة TC. يهدف هذا المخطط ببساطة إلى توضيح أساسيات العناصر المضمنة.

تركيب كرسي الألعاب التابع لسلسلة TC لديك

1. أدخل العجلات في القاعدة، ثم اقلبها وأدخل الأسطوانة القابلة للتعديل في القاعدة من الناحية الأكبر.

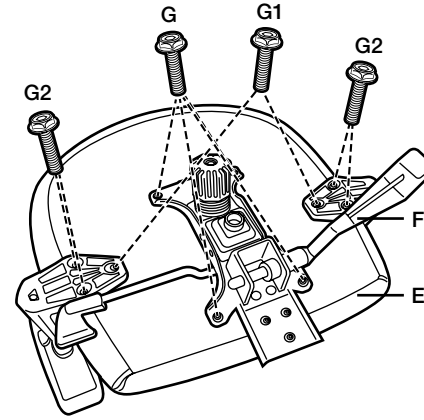
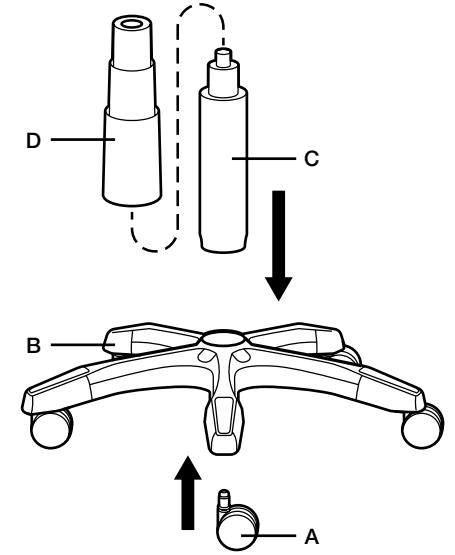

2. صل مسندي الذراعين باستخدام البراغي مقاس G1 & G2 المضمنة، وصل تركيبية الإمالة في أثناء استخدام البراغي من النوع G. ملاحظة: تأكد من أن مفصلة الآلية موضوعة بالقرب من الجهة الخلفية للمقعد.

3. صل ظهر المقعد بالمفصلة باستخدام براغي من النوع G.

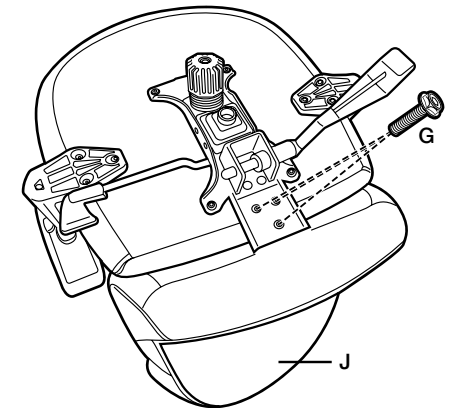

تحذير: قد يتسبب الاستخدام غير الصحيح للكرسي في تلفه أو تلف أحد مكوناته أو حدوث إصابة شخصية. يُرجى استخدام هذا الكرسي بطريقة غير عنيفة. نحن غير مسؤولين عن أي تلف أو إصابة تحدث بسبب سوء استخدام المنتج أو استخدامه بشكل غير صحيح.

1. ضبط إمالة المقعد

شد الرافعة اليسرى إلى الأعلى في أثناء الجلوس على الكرسي لفتح وضع الإمالة. بمجرد الحصول على زاوية الإمالة المطلوبة، ادفع الرافعة إلى الأسفل مجدداً لتعشيق الزاوية في هذا الوضع.

2. إحكام ضبط إمالة المقعد

لزيادة إحكام ضبط الإمالة، أدر مقبض إحكام ضبط الإمالة الموجود أسفل مقدمة المقعد عكس اتجاه عقارب الساعة في أثناء الجلوس على الكرسي. لتقليل إحكام ضبط الإمالة، أدر المقبض في اتجاه عقارب الساعة.

3. ضبط ارتفاع المقعد

رفع الكرسي: شد الرافعة الموجودة في الناحية اليمنى في أثناء الجلوس ولكن لا تلقي بمعظم وزن جسمك على الكرسي. لخفض الكرسي، أرح كامل وزن جسمك على الكرسي في أثناء شد الرافعة واطرك الرافعة عند الوصول إلى الارتفاع المطلوب.

4. ضبط مسند الذراع ثلاثي الأبعاد

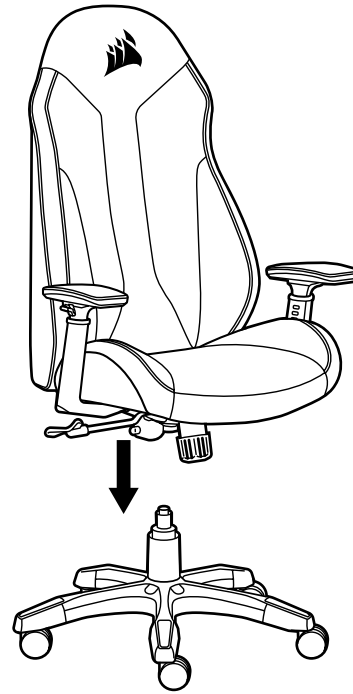
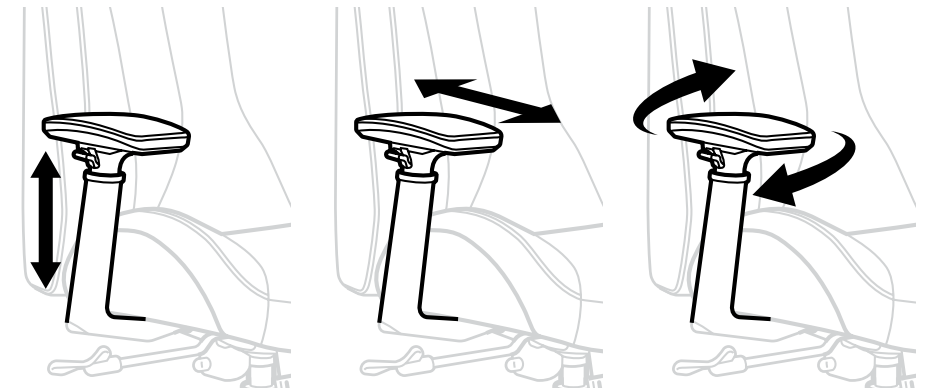

4. ركب المقعد وظهره المجمعين في الأسطوانة القابلة للتعديل.



5. اجلس واسترخ!

تحذير: قد يتسبب الاستخدام غير الصحيح للكرسي في تلفه أو تلف أحد مكوناته أو حدوث إصابة شخصية. يُرجى استخدام هذا الكرسي بطريقة غير عنيفة. نحن غير مسؤولين عن أي تلف أو إصابة تحدث بسبب سوء استخدام المنتج أو استخدامه بشكل غير صحيح.

1. ضبط إمالة المقعد

شد الرافعة اليسرى إلى الأعلى في أثناء الجلوس على الكرسي لفتح وضع الإمالة. بمجرد الحصول على زاوية الإمالة المطلوبة، ادفع الرافعة إلى الأسفل مجدداً لتعشيق الزاوية في هذا الوضع.

2. إحكام ضبط إمالة المقعد

لزيادة إحكام ضبط الإمالة، أدر مقبض إحكام ضبط الإمالة الموجود أسفل مقدمة المقعد عكس اتجاه عقارب الساعة في أثناء الجلوس على الكرسي. لتقليل إحكام ضبط الإمالة، أدر المقبض في اتجاه عقارب الساعة.

3. ضبط ارتفاع المقعد

رفع الكرسي: شد الرافعة الموجودة في الناحية اليمنى في أثناء الجلوس ولكن لا تلقي بمعظم وزن جسمك على الكرسي. لخفض الكرسي، أرح كامل وزن جسمك على الكرسي في أثناء شد الرافعة واطرك الرافعة عند الوصول إلى الارتفاع المطلوب.

4. ضبط مسند الذراع ثلاثي الأبعاد

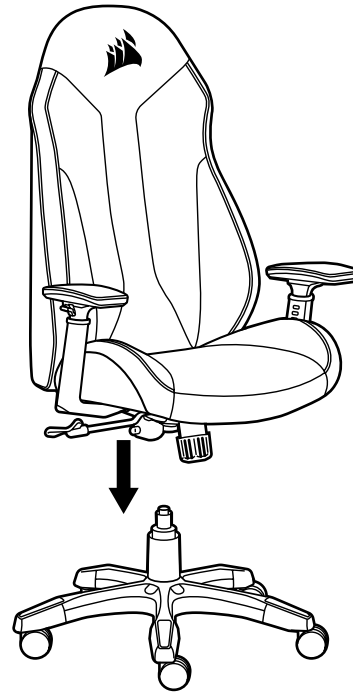
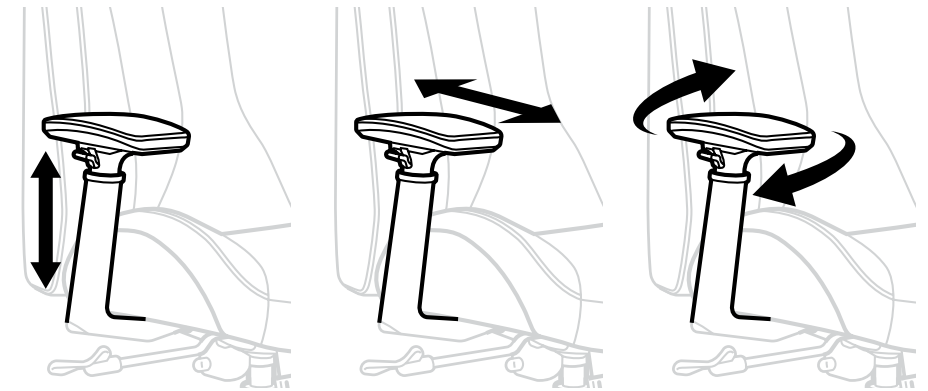

4. ركب المقعد وظهره المجمعين في الأسطوانة القابلة للتعديل.



5. اجلس واسترخ!

