

15TLLED613MV30N

JUXTA II

CARACTERÍSTICAS

Modelo (s):	15TLLED613MV30N
Nombre (s):	JUXTA II
Aplicación:	Sobreponer en Muro
Material de la carcasa:	Aluminio
Terminado:	Negro
Pantalla:	PC
Índice de Protección [IP]:	NA
Base (portalámpara):	NA
Tipo de lámpara	Integrado LED 15 W

PARAMETROS ELÉCTRICOS

Tensión Nominal [V~]:	100 V~-240 V~
Consumo de potencia [W]:	15 W
Frecuencia Nominal [Hz]:	50 Hz/60 Hz
Consumo de Corriente [A]:	0.15 A-0.06 A
Factor de Potencia [f.p.]:	0.9
Flujo luminoso [lm]:	1300 lm
Temperatura de color [K]:	3 000 K
Color de luz:	Luz suave cálida
Ángulo de apertura [°]:	100°
IRC:	80
Temperatura de Operación:	-10°-40°C

BENEFICIOS

Horas de vida [h]	15000
Atenuable	NO
Garantía:	5 AÑOS
Certificación:	NOM-003

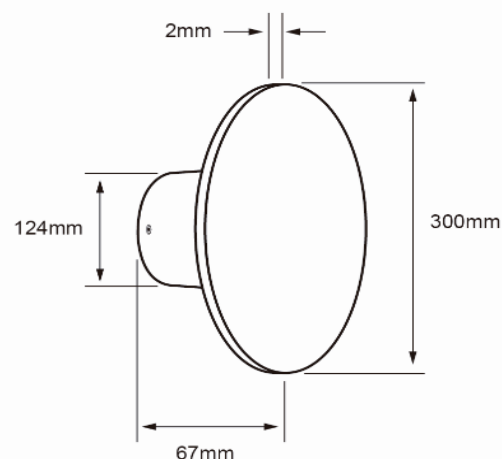

OBSERVACIONES:

Lada sin costo 01 800 777 LITE



Iluminación Especializada de Occidente S.A. de C.V.

Av. Dr. Ángel Leaño No.401, 2B Fracc. Los Robles C.P. 45134 Zapopan Jal. México