

## IMPORTANTE



Por favor, lee completamente y con atención este instructivo, antes de realizar cualquier acción con el equipo, para saber cómo utilizarlo adecuadamente.

La información es presentada únicamente como referencia; debido a actualizaciones pueden existir diferencias. Las imágenes mostradas son ilustrativas. El diseño y el funcionamiento del producto pueden variar sin previo aviso. Consulta nuestra página [www.steren.com](http://www.steren.com) para obtener la versión más reciente del manual de instrucciones.

## PRECAUCIONES

- No coloques objetos pesados sobre el equipo.
- No uses ni almacenes este equipo en lugares donde exista humedad, goteras o salpicaduras.
- Limpialo con un paño suave y seco.
- Mantén el producto alejado de fuentes de calor.
- No deseches este o cualquier equipo electrónico en tiraderos comunes. Contacta a la autoridad encargada del correcto tratamiento de residuos o desechos electrónicos en tu localidad, o acude a una planta de reciclaje.
- No abras ni intentes reparar el producto.
- Los niños deben ser supervisados para asegurarse de que no empleen el aparato como juguete.

La operación de este equipo está sujeta a las siguientes dos condiciones: (1) es posible que este equipo o dispositivo no cause interferencia perjudicial y (2) este equipo o dispositivo debe aceptar cualquier interferencia, incluyendo la que pueda causar su operación no deseada.

## PARTES Y CONTENIDO

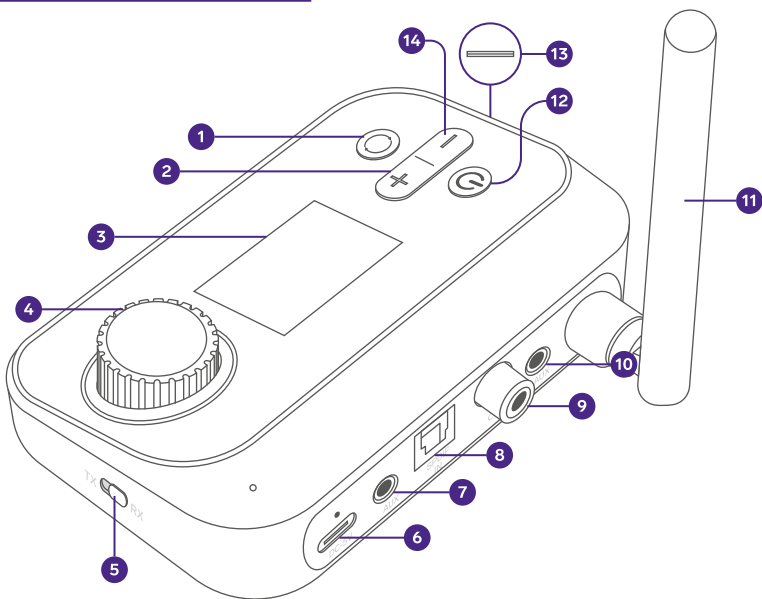

1. Switch de entrada
2. +
3. Pantalla
4. Modo / Perilla de volumen / Reproducir - Pausar
5. Switch RX/TX
6. Puerto USB C de alimentación
7. Salida AUX 3,5 mm
8. Entrada Toslink
9. Entrada Coaxial digital
10. Entrada AUX 3,5 mm
11. Antena
12. Encendido / Apagado
13. Puerto microSD
14. -

### Cable AUX 3,5 mm

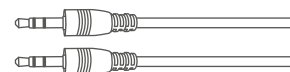

### Cable Coaxial digital

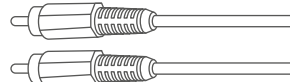

### Cable Toslink

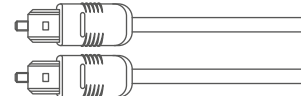

### Cable USB a USB C

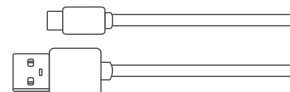

## ALIMENTACIÓN DEL EQUIPO

1. Conecta el cable USB a USB C en el puerto USB C de alimentación del equipo.
2. Conecta el cable USB a USB C a un eliminador de 5 Vcc 1 A máx. (de venta por separado).
3. Conecta el eliminador a un contacto eléctrico.

## REPRODUCTOR MP3

1. Con el equipo en la función de Receptor (RX), inserta una memoria microSD en el puerto correspondiente.
2. Selecciona la memoria para poder iniciar la reproducción.
3. Presiona el botón **Modo**, para reproducir o pausar.
4. Gira la perilla **Modo**, para aumentar o disminuir el volumen.
5. Presiona el botón **+** para pasar a la siguiente pista.
6. Presiona el botón **-** para retroceder a la pista anterior.
7. Para cambiar entre la reproducción MP3 y Bluetooth, presiona el botón **Switch de entrada** las veces que sean necesarias.

## TRANSMISOR (TX)

1. Desde el equipo que quieres que transmita por Bluetooth, conecta uno de los cables de audio incluidos (AUX 3,5 mm, Coaxial digital o Toslink) a la entrada correspondiente del POD-180.
2. Presiona brevemente el botón de encendido hasta que el POD-180 encienda.
3. Mueve el switch **RX/TX** a la posición **TX**.
4. Presiona 2 veces el botón de encendido. *En la pantalla se mostrará **Searching**.*
5. Enciende los auriculares o bocinas Bluetooth. Asegúrate de que estén en modo de emparejamiento.
6. Espera a que el POD-180 muestre el nombre de los auriculares o bocinas. Si es necesario, presiona los botones + o - para seleccionar el nombre correcto.
7. Presiona el botón **Modo**, para confirmar. *La pantalla mostrará **Connecting** y después el nombre del equipo vinculado.*

Para vincular un segundo par de auriculares o una segunda bocina, sigue los pasos 2 al 7.

### NOTA

Si conectas más de una entrada de audio, presiona el botón **Switch de entrada** para cambiar entre ellas.



## RECEPTOR (RX)

1. En el equipo que quieras que reciba Bluetooth, conecta el cable AUX 3,5 mm entre él y la salida de audio **AUX** del POD-180.
2. Presiona brevemente el botón de encendido hasta que el POD-180 encienda.
3. Mueve el switch **RX/TX** a la posición **RX**. *En la pantalla se mostrará **Pairing**. Esto quiere decir que el POD-180 está en modo de emparejamiento.*
4. Activa el Bluetooth en tu celular, tablet o laptop.
5. Busca y selecciona el nombre **Steren POD-180**. *Si el emparejamiento es exitoso, se mostrará en la pantalla el nombre del equipo emparejado.*
6. Presiona el botón **Modo**, para reproducir o pausar.
7. Gira la perilla **Modo**, para aumentar o disminuir el volumen.
8. Presiona el botón + para pasar a la siguiente pista.
9. Presiona el botón - para retroceder a la pista anterior.

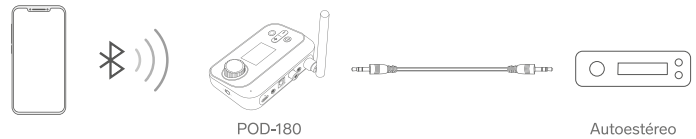

## ESPECIFICACIONES

**Alimentación:** 5 V= 1 A (x USB)

**Frecuencia de trabajo:** 2,4 GHz

**Versión Bluetooth:** 5.1

**Multilink** (hasta dos equipos simultáneos)

Las especificaciones pueden cambiar sin previo aviso.

## PÓLIZA DE GARANTÍA

**Producto:** Transmisor / receptor de audio Bluetooth multipunto  
**Modelo:** POD-180  
**Marca:** Steren



Esta póliza garantiza el producto por el término de un año en todos sus componentes y mano de obra, contra cualquier defecto de fabricación y funcionamiento, a partir de la fecha de entrega.

### CONDICIONES

- 1.- Para hacer efectiva la garantía, debe presentarse esta póliza, factura o comprobante de compra y el producto, en el lugar donde fue adquirido o en Electrónica Steren S.A. de C.V.
- 2.- Electrónica Steren S.A. de C.V. se compromete a reparar el producto en caso de estar defectuoso, sin ningún cargo al consumidor. Los gastos de transportación serán cubiertos por el proveedor.
- 3.- El tiempo de reparación en ningún caso será mayor a 30 días, contados a partir de la recepción del producto en cualquiera de los sitios donde pueda hacerse efectiva la garantía.
- 4.- El lugar donde se pueden adquirir partes, componentes, consumibles y accesorios, así como hacer válida esta garantía es en cualquiera de las direcciones mencionadas posteriormente.

### ESTA PÓLIZA NO SE HARÁ EFECTIVA EN LOS SIGUIENTES CASOS:

- 1.- Cuando el producto ha sido utilizado en condiciones distintas a las normales.
- 2.- Cuando el producto no ha sido operado de acuerdo con el instructivo de uso.
- 3.- Cuando el producto ha sido alterado o reparado por personal no autorizado por Electrónica Steren S.A. de C.V.

El consumidor podrá solicitar que se haga efectiva la garantía ante la propia casa comercial donde adquirió el producto.

Si la presente garantía se extraviara, el consumidor puede recurrir a su proveedor para que le expida otra póliza, previa presentación de la nota de compra o factura respectiva.

### DATOS DEL DISTRIBUIDOR

Nombre del Distribuidor \_\_\_\_\_  
Domicilio \_\_\_\_\_  
Fecha de entrega \_\_\_\_\_

### ELECTRÓNICA STEREN S.A. DE C.V.

Biólogo Maximino Martínez, núm. 3408, col. San Salvador Xochimanca, Azcapotzalco, Ciudad de México, C.P. 02870, RFC: EST850628-K51

### STEREN PRODUCTO EMPACADO S.A. DE C.V.

Autopista México-Querétaro, Km 26.5, sin número, Nave Industrial 3-A, col. Lomas de Boulevares, Tlalneapantla de Baz, Estado de México, C.P. 54020, RFC: SPE-941215-H43

En caso de que tu producto presente alguna falla, o si tienes alguna duda o pregunta, por favor, llama a nuestro Centro de Atención a Clientes, en donde con gusto te atenderemos en todo lo relacionado con tu producto Steren.

**Centro de Atención a Clientes: (55) 15 16 60 00**