

2HLED925DC30N

CASTELO I

CARACTERÍSTICA

Modelo (s)	2HLED925DC30N
Aplicación	Sobreponer Muro
Material de la carcasa	Aluminio
Terminado	Negro
Índice de protección	45
Tipo de base	G4

PARÁMETROS ELÉCTRICOS

Tensión nominal [V~]	12 - V
Consumo de potencia [W]	2 W
Consumo de corriente	- 0.2 A
Flujo luminoso [lm]	35 lm
Temperatura de color	3 000 K
Color de luz	Luz cálida brillante
IRC	80
Temperatura de	0 - 40°

BENEFICIOS

Horas de vida [h]	15000 h
Atenuable	No
Garantía	5 años
Certificación	NOM-003

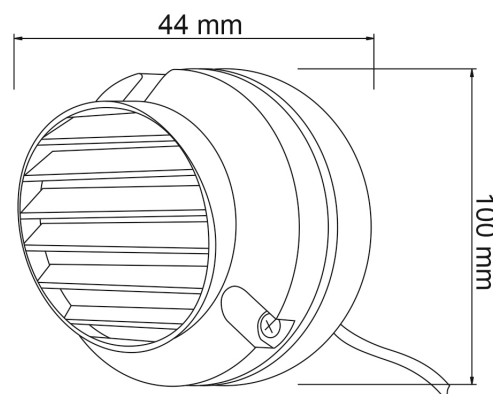

Observaciones

Empty box for observations.

Lada sin costo 01 800 777 LITE



Iluminación Especializada de Occidente S.A. de C.V

Av. Dr. Angel Leaño No.401, Nave 2 B, Fracc. Los Robles C.P. 45134 Zapopan Jal. México