

READ BEFORE USE
LIRE AVANT UTILISATION
LEA ANTES DE USAR

hamiltonbeach.com
For recipes, tips and product
information.

hamiltonbeach.ca
Pour des recettes, des conseils et
des renseignements sur le produit.

hamiltonbeach.com.mx
Para recetas, consejos e información
del producto.



**ENTER TO WIN \$100
TO SPEND ON WEBSITE**
Scan code or visit
register.hamiltonbeach.com

**PARTICIPEZ POUR COURIR LA CHANCE DE
GAGNER UN MONTANT DE 100 \$
À DÉPENSER SUR NOTRE SITE WEB**

Balayez le code ou visitez le
register.hamiltonbeach.com

**INGRESE PARA TENER LA OPORTUNIDAD
DE GANAR \$100 PARA GASTAR EN
NUESTRO SITIO WEB**

Escanee el código o visite
register.hamiltonbeach.com

Open to US customers only • Ce concours
s'adresse aux clients des États-Unis seulement
• Este concurso está disponible sólo a clientes
de los Estados Unidos

*Le invitamos a leer cuidadosamente este
instructivo antes de usar su aparato.*

Hamilton Beach®



Juice Extractor
Centrifugeuse
Extractor
de jugo

English	2
Français	14
Español	26

IMPORTANT SAFEGUARDS

When using electrical appliances, basic safety precautions should always be followed to reduce the risk of fire, electric shock, and/or injury to persons, including the following:

1. Read all instructions.
2. This appliance is not intended for use by persons with reduced physical, sensory, or mental capabilities, or lack of experience and knowledge, unless they are closely supervised and instructed concerning use of the appliance by a person responsible for their safety.
3. This appliance shall not be used by children. Keep the appliance and its cord out of reach of children.
4. Close supervision is necessary when any appliance is used near children. Children should be supervised to ensure that they do not play with the appliance.
5. To protect against risk of electrical shock, do not immerse cord, plug, or motor base in water or other liquid.
6. Turn the appliance OFF (●), then unplug from outlet when not in use, before putting on or taking off parts, and before cleaning. To unplug, grasp the plug and pull from the outlet. Never pull from the power cord.
7. Avoid contacting moving parts. Keep fingers out of feed chute. Do not attempt to defeat any safety interlock mechanisms.
8. Never feed food into feed chute by hand. Always use the food pushers.
9. Always make sure the juice extractor is properly and completely assembled before the motor is turned ON. The unit will not turn ON unless properly assembled. Do not release locking latches while juice extractor is in operation.
10. Be sure to turn switch to OFF (●) position after each use of your juice extractor. Make sure the motor stops completely before disassembling.
11. Do not put fingers or other objects into the juice extractor feed chute while it is in operation. If food becomes lodged in the opening, use food pusher to push it down. When this method is not possible, turn the motor OFF (●), unplug the cord from the outlet, and disassemble juice extractor to remove the remaining food.
12. Do not use the appliance if the rotating strainer basket or juicer cover is damaged or has visible cracks.
13. To reduce the risk of personal injury and/or damage to the appliance, do not use bent, dented, or otherwise damaged strainer basket.
14. Do not operate without the pulp container in place.
15. Blades are sharp; handle carefully. Do not touch the small cutting blades in the base of the stainless steel strainer basket.
16. Keep hair, clothing, and jewelry, as well as spatulas and other utensils, away from feed chute during operation to prevent the possibility of severe injury to persons and/or damage to the appliance.
17. Do not leave appliance unattended while it is operating.
18. Do not operate any appliance with a damaged supply cord or plug, or after the appliance malfunctions or has been dropped or damaged in any manner. Supply cord replacement and repairs must be conducted by the manufacturer, its service agent, or similarly qualified persons in order to avoid a hazard. Contact Customer Service for information on examination, repair, or adjustment as set forth in the Limited Warranty.
19. The use of attachments not recommended or sold by the appliance manufacturer may cause fire, electric shock, or injury. Do not use outdoors.
20. Always use the appliance on a dry, level surface.
21. Do not let cord hang over edge of table or counter or touch hot surfaces, including stove.
22. Do not place on or near a hot gas or electric burner, or in a heated oven.

24. Check that the appliance is OFF (○) before plugging cord into wall outlet. To disconnect, turn the control to OFF (○); then remove plug from wall outlet. To unplug, grasp the plug and pull from the outlet. Never pull from the power cord.
25. Do not use appliance for other than intended purpose.
26. **CAUTION!** In order to avoid a hazard due to inadvertent resetting of the thermal cut-out, this appliance must not be supplied through an external switching device, such as a timer, or connected to a circuit that is regularly switched on and off by the utility.

SAVE THESE INSTRUCTIONS

Other Consumer Safety Information

This product is intended for household use only.

⚠ WARNING Electrical Shock Hazard: This appliance has a polarized plug (one wide blade) that reduces the risk of electrical shock. The plug fits only one way into a polarized outlet. Do not defeat the safety purpose of the plug by modifying the plug in any way or by using an adapter. If the plug does not fit fully into the outlet, reverse the plug. If it still does not fit, have an electrician replace the outlet.

The length of the cord used on this appliance was selected to reduce the hazards of becoming tangled in or tripping over a longer cord. If a longer cord is necessary, an approved extension cord may be used. The electrical rating of the extension cord must be equal to or greater than the rating of the appliance. Care must be taken to arrange the extension cord so that it will not drape over the countertop or tabletop where it can be pulled on by children or accidentally tripped over. The electrical rating of this appliance is listed on the bottom panel of the unit.

The strainer basket is a delicate screen. If bent or damaged, do not use, as it could break into small pieces and cause personal injury and/or damage the appliance. Visit hamiltonbeach.com/parts to order a new basket. Replace basket when it shows signs of wear.

This machine is equipped with motor overload protection. If the motor stops during operation due to overheating, unplug and allow it to cool down for 15 minutes. Plug machine back in after 15 minutes to resume normal operation.

⚠ WARNING Cut or Crush Hazard.

Feed chute. Do not place hands or fingers down feed chute. Always use the food pusher.

Failure to follow this instruction can result in serious personal injury.

Parts and Features

To order parts, visit:

hamiltonbeach.com/parts

1	Food Pusher
2	Wide Feed Chute
3	Juicer Cover
4	Stainless Steel Micro-Mesh Strainer Basket
5	Pulp Container
6	Locking Latches
7	ON/OFF (I/O) Switch
8	Motor Base
9	Juice Spout
10	Strainer Bowl

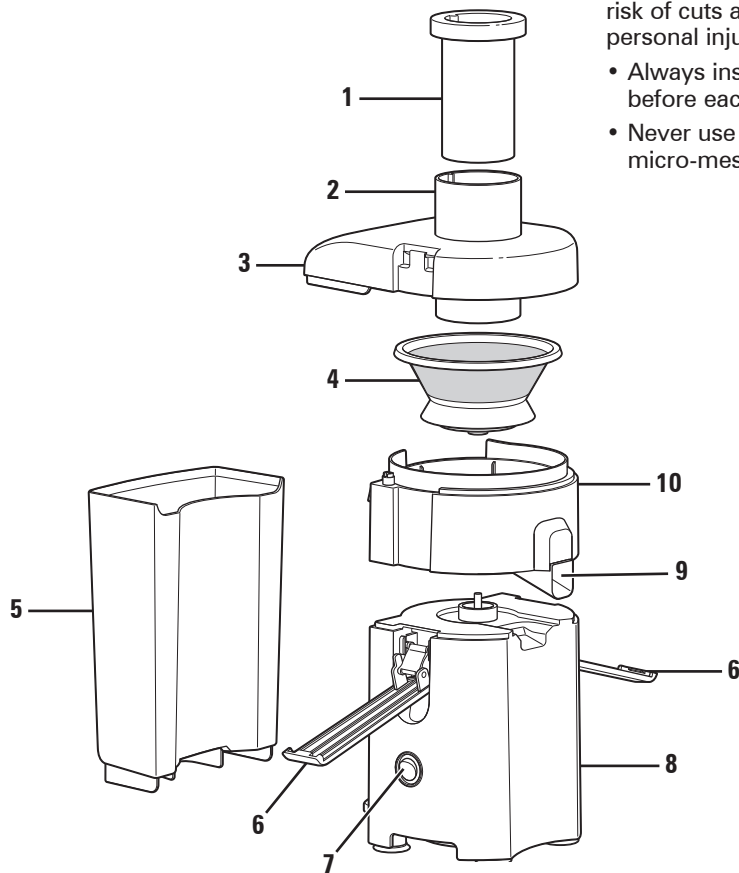

⚠ WARNING Laceration Hazard.

Micro-mesh strainer basket may fly apart during use if it is damaged, resulting in the risk of cuts and bruises. To reduce the risk of personal injury:

- Always inspect micro-mesh strainer basket before each use.
- Never use a cracked, bent, or damaged micro-mesh strainer basket.

How to Assemble

Before first use: After unpacking Juice Extractor, remove cardboard from Basket and wash everything except Motor Base in warm, soapy water. Rinse and dry immediately. Never immerse Motor Base in water or other liquids; wipe it with a damp sponge.

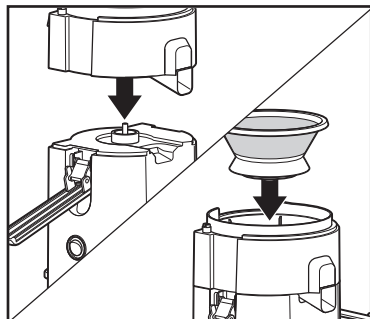

1. Place Strainer Bowl on top of Motor Base. Then place Stainless Steel Strainer Basket inside Strainer Bowl.

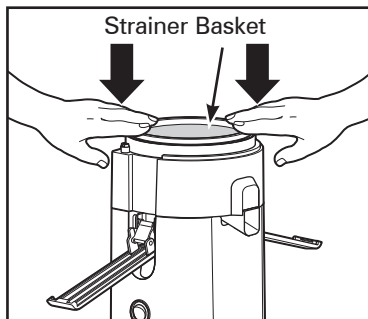

2. With hands on outer edge, press Strainer Basket down firmly into position.

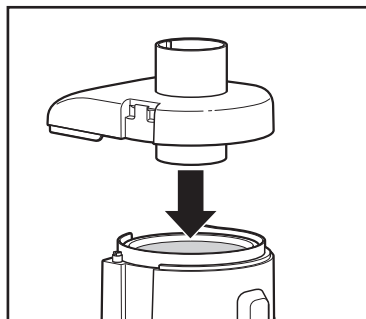

3. Place Juicer Cover over Strainer Bowl, positioning Feed Chute over Strainer Basket, and lower into position.

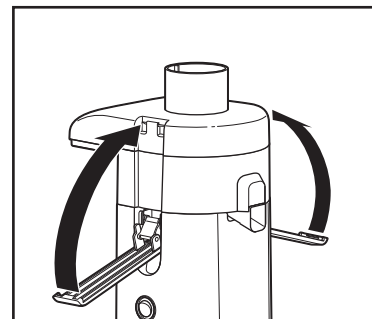

4. Raise Locking Latches up to lock into place.

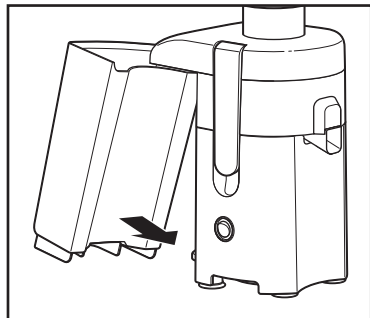

5. Place Pulp Container into position by tilting Container slightly.

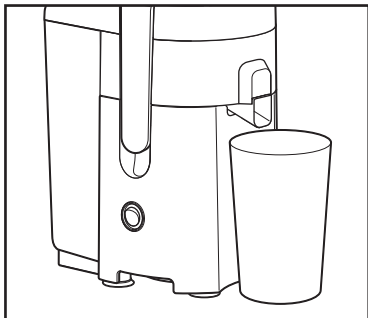

6. Place a glass or other container under Juice Spout. Slide Food Pusher down Feed Chute by aligning groove in Food Pusher with small ridge on inside of top of Feed Chute.

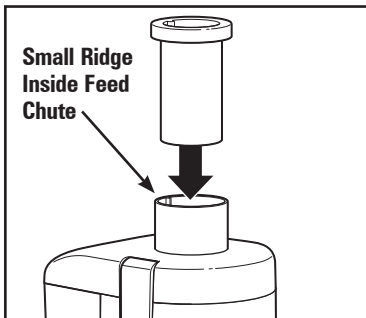

HINT: To minimize cleanup, place a 100% compostable large storage bag or grocery bag in Pulp Container to collect pulp. (See page 6 for more information.)

How to Use

Wash fruits and vegetables.

NOTE: Some fruits and vegetables, such as carrots and cucumbers, will not need to be cut since they will fit into feed chute whole. Pits should be removed from any stone fruits before juicing. It is recommended that fruits or vegetables such as oranges, melons, or mangoes are peeled before placing in unit to minimize impact on juice flavor.

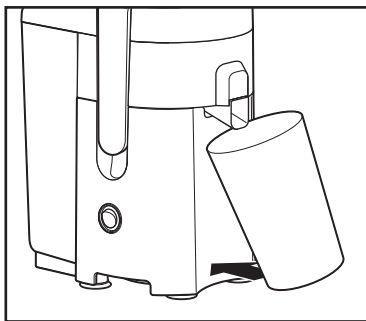

1. Ensure that unit is correctly assembled (see page 5) and place a glass or container under Spout.

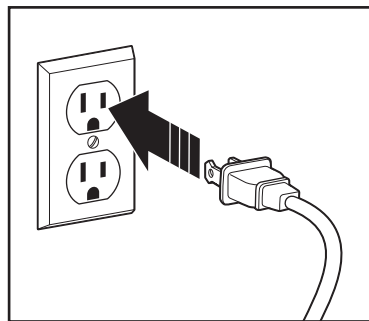

2. Plug into outlet. Press ON/OFF (I/O) Switch to ON (I).

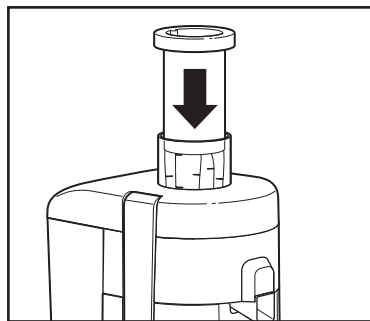

3. **With motor running, place food down Feed Chute.** Using Food Pusher, gently guide food down Feed Chute. **To extract maximum amount of juice, always push Food Pusher down slowly.**

Juice will flow into glass or other container and separated pulp will accumulate in Pulp Container.

NOTE: Pulp Container can be emptied during juicing by turning Juice Extractor OFF (O) and then carefully removing Pulp Container. (Replace empty Pulp Container before continuing to juice.)

4. To minimize cleanup, place a 100% compostable large storage bag or grocery bag in Pulp Container to collect pulp. When juicing is completed, simply remove bag containing pulp.

NOTE: Do not allow Pulp Container to overfill since this may prevent correct operation or damage unit.

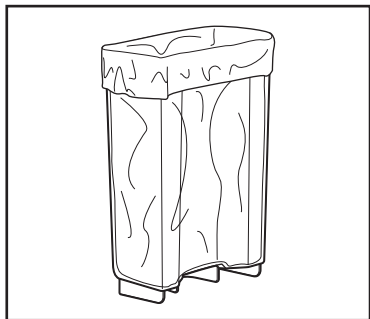

How to Disassemble

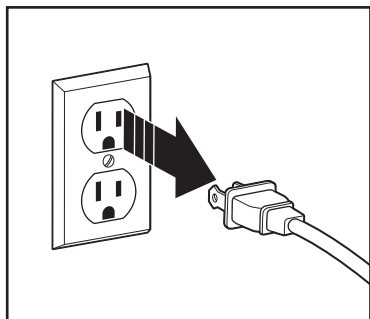

1. Turn Juice Extractor OFF (●) and unplug. Allow Strainer Basket to stop turning.

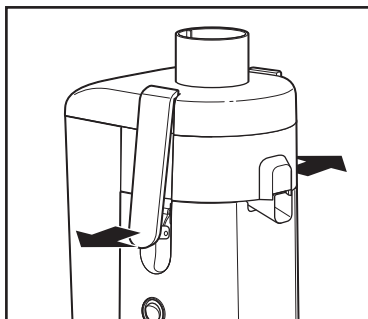

2. Release Locking Latches.

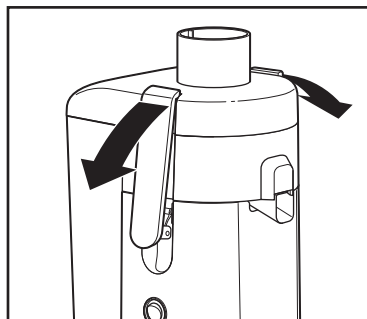

3. Move Locking Latches down.

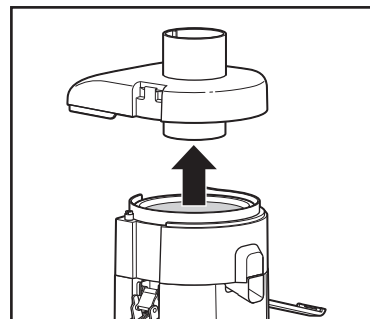

4. Lift off Cover.

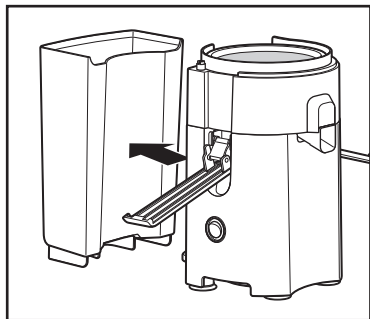

5. Remove Pulp Container by sliding away from Motor Base.

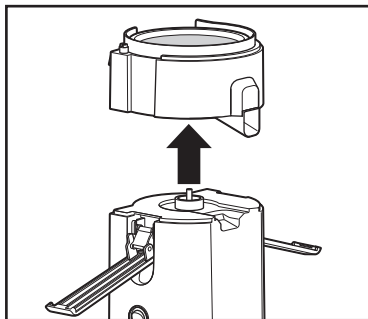

6. Lift off Strainer Bowl with Strainer Basket still in place.

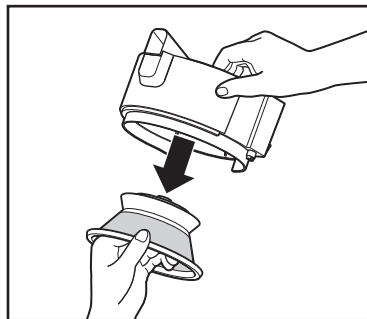

7. To remove Strainer Basket, turn Strainer Bowl upside down and carefully remove Strainer Basket. (It is recommended to remove Strainer Basket over a sink.)

Care and Cleaning

1. Unplug.
2. **Clean Strainer Basket immediately to prevent pulp from drying.**
Hold Strainer Basket under running water and use a fine bristle brush to clean inside and outside of Strainer.
3. All removable parts are dishwasher-safe. **DO NOT** use “SANITIZE” setting when washing in dishwasher. SANITIZE cycle temperatures could damage your product. Do not place Motor Base in dishwasher. Discoloration of the plastic may occur with some fruits and vegetables. To help prevent this, wash all parts immediately after use. Some part distortion may occur if your household dishwasher’s temperature is higher than normal or if parts are placed too close to heating element.
NOTE: To assist with cleaning, soak Strainer Basket in hot, soapy water for approximately 10 minutes immediately after juicing is completed. If pulp is left to dry on basket it may clog fine pores of filter mesh, thereby lessening effectiveness of Juice Extractor.
4. Wipe Base of Juice Extractor with a soft, damp cloth and dry.

⚠ WARNING Electrical Shock Hazard.

Do not immerse motor base in water or any other liquid.

⚠ CAUTION Laceration Hazard.

The center of the strainer basket contains small, sharp blades to process fruits and vegetables during the juicing function. Do not touch blades when handling the strainer basket.

A fine bristle brush is the most effective tool to clean the strainer basket. Using the brush, hold the strainer basket under running water and brush inside and outside of the basket. Always treat the strainer basket with care; it can be damaged easily.

Juicing Tips, Techniques, and Recipes

Purchasing and storing fruits and vegetables:

- Always wash fruits and vegetables before juicing.
- Always use fresh fruits and vegetables for juicing.
- To save money and obtain fresher produce, purchase fruits or vegetables that are in season.
- Keep your fruits and vegetables ready for juicing by washing them before storing.
- Most fruits and hardier-type vegetables can be stored at cool room temperature. More delicate and perishable items such as tomatoes, berries, leafy greens, celery, cucumbers, and herbs should be stored in refrigerator until required.

Preparing fruits and vegetables:

- It is recommended that fruits or vegetables such as oranges, melons, or mangoes are peeled before placing in juice extractor to minimize impact on juice flavor.
- All fruits with pits and large seeds such as nectarines, peaches, apricots, plums, and cherries **MUST** be pitted before juicing.
- For easier juicing of greens and herbs, roll in a tight ball and then juice in between hard fruits and/or vegetables to push them through.

Hint: Your Juice Extractor makes invigorating, frothy orange juice. Simply peel oranges and juice. For best results, refrigerate oranges before juicing.

Using pulp:

- Remaining pulp left after juicing fruits or vegetables is mostly fiber and cellulose which, like juice, contain vital nutrients necessary for daily diet and can be used in many ways. However, like juice, pulp should be used that day to avoid loss of vitamins.
- There are a number of recipes that use pulp. You can also use pulp to thicken casseroles or soups.
- Pulp is great used in gardens for compost.

Soy milk, almond milk, and rice milk:

Your Juice Extractor may be used to make soy milk, almond milk, and rice milk. One cup of soybeans, almonds, or rice must be soaked in four cups of water for 24 to 48 hours in refrigerator. Slowly pour one cup of soaked mixture at a time into Feed Chute. Liquid extracted from soaked mixture is "milk."

NOTES:

- Almonds must be soaked 24 to 48 hours before juicing.
- Soy milk should be boiled to improve flavor.
- Vanilla, honey, and sugar may be added to enhance flavor of each milk type.

Recipes

Apple Beet Juice

Ingredients:

- 1 medium Granny Smith apple
- 1 large beet, trimmed
- 1 medium lemon, peeled

Directions:

1. Cut ingredients as needed to fit through Feed Chute of Juice Extractor.
2. Juice ingredients in order listed.
3. Stir and serve immediately.

Serves: 1–2

Apple Pear Banana Juice

Ingredients:

- 1 medium banana, peeled (banana will be pureed, not juiced, by Strainer Basket)
- 1 large Granny Smith apple
- 1 large pear
- 1 teaspoon honey, if desired

Directions:

1. Cut ingredients as needed to fit through Feed Chute of Juice Extractor.
2. Juice ingredients in order listed.
3. Stir in honey and serve immediately.

Serves: 1–2

Carrot Apple Orange Juice

Ingredients:

- 2 large carrots, trimmed
- 1 large apple
- 1 large orange, peeled

Directions:

1. Cut ingredients as needed to fit through Feed Chute of Juice Extractor.
2. Juice ingredients in order listed.
3. Stir and serve immediately.

Serves: 1–2

Kale Cucumber Cilantro Green Juice

Ingredients:

- 6 large kale leaves
- 1 large cucumber
- 1 rib celery with leaves
- 1 medium lime, peeled
- 2 small handfuls cilantro
- 1 medium Granny Smith apple

Directions:

1. Cut ingredients as needed to fit through Feed Chute of Juice Extractor.
2. Juice ingredients in order listed.
3. Stir and serve immediately.

Serves: 1–2

Recipes (cont.)

Mango Pineapple Ginger Juice

Ingredients:

- 1/4-inch slice (1-inch diameter) ginger
- 1/2 large mango, peeled and pitted
- 1/4 fresh pineapple, peeled

Directions:

1. Cut ingredients as needed to fit through Feed Chute of Juice Extractor.
2. Juice ingredients in order listed.
3. Stir and serve immediately.

Serves: 1–2

Spinach Kale Green Juice

Ingredients:

- 4 medium kale leaves
- 2 medium carrots, trimmed
- 1/2 lemon, peeled
- 1-inch piece ginger
- 1 cup baby spinach leaves
- 1 medium Granny Smith apple

Directions:

1. Cut ingredients as needed to fit through Feed Chute of Juice Extractor.
2. Juice ingredients in order listed.
3. Stir and serve immediately.

Serves: 1–2

Spicy Veggie Tomato Juice

Ingredients:

- 2 broccoli florets with stalks
- 1/4 medium green pepper
- 1 large carrot
- 1 large rib celery
- 1 large tomato
- Hot pepper sauce to taste

Directions:

1. Cut ingredients as needed to fit through Feed Chute of Juice Extractor.
2. Juice ingredients in order listed except for hot pepper sauce.
3. Stir in hot pepper sauce and serve immediately.

Serves: 1–2

Triple Berry Juice

Ingredients:

- 1/2 cup blueberries
- 1/2 cup raspberries
- 1/2 cup strawberries
- 1/2 cup green grapes

Directions:

1. Juice ingredients in order listed.
2. Stir and serve immediately.

Serves: 1–2

Troubleshooting

Machine will not work when switched ON (I).

- Locking Latches may not be correctly engaged. Check to see if Locking Latches are properly positioned in two grooves on either side of Juice Cover. Refer to page 5, Steps 3 and 4.
- This machine is equipped with motor overload protection. If motor stops during operation due to overheating, unplug and allow it to cool down for 15 minutes. Plug machine back in after 15 minutes to resume normal operation.

Motor appears to stall when juicing.

- Juicing action may be too vigorous. Try a slower juicing action by pushing Food Pusher down more slowly. Refer to page 6, Step 3.
- Wet pulp can build up under Juicer Cover or Pulp Container. Turn unit OFF (O) and unplug. Empty Pulp Container; then clean Juice Cover and Strainer Basket.

Excess pulp building up in Micro-Mesh Strainer Basket.

- Turn OFF (O) and unplug. Remove Strainer Basket and clean mesh walls with a fine bristle brush. This will remove excess fiber buildup which could be inhibiting juice flow. Refer to pages 7 and 8.

Pulp is too wet and insufficient juice is produced.

- Gently push food with Food Pusher. Refer to page 6, Step 3.
- Turn OFF (O) and unplug. Immediately remove Strainer Basket and hold under running water, and clean inside and outside of Strainer with a fine bristle brush. This will remove excess fiber buildup which could be inhibiting juice flow. Refer to pages 7 and 8.

Juice sprays out of Spout.

- Gently push food with Food Pusher. Refer to page 6, Step 3.

Juice drips out of Spout immediately after juicing.

- With motor ON (I), raise and lower Food Pusher in Feed Chute several times. The action forces remaining pulp and juice out of Strainer Bowl.

Machine vibrates excessively.

- Buildup of pulp in mesh of Strainer Basket. Turn unit OFF (O) and unplug. Immediately remove Strainer Basket, hold under running water, and clean inside and outside of Strainer with a fine bristle brush. Refer to page 7 and 8. If machine vibration continues after cleaning, this could be a sign of a damaged Strainer Basket; visit hamiltonbeach.com/customer-service in the U.S. or hamiltonbeach.ca/customer-service in Canada.

Limited Warranty

This warranty applies to products purchased and used in the U.S. and Canada. This is the only express warranty for this product and is in lieu of any other warranty or condition.

This product is warranted to be free from defects in material and workmanship for a period of five (5) years from the date of original purchase in Canada and three (3) years from the date of original purchase in the U.S. During this period, your exclusive remedy is repair or replacement of this product or any component found to be defective, at our option; however, you are responsible for all costs associated with returning the product to us and our returning a product or component under this warranty to you. If the product or component is no longer available, we will replace with a similar one of equal or greater value.

This warranty does not cover glass, filters, wear from normal use, use not in conformity with the printed directions, or damage to the product resulting from accident, alteration, abuse, or misuse. This warranty extends only to the original consumer purchaser or gift recipient. Keep the original sales receipt, as proof of purchase is required to make a warranty claim. This warranty is void if the product is used for other than single-family household use or subjected to any voltage and waveform other than as specified on the rating label (e.g., 120 V ~ 60 Hz).

We exclude all claims for special, incidental, and consequential damages caused by breach of express or implied warranty. All liability is limited to the amount of the purchase price. **Every implied warranty, including any statutory warranty or condition of merchantability or fitness for a particular purpose, is disclaimed except to the extent prohibited by law, in which case such warranty or condition is limited to the duration of this written warranty.** This warranty gives you specific legal rights. You may have other legal rights that vary depending on where you live. Some states or provinces do not allow limitations on implied warranties or special, incidental, or consequential damages, so the foregoing limitations may not apply to you.

To make warranty claim, do not return this appliance to the store. Please write Hamilton Beach Brands, Inc., Customer Service Department, 4421 Waterfront Dr., Glen Allen, VA 23060, or visit hamiltonbeach.com/customer-service in the U.S. or hamiltonbeach.ca/customer-service in Canada. For faster service, locate the model, type, and series numbers on your appliance.

PRÉCAUTIONS IMPORTANTES

Pour utiliser un appareil électroménager, vous devez toujours prendre des mesures élémentaires de sécurité pour réduire le risque d'incendie, d'électrocution et/ou de blessure corporelle, en particulier les mesures suivantes :

1. Lire toutes les instructions.
2. Cet appareil n'est pas destiné à être utilisé par des personnes dont les capacités physiques, sensorielles ou mentales sont réduites, ou manquant d'expérience et de connaissance, sauf si elles sont étroitement surveillées et instruites sur l'utilisation de l'appareil par une personne responsable de leur sécurité.
3. Cet appareil ne devrait pas être utilisé par des enfants. Garder l'appareil et son cordon hors de la portée des enfants.
4. Une surveillance étroite est requise pour tout appareil utilisé près des enfants. Surveiller que les enfants ne jouent pas avec l'appareil.
5. Pour éviter les risques d'électrocution, ne pas immerger le cordon, la fiche, la base ou le moteur dans l'eau ou tout autre liquide.
6. Fermer l'appareil (●), puis le débrancher de la prise lorsqu'il n'est pas utilisé, avant d'assembler ou de désassembler des pièces ou avant de le nettoyer. Pour le débrancher, tenir la fiche et la retirer de la prise. Ne jamais tirer sur le cordon.
7. Éviter le contact avec les pièces mobiles. Veiller à ne pas mettre les doigts dans la trémie. Ne pas tenter d'entraver tout mécanisme de verrouillage de sécurité.
8. Ne jamais introduire d'aliments dans l'entonnoir avec les mains. Toujours utiliser les poussoirs.
9. Toujours s'assurer que la centrifugeuse est assemblée correctement et complètement avant de mettre le moteur en marche. L'appareil ne se mettra pas en marche à moins d'avoir été bien assemblé. Ne pas relâcher le bras de verrouillage de sécurité pendant que la centrifugeuse est en marche.
10. S'assurer de mettre la centrifugeuse sur la position OFF (○/arrêt) après chaque utilisation. S'assurer que le moteur est complètement arrêté avant de démonter l'appareil.
11. Ne mettre ni les doigts ni aucun objet dans la trémie de la centrifugeuse lorsque celle-ci est en marche. Si des aliments se coincent dans l'ouverture, se servir du poussoir pour les enfoncer. Lorsque cela n'est pas possible, ÉTEINDRE (OFF/○) le moteur, débrancher le cordon de la prise et démonter la centrifugeuse pour procéder au retrait des aliments coincés.
12. Ne pas utiliser l'appareil si le panier-filtre pivotant ou le couvercle de la centrifugeuse présentent des dommages ou des fissures apparentes.
13. Pour réduire le risque de blessures personnelles et/ou d'endommagement de l'appareil, ne pas utiliser un panier-filtre déformé, bosselé ou autrement endommagé.
14. Ne pas faire fonctionner sans installer le récipient à pulpe.
15. Les lames du couteau sont coupantes. Les manipuler avec soin. Ne pas toucher aux petites lames dans le socle du panier-filtre en acier inoxydable.
16. Ne pas approcher de la trémie, cheveux, vêtements, bijoux, spatules ou ustensiles pendant la marche de l'appareil, afin d'éviter tout risque de blessure ou d'endommagement de la machine.
17. Ne pas vous éloigner de l'appareil lorsque celle-ci est en marche.
18. Ne pas faire fonctionner un appareil électroménager avec un cordon ou une fiche endommagée, ou lorsque l'appareil ne fonctionne pas bien ou a été échappé ou endommagé d'une manière quelconque. Le remplacement et la réparation du cordon d'alimentation doivent être faits par le fabricant, son agent de service ou toute personne qualifiée de façon à éviter tout danger. Veuillez communiquer avec le service à la clientèle pour obtenir de l'information concernant l'inspection, la réparation ou le réglage, comme précisé dans la garantie limitée.
19. L'utilisation d'accessoires non recommandés ou vendus par le fabricant de l'appareil peut provoquer un incendie, un choc électrique ou blesser quelqu'un.
20. Ne pas utiliser à l'extérieur.
21. Toujours utiliser l'appareil sur une surface sèche et plane.

22. Ne pas laisser pendre le cordon de la table ou du comptoir et éviter tout contact entre le cordon et les surfaces chaudes, incluant la cuisinière.
23. Ne placer jamais votre appareil électroménager à proximité ou sur un brûleur électrique ou à gaz chaud ou dans un four chaud.
24. S'assurer que l'appareil est OFF (O/arrêt) avant de brancher la fiche dans la prise de courant. Pour débrancher, tourner la commande à et mettre à OFF (O/arrêt) puis débrancher la fiche de la prise de courant. Pour débrancher, saisir la fiche et la retirer de la prise. Ne pas tirer sur le cordon d'alimentation.
25. N'utiliser cet appareil que pour les fonctions auxquelles il est destiné.
26. **ATTENTION !** Afin d'éviter un danger découlant d'une réinitialisation accidentelle du rupteur thermique, ce dispositif ne doit pas être alimenté par l'entremise d'un appareil de connexion externe, comme une minuterie, ou connecté à un circuit qui est régulièrement mis sous et hors tension par le service public.

CONSERVER CES INSTRUCTIONS

Autres consignes de sécurité pour le consommateur

Cet appareil est destiné à un usage domestique uniquement.

⚠ AVERTISSEMENT **Risque de choc électrique** : Risque d'électrocution : Cet appareil électroménager possède une fiche polarisée (une broche large) qui réduit le risque d'électrocution. Cette fiche n'entre que dans un seul sens dans une prise polarisée. Ne contrecarrez pas l'objectif sécuritaire de cette fiche en la modifiant de quelque manière que ce soit ou en utilisant un adaptateur. Si vous ne pouvez pas insérer complètement la fiche dans la prise, inversez la fiche. Si elle refuse toujours de s'insérer, faire remplacer la prise par un électricien.

La longueur du cordon installé sur cet appareil a été sélectionnée afin de réduire les risques d'enchevêtrement ou de faux pas causés par un fil trop long. L'utilisation d'une rallonge approuvée est permise si le cordon est trop court. Les caractéristiques électriques de la rallonge doivent être équivalentes ou supérieures aux caractéristiques de l'appareil. Prendre toutes les précautions nécessaires pour installer la rallonge de manière à ne pas la faire courir sur le comptoir ou sur une table pour éviter qu'un enfant ne tire sur le cordon ou trébuche accidentellement.

L'ampérage de cet appareil est indiqué sur la plaque signalétique sous la base.

Le panier-filtre est délicat. Ne pas l'utiliser si'il est tordu ou endommagé, car il pourrait se briser en petits morceaux et occasionner des blessures ou endommager l'appareil. Visiter hamiltonbeach.ca/parts afin de commander un nouveau panier-filtre. Remplacer le panier-filtre quand il montre des signes d'usure. Cet appareil est équipé d'un dispositif contre les surcharges. Si le moteur s'arrête pendant qu'il est en marche à cause d'une surchauffe, débrancher et laisser refroidir l'appareil pendant 15 minutes. Rebrancher l'appareil après 15 minutes et continuer l'opération.

⚠ AVERTISSEMENT **Risque de coupures ou de contusions.** Trémie d'alimentation. Ne pas introduire les mains ou les doigts dans la trémie. Toujours utiliser le poussoir. Tout non respect de cette instruction peut occasionner des blessures corporelles sérieuses.

Pièces et caractéristiques

Pour commander des pièces, visiter :
hamiltonbeach.ca/parts

1	Pousseur d'aliments
2	Trémie d'alimentation large
3	Couvercle de la centrifugeuse
4	Panier-filtre micromèches en acier inoxydable
5	Récipient à pulpe
6	Mécanisme de verrouillage
7	Commutateur MARCHÉ/ARRÊT (I/O)
8	Base de moteur
9	Distributeur de jus
10	Bol de centrifugeuse

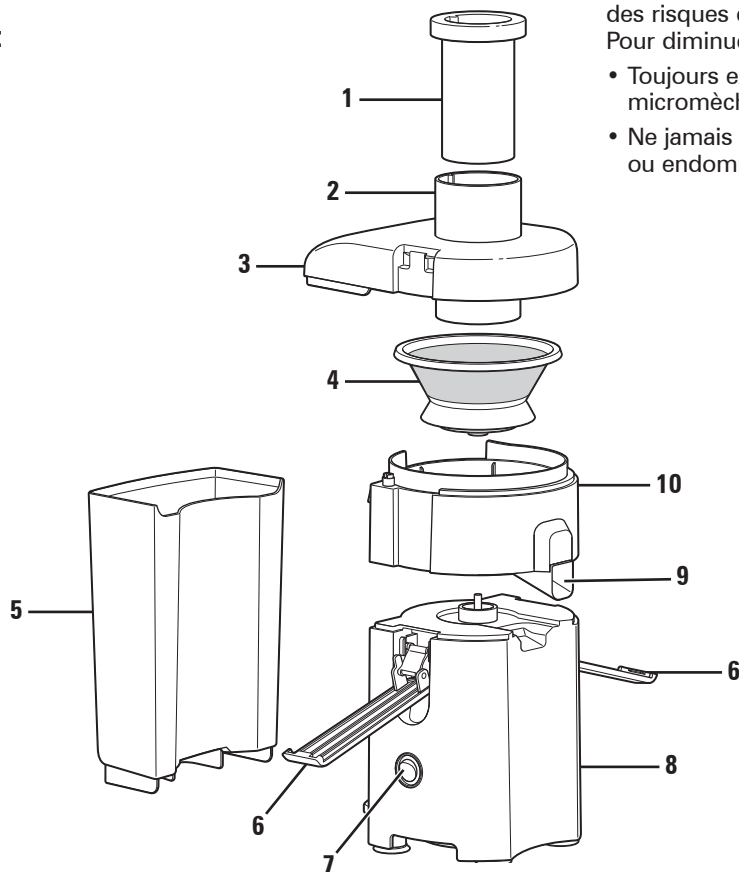

⚠ AVERTISSEMENT Risque de déchirures.

Le panier-filtre micromèches risque de s'envoler s'il est endommagé et occasionner des risques de coupures ou des ecchymoses. Pour diminuer le risque de blessure :

- Toujours examiner le panier-filtre micromèches avant chaque utilisation.
- Ne jamais utiliser un panier-filtre fissuré, tordu ou endommagé.

Assemblage

Avant la première utilisation : Après avoir déballé la centrifugeuse, retirer le morceau de carton du panier et laver toutes les pièces à l'exception de la base du moteur dans l'eau chaude savonneuse. Rincer et sécher immédiatement. Ne jamais immerger la base du moteur dans l'eau ou dans tout autre liquide; l'essuyer avec une éponge humide.

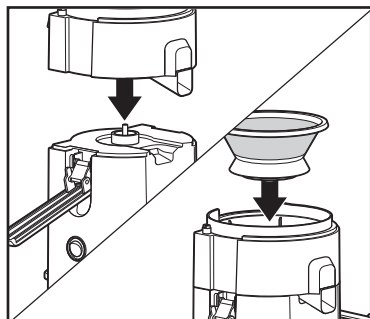

1. Placer le bol de la centrifugeuse au-dessus de la base du moteur. Placer le panier-filtre en acier inoxydable dans le bol de la centrifugeuse.

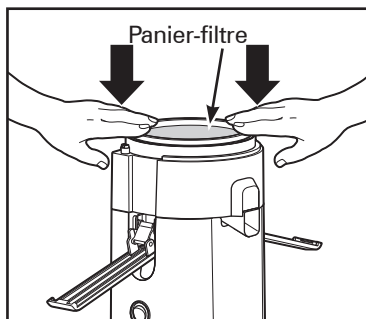

2. En plaçant les mains sur la bordure extérieure, appuyer fermement sur le panier-filtre pour le fixer en place.

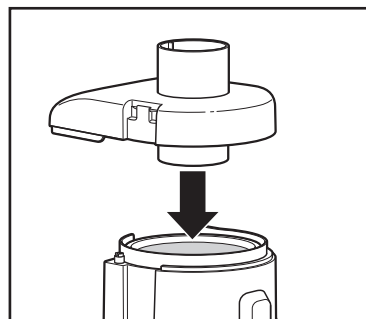

3. Placer le couvercle de la centrifugeuse sur le bol de centrifugeuse, en plaçant le dispositif d'alimentation sur le panier-filtre et abaisser en position.

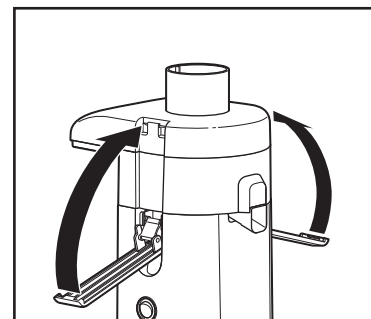

4. Soulever les mécanismes de verrouillage afin de les verrouiller en place.

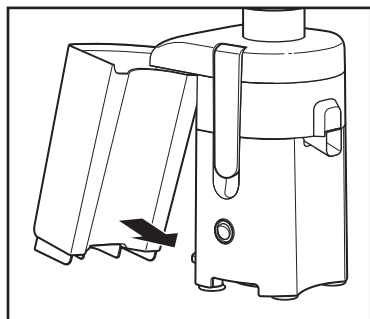

5. Placer le récipient à pulpe en position en faisant légèrement basculer ce récipient.

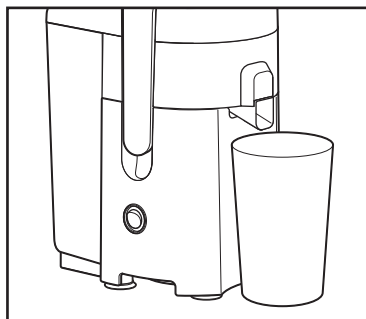

6. Placer un verre ou un autre récipient sous le distributeur de jus. Faire glisser le poussoir d'aliments dans la trémie d'alimentation en alignant la rainure du poussoir d'aliment sur la petite arête dans le haut de la trémie d'alimentation.

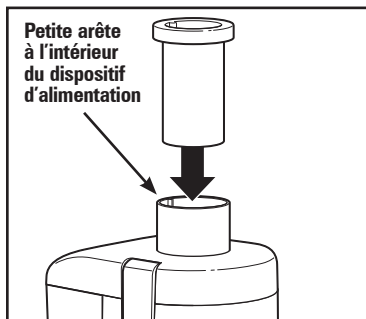

CONSEIL : Pour minimiser le nettoyage, placer un grand sac 100% compostable ou un sac d'épicerie dans le récipient à pulpe pour recueillir la pulpe. (Voir page 18 pour davantage de renseignements.)

Utilisation

Laver les fruits et les légumes.

REMARQUE : Certains fruits et légumes comme les carottes et les concombres n'ont pas besoin d'être coupés puisqu'ils peuvent être insérés en entier dans le trou de la trémie d'alimentation. Les noyaux de tout fruit à noyau doivent être retirés avant d'extraire le jus du fruit. On recommande d'éplucher les fruits ou les légumes comme les oranges, les melons ou les mangues, avant de les mettre dans la centrifugeuse, afin de minimiser l'incidence sur la saveur du jus.

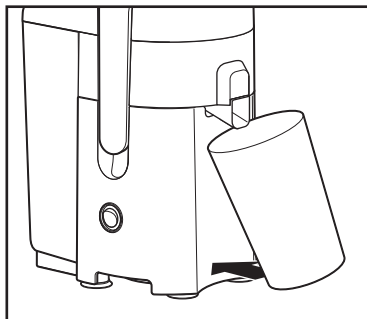
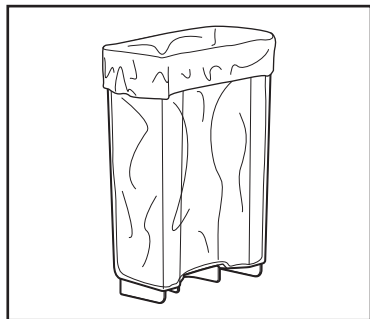

1. S'assurer que la centrifugeuse est bien assemblée (voir le page 17) et placer un verre ou un récipient sous le distributeur de jus.

4. Pour minimiser le nettoyage, placer un grand sac 100% compostable ou un sac d'épicerie dans le récipient à pulpe pour recueillir la pulpe. Quand la centrifugeuse a terminé d'extraire le jus, enlever simplement le sac d'épicerie qui contient la pulpe.

REMARQUE : Ne jamais permettre au récipient à pulpe de trop se remplir, car cela peut empêcher un bon fonctionnement et endommager la centrifugeuse.

⚠ AVERTISSEMENT Risque de déchirures.

Ne jamais utiliser les doigts pour pousser les aliments dans le dispositif d'alimentation ou pour le nettoyer. Toujours utiliser le poussoir d'aliments fourni.

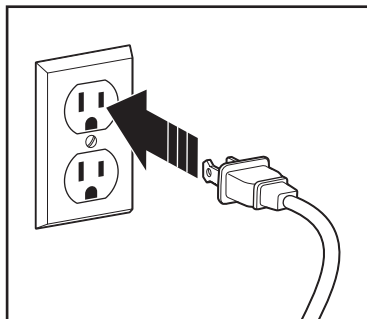

2. Brancher dans la prise de courant. Placer le commutateur MARCHE/ARRÊT (I/O) en position MARCHE (I).

3. **Avec le moteur en marche, mettre les aliments dans le trémie d'alimentation.** À l'aide du poussoir d'aliments, faites doucement descendre les aliments dans le dispositif d'alimentation. **Pour extraire une quantité maximum de jus, pousser toujours doucement vers le bas le poussoir d'aliments.**

Le jus s'écoulera dans le verre ou le récipient et la pulpe qui s'est séparée s'accumulera dans le récipient à pulpe.

REMARQUE : On peut vider le récipient à pulpe pendant la centrifugation en mettant la centrifugeuse en position ARRÊT (O) et ensuite en enlevant soigneusement le récipient à pulpe (remettre en place le récipient à pulpe vide avant de continuer à centrifuger).

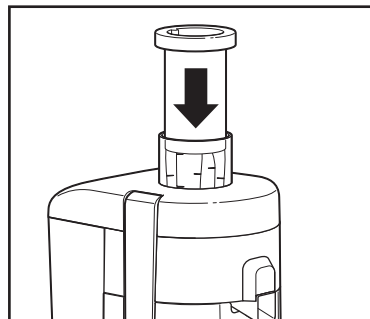

Désassemblage

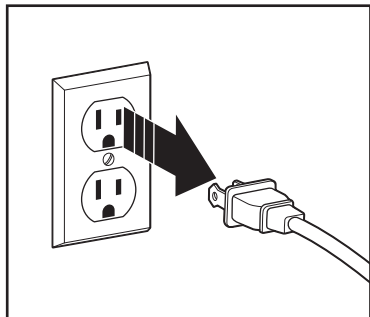

1. Mettre la centrifugeuse en position ARRÊT (O) et débrancher le cordon de la prise. Laisser le panier-filtre s'arrêter de tourner.

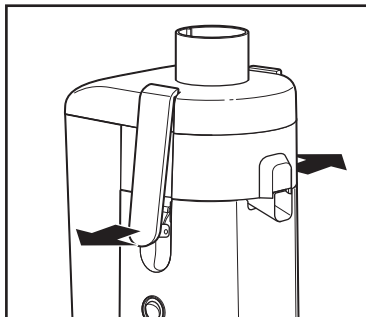

2. Défaire les mécanismes de verrouillage.

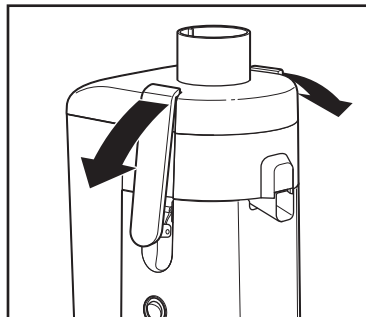

3. Amener vers le bas les mécanismes de verrouillage.

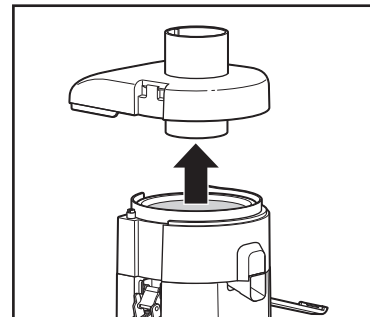

4. Soulever le couvercle.

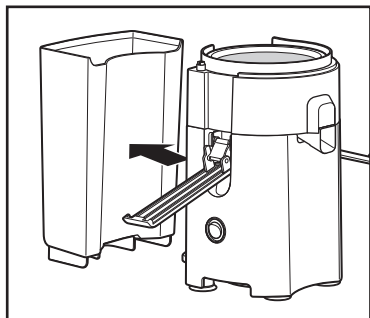

5. Enlever le récipient à pulpe en le faisant glisser de la base du moteur.

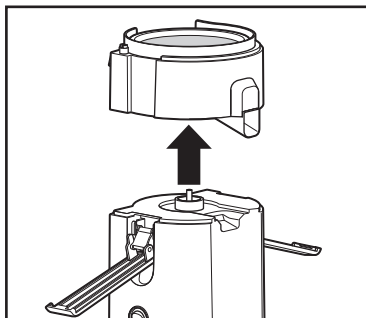

6. Soulever le bol de centrifugeuse avec le panier-filtre toujours en place.

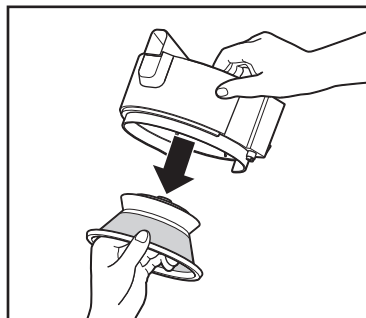

7. Pour enlever le panier-filtre, renverser le bol de centrifugeuse et enlever soigneusement le panier-filtre (on recommande d'enlever le panier-filtre au-dessus d'un évier).

Entretien et nettoyage

1. Débrancher.
2. **Nettoyer le panier-filtre immédiatement pour éviter que la pulpe ne sèche.** Tenir le panier-filtre sous l'eau courante et utiliser une brosse brosse fine pour nettoyer l'intérieur et l'extérieur du filtre.
3. Toutes les pièces amovibles vont au lave-vaisselle. **NE PAS** utiliser le réglage « SANITIZE » (DÉSINFECTION) au moment de laver les pièces au lave-vaisselle. Les températures du cycle de DÉSINFECTION pourraient endommager le produit. Ne pas mettre la base du moteur au lave-vaisselle. Certains fruits et légumes pourraient entraîner une décoloration du plastique. Pour éviter que cela ne se produise, laver immédiatement toutes les pièces après l'utilisation. Une distorsion de certaines pièces pourrait se produire si la température de votre lave-vaisselle est supérieure à la normale ou si les pièces sont placées trop près de l'élément chauffant.
REMARQUE : Pour faciliter le nettoyage, faire tremper le panier-filtre dans l'eau chaude savonneuse environ 10 minutes immédiatement après l'extraction. Si de la pulpe est laissée à sécher sur le panier, elle pourrait boucher les pores fins des micromailles du filtre, diminuant ainsi l'efficacité de la centrifugeuse.
4. Essuyer la base de la centrifugeuse avec un linge humide et la sécher.

⚠ AVERTISSEMENT Risque de choc électrique.

Ne jamais immerger la base de moteur dans de l'eau ou dans un autre liquide.

⚠ ATTENTION Risque de déchirures.

Le centre du panier-filtre contient des petites lames aiguisées qui traitent les fruits et les légumes pendant l'extraction de jus. Ne jamais toucher ces lames en manipulant le panier-filtre.

Une petite brosse fine est l'outil le plus efficace pour nettoyer le panier-filtre. Pour utiliser la brosse, tenir le panier-filtre sous l'eau courante et brosser à l'intérieur et à l'extérieur du panier. Faire toujours attention pour nettoyer le panier. Il peut être facilement endommagé.

Conseils, techniques d'extraction et recettes

Achat et entreposage des fruits et légumes :

- Toujours laver les fruits et légumes avant la préparation de jus.
- Toujours utiliser des fruits et légumes frais pour la préparation de jus.
- Pour économiser et obtenir un produit plus frais, acheter des fruits ou légumes en saison.
- Garder les fruits et légumes prêts pour la préparation de jus en les lavant avant de les entreposer.
- La plupart des fruits et légumes de type plus résistant peuvent être entreposés à une température ambiante fraîche. Les articles plus délicats et périssables tels que les tomates, baies, légumes-feuilles, céleri, concombres et herbes devraient être rangés dans le réfrigérateur jusqu'à leur utilisation.

Préparation des fruits et légumes :

- On recommande d'éplucher les fruits ou les légumes comme les oranges, les melons ou les mangues, avant de les mettre dans la centrifugeuse, afin de minimiser l'incidence sur la saveur du jus.
- Tous les fruits à noyau ou à grosse graine comme les nectarines, les pêches, les abricots, les prunes et les cerises DOIVENT être dénoyautés avant d'être centrifugés.
- Pour une extraction plus facile du jus des légumes feuilles et des fines herbes, en faire une boule serrée et la mettre dans la trémie d'alimentation entre des fruits ou des légumes fermes pour la pousser.

Conseil: Votre centrifugeuse donne un jus d'orange mousseux et vivifiant. Il suffit de peler les oranges et de les passer dans la centrifugeuse. Pour obtenir les meilleurs résultats, réfrigérer les oranges avant la préparation de jus.

Utilisation de la pulpe :

- La pulpe obtenue après la préparation de jus de fruits ou de légumes est surtout constituée de fibre et de cellulose qui, comme le jus, contient des éléments nutritifs vitaux nécessaires à un régime quotidien et peut être utilisée de diverses manières. Toutefois, comme pour le jus, la pulpe devrait être utilisée le jour même pour éviter la perte de vitamines.
- La pulpe peut servir dans différentes recettes. On peut aussi utiliser la pulpe pour épaissir les plats en sauce ou les potages.
- La pulpe est parfaite à utiliser comme compost pour le jardin.

Lait de soya, lait d'amandes et lait de riz :

Votre centrifugeuse peut être utilisée pour faire du lait de soya, du lait d'amandes et du lait de riz. Il faut laisser tremper pendant 24 à 48 heures 250 mL (1 tasse) de fèves de soya, d'amandes ou de riz dans 4 tasses (946 mL) d'eau au réfrigérateur. Verser lentement le mélange tasse par tasse dans le mécanisme d'alimentation. Le liquide extrait par centrifugation du mélange est le lait.

REMARQUES :

- Il faut laisser les amandes tremper de 24 à 48 heures avant de centrifuger.
- Il faut bouillir le lait de soya pour améliorer la saveur.
- On peut ajouter de la vanille, du miel et du sucre pour améliorer la saveur de chaque catégorie de lait.

Recettes

Jus de pomme et de betterave

Ingrédients :

- 1 pomme Granny Smith moyenne
- 1 grosse betterave épluchée
- 1 citron moyen épluché

Préparation :

1. Couper les ingrédients au besoin pour qu'ils puissent passer dans la trémie d'alimentation de la centrifugeuse.
2. Extraire le jus des ingrédients dans l'ordre où ils sont énumérés.
3. Mélanger et servir immédiatement.

Servir : 1 à 2

Jus de pomme, de poire et de banane

Ingrédients :

- 1 banane moyenne épluchée (la banane sera mise en purée par le panier-filtre au lieu d'en extraire le jus)
- 1 grosse pomme Granny Smith
- 1 grosse poire
- 1 c. à thé de miel si souhaité

Préparation :

1. Couper les ingrédients au besoin pour qu'ils puissent passer dans la trémie d'alimentation de la centrifugeuse.
2. Extraire le jus des ingrédients dans l'ordre où ils sont énumérés.
3. Ajouter le miel en mélangeant et servir immédiatement.

Servir : 1 à 2

Jus de carotte, de pomme et d'orange

Ingrédients :

- 2 grosses carottes épluchées
- 1 grosse pomme
- 1 grosse orange épluchée

Préparation :

1. Couper les ingrédients au besoin pour qu'ils puissent passer dans la trémie d'alimentation de la centrifugeuse.
2. Extraire le jus des ingrédients dans l'ordre où ils sont énumérés.
3. Mélanger et servir immédiatement.

Servir : 1 à 2

Jus vert au chou frisé, au concombre et à la coriandre

Ingrédients :

- 6 grosses feuilles de chou frisé
- 1 gros concombre
- 1 tige de céleri avec feuilles
- 1 lime moyenne épluchée
- 2 petites poignées de coriandre
- 1 pomme Granny Smith moyenne

Préparation :

1. Couper les ingrédients au besoin pour qu'ils puissent passer dans la trémie d'alimentation de la centrifugeuse.
2. Extraire le jus des ingrédients dans l'ordre où ils sont énumérés.
3. Mélanger et servir immédiatement.

Servir : 1 à 2

Recettes (suite)

Jus à la mangue, à l'ananas et au gingembre

Ingrédients :

- 1 tranche de gingembre de 1/4 po (1 po de diamètre)
- 1/2 grosse mangue épluchée et dénoyautée
- 1/4 d'ananas frais épluché

Préparation :

1. Couper les ingrédients au besoin pour qu'ils puissent passer dans la trémie d'alimentation de la centrifugeuse.
2. Extraire le jus des ingrédients dans l'ordre où ils sont énumérés.
3. Mélanger et servir immédiatement.

Servir : 1 à 2

Jus vert au chou frisé et aux épinards

Ingrédients :

- 4 feuilles moyennes de chou frisé
- 2 carottes moyennes épluchées
- 1/2 citron moyen épluché
- 1 morceau de gingembre de 1 po
- 1 tasse de feuilles de jeunes épinards
- 1 pomme Granny Smith moyenne

Préparation :

1. Couper les ingrédients au besoin pour qu'ils puissent passer dans la trémie d'alimentation de la centrifugeuse.
2. Extraire le jus des ingrédients dans l'ordre où ils sont énumérés.
3. Mélanger et servir immédiatement.

Servir : 1 à 2

Jus de tomate et de légumes épicé

Ingrédients :

- 2 fleurons de brocoli avec les tiges
- 1/4 de poivron vert moyen
- 1 grosse carotte
- 1 grosse tige de céleri
- 1 grosse tomate
- Sauce au piment fort, au goût

Préparation :

1. Couper les ingrédients au besoin pour qu'ils puissent passer dans la trémie d'alimentation de la centrifugeuse.
2. Extraire le jus des ingrédients dans l'ordre où ils sont énumérés, à l'exception de la sauce au piment fort.
3. Ajouter la sauce au piment fort en mélangeant et servir immédiatement.

Servir : 1 à 2

Jus aux trois baies

Ingrédients :

- 1/2 tasse de bleuets
- 1/2 tasse de framboises
- 1/2 tasse de fraises
- 1/2 tasse de raisins verts

Préparation :

1. Extraire le jus des ingrédients dans l'ordre où ils sont énumérés.
2. Mélanger et servir immédiatement.

Servir : 1 à 2

Dépannage

La centrifugeuse ne fonctionne pas quand elle est en position MARCHE (I).

- Le mécanisme de verrouillage est peut-être mal engagé. Vérifier que le mécanisme de verrouillage soit bien engagé dans les deux creux des deux côtés du couvercle de la centrifugeuse. Consulter le page 17, étapes 3 et 4.
- Cet appareil est équipé d'un dispositif contre les surcharges. Si le moteur s'arrête pendant qu'il est en marche à cause d'une surchauffe, débrancher et laisser refroidir l'appareil pendant 15 minutes. Rebrancher l'appareil après 15 minutes et continuer l'opération.

Le moteur semble s'arrêter quand il extrait le jus.

- L'action centrifuge peut être trop vigoureuse. Essayer de ralentir l'extraction de jus en poussant plus lentement le pousseur d'aliments. Consulter la page 18, étape 3.
- De la pulpe mouillée peut s'accumuler sous le couvercle de la centrifugeuse ou sous le récipient à pulpe. Mettre la centrifugeuse en position ARRÊT (O) et débrancher. Vider le récipient à pulpe puis nettoyer le couvercle de jus et le panier-filtre.

Il se concentre trop de pulpe dans le panier-filtre.

- Mettre la centrifugeuse en position ARRÊT (O) et débrancher. Enlever le panier-filtre et nettoyer les parois du filtre avec une brosse fine. Cela enlèvera l'accumulation de fibres excédentaires qui peut empêcher la bonne circulation de jus. Consulter les pages 19 et 20.

La pulpe est trop mouillée et il n'y a pas assez de jus extrait.

- Pousser délicatement les aliments à l'aide du pousseur d'aliments. Consulter la page 18, étape 3.
- Mettre la centrifugeuse en position ARRÊT (O) et débrancher. Retirer immédiatement le panier-filtre, le tenir sous l'eau courante et nettoyer l'intérieur et l'extérieur du filtre avec une brosse fine. Cela enlèvera l'accumulation de fibres excédentaires qui peut empêcher la bonne circulation de jus. Consulter les pages 19 et 20.

Le jus se vaporise en dehors du distributeur de jus.

- Pousser délicatement les aliments à l'aide du pousseur d'aliments. Consulter la page 18, étape 3.

Le jus continue à couler du distributeur immédiatement après l'extraction.

- Le moteur en MARCHE (I), soulever et abaisser le pousseur d'aliments plusieurs fois dans le mécanisme d'alimentation. Cette action pousse la pulpe et le jus restants en dehors du bol de centrifugeuse.

La centrifugeuse vibre trop.

- Accumulation de pulpe dans le panier-filtre. Mettre la centrifugeuse en position ARRÊT (O) et la débrancher de sa prise. Retirer immédiatement le panier-filtre, le tenir sous l'eau courante et nettoyer l'intérieur et l'extérieur du filtre avec une brosse fine. Consulter les pages 19 et 20. Si l'appareil continue de vibrer après le nettoyage, cela pourrait être un signe que le panier-filtre est endommagé; visiter hamiltonbeach.com/customer-service aux É.-U., ou hamiltonbeach.ca/customer-service au Canada.

Garantie limitée

Cette garantie s'applique aux produits achetés et utilisés aux É.-U. et au Canada. C'est la seule garantie expresse pour ce produit et est en lieu et place de tout autre garantie ou condition.

Ce produit est garanti contre tout défaut de matériaux et de main-d'oeuvre pour une période des cinq (5) ans à compter de la date d'achat d'origine au Canada et trois (3) ans à compter de la date d'achat d'origine aux É.-U. Au cours de cette période, votre recours exclusif se limitera au remplacement de ce produit ou tout autre composant défectueux, à notre discrétion. Cependant, vous êtes responsables des frais associés au retour du produit ou d'un composant en vertu de la présente garantie. Si le produit ou le composant est non disponible, nous le remplacerons avec un article similaire de valeur égale ou supérieure.

Cette garantie ne couvre pas le verre, les filtres, l'usure d'un usage normal, l'utilisation non conforme aux directives imprimées, ou des dommages au produit résultant d'un accident, modification, utilisation abusive ou incorrecte. Cette garantie s'applique seulement à l'acheteur original ou à la personne l'ayant reçu en cadeau. La présentation du reçu de vente d'origine comme preuve d'achat est nécessaire pour faire une réclamation au titre de cette garantie. Cette garantie s'annule si le produit est utilisé autrement que par une famille ou si l'appareil est soumis à toute tension ou forme d'onde différente des caractéristiques nominales précisées sur l'étiquette (par ex. : 120 V ~ 60 Hz).

Nous excluons toutes les réclamations au titre de cette garantie pour les dommages spéciaux, consécutifs et indirects causés par la violation de garantie expresse ou implicite. Toute responsabilité est limitée au prix d'achat. **Chaque garantie implicite, y compris toute garantie ou condition de qualité marchande ou d'adéquation à un usage particulier, est exonérée, sauf dans la mesure interdite par la loi, auquel cas la garantie ou condition est limitée à la durée de cette garantie écrite.** Cette garantie vous donne des droits légaux précis. Vous pouvez avoir d'autres droits qui varient selon l'endroit où vous habitez. Certaines provinces ne permettent pas les limitations sur les garanties implicites ou les dommages spéciaux ou indirects de telle sorte que les limitations ci-dessus ne s'appliquent peut-être pas à votre cas.

Pour faire une réclamation au titre de la garantie, veuillez ne pas retourner cet appareil au magasin. Veuillez nous écrire à Hamilton Beach Brands, Inc., Customer Service Department, 4421 Waterfront Dr., Glen Allen, VA 23060, ou visiter le site hamiltonbeach.com/customer-service aux États-Unis ou hamiltonbeach.ca/customer-service au Canada. Pour obtenir un service plus rapide, veuillez repérer les numéros de modèle, de type et de séries sur votre appareil.

SALVAGUARDIAS IMPORTANTES

Cuando utilice aparatos eléctricos, siempre deben seguirse precauciones de seguridad básicas a fin de reducir el riesgo de incendio, descarga eléctrica, y/o lesiones a personas, incluyendo las siguientes:

1. Lea todas las instrucciones.
2. Este aparato no se destina para utilizarse por personas cuyas capacidades físicas, sensoriales o mentales sean diferentes o estén reducidas, o carezcan de experiencia o conocimiento, a menos que dichas personas reciban una supervisión o capacitación para el funcionamiento del aparato por una persona responsable de su seguridad.
3. Este electrodoméstico no debe ser utilizado por niños. Mantenga el electrodoméstico y su cable fuera del alcance de los niños.
4. Verifique que el voltaje de su instalación corresponda con el del producto.
5. Se requiere de una estrecha supervisión cuando el aparato se use por o cerca de niños. Los niños deben supervisarse para asegurar que ellos no empleen los aparatos como juguete.
6. Para protegerse contra un riesgo de descarga eléctrica, no ponga el cable, enchufe, base o motor en agua o cualquier otro líquido.
7. APAGUE el electrodoméstico (●) y, después, desenchúfelo del tomacorriente cuando no esté en uso, antes de armar o desarmar piezas y antes de limpiarlo. Para desenchufarlo, tome el enchufe y retírelo del tomacorriente. Nunca tire del cable eléctrico.
8. Evite todo contacto con piezas móviles. Mantenga los dedos fuera de la tolva de alimentación. No intente anular ningún mecanismo de interbloqueo de seguridad.
9. Nunca meta el alimento en el ducto con la mano. Siempre use los empujadores de alimento.
10. Siempre asegúrese de que el extractor de jugo se encuentre ensamblado completa y adecuadamente antes de encender el motor. La unidad no se ENCENDERÁ a menos que esté ensamblada como corresponde. No libere el brazo de bloqueo de seguridad mientras el extractor de jugo está en funcionamiento.
11. Asegúrese de volver el interruptor a la posición OFF (●/apagado) después de cada uso del extractor de jugo. Verifique que el motor se haya detenido por completo antes de comenzar a desensamblar.
12. No coloque los dedos u otros objetos dentro de la tolva de alimentación del extractor mientras está en funcionamiento. Si un trozo de alimento queda trabado en la apertura, utilice el empujador para destrabarlo. Cuando no pueda utilizar este método, OFF (●/apagado) el motor, desenchufe el cable del tomacorriente y desarme el extractor de jugo para retirar el alimento.
13. No utilice el aparato si la canasta del colador giratorio o la cubierta del jugo están dañadas o tienen grietas visibles.
14. Para reducir el riesgo de lesiones personales y/o daños al aparato, no utilice la canasta coladora si se encuentra doblada, abollada o dañada de alguna manera.
15. No lo utilice sin el recipiente para pulpa en su lugar.
16. Las cuchillas son filosas; manéjelas con cuidado. No toque las cuchillas de corte pequeñas ubicadas en la base de la canasta coladora de acero inoxidable.
17. Mantenga el cabello, la ropa y las joyas, al igual que las espátulas y otros utensilios, lejos de la tolva de alimentación durante el funcionamiento para prevenir la posibilidad de graves lesiones y/o daños al artefacto.
18. No deje el aparato sin atención mientras está en funcionamiento.
19. No opere ningún aparato con cables o enchufe dañados o después de que el aparato funcione mal o se caiga o dañe de cualquier manera. El reemplazo del cable de suministro y las reparaciones deben ser efectuadas por el fabricante, su agente de servicio, o personas igualmente calificadas para poder evitar un peligro. Comuníquese con Servicio al cliente para obtener información sobre la revisión, la reparación o los ajustes, según lo establecido en la Garantía limitada.

20. El uso de accesorios no recomendados o vendidos por. El fabricante del electrodoméstico puede provocar incendios, descargas eléctricas o lesiones personales.
21. No lo use en exteriores.
22. Siempre use el aparato sobre una superficie seca y plana.
23. No deje que el cable cuelgue del borde de la mesa o cubierta, o toque superficies calientes, incluyendo la estufa.
24. No lo coloque sobre o cerca de un quemador caliente eléctrica o a gas, o dentro de un horno caliente.
25. Verifique que el aparato esté OFF (●/apagado) antes de enchufar el cable en el tomacorriente. Para desconectar, gire el control a OFF (●/apagado) luego quite el enchufe del tomacorriente. Para desconectarlo, agarre el enchufe y retire del tomacorrientes. Nunca tire el cable de alimentación.
26. No use el aparato para otro propósito que no sea para el que fue hecho.
27. **¡PRECAUCIÓN!** A fin de evitar un riesgo debido a la reconfiguración inadvertida de la protección térmica, este artefacto no debe recibir suministro mediante un dispositivo de derivación externo, como un temporizador, o conectarse a un circuito que la empresa de servicio regularmente activa y desactiva.

GUARDE ESTAS INSTRUCCIONES

Otra información de seguridad para el cliente

Este aparato ha sido diseñado solamente para uso doméstico.

⚠ ADVERTENCIA Riesgo de descarga eléctrica: Este aparato cuenta con un enchufe polarizado (una pata más ancha) que reduce el riesgo de una descarga eléctrica. El enchufe embona únicamente en una dirección dentro de un tomacorriente polarizado. No trate de obviar el propósito de seguridad del enchufe modificándolo de alguna manera o utilizando un adaptador. Si el enchufe no entra completamente en la toma, invierta el enchufe. Si aún no entra, haga que un electricista reemplace la toma.

El largo del cable que se usa en este aparato fue seleccionado para reducir el peligro de que alguien se enganche o tropiece con un cable más largo. Si es necesario usar un cable más largo, se podrá usar un cable de extensión aprobado. La clasificación eléctrica nominal del cable de extensión debe ser igual o mayor que la clasificación nominal del aparato. Es importante tener cuidado de colocar el cable de extensión para que no se pliegue sobre el mostrador o la mesera en donde niños puedan tirar del mismo o tropezarse accidentalmente. La clasificación eléctrica de este aparato se encuentra en el panel inferior de la unidad.

La canasta coladora es un filtro delicado. Si se dobla o daña, no la use, ya que podría romperse en pedacitos y provocar lesiones personales y/o daños al artefacto. Visite hamiltonbeach.com/parts solicitar una nueva canasta. Reemplace la canasta cuando dé señales de desgaste.

Esta máquina está equipada con una protección de sobrecarga del motor. Si el motor se detiene durante el funcionamiento debido al sobrecalentamiento, desenchufe la unidad y déjela enfriar durante 15 minutos. Vuelva a enchufar la máquina después de 15 minutos para reanudar el funcionamiento normal.

⚠ ADVERTENCIA Riesgo de corte o aplastamiento. Conducto de alimentación. No coloque las manos o dedos dentro de la tolva de alimentación. Siempre utilice el empujador de alimentos.
No seguir estas instrucciones puede provocar graves lesiones personales.

Piezas y características

Para ordenar piezas, visite:
hamiltonbeach.com/parts

1	Empujador de alimentos
2	Tolva de alimentación ancho
3	Cubierta del extractor
4	Canasta coladora con micromalla de acero inoxidable
5	Recipiente para pulpa
6	Sujetadores de bloqueo
7	Interruptor ENCENDIDO/ APAGADO (I/O)
8	Base del motor
9	Pico para jugo
10	Recipiente colador

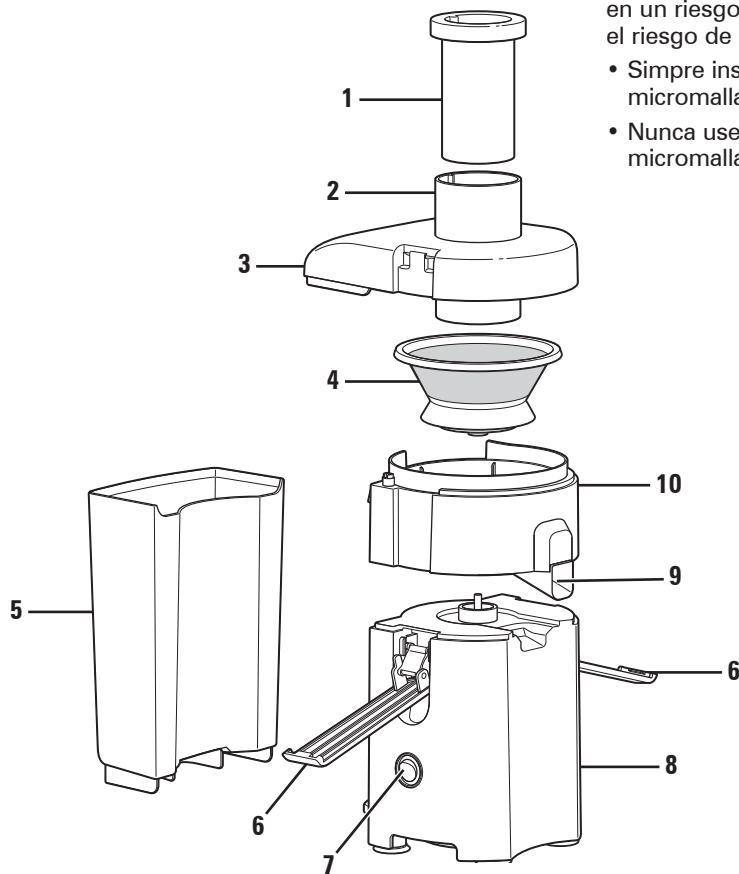

⚠ ADVERTENCIA Riesgo de laceración.

La canasta coladora con micromalla puede salir volando durante el uso si es dañada, resultando en un riesgo de cortes o lesiones. Para reducir el riesgo de lesiones personales:

- Siempre inspeccione la canasta coladora con micromalla antes de cada uso.
- Nunca use una canasta coladora con micromalla rajada, doblada o dañada.

Cómo ensamblar

Antes del primer uso: Después de desempacar el extractor de jugo, retire el cartón de la canasta y lave todo, excepto la base del motor con agua tibia jabonosa. Enjuague y seque inmediatamente. Nunca sumerja la base del motor en agua u otros líquidos; límpiela con una esponja húmeda.

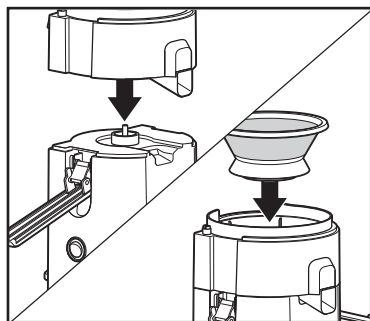

1. Coloque el recipiente colador sobre la base del motor. Coloque la canasta coladora de acero inoxidable dentro del recipiente colador.

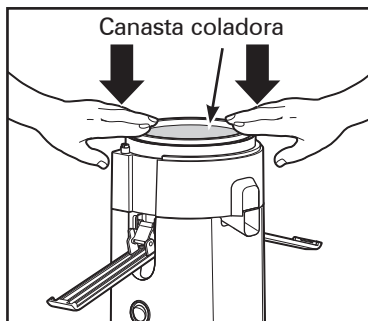

2. Con las manos en el borde exterior, presione firmemente hacia abajo la cesta coladora hasta que quede en su posición.

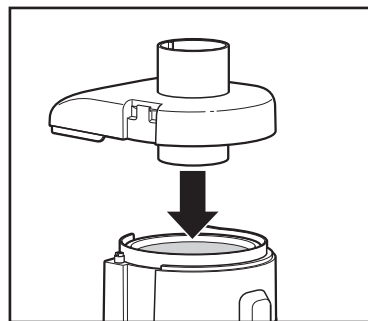

3. Coloque la cubierta del extractor sobre el recipiente colador, ubicando la tolva de alimentación sobre la canasta coladora y baje hasta su posición.

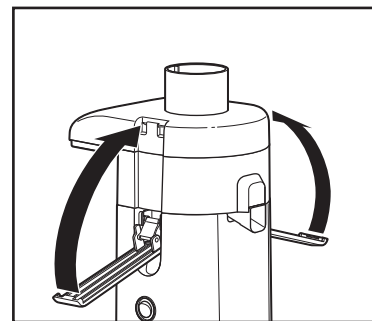

4. Eleve los sujetadores de bloqueo hasta que enganchen en su lugar.

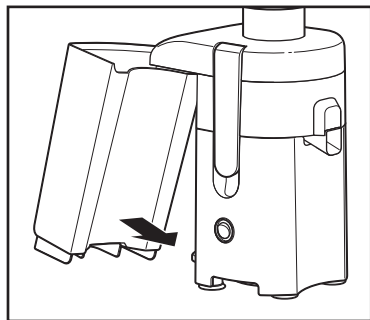

5. Coloque el recipiente para pulpa en su lugar inclinándolo un poco.

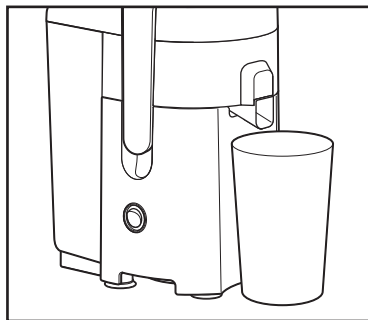

6. Coloque un vaso u otro recipiente debajo del pico para jugo. Deslice el empujador de alimentos hacia abajo en el canal de alimentación alineando la ranura en el empujador de alimentos con una pequeña cresta en el interior de la parte superior del canal de alimentación.

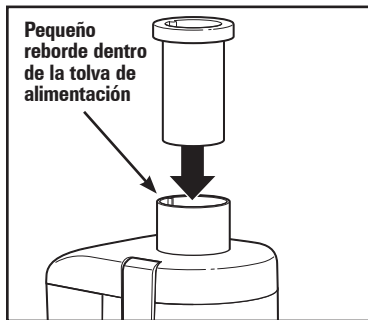

CONSEJO: Para minimizar la limpieza, coloque una bolsa grande 100 % compostable o una bolsa de supermercado en el contenedor de pulpa para recolectar la pulpa. (Ver página 30 para más información.)

Cómo usar

Lave las frutas y vegetales.

NOTA: No será necesario cortar algunas frutas y verduras, como las zanahorias y los pepinos, ya que caben enteras en la tolva de alimentación. Se deben quitar los huesos de cualquier fruta de hueso antes de extraer el jugo. Recomendamos pelar las frutas y vegetales como naranjas, melones o mangos antes de colocarlos en el extractor para minimizar el impacto sobre el sabor del jugo.or.

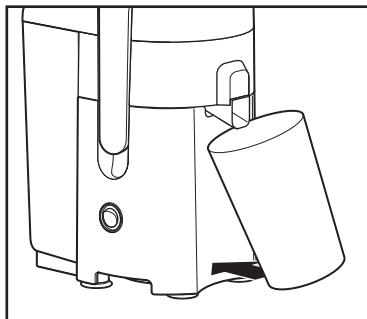

1. Verifique que el extractor de jugo se encuentre ensamblado correctamente (ver página 29) y coloque un vaso o recipiente debajo del pico.

4. Para minimizar la limpieza, coloque una bolsa grande 100% compostable o bolsa de supermercado en contenedor de pulpa para recolectar pulpa. No permita que el recipiente para pulpa se desborde, ya que esto puede provocar un mal funcionamiento o daños a la unidad.

NOTA: No permita que el recipiente para pulpa se desborde, ya que esto puede provocar un mal funcionamiento o daños a la unidad.

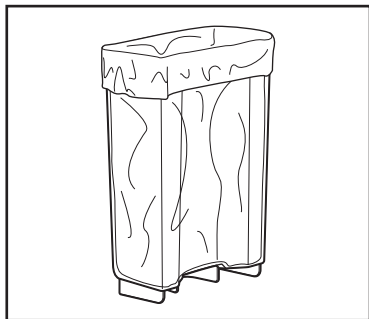

⚠ ADVERTENCIA Riesgo de laceración.

Nunca use los dedos para ingresar alimentos en la tolva de alimentación o para despejarla. Siempre use el empujador de alimentos incluido.

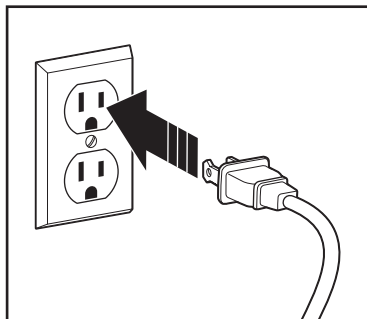

2. Enchufe en el tomacorriente. Presione el botón ENCENDIDO/APAGADO (I/O) a ENCENDIDO (I).

3. **Con el motor encendido, coloque los alimentos dentro de la tolva de alimentación.** Con cuidado use el empujador de alimentos para enviarlos hacia abajo por la tolva de alimentación. **Para extraer la mayor cantidad de jugo, siempre ejerza presión con el empujador de alimentos lentamente.**

El jugo fluirá al vaso u otro recipiente y la pulpa separada se acumulará en el recipiente para pulpa.

NOTA: El recipiente para pulpa puede vaciarse durante el funcionamiento APAGADO (OFF/O) el extractor de jugo y luego retirando el recipiente para pulpa. (Vuelva a colocar el recipiente para pulpa antes de continuar con la extracción.)

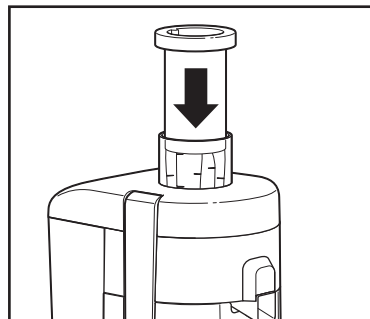

Cómo desensamblar

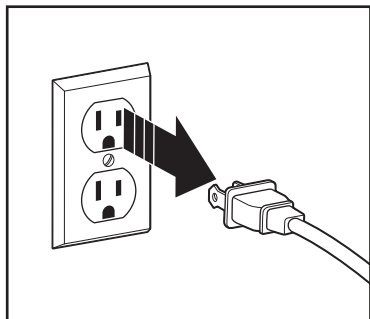

1. Coloque el interruptor en la posición APAGADO (O) y desenchufe la unidad. Permita que la canasta coladora deje de girar.

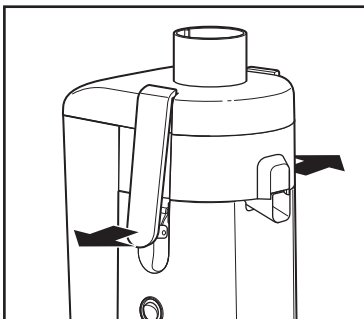

2. Libere los sujetadores de bloqueo.

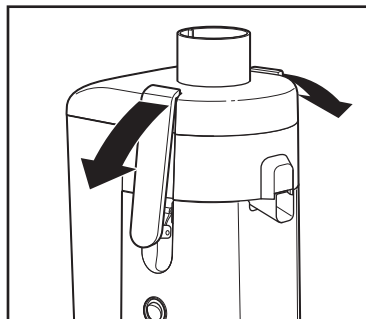

3. Mueva los sujetadores de bloqueo hacia abajo.

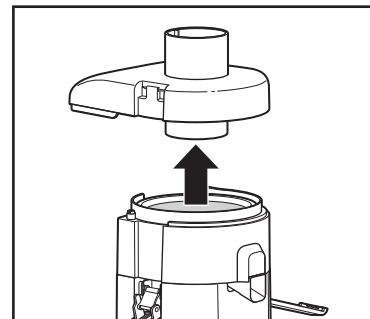

4. Quite la cubierta.

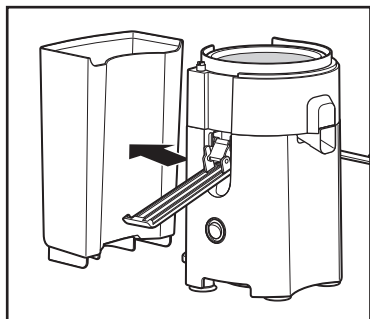

5. Retire el recipiente para pulpa deslizando en sentido contrario a la base del motor.

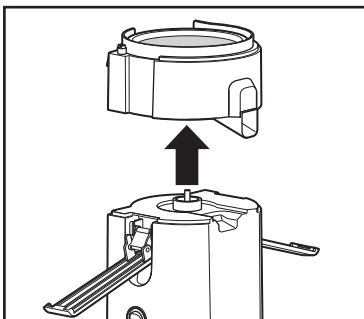

6. Levante el recipiente colador con la canasta coladora todavía en su lugar.

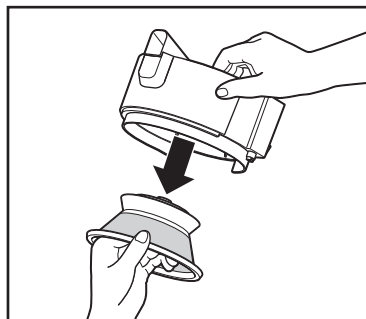

7. Para quitar la canasta coladora, gire el recipiente colador hacia abajo y con cuidado retire la canasta. (Es recomendable quitar la canasta coladora sobre un lavabo).

Cuidado y limpieza

1. Desenchufe.
2. **Limpie la canasta coladora inmediatamente para evitar que la pulpa se seque.** Sostenga la canasta coladora bajo un chorro de agua y utilice un cepillo fino para limpiar el interior y el exterior del colador.
3. Todas las piezas extraíbles son aptas para lavavajillas. NO use la configuración "SANITIZE" (DESINFECTAR) cuando lave en el lavavajillas. Las temperaturas del ciclo "SANITIZE" (DESINFECTAR) podrían dañar su producto. No coloque la base del motor en el lavavajillas. Puede ocurrir decoloración del plástico con algunas frutas y verduras. Para ayudar a prevenir esto, lave todas las piezas inmediatamente después de su uso. Puede ocurrir alguna distorsión de piezas si la temperatura de su lavavajillas doméstico es más alta de lo normal o si las piezas se colocan demasiado cerca del elemento calefactor.
NOTA: Para ayudar con la limpieza, sumerja la canasta coladora en agua jabonosa caliente durante aproximadamente 10 minutos inmediatamente después de terminar de extraer jugo. Si la pulpa se deja secar en la canasta, puede obstruir los poros finos de la malla del filtro, lo que reduce la eficacia del extractor de jugo.
4. Limpie la base del extractor de jugo con un paño suave húmedo y séquela.

⚠ ADVERTENCIA Riesgo de descarga eléctrica.

No sumerja la base del motor en agua o en cualquier otro líquido.

⚠ PRECAUCIÓN Riesgo de laceración.

El centro de la canasta coladora contiene cuchillas pequeñas y filosas para procesar frutas y vegetales durante la función de extracción de jugo. No toque las cuchillas cuando manipule la canasta coladora.

Un cepillo fino es la herramienta más efectiva para limpiar la canasta coladora. Utilizando el cepillo, sostenga la canasta coladora bajo agua corriente y cepille dentro y fuera de la canasta. Siempre maneje la canasta coladora con cuidado, ya que puede dañarse con mucha facilidad.

Consejos, técnicas y recetas para hacer jugos

Compra y almacenamiento de frutas y vegetales:

- Siempre lave las frutas y vegetales antes de extraer jugo.
- Siempre use frutas y vegetales frescos para extraer jugo.
- Para ahorrar dinero y obtener productos más frescos, compre frutas y vegetales que estén en temporada.
- Mantenga sus frutas y vegetales listos para la extracción lavándolos antes del almacenamiento.
- La mayoría de las frutas y los vegetales más duros pueden almacenarse a temperatura ambiente fresca. Los elementos más delicados y perecederos, como tomates, fresas, verduras de hoja, apio, pepinos y hierbas deben almacenarse en el refrigerador hasta que se necesiten.

Preparación de frutas y vegetales:

- E recomienda que las frutas y vegetales como naranjas, melones o mangos se pelen antes de colocarlos en el extractor de jugo para minimizar el impacto en el sabor del jugo.
- Todas las frutas de carozo y semillas grandes como pelones, duraznos, damascos, ciruelas y cerezas **DEBEN** descarozarse antes de la extracción.
- Para facilitar extraer jugo de verduras y hierbas, haga una bola apretada y luego colóquela entre frutas y/o verduras duras para empujarlas al extraer jugo.

Consejo: Su extractor prepara jugo de naranja vigorizante y espumoso. Sólo pele las naranjas y haga jugo. Para mejores resultados, refrigere las naranjas antes.

Cómo usar la pulpa:

- La pulpa sobrante de la extracción de frutas y vegetales está conformada mayormente por fibras y celulosa, las que, al igual que el jugo, contienen nutrientes necesarios para la dieta diaria y pueden utilizarse de diferentes maneras. Sin embargo, al igual que el jugo, la pulpa debe utilizarse ese mismo día para evitar la pérdida de vitaminas.
- Existe una serie de recetas que utilizan pulpa. También puede usarse para espesar guisos y sopas.
- La pulpa es muy utilizada en jardines como compost.

Leche de soya, leche de almendras y leche de arroz:

Su extractor de jugo puede utilizarse para preparar leche de soya, leche de almendras y leche de arroz. Debe ponerse en remojo una taza de soya, almendras o arroz con cuatro tazas de agua durante 24 a 48 horas en el refrigerador. Lentamente vierta una taza de la mezcla por vez en la tolva de alimentación. El líquido extraído de la mezcla remojada es la "leche".

NOTAS:

- Las almendras deben dejarse en remojo 24 a 48 horas antes de realizar la extracción.
- La leche de soya debe hervirse para mejorar el sabor.
- Puede agregarse vainilla, miel y azúcar para mejorar el sabor de cada tipo de leche.

Recetas

Jugo de manzana y betabel

Ingredientes:

- 1 manzana Granny Smith mediana
- 1 betabel grande, pelado y cortado
- 1 limón mediano, pelado

Instrucciones:

1. Corte los ingredientes según sea necesario para que quepan a través de la tolva de alimentación del extractor de jugo.
2. Extraiga jugo de los ingredientes en el orden indicado.
3. Revuelva y sirva de inmediato.

Sirve: 1–2

Jugo de manzana, pera y plátano

Ingredientes:

- 1 plátano mediano, pelado (el plátano se hará puré, no jugo, en la canasta coladora)
- 1 manzana Granny Smith grande
- 1 pera grande
- 1 cucharadita de miel, si lo desea

Instrucciones:

1. Corte los ingredientes según sea necesario para que quepan a través de la tolva de alimentación del extractor de jugo.
2. Extraiga jugo de los ingredientes en el orden indicado.
3. Agregue la miel y sirva inmediatamente.

Sirve: 1–2

Jugo de zanahoria, manzana y naranja

Ingredientes:

- 2 zanahorias grandes, cortadas
- 1 manzana grande
- 1 naranja grande, pelada

Instrucciones:

1. Corte los ingredientes según sea necesario para que quepan a través de la tolva de alimentación del extractor de jugo.
2. Extraiga jugo de los ingredientes en el orden indicado.
3. Revuelva y sirva de inmediato.

Sirve: 1–2

Jugo verde de col rizada, pepino y cilantro

Ingredientes:

- 6 hojas grandes de col rizada
- 1 pepino grande
- 1 tallo de apio con hojas
- 1 lima mediana, pelada
- 2 puñados pequeños de cilantro
- 1 manzana Granny Smith mediana

Instrucciones:

1. Corte los ingredientes según sea necesario para que quepan a través de la tolva de alimentación del extractor de jugo.
2. Extraiga jugo de los ingredientes en el orden indicado.
3. Revuelva y sirva de inmediato.

Sirve: 1–2

Recetas (cont.)

Jugo de mango, piña y jengibre

Ingredientes:

Rodaja de jengibre de 1/4 de pulgada (6 mm) y 1 pulgada (25 mm) de diámetro
1/2 mango grande, pelado y sin hueso
1/4 piña fresca, pelada

Instrucciones:

1. Corte los ingredientes según sea necesario para que quepan a través de la tolva de alimentación del extractor de jugo.
2. Extraiga jugo de los ingredientes en el orden indicado.
3. Revuelva y sirva de inmediato.

Sirve: 1–2

Jugo verde de col rizada y espinacas

Ingredientes:

4 hojas de col rizada medianas
2 zanahorias grandes, peladas
1/2 limón, pelado
pieza de jengibre de 1 pulgada
1 taza de hojas de espinaca tiernas
1 manzana Granny Smith mediana

Instrucciones:

1. Corte los ingredientes según sea necesario para que quepan a través de la tolva de alimentación del extractor de jugo.
2. Extraiga jugo de los ingredientes en el orden indicado.
3. Revuelva y sirva de inmediato.

Sirve: 1–2

Jugo de tomate vegetariano picante

Ingredientes:

2 ramilletes de brócoli con tallos
1/4 pimienta verde mediana
1 zanahoria grande
1 tallo de apio grande
1 tomate grande
Salsa picante al gusto

Instrucciones:

1. Corte los ingredientes según sea necesario para que quepan a través de la tolva de alimentación del extractor de jugo.
2. Extraiga jugo de los ingredientes en el orden indicado, excepto la salsa picante.
3. Agregue la salsa picante revolviendo y sirva inmediatamente.

Sirve: 1–2

Jugo triple de bayas

Ingredientes:

1/2 taza de arándanos azules
1/2 taza de frambuesas
1/2 taza de fresas
1/2 taza de uvas verdes

Instrucciones:

1. Extraiga jugo de los ingredientes en el orden indicado.
2. Revuelva y sirva de inmediato.

Sirve: 1–2

Resolviendo problemas

La máquina no funciona cuando se presiona el interruptor de ENCENDIDO (I).

- Los sujetadores de bloqueo pueden estar mal enganchados. Verifique que se encuentren bien colocados en las dos ranuras sobre ambos lados de la cubierta del extractor. Ver página 29, pasos 3 y 4.
- Esta máquina está equipada con una protección de sobrecarga del motor. Si el motor se detiene durante el funcionamiento debido al sobrecalentamiento, desenchufe la unidad y déjela enfriar durante 15 minutos. Vuelva a enchufar la máquina después de 15 minutos para reanudar el funcionamiento normal.

El motor parece ahogarse cuando se está extrayendo jugo.

- La extracción puede ser demasiado potente. Intente una extracción de jugo más lenta utilizando el empujador de alimentos más despacio. Ver página 30, paso 3.
- Puede acumularse pulpa húmeda bajo la cubierta del extractor o el recipiente para pulpa. APAGUE (O) la unidad y desenchúfela. Vacíe el recipiente para pulpa, luego limpie la cubierta y la canasta coladora.

Se acumula una cantidad excesiva de pulpa en la micromalla de la canasta coladora.

- APAGUE (O) la unidad y desenchúfela. Quite la canasta coladora y limpie las paredes de la malla con un cepillo fino. Esto quitará la acumulación de exceso de fibra que podría estar frenando el flujo de jugo. Ver páginas 31 y 32.

La pulpa está muy húmeda y se produce muy poco jugo.

- Empuje suavemente los alimentos con empujador de alimentos. Ver página 30, paso 3.
- APAGUE (O) la unidad y desenchúfela. Retire inmediatamente la canasta coladora u sujétela bajo agua corriente y limpie el interior y el exterior de la coladora con un cepillo fino. Esto quitará la acumulación de exceso de fibra que podría estar frenando el flujo de jugo. Ver páginas 31 y 32.

El jugo salpica fuera del pico.

- Empuje suavemente los alimentos con empujador de alimentos. Ver página 30, paso 3.

El jugo chorrea fuera del pico inmediatamente después de la extracción.

- Con el motor ENCENDIDO (I), suba y baje el empujador de alimentos en la tolva de alimentación varias veces. Esta acción elimina la pulpa y el jugo restantes fuera del recipiente colador.

La máquina vibra de manera excesiva.

- Acumulación de pulpa en la malla de la canasta coladora. APAGUE (O) la unidad y desenchufe. Retire inmediatamente la canasta coladora u sujétela bajo agua corriente y limpie el interior y el exterior del colador con un cepillo fino. Consulte las páginas 31 y 32. Si la vibración de la máquina continúa después de la limpieza, esto podría ser una señal de que la canasta coladora está dañada; visite hamiltonbeach.com/customer-service en los EE. UU., o hamiltonbeach.ca/customer-service en Canadá.

Notas

GARANTÍA PARA PRODUCTOS COMPRADOS EN MÉXICO

PRODUCTO:

MARCA:

MODELO:

Grupo HB PS, S.A. de C.V. cuenta con una Red de Centros de Servicio Autorizada, por favor consulte en la lista anexa el nombre y dirección de los establecimientos en la República Mexicana en donde usted podrá hacer efectiva la garantía, obtener partes, componentes, consumibles y accesorios; así como también obtener servicio para productos fuera de garantía. Para mayor información llame sin costo: **Centro de Atención al Consumidor: 800 71 16 100**

Grupo HB PS, S.A. de C.V. le otorga a partir de la fecha de compra:
GARANTÍA DE 3 AÑOS.

COBERTURA

- Esta garantía ampara, todas las piezas y componentes del producto que resulten con defecto de fabricación incluyendo la mano de obra.
- Grupo HB PS, S.A. de C.V. se obliga a reemplazar, reparar o reponer, cualquier pieza o componente defectuoso; proporcionar la mano de obra necesaria para su diagnóstico y reparación, todo lo anterior sin costo adicional para el consumidor.
- Esta garantía incluye los gastos de transportación del producto que deriven de su cumplimiento dentro de su red de servicio.

LIMITACIONES

- Esta garantía no ampara el reemplazo de piezas deterioradas por uso o por desgaste normal, como son: cuchillas, vasos, jarras, filtros, etc.
- Grupo HB PS, S.A. de C.V. no se hace responsable por los accidentes producidos a consecuencia de una instalación eléctrica defectuosa, ausencia de toma de tierra, clavija o enchufe en mal estado, etc.

EXCEPCIONES

Esta garantía no será efectiva en los siguientes casos:

- a) Cuando el producto se hubiese utilizado en condiciones distintas a las normales. (Uso industrial, semi-industrial o comercial.)
- b) Cuando el producto no hubiese sido operado de acuerdo con el instructivo de uso.
- c) Cuando el producto hubiese sido alterado o reparado por personas no autorizadas por Grupo HB PS, S.A. de C.V. el fabricante nacional, importador o comercializador responsable respectivo.

El consumidor puede solicitar que se haga efectiva la garantía ante la propia casa comercial donde adquirió su producto, siempre y cuando Grupo HB PS, S.A. de C.V. no cuente con talleres de servicio.

PROCEDIMIENTO PARA HACER EFECTIVA LA GARANTÍA

- Para hacer efectiva la garantía, lleve su aparato al Centro de Servicio Autorizado más cercano a su domicilio (consulte la lista anexa).
- Si no existe Centro de Servicio Autorizado en su localidad llame a nuestro Centro de Atención al Consumidor para recibir instrucciones de como hacer efectiva su garantía.

FECHA DE ENTREGA	SELLO DEL VENDEDOR	QUEJAS Y SUGERENCIAS
DÍA__ MES__ AÑO__		Si desea hacer comentarios o sugerencias con respecto a nuestro servicio o tiene alguna queja derivada de la atención recibida en alguno de nuestros Centros de Servicio Autorizados, por favor dirigirse a: GERENCIA INTERNACIONAL DE SERVICIO 800 71 16 100 Email: mexico.service@hamiltonbeach.com

CENTROS DE SERVICIO AUTORIZADOS

Ciudad de México

ELECTRODOMÉSTICOS
Av. Plutarco Elías Calles No. 1499
Zacahuitzco, Benito Juárez,
Ciudad de México, C.P. 09490
Tel: 55 5235 2323

CASA GARCÍA

Av. Patriotismo No. 875-B
Mixcoac, Benito Juárez,
Ciudad de México, C.P. 03910
Tel: 55 5563 8723

Nuevo León

FERNANDO SEPÚLVEDA REFACCIONES
Ruperto Martínez No. 238 Ote.
Col. Centro,
Monterrey, N.L., C.P. 64000
Tel: 81 8343 6700

Jalisco

SERVICIOS DE MANTENIMIENTO CASTILLO
Garibaldi No. 1450
Ladrón de Guevara,
Guadalajara, Jalisco, C.P. 44660
Tel: 33 3825 3480

Modelo:
67500

Tipo:
CJ26

Características eléctricas:
120 V~ 60 Hz 400 W

Los modelos incluidos en las instrucciones de Uso y cuidado pueden estar seguidos o no de un sufijo correspondiente a una o varias letras y sus combinaciones, separadas o no por un espacio, coma, barra o guión. Ejemplos de los sufijos pueden ser: "Y" y/o "MX" y/o "MXY" y/o "Z".