

NINJA®

BL642EU

BRUGERVEJLEDNING	2
BEDIENUNGSANLEITUNG	16
OWNER'S GUIDE	30
MANUAL DE USUARIO	44
NOTICE D'UTILISATION	58
MANUALE D'USO	72
BEDIENINGSHANDLEIDING	86
BRUKERGUIDE	100
OMISTAJAN OPAS	114
BRUKSANVISNING	128



VIGTIGE SIKKERHEDSANVISNINGER

Kun til husholdningsbrug

NÅR DER ANVENDES ELEKTRISKE APPARATER, SKAL DE GRUNDLÆGGENDE SIKKERHEDSFORHOLDSREGLER ALTID OVERHOLDES, INKL. FØLGENDE:

LÆS ALLE ANVISNINGER FØR NUTRI NINJA® I NINJA®-BLENDER MED AUTO-IQ®-TEKNOLOGIEN TAGES I BRUG.

⚠ ADVARSEL: Det anbefales, at der ikke anvendes forlængerledninger med dette produkt.

⚠ ADVARSEL: Knivenhederne er ikke fastgjort på enheden. De kan tages ud og er meget skarpe. Håndter dem forsigtigt!

⚠ FORSIGTIG: For at undgå farer, der skyldes utilsigtet genindstilling af termosikringen, må dette apparat ikke forsynes med strøm fra en ekstern kontaktnordning, som for eksempel en timer, eller forbindes til et kredsløb, der jævnligt tændes og slukkes af forsyningsvirksomheden.

VIGTIGT: Dette apparat er ikke beregnet til at blive brugt af personer med nedsatte fysiske og mentale evner, nedsat følesans eller manglende erfaring og viden, medmindre de er blevet vejledt eller instrueret i apparatets anvendelse af en person, der er ansvarlig for deres sikkerhed.

Børn må ikke bruge eller lege med dette apparat. Overvågning er nødvendig for at holde apparatet og dets ledning uden for børns rækkevidde under brug.

GEM DISSE ANVISNINGER

⚠ ADVARSEL: FOR AT MINDSKE FARER FOR BRAND, ELEKTRISK STØD ELLER PERSONSKADER:

- 1 **⚠ ADVARSEL:** Fjern redskaberne før brug. Hvis de ikke fjernes, kan de forårsage skade på eller ødelæggelse af beholderen, hvilket kan føre til personskader.
- 2 **⚠ ADVARSEL:** Knivenhederne er skarpe, er ikke låst på plads og kan tages ud, håndter dem forsigtigt. Hold altid på skaftet, når knivenhederne håndteres. Hvis dette ikke gøres, kan det medføre fare for skæreskader.
- 3 **⚠ ADVARSEL:** Flerlagsknivenheden er skarp og er ikke låst fast. Sørg for, at låget er fastlåst på blenderglasset, hvis hældetuden bruges. Hvis der hældes uden låg, fjernes flerlagsknivenheden først forsigtigt ved at holde på skaftet. Hvis dette ikke gøres, kan det medføre fare for skæreskader.
- 4 **⚠ FORSIGTIG:** Blend ikke varme væsker, da dette kan forårsage for høj trykopygning, der medfører risiko for skoldning af brugeren.
- 5 **⚠ FORSIGTIG:** Vi anbefaler ikke, at der kværnes i vores Nutri Ninja®-bægere.
- 6 **⚠ FORSIGTIG:** Fjern Pro Extractor Blades-enheden fra Nutri Ninja-bægret efter blendning. Opbevar ikke ingredienser i bægret før eller efter blendning, når knivenheden er påmonteret. Noget mad indeholder aktive ingredienser eller udgiver gasser, der udvides hvis de efterlades i en forseglede beholder, hvilket kan resultere i en for høj trykopygning, der kan udgøre en risiko for personskader. Når der opbevares ingredienser i bægret, skal de dækkes med Sip & Seal-låget.
- 7 For at beskytte mod elektriske stød må apparatet ikke sænkes ned i, og ledningen må ikke komme i kontakt med vand og andre væsker.
- 8 MÅ IKKE bruges af børn. Vær meget opmærksom, hvis apparatet anvendes i nærheden af børn. Dette er ikke et legetøj.
- 9 Efterlad aldrig et apparat uden opsyn, mens det er i brug.
- 10 Sluk for apparatet, og tag stikket ud af stikkontakten, når apparatet ikke er i brug, før dets dele samles eller skilles, når de bevægelige dele skal berøres, under brug

og før rengøring. Tag stikket ud ved at tage fat i det og trække det ud af stikkontakten. Træk aldrig i ledningen.

- 11 MISBRUG ALDRIG netledningen. Løft aldrig apparatet i ledningen, og hiv ikke i ledningen for at trække stikket ud af kontakten, tag i stedet fast i stikket, og træk det ud af stikkontakten.
- 12 MÅ IKKE bruges hvis stikket eller netledningen er beskadiget. For at undgå farer skal netledningen eller stikket udskiftes af producenten, producentens serviceagent eller lignende kvalificerede personer, hvis den er beskadiget.
- 13 MÅ IKKE BRUGES hvis apparatet ikke virker, er faldet ned, faldet ned i vand, beskadiget eller efterladt udendørs.
- 14 INDEHOLDER INGEN DELE, DER KAN REPARERES AF BRUGEREN. Forkert genmontering eller reparation kan medføre fare for elektrisk stød eller personskader under brugen af apparatet. Kontakt kundenservice eller et servicecenter vedrørende reparation eller udskiftning, der er dækket af garantien.
- 15 Brug altid apparatet på en tør, jævn overflade.
- 16 For at undgå fare for alvorlig personskade eller beskadigelse af apparatet skal hænder, hår, tøj og køkkenredskaber holdes væk fra beholderen, når den er i brug. Der kan bruges skraber, men kun når apparatet ikke kører.
- 17 Undgå kontakt med bevægelige dele.
- 18 FORSØG IKKE at hvæsse bladene.
- 19 BRUG IKKE apparatet, hvis en af knivenhederne er bøjet eller beskadiget.
- 20 For at mindske risikoen for personskader må knivenhederne aldrig sættes i beholderne, før blenderglasset eller skålen sidder ordentligt fast på motorenheden.
- 21 BRUG IKKE dette apparat på eller i nærheden af varme overflader (som for eksempel gasblus eller elektriske kogeplader eller i en opvarmet ovn).
- 22 Brugen af tilbehør eller ekstraudstyr inkl. sylteglas, der ikke er anbefalet af producenten, kan medføre brand, elektrisk stød eller personskader.
- 23 FJERN IKKE en beholder fra motorenheden, mens apparatet er i brug. Tag altid stikket ud af stikkontakten, når apparatet ikke er i brug.
- 24 For at mindske risikoen for personskader må knivenhederne aldrig isættes, før blenderglasset

eller Nutri Ninja®-bægret sidder ordentligt fast på motorenheden.

- 25 For at mindske risikoen for skader må apparatet ALDRIG bruges, med mindre låget er på plads. PRØV IKKE at bryde eller omgå låsemekanismen. Sørg for, at den udskiftelige knivenhed er korrekt monteret, før apparatet tages i brug.
- 26 UDSÆT IKKE beholderne for ekstreme temperaturændringer.
- 27 LAD ALDRIG netledningen hænge ud over kanten af bordet eller røre ved varme overflader som for eksempel komfurer.
- 28 MÅ IKKE overfyldes. FYLD IKKE til over "MAX"-linjen.
- 29 MÅ IKKE bruges, hvis apparatet er tomt.
- 30 For at mindske fare for forbrændinger, skal apparatet altid køles ned, før delene tages af, og før det rengøres.
- 31 Den maksimale ON-tid er 60 sekunder med et belastning på 1500 W. Hvis apparatet overophedes, aktiveres en termosikring, der slukker for motoren. Nulstil den ved at tage apparatets stik ud af stikkontakten, lad det køle ned, og vent ca. 15 minutter, før det tages i brug igen.
- 32 Hvis enheden overbelastes, blinker lysene på kontrolpanelet, og enheden slukkes. Tag apparatets stik ud af stikkontakten, lad det køle ned, og vent ca. 15 minutter, før det tages i brug igen.
- 33 Maks. forsats pulsering er 30 pulser. Efter 30 pulseringer skal der gå 10 minutter, før pulseringsfunktionen kan bruges igen yderligere 30 gange.
- 34 Den maksimale nominelle effekt er baseret på den flerlagsknivenhed (kande), der kører med den største kraft, andet anbefalet tilbehør kan køre på betydeligt mindre strøm eller effekt.
- 35 For at mindske farer for personskader må Pro Extractor Blade™ aldrig placeres på motorenheden, uden at knivenheden er monteret i Nutri Ninja-bægret først.
- 36 SKUB IKKE mad ned i påfyldningstragten med fingrene. Brug altid den medleverede nedstopper.
- 37 Apparatets tilbehør er ikke beregnet til brug i mikroovne, da det ellers kan blive beskadiget.
- 38 DETTE PRODUKT ER KUN BEREGET TIL HUSHOLDNINGSBRUG. Brug ikke apparatet til anden brug end den, det er beregnet til. Må ikke anvendes udendørs.

Dette apparat er i overensstemmelse med WEEE-direktivet 2012/19/EU vedrørende bortskaffelse af elektrisk og elektronisk udstyr (WEEE).



Dette mærke angiver, at produktet i EU ikke må bortskaffes sammen med andet husholdningsaffald. For at forhindre skader på miljøet eller menneskers sundhed, der skyldes ukontrolleret bortskaffelse af affald, skal produktet genanvendes på en ansvarlig måde for at fremme bæredygtigt genbrug af materielle ressourcer. Returner det brugte apparat ved hjælp af et returnerings- og opsamlingsystem, eller kontakt detailhandleren, hvor apparatet er købt. De kan bringe produktet til en miljøsikker genbrugsstation.

Dette apparat overholder det europæiske direktiv for elektromagnetisk kompatibilitet (EMC) 2014/30/EU og dets ændringer, samt lavspændingsdirektivet (LVD) 2014/35/EU og dets ændringer.

Garanti: Dette produkt er garanteret ubetinget i to år mod alle fabrikerings- og materiale defekter. Denne garanti påvirker ikke lovbestemte rettigheder. Kontakt den lokale forhandler eller besøg www.ninjakitchen.eu, hvis produktet ikke er tilfredsstillende.

DENNE VEJLEDNING DÆKKER MODELNUMRENE:

BL642EU 30

TEKNISKE SPECIFIKATIONER

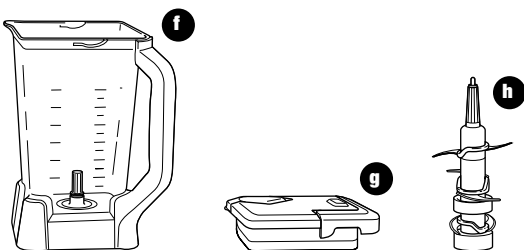
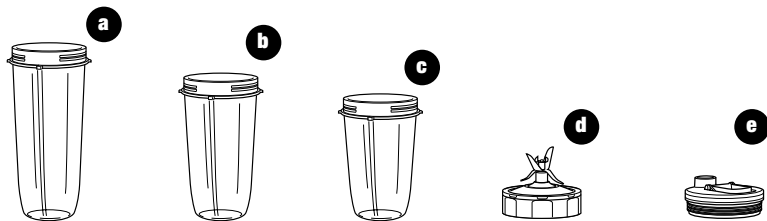
Spænding:	220-240 V~, 50/60 Hz.
Effekt:	1500 W
Blenderglassets kapacitet:	2,1 liter
Maks. væske:	2L
Nutri Ninja® -bægerkapacitet:	500 ml 650 ml 900 ml



Indholdsfortegnelse

Tak fordi du har købt et Nutri Ninja® I Ninja®-blender med Auto-iQ®-teknologi.

Lær Nutri Ninja I Ninja-blender med Auto-iQ-teknologi at kende.....	6
Før første brug.....	8
Samling og brug af Ninja-blenderen.....	9
Samling og brug af Nutri Ninja -bægre.....	11
Programmer, hastighedsindstillinger og brug af blenderglas.....	13
Programmer, hastighedsindstillinger og brug af Nutri Ninja -bægre.....	13
Pleje og vedligeholdelse.....	14
Fejlfinding.....	15



- a 900 ml Nutri Ninja-bæger
- b 650 ml Nutri Ninja-bæger
- c 500 ml Nutri Ninja-bæger
- d Pro Extractor Blades™-enhed
- e Sip & Seal®-låg

- f Blenderglas
- g Blenderlåg med fastlåsende håndtag

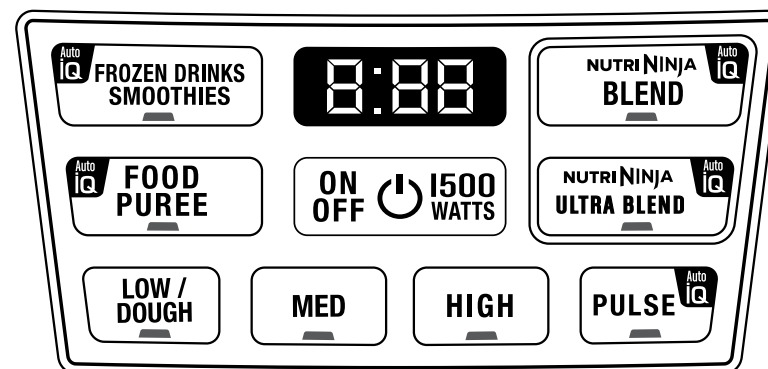
- h Flerlagsknivenhed (blender)
- i Motorenhed

Nutri Ninja® | Ninja®-blender med Auto-iQ®-teknologi er et kraftigt drevet, innovativt redskab med et elegant design og en enestående ydeevne, et fantastisk redskab i ethvert køkken. Nutri Ninja | Ninja-blender med Auto-iQ-teknologi indeholder intelligente programmer, der kombinerer pulsering, blendning og pauser og gør arbejdet for dig! Få gode resultater hver gang uden noget gætværk! Sørg for, at læse anvisninger i brugervejledningen grundigt igennem, inden apparatet tages i brug, for at opnå de bedste resultater.

Nutri Ninja | Ninja-blender med Auto-iQ-teknologi Funktioner:

- Ninja Blade-teknologi, patent ansøgt
- BPA-frit blenderglas (maks. væskekapacitet 2 liter), Nutri Ninja-bægre og låg
- Drypfri hældetud
- Total Crushing®-teknologi
- Lysdiodekontrolpanel med timer
- Solid, skridsikker base
- Smart låg-teknologi for nem frigørelse
- 3 hastigheder: Lav/dej, medium & høj
- 5 Auto-iQ indstillinger - Auto-iQ frosne drinks/smoothies, Auto-iQ puré, Nutri Ninja Auto-iQ Blend, Nutri Ninja Auto-iQ Ultra Blend og Auto-iQ Pulse
- Nutri Ninja-ekstraktion af næringsstoffer og vitaminer*

*Udvind en drink, der indeholder vitaminer og næringsstoffer, fra frugt og grøntsager.



HUSK DISSE VIGTIGE SIKKERHEDSFORHOLDSREGLER, NÅR APPARATET BRUGES:

VIGTIGT: Sørg for, at motorenhedens stik er sat i stikkontakten før brug.

VIGTIGT: Kom aldrig ingredienser i beholderen, hvis tilbehøret ikke er sat i først.

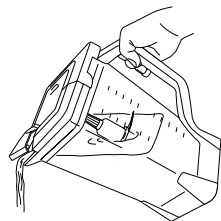
VIGTIGT: Tilbehør er ikke ombytteligt.

VIGTIGT: Forsøg ikke at betjene beholderen, uden at låget er sat på.

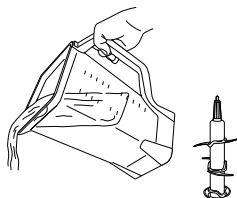
VIGTIGT: Lad aldrig apparatet køre, når det er tomt.

VIGTIGT: Apparatets tilbehør er ikke beregnet til brug i mikrovovne, da det ellers kan blive beskadiget.

⚠ ADVARSEL: Flerlagsknivenheden er skarp og er ikke låst fast. Sørg for, at låget er fastlåst på blenderglasset, hvis hældetuden bruges. Hvis dette ikke gøres, kan det medføre fare for skæreskader.



⚠ ADVARSEL: Flerlagsknivenheden er skarp og er ikke låst fast. Hvis der hældes uden låg, fjernes flerlagsknivenheden først forsigtigt ved at holde på skaftet. Hvis dette ikke gøres, kan det medføre fare for skæreskader.



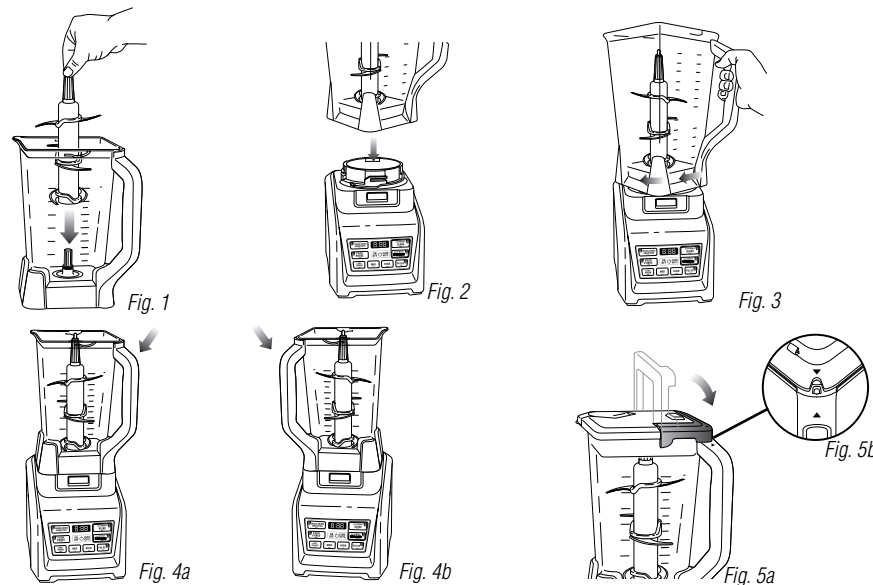
⚠ FORSIGTIG: Nedsænk ikke motorenheden i vand eller anden form for væske.

- 1 Fjern al emballage og mærkater fra apparatet. Adskil/fjern alle dele fra hinanden.
- 2 Vask låg, blenderglas, Nutri Ninja-bægre og knivenhederne i varmt sæbevand. Når knivenhederne vaskes, skal der bruges et opvaskeredskab med et håndtag, for at undgå direkte kontakt mellem hånden og knivene.
- 3 **⚠ ADVARSEL:** Håndter knivenhederne forsigtigt, når de vaskes, da bladene er meget skarpe.
- 3 Håndter knivenhederne forsigtigt for at undgå kontakt med de skarpe kanter. Skyl, og lufttør grundigt.
- 4 Blenderglas, Nutri Ninja-bægre, låg og knivenhederne kan alle maskinopvaskes. Det anbefales, at låg og knivenheder placeres i øverste kurv. Sørg for, at knivenhederne skilles fra beholderen, før de placeres i opvaskemaskinen.
- 5 Tør motorenheden ren med en fugtig klud.

Samling og brug af Ninja® -blenderen

- ⚠ ADVARSEL:** Håndter flerlagsknivenheden forsigtigt, når den vaskes, da bladene er meget skarpe.
 - ⚠ ADVARSEL:** Fjern redskaberne før brug. Hvis de ikke fjernes, kan de forårsage skade på eller ødelæggelse af blenderglasset, hvilket kan føre til personskader.
 - ⚠ ADVARSEL:** Efterlad aldrig apparatet uden opsyn, mens det er i brug.
 - ⚠ FORSIGTIG:** Blend ikke varme væsker, da dette kan forårsage for høj trykbygning, der medfører risiko for skoldning af brugeren.
- VIGTIGT:** Sørg for, at motorenhedens stik er sat i stikkontakten før brug.

SAMLING



- 1 Gennemgå ovenstående advarsels- og forsigtighedsmeddelelser, før der gås videre til nummer 2.
- 2 Placer motorenheden på en ren, tør, flad overflade som for eksempel et køkkenbord eller et bord.
- 3 Hold flerlagsknivenheden øverst på skaftet, og placer den i tandhjulsdrevet inde i kanden. Sørg for, at flerlagsknivenheden sidder ordentligt fast og står opret. **(Fig. 1)**
BEMÆRK: Flerlagsknivenheden passer løst i tandhjulsdrevet.
- 4 Placer motorenheden på en ren, tør, flad overflade som for eksempel et køkkenbord eller et bord.
- 5 Indret og sænk kanden ned på motorenheden. **(Fig. 2)** Håndtaget skal være placeret en anelse til højre for "LOCK"-symbolet på motorenheden.
- 6 Drej skålen i retning med uret, indtil den låses på plads, der høres et klik, når låsen lukker. **(Fig. 3)**
- 7 Kanden kan monteres på motorenheden på to måder, håndtaget kan være i forreste højre hjørne eller i forreste venstre hjørne. **(Fig. 4a, Fig. 4b)**
- 8 Tilføj ingredienserne til kanden, og sørg for, at de ikke overstiger maksimalmarkeringen på siden af glasset.
BEMÆRK: Under blendning af alle typer væsker, såsom drikke eller smoothies, må "MAX LIQUID"-markeringen (2 L) på kanden ikke overskrides.
BEMÆRK: Åbn låget på hældetuden, og tilføj ingredienser igennem åbningen, hvis der skal tilføjes flere ingredienser, mens apparatet er i brug.
- 9 Hold låget i opret stilling i dets håndtag, og placer det oven på kanden på linje med trekanten (▼), der er placeret på låget, og med trekanten (▲), der placeret på kands håndtag. **(Fig. 5a)** Tryk håndtaget ned, indtil der høres et klik. Trekanterne på låget og på skålens håndtag **SKAL** flugte med hinanden, før blenderen kan tændes. **(Fig. 5b)**
- 10 Sæt ledningens stik i stikkontakten, og tryk på startknappen (⏻).
VIGTIGT: Hvis kanden eller låget ikke er monteret korrekt, blinker kontrollampen (⏻), og motorenheden starter ikke. Når kanden og låget er monteret korrekt, vil power-lyset (⏻) lyse op, for at indikere at apparatet er klar til brug.

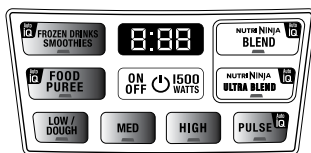


Fig. 6

BRUG

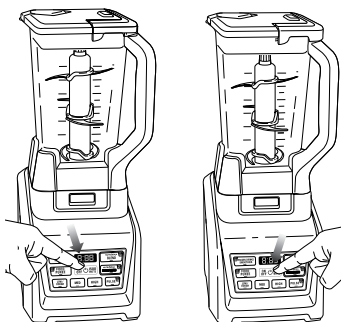


Fig. 7

Fig. 8

FJERNELSE

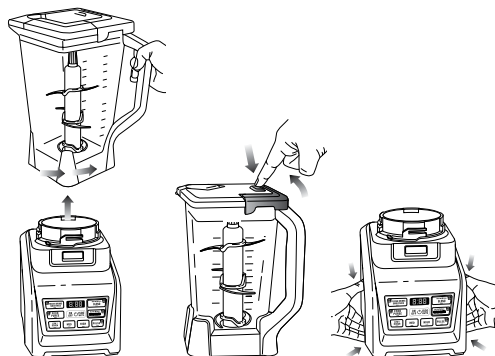


Fig. 9

Fig. 10

Fig. 11

BEMÆRK: Nutri Ninja® I Ninja®-blender med Auto-iQ®-teknologi kan fornemme hvilken beholder, der er monteret på motorenheden. Funktionslysene lyser afhængigt af hvilken beholder, der er monteret på motorenheden. (Fig. 6)

- 11 Gennemgå advarsels- og forsigtighedsmeddelelserne øverst på side 9, før der gås videre til nummer 12.
- 12 Tryk på startknappen for at tænde enheden. Vælg den hastighed eller det Auto-iQ-program, der ønskes. Auto-iQ-programmet stopper automatisk apparatet, når programmet er slut. (Fig. 7)

BEMÆRK: Tryk på Auto-iQ-pulsknappen, så ingredienserne hakkes jævnt, indtil den ønskede konsistens er nået.

BEMÆRK: Maks. forsat pulsering er 30 pulser. Efter 30 pulseringer skal der gå 10 minutter, før pulseringsfunktionen kan bruges igen yderligere 30 gange.

- 13 For at sætte programmet i pause trykkes der på den valgte hastighed eller på Auto-iQ-programmet endnu en gang. Når programmet er standset, lyser lyset på programknappen, indtil der igen trykkes på den for at fortsætte programmet.

- 14 Når den ønskede konsistens er opnået, standses apparatet med tryk på startknappen (⏻) og der ventes indtil flerlagsknivenheden er holdt op med at dreje. (Fig. 8)
- 15 Drej kanden i retning mod uret, og løft den fra motorenheden. (Fig. 9)
- ⚠ **FORSIGTIG: Stik aldrig hænderne ned i kanden, da knivene er skarpe. Hvis der sidder mad fast på glassets sider, kan der bruges en spatel til at skubbe den ned.**
- 16 Åbn hældetuden og brug den til at hælde indholdet ud.
- 17 Ved tykkere konsistenser, skal låget først fjernes med tryk på udløsningsknappen hvorefter lågets håndtag trækkes op i en vinkel på 90 grader og løftes af kanden. Fjern derefter flerlagsknivenheden forsigtigt ved at holde på skaftet. Placer flerlagsknivenheden væk fra arbejdsområdet for at undgå utilsigtet kontakt. Hæld til sidst indholdet ud af kanden. (Fig. 10)
- 18 Sørg for, at motorenhedens stik er taget ud af stikkontakten, når den ikke bruges.
- 19 For at løsne motorenhedens base fra køkkenbordet eller bordet, placeres hænderne under begge sider af motorenheden, som forsigtigt trækkes opad. (Fig. 11)

- ⚠ **ADVARSEL:** Håndter Pro Extractor Blades™-enheden forsigtigt, når den vaskes, da bladene er meget skarpe.
- ⚠ **ADVARSEL:** Fjern redskaberne før brug. Hvis de ikke fjernes, kan de forårsage skade på eller ødelæggelse af Nutri Ninja-bægrene, hvilket kan føre til personskader.
- ⚠ **ADVARSEL:** Efterlad aldrig apparatet uden opsyn, mens det er i brug.
- ⚠ **FORSIGTIG:** Blend ikke varme væsker, da dette kan forårsage for høj trykbygning, der medfører risiko for skoldning af brugeren.
- ⚠ **FORSIGTIG:** Fjern Pro Extractor Blades-enheden fra Nutri Ninja-bægret efter blanding. Opbevar ikke ingredienser i bægret før eller efter blanding, når knivenheden er påmonteret. Noget mad indeholder aktive ingredienser eller udgiver gasser, der udvides hvis de efterlades i en forseget beholder, hvilket kan resultere i en for høj trykbygning, der kan udgøre en risiko for personskader. Når der opbevares ingredienser i bægret, skal de dækkes med Sip & Seal-låget eller låget med hældetud.

SAMLING

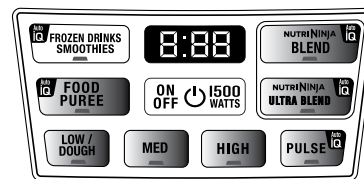


Fig. 1

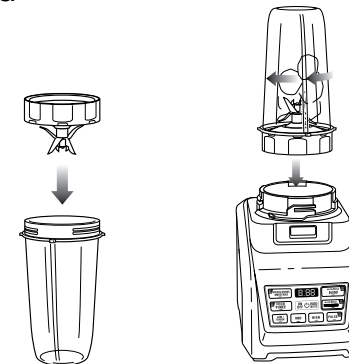


Fig. 2

Fig. 3

VIGTIGT: Når der blendes bløde, tørre ingredienser, som for eksempel daggammelt brød eller hård ost, bruges hurtige impulser på 1 sekund. Fyld ikke for meget i apparatet for ikke at overophede det. Lad apparatet køle ned efter hver brug.

BEMÆRK: Nutri Ninja I Ninja® Blender Duo med Auto-iQ®-teknologi kan fornemme hvilken beholder, der er monteret på motorenheden. Funktionslysene lyser afhængigt af hvilken beholder, der er monteret på motorenheden. (Fig. 1)

- 1 Gennemgå ovenstående advarsels- og forsigtighedsmeddelelser, før der gås videre til nummer 2.
- 2 Placer motorenheden på en ren, tør, flad overflade som for eksempel et køkkenbord eller et bord. Tryk ned på motorenheden for at sikre, at sugeskopperne er fastgjort på køkkenbordet eller bordet.

- 3 Kom ingredienserne i Nutri Ninja-bægret.
- 4 Placer Pro Extractor Blades-enheden i bægret, og skru den stramt på i retning med uret, indtil samlingen er helt tæt. (Fig. 2)
- 5 Vend bægret om, placer det på motorenheden, og flugt mærkerne på bægret med motorenheden. Drej Nutri Ninja-bægret i retning med uret, indtil det låses plads. Der høres et klik, når låsen lukker. (Fig. 3)

BRUG

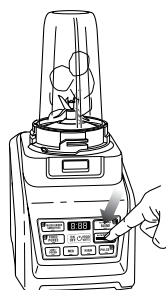


Fig. 4

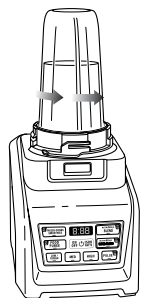


Fig. 5

FJERNELSE

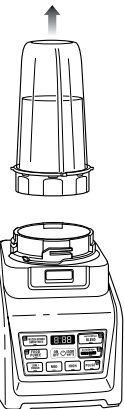


Fig. 6



Fig. 7

6 Gennemgå advarsels- og forsigtighedsmeddelelserne på side 11, før der gås videre.

7 Tryk på startknappen og vælg den hastighed eller det Auto-iQ-program der ønskes. (Fig. 4) Auto-iQ-programmet stopper automatisk apparatet, når programmet er slut.

8 For at sætte programmet i pause trykkes der på den valgte hastighed eller på Auto-iQ-programmet endnu en gang. Når programmet er standset, lyser lyset på programknappen, indtil der igen trykkes på den for at fortsætte programmet.

9 Når den ønskede konsistens er nået, standses apparatet med tryk på startknappen, og der ventes til Pro Extractor Blades-enheden holder op med at dreje. Drej Nutri Ninja®-bægret i retning mod uret, og løft det lige op for at fjerne det. (Fig. 5, Fig. 6)

BEMÆRK: Må ikke overfyldes! For at undgå at spilde, må der ikke kommes ingredienser i til over "MAX"-linjen.

10 Vend bægret, og fjern Pro Extractor Blades-enheden ved at dreje den i retning mod uret. (Fig. 7)

11 Opbevar ikke blendet indhold med Pro Extractor Blades-enheden monteret.

12 Placer Sip & Seal-låget på Ninja Nutri-bægret, drej for at forsegle det, og nyd drikken.

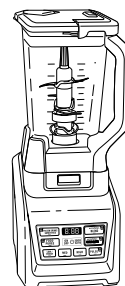
13 Brug Sip & Seal-låget eller låget med hældetud ved opbevaring i bægret.

14 Sørg for, at opbevare Pro Extractor Blades-enheden i et tomt bæger, når den ikke er i brug.

BEMÆRK: Sip & Seal-låget er ikke beregnet til brug med XL multi-servering 1,4 liter Nutri-beholderen.

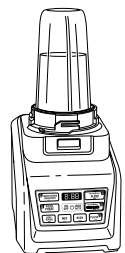
15 Sørg for, at motorenhedens stik er taget ud af stikkontakten, når den ikke bruges.

16 For at løsne motorenhedens base fra køkkenbordet eller bordet, placeres hænderne under begge sider af motorenheden, som forsigtigt trækkes opad.



FUNKTION	BEHOLDER	KNIVTYPE	HASTIGHED eller PROGRAM	TYPE MADVARE
Frosne drikke / knusning af is	Blenderglas	Flerlagskni-venhed	Auto-iQ® frosne drikke/ smoothies	Is Frosne drikke Smoothies
Purering	Blenderglas	Flerlagskni-venhed	Auto-iQ puré	Smoothies Supper* Milkshakes

Programmer, hastighedsindstillinger og brug af Nutri Ninja®-bægre



FUNKTION	BEHOLDER	KNIVTYPE	HASTIGHED eller PROGRAM	TYPE MADVARE
Smoothies	Nutri Ninja®-bæger XL Multi-servering 1,4 liter Ninja-beholder Ninja®-bæger i rustfrit stål	Pro Extractor Blades™-enhed	Nutri Ninja Auto-iQ-blend	Smoothies Iskaffe Milkshakes Proteindrikke
Grønne smoothies	Nutri Ninja-bæger XL Multi-servering 1,4 liter Ninja-beholder Ninja-bæger i rustfrit stål	Pro Extractor Blades™-enhed	Nutri Ninja Auto-iQ-ultra blend	Frosne frugter Frosne grøntsager Grønkål Selleri Spinat Kerner Is
Rivning	Nutri Ninja-bæger	Pro Extractor Blades™-enhed	Auto-iQ-puls Nutri Ninja Auto-iQ-blend Høj	Reven ost Rasp
Hakning	Nutri Ninja-bæger	Pro Extractor Blades™-enhed	Auto-iQ-puls Nutri Ninja Auto-iQ-blend Høj	Salsa Grøntsager Nødder

VIGTIGT: For at undgå overophedning må apparatet ikke køre i over 4 minutter.

* Sørg for, at saucer og supper er neckølet til stuetemperatur før blendning - Ninja®-beholderne er ikke beregnet til varm blendning.

RENGØRING

⚠ FORSIGTIG: Sørg for, at motorenhedens stik er taget ud af stikkontakten, før der isættes eller udtages tilbehør og før rengøring.

⚠ FORSIGTIG: Nedsænk IKKE motorenheden i vand eller anden form for væske.

1 Adskil/fjern alle dele fra hinanden.

2 **Vask i hånden:** Vask beholdere, låg, knivenheder og tilbehør i varmt sæbevand. Når knivenhederne vaskes, skal der bruges et opvaskeredskab med et håndtag, for at undgå direkte kontakt mellem hånden og knivene. Håndter knivenhederne forsigtigt for at undgå kontakt med de skarpe kanter. Skyl, og lufttør grundigt.

Opvaskemaskine: Bægre, låg, knivenheder og tilbehør kan alle vaskes i opvaskemaskine. Lågene og knivenhederne kan vaskes i øverste kurv i opvaskemaskinen. Sørg for, at knivenhederne skilles fra beholderen, før de placeres i opvaskemaskinen.

⚠ ADVARSEL: Håndter knivenhederne forsigtigt, når de vaskes, da bladene er meget skarpe. Kontakt med knivenes kanter kan medføre skæreskader.

3 Tør motorenheden ren med en fugtig klud.

Hvis der er behov for servicering af apparatet, kontaktes kundeservice på 0800 862 0453.

OPBEVARING

1 Opbevar Nutri Ninja® | Ninja® Blender Duo™ med AUTO-iQ™-teknologi i opret stilling med knivenhederne i de tilhørende beholdere og med fastgjort låg. Placer ikke ting oven på den. Opbevar resten af tilbehøret et sikkert sted, hvor de ikke bliver beskadiget eller udgør en fare. Snor netledningen løst om motorenheden

BEMÆRK: Opbevar ikke blandede eller ikke-blandede ingredienser i Nutri Ninja-bægret med knivenheden monteret.

NULSTILLING AF TERMOSIKRINGEN

Opbevar Nutri Ninja® | Ninja®-blender med Auto-iQ®-teknologi er udstyret med et unikt sikkerhedssystem, der forhindrer skader på enhedens motor- og drevsystem, hvis apparatet overbelastes ved et uheld. **Hvis apparatet overbelastes, standser motoren. Lad apparatet køle ned i ca. 15 minutter.**

Apparatet nulstilles ved hjælp af nedenstående nulstillingsprocedure:

- 1 Tag apparatets stik ud af stikkontakten.
- 2 Fjern beholderen og tøm den, og sørg for, at der ikke sidder ingredienser fast og blokerer knivenheden.
- 3 Lad apparatet køle ned i ca. 15 minutter.
- 4 Sæt beholderen tilbage på basen, og sæt stikket i stikkontakten igen.
- 5 Fortsæt med at bruge apparatet som før, og sørg for, at den anbefalede maksimale kapacitet ikke overskrides.

PROBLEMER	MULIGE ÅRSAGER OG LØSNINGER
Motorenheden starter ikke, eller knivenheden roterer ikke.	Sørg for, at beholderen er korrekt monteret på motorenheden. Sørg for, at låget er korrekt monteret på beholderen i den korrekte position (pilene flugter). Der er slukket for apparatet. Tryk på startknappen (⏻) for at tænde for det. Tjek at ledningens stik sidder korrekt i stikkontakten. Tjek sikring eller kredsløbsafbryder. Enheden er overbelastet. Apparatet stopper, og kontrollampen blinker. Tag ledningens stik ud af stikkontakten og vent i ca. 15 minutter. Enheden er overophedet. Tag ledningens stik ud af stikkontakten og vent i ca. 15 minutter. Sørg for, at enheden ikke er overbelastet.
Ingredienserne er hakket ujævnt.	Enten hakkes der for mange ingredienser på samme tid, eller ingredienserne er ikke af samme størrelse og bearbejdes i mindre portioner ad gangen.
Ingredienserne er hakket for fint eller er for vandet.	Ingredienserne er blevet overblendet. Brug Auto-iQ®-pulsknappen for kontrolleret blendning.
Ingredienserne samles på låget eller på siderne af beholderen.	Blandingen er for tyk. Tilsæt mere væske.
Der kan ikke laves sne af isen.	Brug ikke is, der har været uden for fryseren eller er begyndt at smelte. Brug is, der lige er taget ud af fryseren. Start med nogle få pulseringer, og gå derefter til et sammenhængende blendeforløb.
Motorenheden vil ikke sidde fast på køkkenbordet eller bordet.	Sørg for, at overfladen og sugeskopperne er rene. Sugeskopperne vil kun sidde fast på en glat overflade. Sugeskopperne VIL IKKE sidde fast på visse overflader som for eksempel træ, fliser og ikke-polerede overflader. Forsøg IKKE, at bruge apparatet når motorenheden sidder fast på en overflade der ikke er sikker (skærebæret, fad, tallerkner, etc.).
Der ses en "Err"-meddelelse.	Ninja® kan fornemme hvilken beholder der er monteret på motorenheden. Der forsøges muligvis at bruge et program der ikke er beregnet til den valgte beholder. Programmerne lyser op for at angive hvilke programmer, der er tilgængelige for hver beholder.
Et rødt lys blinker.	Enheden er ikke monteret korrekt. Af sikkerhedsmæssige grunde tænder apparatet kun, når det er korrekt samlet. Se venligst efter hjælp i siderne om samling i brugervejledningen.

WICHTIGE SICHERHEITSHINWEISE

Nur für den Gebrauch in Haushalten

BEIM GEBRAUCH VON ELEKTROGERÄTEN MÜSSEN DIE GRUNDLEGENDEN SICHERHEITSVORSCHRIFTEN EINSCHLIESSLICH DER FOLGENDEN BEACHTET WERDEN:

BITTE LESEN SIE SORGFÄLTIG ALLE ANWEISUNGEN VOR DEM GEBRAUCH IHRER NUTRI NINJA® I IHRES NINJA® STANDMIXERS MIT AUTO-IQ® TECHNOLOGIE.

⚠️ WARNUNG: Für dieses Produkt wird die Verwendung von Verlängerungskabeln nicht empfohlen.

⚠️ WARNUNG: Die Klängen sind nicht an der Einheit befestigt. Sie sind abnehmbar und sehr scharf. Gehen Sie stets vorsichtig damit um!

⚠️ VORSICHT: Um eine Gefahr zu vermeiden, die aufgrund der unangekündigten Neueinstellung des Ausschalters des Überhitzungsschutzes bestehen kann, darf dieses Gerät keinesfalls mit einer externen Schaltvorrichtung wie einem Timer mit Strom versorgt werden, und es darf keinesfalls an einen Stromkreis angeschlossen werden, der vom Elektrizitätswerk regelmäßig ein- und ausgeschaltet wird.

WICHTIG: Dieses Gerät darf von Personen mit herabgesetzten physischen, sensorischen oder geistigen Fähigkeiten und Mangel an Erfahrung und Kenntnissen nur unter Aufsicht oder nach ausreichender Einweisung durch eine für ihre Sicherheit verantwortliche Person benutzt werden.

Kinder dürfen nicht an diesem Gerät herum spielen und es nicht benutzen. Um das Gerät und das Kabel während der Benutzung außerhalb der Reichweite von Kindern zu halten, ist eine strikte Überwachung erforderlich.

BITTE BEWAHREN SIE DIESE ANLEITUNG AUF

⚠️ WARNUNG: SO REDUZIEREN SIE DAS RISIKO VON BRAND, ELEKTROSCHOCK UND VERLETZUNGEN:

- ⚠️ WARNUNG:** Entfernen Sie Utensilien vor der Verarbeitung. Werden sie nicht entfernt, kann der Krug beschädigt werden oder zerbrechen, was zu Verletzungen führen kann.
- ⚠️ WARNUNG:** Die Klingenanordnungen sind scharf, nicht in ihrer Position arretiert und abnehmbar. Gehen Sie immer sehr vorsichtig damit um. Wenn Sie mit den Klingeneinheiten umgehen, fassen Sie immer nur den Schaft an. Im anderen besteht das Risiko von Schnittwunden.
- ⚠️ WARNUNG:** Die übereinander angeordnete Klingeneinheit ist scharf und nicht in ihrer Position arretiert. Wenn Sie den Ausgießer verwenden, muss dieser fest auf dem Krug sitzen. Wenn Sie bei abgenommenem Deckel ausgießen möchten, müssen Sie zuvor vorsichtig die übereinander angeordnete Klingeneinheit entfernen. Im anderen besteht das Risiko von Schnittwunden.
- ⚠️ VORSICHT:** Mixen Sie keine heißen Flüssigkeiten, denn dabei kann ein starker Überdruck entstehen, der zu Verbrennungen des Benutzers führen kann.
- ⚠️ VORSICHT:** Es wird nicht empfohlen, in den Nutri Ninja® Bechern zu mahlen.
- ⚠️ VORSICHT:** Nehmen Sie die Pro Extractor Blades Klingeneinheit nach dem Mixen aus dem Nutri Ninja Becher. Lagern Sie die Zutaten vor oder nach dem Mixen niemals im Becher, solange die Klingeneinheit noch eingesetzt ist. Einige Lebensmittel enthalten aktive Inhaltsstoffe oder entlassen Gase, die sich ausdehnen; da sie in einem verschlossenen Behälter sind, kann es zu einem überhöhten Druckaufbau kommen, der das Risiko von Verletzungen beinhaltet. Wenn Sie Lebensmittel im Becher aufbewahren wollen, benutzen Sie dafür bitte ausschließlich den Sip & Seal Deckel zum Abdecken.
- Um einen Stromschlag zu vermeiden, tauchen Sie keinesfalls das Gerät in Wasser, und das Netzkabel darf nicht mit Wasser oder einer anderen Flüssigkeit in Berührung kommen.
- KINDER DÜRFEN KEINESFALLS dieses Gerät benutzen. Falls das Gerät in der Nähe von Kindern betrieben werden soll, müssen diese unbedingt strikt beaufsichtigt werden. Das Gerät ist kein Spielzeug.
- Lassen Sie das Gerät bei der Benutzung niemals unbeaufsichtigt.
- Wenn Sie das Gerät nicht mehr benötigen, Teile ausbauen oder andere Teile einbauen oder das Gerät reinigen möchten, schalten Sie das Gerät aus und ziehen Sie das Netzkabel am Griff aus der Steckdose. Ziehen Sie dazu immer das Netzkabel am Griff aus der Steckdose. Ziehen Sie keinesfalls am Kabel selbst.

- BENUTZEN SIE KEINESFALLS das Netzkabel auf andere Weise. Tragen Sie das Gerät nie mit Hilfe des Netzkabels, und lassen Sie das Gerät nie vom Netzkabel herunter hängen, und ziehen Sie nicht am Gerät, damit das Netzkabel aus der Steckdose kommt. Fassen Sie stattdessen immer das Netzkabel an seinem Stecker an und ziehen Sie es so aus der Steckdose.
- BENUTZEN SIE KEINESFALLS das Gerät mit einem beschädigten Netzkabel oder Stecker. Wenn das Netzkabel oder der Stecker beschädigt sind, müssen sie vom Hersteller oder von einer empfohlenen Kundendienststelle bzw. von ähnlich geschultem Fachpersonal ausgetauscht werden, um Gefahren zu vermeiden.
- BENUTZEN SIE KEINESFALLS das Gerät, wenn es nicht funktioniert, fallen gelassen wurde, in Wasser getaucht wurde, beschädigt ist oder im Freien stehen gelassen wurde.
- TEILE, DIE SIE NICHT SELBST WARTEN DÜRFEN. Durch einen falschen Zusammenbau oder eine unsachgemäße Reparatur kann es zu einem Elektroschock oder zu Verletzungen kommen, wenn das Gerät in Betrieb genommen wird. Kontaktieren Sie den Kundendienst oder ein Service-Center für die Reparatur oder den Austausch im Rahmen der Garantievereinbarung.
- Benutzen Sie das Gerät stets auf einer trockenen, ebenen Fläche.
- Halten Sie Hände, Haare, Kleidung und Utensilien aus dem Mixbehälter heraus, wenn Sie mit dem Gerät Lebensmittel verarbeiten oder mixen, um das Risiko schwerer Verletzungen oder Schäden am Gerät zu vermeiden. Ein Schaber darf nur dann benutzt werden, wenn das Gerät nicht läuft.
- Vermeiden Sie den Kontakt mit beweglichen Teilen.
- VERSUCHEN SIE KEINESFALLS, die Klängen zu schärfen.
- BENUTZEN SIE KEINESFALLS das Gerät, wenn eine Klingeneinheit verbogen oder beschädigt ist.
- Um das Verletzungsrisiko zu senken, montieren Sie niemals die Klingeneinheiten in die Behälter, ohne zuvor den Krug oder die Schlüssel korrekt an der Motorbasis befestigt zu haben.
- BENUTZEN SIE KEINESFALLS dieses Gerät auf oder in der Nähe von heißen Oberflächen (wie einem Gas- oder Elektroherd oder heißen Backöfen).
- Die Verwendung von Anbaugeräten oder Zubehörteilen einschließlich verschleißbare Krügen, die nicht vom Hersteller empfohlen werden, kann zu Brand, Elektroschock oder Verletzungen führen.
- NEHMEN SIE KEINESFALLS einen Behälter von der Motorbasis herunter, während das Gerät noch läuft. Wenn Sie das Gerät nicht mehr benötigen, ziehen Sie bitte den Stecker aus der Steckdose.
- Um das Verletzungsrisiko zu senken, montieren Sie niemals die Klingeneinheiten an der Basis, ohne zuvor geprüft zu haben, dass der Mixkrug oder der Nutri Ninja® Becher korrekt befestigt sind.
- Um das Verletzungsrisiko zu senken, betreiben Sie das Gerät NIEMALS ohne aufgesetzten Deckel; VERSUCHEN SIE KEINESFALLS, den Sperrmechanismus zu manipulieren oder zu umgehen. Wenn Sie die abnehmbaren Klängen benutzen, achten Sie stets darauf, dass diese korrekt eingesetzt sind, bevor Sie das Gerät in Betrieb nehmen.
- SETZEN SIE KEINESFALLS die Behälter extremen Temperaturschwankungen aus.
- LASSEN SIE KEINESFALLS das Netzkabel über die Tischkante oder über die Arbeitsfläche herunter hängen, und es darf keinesfalls heiße Oberflächen wie den Herd berühren.
- NICHT überfüllen. ÜBERSCHREITEN SIE KEINESFALLS die "MAX" Fülllinie.
- BETREIBEN SIE KEINESFALLS das Gerät in leerem Zustand.
- Um das Verbrennungsrisiko zu reduzieren, lassen Sie das Gerät immer erst abkühlen, bevor Sie Teile abbauen und reinigen.
- Die maximale BENUTZUNGSDAUER beträgt 60 Sekunden bei 1500 W Leistung. Falls das Gerät überhitzt, wird ein Thermoschalter aktiviert, der den Motor automatisch abschaltet. Um das Gerät wieder in Betrieb nehmen zu können, ziehen Sie bitte den Stecker aus der Steckdose und lassen Sie das Gerät circa 15 Minuten abkühlen, bevor Sie es erneut in Betrieb nehmen.
- Wenn das Gerät überlastet sein sollte, blinken die Leuchten am Bedienfeld, und das Gerät schaltet sich ab. Ziehen Sie bitte den Stecker aus der Steckdose und lassen Sie das Gerät circa 15 Minuten abkühlen, bevor Sie es erneut in Betrieb nehmen.
- Die maximale Nutzungsmöglichkeit der Funktion PULSE beträgt 30 Impulse. Warten Sie nach 30 Impulsen bitte 10 Minuten lang, bevor Sie die Funktion PULSE (Intervallmischen) bis zu 30 weiteren Impulsen benutzen.
- Die maximale Leistungsaufnahme basiert auf der übereinander angeordneten Klingeneinheit (Krug) mit der größten Leistungsaufnahme; andere empfohlene Zubehörteile können weniger Strom verbrauchen und eine geringere Leistungsaufnahme haben.
- Um das Verletzungsrisiko zu vermeiden, versuchen Sie keinesfalls, die Pro Extractor Blade™ Klingeneinheit auf die Motorbasis zu setzen, ohne dass Sie zuvor die Klingeneinheit am Nutri Ninja Becher befestigt haben.
- BENUTZEN SIE KEINESFALLS Ihre Finger, um Lebensmittel in die Lebensmittelschütze zu drücken. Benutzen Sie dazu stets des im Lieferumfang enthaltenen Lebensmittelstopfer.
- Die Zubehörteile dieses Geräts dürfen nicht in der Mikrowelle benutzt werden, da dies Schäden an den Zubehörteilen hervorrufen kann.
- DIESES GERÄT IST AUSSCHLIESSLICH FÜR DIE VERWENDUNG IM HAUSHALT BESTIMMT. Benutzen Sie dieses Gerät ausschließlich für den Zweck, für den es bestimmt ist. Nicht im Freien benutzen.

Dieses Produkt erfüllt die Anforderungen der WEEE-Richtlinie 2012/19/EU zur Entsorgung von elektrischen und elektronischen Geräten (WEEE).



Die entsprechende Markierung zeigt an, dass dieses Produkt in der EU nicht mit dem normalen Haushaltsmüll entsorgt werden darf. Indem Sie sicherstellen, dass dieses Gerät korrekt entsorgt wird, helfen Sie mit, potentiellen negativen Folgen für die Umwelt und die menschliche Gesundheit vorzubeugen, und Sie tragen verantwortlich dazu bei, dass Materialien nachhaltig wiederverwendet werden. Benutzen Sie bitte für die Rückgabe des Altgeräts entsprechende Rückgabe- und Sammelsysteme oder kontaktieren Sie den Einzelhändler, bei dem Sie das Gerät gekauft haben. Diese können dieses Produkt für ein umweltfreundliches Recycling zurück nehmen.

Dieses Gerät erfüllt die Europäische Richtlinie für Elektromagnetische Verträglichkeit (EMV) 2014/30/EU und ihre Revisionen sowie die Niederspannungsrichtlinie (LVD) 2014/35/EU und ihre Revisionen.

Garantie: Auf dieses Gerät gilt eine uneingeschränkte Garantie für zwei Jahre auf alle Arbeits- und Materialfehler. Diese Garantie beeinträchtigt nicht Ihre gesetzlichen Rechte. Wenn Sie nicht zufrieden sind mit diesem Produkt, kontaktieren Sie bitte Ihren lokalen Einzelhändler oder besuchen Sie uns unter www.ninjakitchen.eu

DIESES HANDBUCH BEZIEHT SICH AUF FOLGENDE MODELLNUMMERN:

BL642EU 30

TECHNISCHE DATEN

Spannung: 220-240V~, 50/60Hz.
Leistung: 1500 W
Fassungsvermögen des Krugs: 2,1 L
Max. Flüssigkeitsmenge: 2L

Nutri Ninja®
Becher Füllmenge: 500 ml
650 ml
900 ml

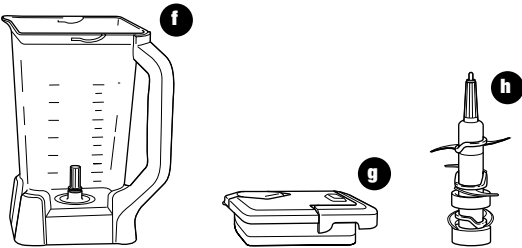
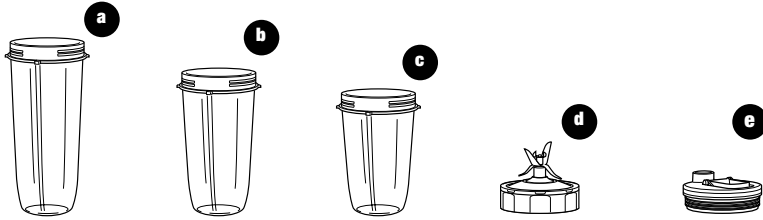


Inhalt

Herzlichen Dank
für Ihren Kauf
der Nutri Ninja®
I des Ninja®
Standmixers
mit Auto-iQ®
Technologie.

Wissenswertes zu Ihrer Nutri Ninja Zu Ihrem Ninja Standmixer mit Auto-iQ Technologie.....	20
Vor dem ersten Gebrauch.....	22
Zusammenbau und Gebrauch des Ninja Standmixers.....	23
Zusammenbau und Gebrauch der Nutri Ninja Becher.....	25
Programme, Geschwindigkeitseinstellungen und Nutzungsarten des Mixkrugs.....	27
Programme, Geschwindigkeitseinstellungen und Gebrauch der Nutri Ninja Becher.....	27
Reinigung und Pflege.....	28
Störung - was tun?.....	29

Die Nutri Ninja® | Der Ninja® Standmixer mit Auto-iQ® Technologie ist ein innovatives Hochleistungsgerät mit kompakten Abmessungen und einer außergewöhnlichen Leistung, ein echtes Highlight für jede Küche. Die Nutri Ninja | Der Ninja Standmixer mit Auto-iQ Technologie ist mit intelligenten Programmen ausgestattet, das Ihnen mit kombinierten Arbeitsmustern wie Intervallmischen, Mixen und Pausieren die Arbeit abnimmt! Die Bedienung ist sehr einfach, und Sie erzielen immer beste Erfolge! Bitte lesen Sie unbedingt die ganzen Anweisungen in diesem Handbuch durch, bevor Sie das Gerät in Betrieb nehmen; nur so können Sie beste Ergebnisse erzielen.



- a 900 ml Nutri Ninja Becher
- b 650 ml Nutri Ninja Becher
- c 500 ml Nutri Ninja Becher
- d Pro Extractor Blades™ Klingeneinheit
- e Sip & Seal® Deckel

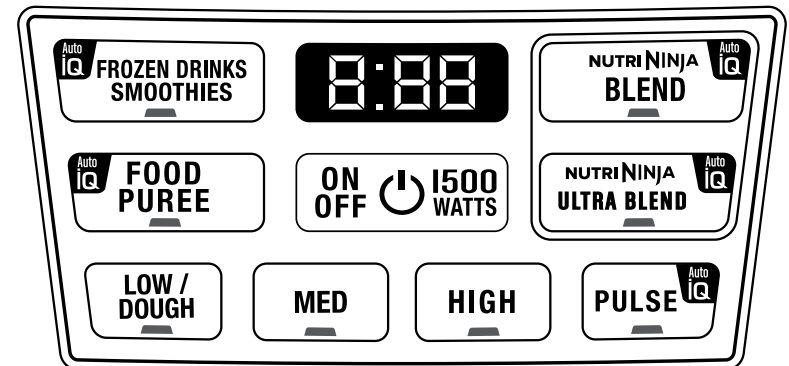
- f Mixkrug
- g Mixkrugdeckel mit Verriegelungsgriff
- h Übereinander angeordnete Klingeneinheit (Standmixer)

- i Motorbasis

Nutri Ninja | Ninja Standmixer mit Auto-iQ Technologie Eigenschaften:

- Patentierte Ninja Klingentechnologie
- BPA-freier Mixkrug (maximale Flüssigkeitsmenge 2 Liter), Nutri Ninja Becher und Deckel
- Tropffreier Ausgießer
- Total Crushing® Technologie
- LED Bedienfeld mit Timer
- Solide, nicht-rutschende Basis
- Smart-Deckeltechnologie für einfaches Öffnen
- 3 Geschwindigkeitsstufen: Low/Dough, Medium, & High (Niedrig/Teig, Mittel und Hoch)
- 5 Auto-iQ-Einstellungen - Auto-iQ Frozen Drinks/Smoothies (Gefrorene Getränke/Smoothies), Auto-iQ Food Puree (Lebensmittel-Püree), Nutri Ninja Auto-iQ Blend (Mischen), Nutri Ninja Auto-iQ Ultra Blend (Ultra-Mischen) und Auto-iQ Pulse (Intervallmischen)
- Nutri Ninja Extraktion von Nährstoffen und Vitaminen*

*Extrahieren Sie ein nährstoff- und vitaminreiches Getränk aus Obst und Gemüse.



BITTE DENKEN SIE IMMER AN DIE FOLGENDEN WICHTIGEN SICHERHEITSWARNHINWEISE, WENN SIE DAS GERÄT BENUTZEN:

WICHTIG: Stellen Sie sicher, dass das Motorteil für die Benutzung an die Stromversorgung angeschlossen ist.

WICHTIG: Geben Sie niemals zuerst die Zutaten in den Behälter, sondern setzen Sie immer zuerst das Einbauteil ein.

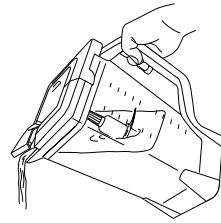
WICHTIG: Die Zubehörteile dürfen nicht untereinander ausgetauscht werden.

WICHTIG: BETREIBEN SIE KEINESFALLS das Gerät ohne aufgesetzten Deckel.

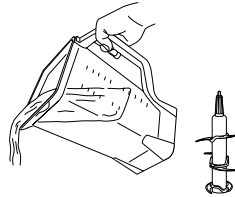
WICHTIG: Lassen Sie das Gerät nie leer laufen.

WICHTIG: Die Zubehörteile dieses Geräts dürfen nicht in der Mikrowelle benutzt werden, da dies Schäden an den Zubehörteilen hervorrufen kann.

⚠️ WARNUNG: Die übereinander angeordnete Klingeneinheit ist scharf und nicht in ihrer Position arretiert. Wenn Sie den Ausgießer verwenden, muss dieser fest auf dem Krug sitzen. Im anderen besteht das Risiko von Schnittwunden.



⚠️ WARNUNG: Die übereinander angeordnete Klingeneinheit ist scharf und nicht in ihrer Position arretiert. Wenn Sie bei abgenommenem Deckel ausgießen möchten, müssen Sie zuvor vorsichtig die übereinander angeordnete Klingeneinheit entfernen. Im anderen besteht das Risiko von Schnittwunden.



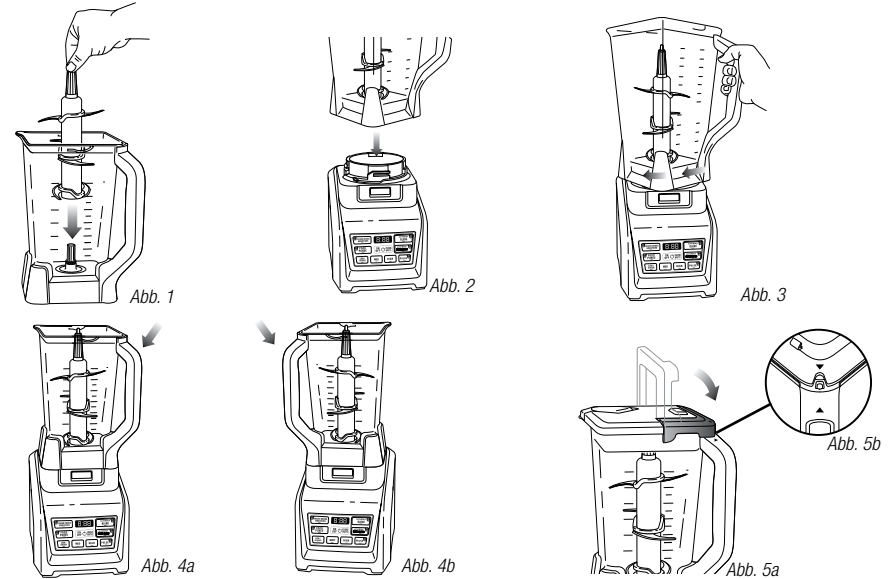
⚠️ VORSICHT: Tauchen Sie niemals die Motorbasis in Wasser oder in eine andere Flüssigkeit.

- Entfernen Sie das gesamte Verpackungsmaterial und Verpackungsaufkleber vom Gerät. Trennen Sie alle Teile voneinander.
- Waschen Sie die Deckel, die Nutri Ninja Becher und die Klingeneinheiten in warmem Wasser mit etwas Geschirrspülmittel. Verwenden Sie zum Waschen der Klingeneinheiten eine Spülbürste mit Griff, um den direkten Kontakt Ihrer Hände mit den Klingen zu vermeiden.
- ⚠️ WARNUNG:** Gehen Sie mit den Klingeneinheiten immer sehr vorsichtig um, denn die Klingen sind sehr scharf.
- Gehen Sie stets vorsichtig mit den Klingeneinheiten um und vermeiden Sie den Kontakt mit den scharfen Kanten. Spülen und gründlich an der Luft trocknen lassen.
- Der Mixkrug, die Nutri Ninja Becher, die Deckel und die Klingeneinheiten können alle im Geschirrspüler gereinigt werden. Bitte setzen Sie die Deckel und Klingeneinheiten im Geschirrspüler in den Oberkorb. Stellen Sie sicher, dass die Klingeneinheiten vor dem Einsetzen in den Geschirrspüler von den Behältern entfernt sind.
- Wischen Sie die Motorbasis nur mit einem leicht feuchten Tuch ab.

Zusammenbau und Gebrauch des Ninja® Standmixers

- ⚠️ WARNUNG:** Gehen Sie mit der übereinander gestapelten Klingeneinheit immer sehr vorsichtig um, denn die Klingen sind sehr scharf.
 - ⚠️ WARNUNG:** Entfernen Sie Utensilien vor der Verarbeitung. Werden sie nicht entfernt, kann der Krug beschädigt werden oder zerbrechen, was zu Verletzungen führen kann.
 - ⚠️ WARNUNG:** Lassen Sie das Gerät bei der Benutzung niemals unbeaufsichtigt.
 - ⚠️ VORSICHT:** Mixen Sie keine heißen Flüssigkeiten, denn dabei kann ein starker Überdruck entstehen, der zu Verbrennungen des Benutzers führen kann.
- WICHTIG:** Stellen Sie sicher, dass das Motorteil für die Benutzung an die Stromversorgung angeschlossen ist.

ZUSAMMENBAU



- Lesen Sie die Warn- und Vorsichtshinweise noch einmal durch, bevor Sie mit Nummer 2 fortfahren.
- Stellen Sie die Motorbasis auf eine saubere, trockene, ebene Fläche wie die Arbeitsfläche Ihrer Küche oder auf einen Tisch.
- Halten Sie die übereinander angeordnete Klingeneinheit oben am Schaft und setzen Sie diese auf die Antriebswelle in der Schüssel. Prüfen Sie, dass die übereinander gestapelte Klingeneinheit korrekt sitzt und aufrecht steht. **(Abb. 1)**
HINWEIS: Die übereinander angeordnete Klingeneinheit sitzt lose auf der Antriebswelle.
- Stellen Sie die Motorbasis auf eine saubere, trockene, ebene Fläche wie die Arbeitsfläche Ihrer Küche oder auf einen Tisch.
- Richten Sie den Mixkrug auf die Motorbasis aus und senken Sie ihn darauf ab. **(Abb. 2)** Der Griff sollte ein wenig rechts von dem Symbol **LOCK (Verriegeln)** an der Motorbasis ausgerichtet sein.
- Drehen Sie den Krug nach rechts, bis er einrastet. Sie hören beim Einrasten ein Klicken. **(Abb. 3)**
- Es gibt zwei Möglichkeiten, den Krug auf die Motorbasis zu setzen; der Griff kann sich entweder an der vorderen rechten Ecke befinden oder an der vorderen linken Ecke. **(Abb. 4a und 4b)**
- Geben Sie die Zutaten in den Krug und achten Sie bitte darauf, dass die am Krug seitlich angebrachte Höchstmarkierung für die Befüllung nicht überschritten wird.

HINWEIS: Beim Mixen von Flüssigkeiten wie Mischgetränken oder Smoothies darf die Markierung MAX LIQUID (Maximale Flüssigkeitshöhe) (2 Liter) am Mixkrug nicht überschritten werden.

HINWEIS: Wenn das Gerät bereits verarbeitet und Sie noch zusätzliche Zutaten dazu geben möchten, öffnen Sie die Ausgießerkappe und gießen Sie die Zutaten durch diese Öffnung in den Behälter.

- Halten Sie den Deckel am Griff in der aufrechten Position, setzen Sie ihn auf den Mixkrug und richten Sie das Dreieck (▼) am Deckel auf das Dreieck (▲) am Mixkruggriff aus. **(Abb. 5a)** Drücken Sie den Griff nach unten, bis es klickt. Die Dreiecke am Deckel und am Mixkruggriff **MÜSSEN** korrekt ausgerichtet sein, damit sich der Mixer einschaltet. **(Abb. 5b)**
- Stecken Sie den Netzstecker in die Steckdose und drücken Sie die Ein/Aus-Taste (⏻).

WICHTIG: Als Sicherheitsfunktion blinkt die Anzeileuchte der Ein/Aus-Taste (⏻), und der Motor arbeitet nicht, wenn Krug und Deckel nicht korrekt installiert sind. Wenn Krug und Deckel korrekt installiert sind, leuchtet die Anzeileuchte der Ein/Aus-Taste (⏻) dauerhaft und zeigt damit an, dass das Gerät betriebsbereit ist.

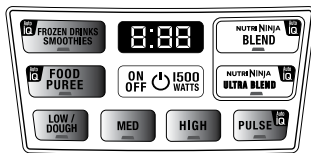


Abb. 6

BENUTZUNG

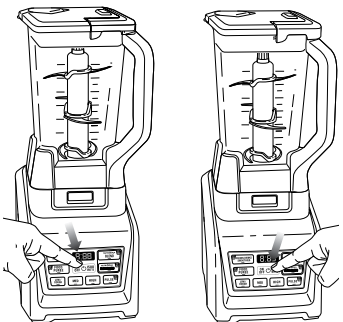


Abb. 7

Abb. 8

AUSBAU

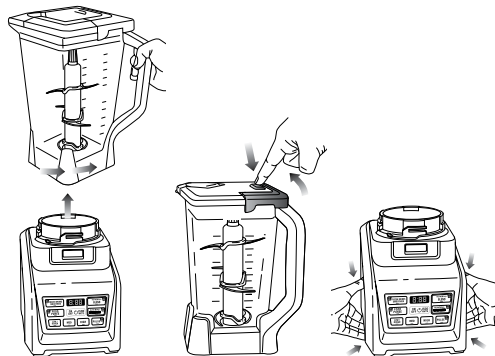


Abb. 9

Abb. 10

Abb. 11

HINWEIS: Die Nutri Ninja® I Ninja® Standmixer mit Auto-iQ® Technologie erfasst automatisch, welcher Behälter auf der Motorbasis sitzt. Die verfügbaren Anzeigeleuchten der Funktion leuchten auf, je nachdem, welcher Krug auf der Motorbasis sitzt. (Abb. 6)

- 11 Lesen Sie die Warn- und Vorsichtshinweise oben auf Seite 23 noch einmal durch, bevor Sie mit Nummer 12 fortfahren.
- 12 Drücken Sie die Ein/Aus-Taste zum Einschalten des Geräts. Wählen Sie die Geschwindigkeit oder das Auto-iQ-Programm, das am besten zu Ihren Bedürfnissen passt. Das Auto-iQ-Programm stoppt das Gerät automatisch am Programmende. (Abb. 7)
HINWEIS: Wenn Sie gleichmäßig gehackte Zutaten mit Intervallmischen erzielen möchte, halten Sie die Taste Auto-iQ Pulse, bis die gewünschte Konsistenz erreicht ist.
HINWEIS: Die maximale Nutzungsmöglichkeit der Funktion PULSE beträgt 30 Impulse. Warten Sie nach 30 Impulsen bitte 10 Minuten lang, bevor Sie die Funktion PULSE (Intervallmischen) bis zu 30 weiteren Impulsen benutzen.
- 13 Um das Gerät auf Pause zu stellen, drücken Sie auf die ausgewählte Geschwindigkeit oder das Auto-iQ-Programm ein zweites Mal. Wenn das Programm pausiert, blinkt die Leuchte an der Programmtaste so lange, bis Sie darauf drücken, damit das Programm wiederaufgenommen und zu Ende geführt wird.
- 14 Wenn die gewünschte Konsistenz erreicht ist, stoppen Sie das Gerät, indem Sie die Ein/Aus-Taste (⏻) und warten, bis sich die übereinander angeordnete Klingeneinheit nicht mehr dreht. (Abb. 8)

- 15 Drehen Sie den Krug nach links, und heben Sie ihn von der Motorbasis ab. (Abb. 9)
- ⚠ **VORSICHT:** Stecken Sie niemals Ihre Hände in den Krug, da die Klängen scharf sind. Benutzen Sie immer einen Spatel, um die Lebensmittel auseinander zu drücken, die seitlich am Krug hängen.
- 16 Öffnen Sie die Ausgießerkappe und gießen Sie die flüssigen Zutaten durch diese Öffnung ab.
- 17 Für dickere Konsistenzen nehmen Sie zuerst den Deckel ab; drücken Sie dazu auf die Entriegelungstaste und ziehen Sie den Deckelgriff bis zu einem 90-Grad-Winkel ab, um den Deckel vom Krug abzuheben. Entfernen Sie danach vorsichtig die übereinander angeordnete Klingeneinheit; fassen Sie diese oben am Schaft an. Um einen versehentlichen Kontakt zu vermeiden, legen Sie bitte die übereinander angeordnete Klingeneinheit außerhalb Ihres Arbeitsbereichs ab. Leeren Sie anschließend den Inhalt des Krugs aus. (Abb. 10)
- 18 Stellen Sie sicher, dass die Motorbasis nicht an die Stromversorgung angeschlossen ist, also der Stecker aus der Steckdose gezogen ist, wenn Sie das Gerät nicht benötigen.
- 19 Um die Motorbasis von der Arbeitsplatte oder von einem Tisch lösen zu können, setzen Sie bitte Ihre Hände unter die beiden Seiten der Motorbasis, heben Sie diese vorsichtig an und ziehen Sie die Basis vorsichtig zu Ihnen her. (Abb. 11)

- ⚠ **WARNUNG:** Gehen Sie mit der Pro Extractor Blades™ Klingeneinheit immer sehr vorsichtig um, denn die Klängen sind sehr scharf.
- ⚠ **WARNUNG:** Entfernen Sie Utensilien vor der Verarbeitung. Werden sie nicht entfernt, kann der Nutri Ninja Becher beschädigt werden oder zerbrechen, was zu Verletzungen führen kann.
- ⚠ **WARNUNG:** Lassen Sie das Gerät bei der Benutzung niemals unbeaufsichtigt.
- ⚠ **VORSICHT:** Mixen Sie keine heißen Flüssigkeiten, denn dabei kann ein starker Überdruck entstehen, der zu Verbrennungen des Benutzers führen kann.
- ⚠ **VORSICHT:** Nehmen Sie die Pro Extractor Blades Klingeneinheit nach dem Mixen aus dem Nutri Ninja Becher. Lagern Sie die Zutaten vor oder nach dem Mixen niemals im Becher, solange die Klingeneinheit noch eingesetzt ist. Einige Lebensmittel enthalten aktive Inhaltsstoffe oder entlassen Gase, die sich ausdehnen; da sie in einem verschlossenen Behälter sind, kann es zu einem überhöhten Druckaufbau kommen, der das Risiko von Verletzungen beinhaltet. Wenn Sie Lebensmittel im Becher aufbewahren wollen, benutzen Sie dafür bitte ausschließlich den Sip & Seal Deckel oder den Deckel mit dem Ausgießer zum Abdecken.

ZUSAMMENBAU

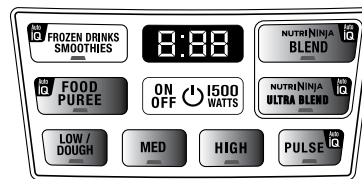


Abb. 1

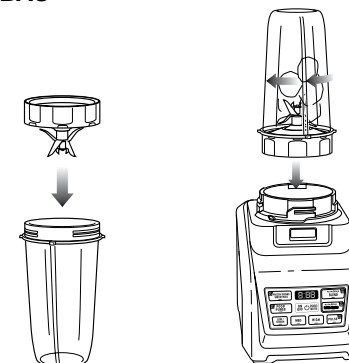


Abb. 2

Abb. 3

WICHTIG: Wenn Sie weiche Zutaten wie frisches Brot oder Frischkäse/Käse verarbeiten möchten, benutzen Sie die Funktion PULSE und mixen Sie mit Impulsen für jeweils für 1 Sekunde. Überfüllen Sie den Becher nie, um ein Überhitzen des Geräts zu vermeiden. Lassen Sie das Gerät nach jedem Gebrauch abkühlen.

HINWEIS: Die Nutri Ninja I Ninja® Standmixer Duo mit Auto-iQ® Technologie erfasst automatisch, welcher Behälter auf der Motorbasis sitzt. Die verfügbaren Anzeigeleuchten der Funktion leuchten auf, je nachdem, welcher Krug auf der Motorbasis sitzt. (Abb. 1)

- 1 Lesen Sie die Warn- und Vorsichtshinweise noch einmal durch, bevor Sie mit Nummer 2 fortfahren.
- 2 Stellen Sie die Motorbasis auf eine saubere, trockene, ebene Fläche wie die Arbeitsfläche Ihrer Küche oder auf einen Tisch. Drücken Sie auf die Motorbasis, um sicherzustellen, dass die Saugnäpfe am Boden fest auf der Arbeits- oder Tischfläche haften.

- 3 Geben Sie die Zutaten in den Nutri Ninja Becher.
- 4 Setzen Sie die Pro Extractor Klingeneinheit auf den Becher und drehen Sie die Klingeneinheit im Uhrzeigersinn fest, bis eine gute Dichtung erreicht ist. (Abb. 2)
- 5 Drehen Sie den Nutri Ninja Becher verkehrt herum und setzen Sie ihn auf die Motorbasis; richten Sie dabei die Haltenasen am Becher auf die Motorbasis aus. Drehen Sie den Nutri Ninja Becher nach rechts, bis er einrastet. Sie hören beim Einrasten ein Klicken. (Abb. 3)

BENUTZUNG

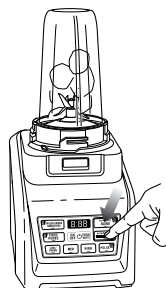


Abb. 4

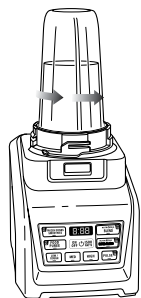


Abb. 5

AUSBAU

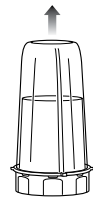


Abb. 6

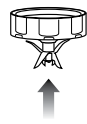
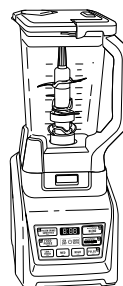


Abb. 7

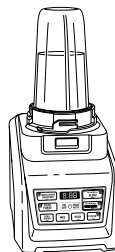
- 6 Bitte lesen Sie vor weiteren Schritten zuerst die Sicherheitshinweise und Warnungen auf Seite 25.**
- 7** Drücken Sie die Ein/Aus-Taste und wählen Sie die Geschwindigkeit oder das Auto-iQ-Programm, das am besten zu Ihren Bedürfnissen passt. **(Abb. 4)** Das Auto-iQ-Programm stoppt das Gerät automatisch am Programmende.
- 8** Um das Gerät auf Pause zu stellen, drücken Sie auf die ausgewählte Geschwindigkeit oder das Auto-iQ-Programm ein zweites Mal. Wenn das Programm pausiert, blinkt die Leuchte an der Programmtaste so lange, bis Sie darauf drücken, damit das Programm wiederaufgenommen und zu Ende geführt wird.
- 9** Wenn die gewünschte Konsistenz erreicht ist, stoppen Sie das Gerät, indem Sie die Ein/Aus-Taste drücken und warten, bis sich die Pro Extractor Klingeneinheit nicht mehr dreht. Drehen Sie den Nutri Ninja® Becher nach links gegen den Uhrzeigersinn und heben Sie ihn gerade nach oben ab. **(Abb. 5 und 6)**
HINWEIS: Nicht überfüllen! Füllen Sie nie über die "MAX"-Einfülllinie ein, da es sonst zu Spritzern kommen kann.
- 10** Drehen Sie den Becher in die aufrechte Position und entfernen Sie die Pro Extractor Klingeneinheit; drehen Sie dazu die Pro Extractor Klingeneinheit gegen den Uhrzeigersinn herum. **(Abb. 7)**
- 11** Lagern Sie keinesfalls gemixten Inhalt, solange die Pro Extractor Klingeneinheit noch montiert ist.

- 12** Setzen Sie den Sip & Seal Deckel oder den Deckel mit dem Ausgießer auf den Nutri Ninja Becher, drehen Sie ihn gut zu, damit er dicht ist, und freuen Sie sich auf den leckeren Genuss!
- 13** Benutzen Sie für die Aufbewahrung den Sip & Seal Deckel oder den Deckel mit dem Ausgießer als Abdeckung.
- 14** Wenn Sie die Pro Extractor Klängen nicht benötigen, müssen diese zur Aufbewahrung immer korrekt an einem leeren Becher befestigt sein.
HINWEIS: Der Sip & Seal Deckel ist nicht für die Benutzung mit dem XL Ninja Multiportionskrug mit 1,4 Liter Fassungsvermögen geeignet.
- 15** Stellen Sie sicher, dass die Motorbasis nicht an die Stromversorgung angeschlossen ist, also der Stecker aus der Steckdose gezogen ist, wenn Sie das Gerät nicht benötigen.
- 16** Um die Motorbasis von der Arbeitsplatte oder von einem Tisch lösen zu können, setzen Sie bitte Ihre Hände unter die beiden Seiten der Motorbasis, heben Sie diese vorsichtig an und ziehen Sie die Basis vorsichtig zu Ihnen her.



FUNKTION	BEHÄLTER	KLINGENTYP	GESCHWINDIGKEITSSTUFE ODER PROGRAMM	LEBENMITTELTYP
Gefrorene Getränke / Crushed Ice	Mixkrug	Übereinander angeordnete Klingeneinheit	Auto-iQ® Gefrorene Getränke/Smoothies	Eis Gefrorene Getränke Smoothies
Pürieren	Mixkrug	Übereinander angeordnete Klingeneinheit	Auto-iQ Food Puree (Lebensmittel-Püree)	Smoothies Suppen* Milchshakes

Programme, Geschwindigkeitseinstellungen und Gebrauch des Nutri Ninja® Bechers



FUNKTION	BEHÄLTER	KLINGENTYP	GESCHWINDIGKEITSSTUFE ODER PROGRAMM	LEBENMITTELTYP
Smoothies	Nutri Ninja® Becher XL Ninja Multiportionskrug mit 1,4 Liter Fassungsvermögen Edelstahl Ninja® Becher	Pro Extractor Blades™ Klingeneinheit	Nutri Ninja Auto-iQ Blend	Smoothies Frappés (gefrorene Frucht-saftmischungen) Milchshakes Eiweißdrinks
Grüne Smoothies	Nutri Ninja Becher XL für mehrere Portionen 1,4 L Fassungsvermögen Ninja Krug Edelstahl Ninja Becher	Pro Extractor Blades™ Klingeneinheit	Nutri Ninja Funktion Auto-iQ Blend	Gefrorene Früchte Gefrorenes Gemüse Kohl Sellerie Spinat Samen Eis
Reiben	Nutri Ninja Becher	Pro Extractor Blades™ Klingeneinheit	Funktion Auto-iQ Pulse Nutri Ninja Auto-iQ Blend High	Geriebener Käse Semmelbrösel
Hacken	Nutri Ninja Becher	Pro Extractor Blades™ Klingeneinheit	Funktion Auto-iQ Pulse Nutri Ninja Auto-iQ Blend High	Salsa Gemüse Nüsse

WICHTIG: Lassen Sie das Gerät nicht länger als 4 Minuten laufen, um ein Überhitzen des Geräts zu vermeiden.
* Wenn Sie Soßen und Suppen mixen möchten, müssen diese zuvor auf Raumtemperatur gebracht werden - Ninja®-Behälter sind nicht zum Mixen von heißen Lebensmitteln geeignet.

SO REINIGEN SIE DAS GERÄT

⚠ VORSICHT: Stellen Sie sicher, dass die Motorbasis nicht an die Stromversorgung angeschlossen ist, also der Stecker aus der Steckdose gezogen ist, bevor Sie Zubehörteile entfernen oder anbauen, und bevor Sie das Gerät reinigen.

⚠ VORSICHT: TAUCHEN SIE NIEMALS die Motorbasis in Wasser oder in eine andere Flüssigkeit.

1 Trennen Sie alle Teile voneinander.

2 **Von Hand spülen:** Waschen Sie die Behälter, Deckel, Klingeneinheiten und Anbauteile in warmem Wasser mit Geschirrspülmittel. Verwenden Sie zum Waschen der Klingeneinheiten eine Spülbürste mit Griff, um den direkten Kontakt Ihrer Hände mit den Klingen zu vermeiden. Gehen Sie stets vorsichtig mit den Klingeneinheiten um und vermeiden Sie unbedingt den Kontakt mit den scharfen Kanten. Spülen und gründlich an der Luft trocknen lassen.

Geschirrspüler: Die Becher, Deckel, Klingeneinheiten und Zubehörteile können alle im Geschirrspüler gereinigt werden. Die Deckel und die Klingeneinheiten sollten zur Sicherheit in den Oberkorb im Geschirrspüler einsortiert werden. Stellen Sie sicher, dass die Klingeneinheiten von den Behältern entfernt sind, bevor Sie diese in den Geschirrspüler geben.

⚠ WARNUNG: Gehen Sie mit den Klingeneinheiten immer sehr vorsichtig um, denn die Klingen sind sehr scharf. Der Kontakt mit den scharfen Kanten der Klingen kann zu Schnittwunden führen.

3 Wischen Sie die Motorbasis mit einem etwas feuchten Tuch ab.

Wenn das Gerät eine Wartung benötigt, kontaktieren Sie bitte den Kundendienst unter der kostenlosen Rufnummer 0800 862 0453.

KORREKTES LAGERN

1 Lagern Sie Nutri Ninja® | Ninja® Standmixer Duo™ mit AUTO-iQ™ Technologie aufrecht mit der Klingeneinheit im entsprechenden Behälter und korrekt aufgesetztem Deckel auf der Oberseite. Stellen Sie nichts oben auf das Gerät. Lagern Sie die restlichen Zubehörteile an einem sicheren Platz, an dem sie nicht beschädigt werden und keine Gefahrenquelle darstellen. Wickeln Sie das Netzkabel lose um die Motorbasis

HINWEIS: Lagern Sie keinesfalls gemixte oder nicht gemixte Zutaten im Nutri Ninja Becher, solange die Klingeneinheit noch montiert ist.

SO SETZEN SIE DAS MOTOR THERMOSTAT ZURÜCK

Aufbewahrung von Nutri Ninja® | Ninja® Standmixer mit Auto-iQ® Technologie ist mit einem einzigartigen Sicherheitssystem ausgestattet, das Schäden an der Motoreinheit und am Antriebssystem verhindert, falls Sie unbeabsichtigt Ihr Gerät zu stark belasten. **Falls das Gerät überlastet ist, stoppt der Motor. Lassen Sie das Gerät circa 15 Minuten abkühlen.** Um das Gerät wieder in den Betriebszustand zu bringen, befolgen Sie bitte die nachstehend genannten Schritte:

1 Schalten Sie das Gerät aus und ziehen Sie den Netzstecker des Geräts aus der Steckdose.

2 Nehmen Sie den Behälter ab und leeren Sie ihn aus; stellen Sie sicher, dass keine Lebensmittelreste zwischen den Klingeneinheiten festkleben.

3 Lassen Sie das Gerät circa 15 Minuten abkühlen.

4 Setzen Sie den Becher wieder auf die Motorbasis und stecken Sie den Netzstecker des Geräts wieder in die Steckdose.

5 Nun können Sie Ihr Gerät wie gewohnt in Betrieb nehmen; bitte achten Sie ab jetzt aber darauf, die empfohlene maximale Leistung nicht zu überschreiten.

PROBLEME UND STÖRUNGEN	MÖGLICHE URSACHEN UND LÖSUNGEN
Motor startet nicht, oder Klingeneinheit dreht sich nicht.	<p>Stellen Sie sicher, dass der Behälter sicher auf der Motorbasis verriegelt ist.</p> <p>Stellen Sie sicher, dass der Deckel sicher und in der korrekten Position auf dem Behälter sitzt (richten Sie die Pfeile korrekt aus).</p> <p>Das Gerät ist ausgeschaltet "Off". Drücken Sie die Ein/Aus-Taste (⏻) zum Einschalten des Geräts.</p> <p>Stellen Sie sicher, dass der Netzstecker korrekt in der Steckdose sitzt.</p> <p>Prüfen Sie die Sicherung oder den Schütz.</p> <p>Das Gerät ist überladen. Das Gerät stoppt und die Anzeileuchte der Ein/Aus-Taste blinkt. Ziehen Sie den Stecker aus der Steckdose und warten Sie 15 Minuten lang, bevor Sie das Gerät erneut in Betrieb nehmen.</p> <p>Das Gerät ist überhitzt. Ziehen Sie den Stecker aus der Steckdose und warten Sie 15 Minuten lang, bevor Sie das Gerät erneut in Betrieb nehmen.</p> <p>Stellen Sie sicher, dass das Gerät nicht überladen ist.</p>
Die Lebensmittel sind ungleichmäßig gehackt.	Entweder hacken Sie zu viele Lebensmittel auf ein Mal, oder die Stücke sind nicht gleichmäßig groß; verarbeiten Sie besser mehrere kleinere Mengen nacheinander.
Die Lebensmittel sind zu fein gehackt oder zu wässrig.	Die Zutaten wurden zu lange verarbeitet. Benutzen Sie für beste Ergebnisse die Taste Auto-iQ® PULSE.
Lebensmittel hängen an den Seitenwänden des Behälters.	Die Mixtur ist zu dick. Geben Sie mehr Flüssigkeit zu.
Sie können aus festem Eis keinen Eisschnee erzeugen.	<p>Verwenden Sie kein Eis, das außerhalb des Gefrierschranks stand bzw. bereits zu schmelzen begonnen hat. Benutzen Sie Eis immer direkt aus dem Gefriergerät.</p> <p>Beginnen Sie mit einigen wenigen kurzen Impulsen mit dem Mixen und fahren Sie dann mit einem Dauermixzyklus fort.</p>
Die Motorbasis haftet nicht auf der Arbeitsfläche oder auf der Tischoberfläche.	<p>Stellen Sie sicher, dass die Oberfläche und die Saugfüße sehr sauber und trocken sind. Die Saugfüße haften nur auf glatten Oberflächen. Die Saugfüße HAFTEN NICHT auf einigen Oberflächen wie Holz, Kacheln und nicht-poliereten Oberflächen.</p> <p>VERSUCHEN SIE KEINESFALLS, das Gerät in Betrieb zu nehmen, wenn die Motorbasis auf einer Oberfläche festhängt, die nicht sicher ist (Schneidbrett, Planke, Platten usw.).</p>
Sie erhalten die Fehlermeldung "Err".	Ihre Ninja® erfasst automatisch, welcher Behälter auf der Motorbasis steht. Vielleicht versuchen Sie, ein Programm zu benutzen, das nicht für den Behälter konzipiert ist, den Sie auf die Motorbasis gesetzt haben. Die Programme leuchten jeweils für den richtigen aufgesetzten Krug auf.
Sie haben eine blinkende rote Anzeileuchte.	Das Gerät ist nicht korrekt installiert. Zu Ihrer persönlichen Sicherheit lässt sich das Gerät erst dann wieder einschalten, wenn es korrekt montiert ist. Näheres hierzu finden Sie in den Seiten über den Zusammenbau in dieser Inspirationsbroschüre.

IMPORTANT SAFETY INSTRUCTIONS

For Household Use Only

WHEN USING ELECTRICAL APPLIANCES, BASIC SAFETY PRECAUTIONS SHOULD ALWAYS BE FOLLOWED, INCLUDING THE FOLLOWING:

READ ALL INSTRUCTIONS BEFORE USING YOUR NUTRI NINJA® I NINJA® BLENDER WITH AUTO-IQ® TECHNOLOGY.

⚠ WARNING: Extension cords are not recommended for use with this product.

⚠ WARNING: The blades are not affixed to the unit. They are removable and very sharp. Handle with care!

⚠ CAUTION: In order to avoid a hazard due to inadvertent resetting of the thermal cut-out, this appliance must not be supplied through an external switching device, such as a timer, or connected to a circuit that is regularly switched on and off by the utility.

IMPORTANT: This appliance is not intended for use by persons with reduced physical, sensory or mental capabilities, or lack of experience and knowledge, unless they have been given supervision or instruction concerning use of the appliance by a person responsible for their safety.

Children shall not use or play with this appliance. Close supervision is necessary to keep appliance and cord out of reach of children during use.

SAVE THESE INSTRUCTIONS

⚠ WARNING:
TO REDUCE THE RISK OF FIRE, ELECTRIC SHOCK OR INJURY:

- 1 **⚠ WARNING:** Remove utensils prior to processing. Failure to remove may cause the jar to be damaged or to shatter which may cause personal injury.
- 2 **⚠ WARNING:** The blade assemblies are sharp, not locked in place and removable, handle with care. When handling the blade assemblies, always hold by the shaft. Failure to do so will result in a risk of laceration.
- 3 **⚠ WARNING:** Stacked Blade Assembly is sharp and not locked in place. If using the pour spout, ensure the lid is fully locked onto the pitcher. If pouring with the lid removed, carefully remove the Stacked Blade Assembly first, holding it by the shaft. Failure to do so will result in a risk of laceration.
- 4 **⚠ CAUTION:** Do not blend hot liquids, doing so may cause excessive pressure build-up, resulting in risk of the user being burned.
- 5 **⚠ CAUTION:** We do not recommend grinding in any of our Nutri Ninja® cups.
- 6 **⚠ CAUTION:** Remove the Pro Extractor Blades Assembly from the Nutri Ninja cup upon completion of blending. Do not store ingredients before or after blending them in the cup with the blade assembly attached. Some foods may contain active ingredients or release gases that will expand if left in a sealed container, resulting in excessive pressure buildup that can pose a risk of injury. For ingredient storage in the cup, use only Sip & Seal Lid to cover.
- 7 To protect against electrical shock, do not submerge the appliance or allow the power cord to come into contact with water or any other liquid.
- 8 DO NOT allow the appliance to be used by children. Close attention is necessary when used near children. This is not a toy.
- 9 Never leave an appliance unattended when in use.

- 10 Turn the appliance off and remove the power cord from the electrical outlet when not in use, before assembling or disassembling parts, accessing parts that move while in use and before cleaning. To unplug, grasp the plug and pull from the electrical outlet. Never pull from the power cord.
- 11 DO NOT abuse the power cord. Never carry the appliance by the power cord or yank it to disconnect from electrical outlet; instead, grasp the plug and pull to disconnect.
- 12 DO NOT use with damaged supply cord or plug. If the supply cord or plug is damaged, it must be replaced by the manufacturer, a service center or similar qualified persons in order to avoid hazard.
- 13 DO NOT USE if the appliance is not working, has been dropped, dropped into water, damaged or left outdoors.
- 14 NO SERVICEABLE PARTS. Incorrect re-assembly or repair can cause a risk of electrical shock or injury to persons when the appliance is used. Contact Customer Service or a Service Center for the repair or replacement under the warranty agreement.
- 15 Always use the appliance on a dry, level surface.
- 16 Keep hands, hair, clothing, as well as utensils out of container while processing or blending to reduce the risk of severe injury to persons or damage to the appliance. A scraper may be used but only when the appliance is not running.
- 17 Avoid contact with moving parts.
- 18 DO NOT attempt to sharpen blades.
- 19 DO NOT use the appliance if either set of blades are bent or damaged.
- 20 To reduce the risk of injury, never assemble the blade assemblies in the containers without the pitcher or the bowl being properly attached to the motor base.
- 21 DO NOT operate this appliance on or near any hot surfaces (such as gas or electric burner or in a heated oven).
- 22 The use of attachments or accessories including canning jars, not recommended by the manufacturer may result in fire, electric shock or personal injury.
- 23 DO NOT remove any container from the motor base while the appliance is in operation. Always unplug the unit when not in use.
- 24 To reduce risk of injury, never place the blade assemblies on the base without the pitcher or Nutri Ninja® cup properly attached.
- 25 To reduce the risk of injury, NEVER operate the appliance without the lid in place; DO NOT try to defeat or bypass the interlock mechanism. When using the removable blades, make sure they are properly installed before operating the appliance.
- 26 DO NOT expose containers to extreme temperature changes.
- 27 DO NOT let the power cord hang over the edge of table or counter or touch hot surfaces such as the stove.
- 28 DO NOT overfill. DO NOT exceed "MAX" fill line.
- 29 DO NOT operate the appliance empty.
- 30 To reduce the risk of burns, always allow the appliance to cool before taking off parts and before cleaning.
- 31 Max ON time is 60 seconds under 1500W load. If the appliance overheats, a thermal switch will become activated and shut off the motor. To reset, unplug the appliance and let it cool down for approximately 15 minutes before using again.
- 32 In the event that the unit overloads, the control panel lights will flash and the unit will shut down. Unplug the appliance and let it cool down for approximately 15 minutes before using again.
- 33 Max PULSE iteration is 30 Pulses. After 30 Pulses allow 10 minutes to pass before running the PULSE function up to an additional 30 Pulses.
- 34 The maximum rating is based on the Stacked Blade Assembly (pitcher) that drives the greatest power and other recommended attachments may draw significantly less power or current.
- 35 To avoid injury, never attempt to place the Pro Extractor Blade™ onto the motor base without first assembling the blade assembly to the Nutri Ninja Cup.
- 36 DO NOT push food into the food chute with your fingers. Always use the food pusher provided.
- 37 Appliance accessories are not intended to be used in the microwave as it may result in damage to the accessories.
- 38 THIS PRODUCT IS INTENDED FOR HOUSEHOLD USE ONLY. Do not use this appliance for anything other than its intended use. Do not use outdoors.

This appliance complies with the WEEE-Directive 2012/19/EU on the disposal of electrical and electronic equipment (WEEE).



This marking indicates that this product should not be disposed with other household wastes throughout the EU. To prevent possible harm to the environment or human health from uncontrolled waste disposal, recycle it responsibly to promote the sustainable reuse of material sources. To return your used device, please use the return and collection systems or contact the retailer where this product was purchased. They can take this product for environmental safe recycling.

This appliance complies with the European directives for electromagnetic compatibility (EMC) 2014/30/EU and its revisions, as well as Low Voltage Directive (LVD) 2014/35/EU and its revisions.

Guarantee: This product is unconditionally guaranteed for two years against all defects of workmanship and materials. This guarantee does not affect your statutory rights. If this product proves unsatisfactory please contact our customer service department on freephone 0800 862 0453 or by e-mail ukservice@euro-pro.com.

THIS BOOK COVERS MODEL NUMBERS:

BL642EU 30

TECHNICAL SPECIFICATIONS

Voltage:	220-240V~, 50/60Hz.
Power:	1500W
Pitcher Capacity:	2.1L
Max Liquid:	2L
Nutri Ninja®	
Cup Capacity:	500ml
	650ml
	900ml

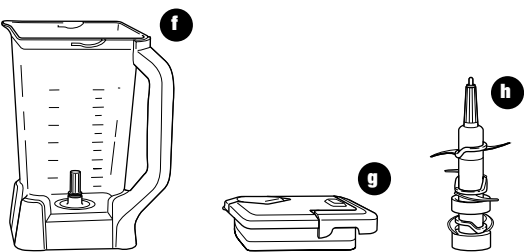
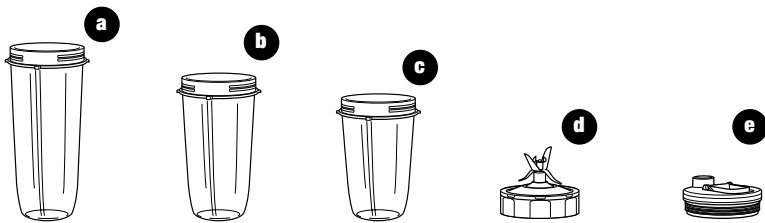


Contents

Thank you for
purchasing The
Nutri Ninja® I
Ninja® Blender
with Auto-iQ®
Technology.

Getting to Know Your Nutri Ninja I Ninja Blender with Auto-iQ Technology.....	34
Before First Use.....	36
Assembly and Use for the Ninja Blender.....	37
Assembly and Use for the Nutri Ninja Cups.....	39
Programs, Speed Settings, & Uses for the Pitcher.....	41
Programs, Speed Settings, & Uses for the Nutri Ninja Cups.....	41
Care & Maintenance.....	42
Troubleshooting Guide.....	43

The Nutri Ninja® | Ninja® Blender with Auto-iQ® Technology is a high powered innovative tool with a sleek design and outstanding performance, a true asset to any kitchen. The Nutri Ninja | Ninja Blender with Auto-iQ Technology features intelligent programs that combine pulsing, blending and pausing patterns that do the work for you! Get great results every time with no guesswork required! For best results, be sure to carefully read all the instructions contained in the manual before using this appliance.



- a 900ml Nutri Ninja Cup
- b 650ml Nutri Ninja Cup
- c 500ml Nutri Ninja Cup
- d Pro Extractor Blades™ Assembly
- e Sip & Seal® Lid

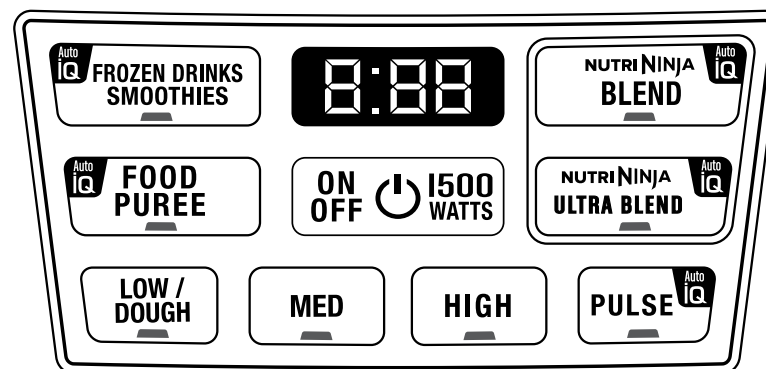
- f Pitcher
- g Blender Lid with locking handle
- h Stacked Blade Assembly (blender)

- i Motor Base

Nutri Ninja | Ninja Blender with Auto-iQ Technology Features:

- Patent Pending Ninja Blade Technology
- BPA Free Pitcher (maximum liquid capacity 2L), Nutri Ninja Cups, and Lids
- Drip-Free Pour Spout
- Total Crushing® Technology
- LED Control Panel with Timer
- Sturdy, Non-Slip Base
- Smart Lid technology for easy release
- 3 speeds: Low/Dough, Medium, & High
- 5 Auto-iQ settings - Auto-iQ Frozen Drinks/Smoothies, Auto-iQ Food Puree, Nutri Ninja Auto-iQ Blend, Nutri Ninja Auto-iQ Ultra Blend and Auto-iQ Pulse
- Nutri Ninja Nutrient & Vitamin Extraction*

*Extract a drink containing vitamins and nutrients from fruits and vegetables.



Before First Use

PLEASE KEEP THESE IMPORTANT SAFEGUARDS IN MIND WHEN USING THE APPLIANCE:

IMPORTANT: Make sure that the motor base is plugged in for use.

IMPORTANT: Never add ingredients into the container before placing the attachment in first.

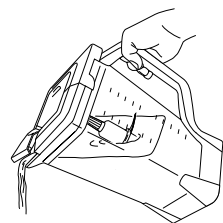
IMPORTANT: Attachments are not interchangeable.

IMPORTANT: DO NOT attempt to operate the appliance without the lid on.

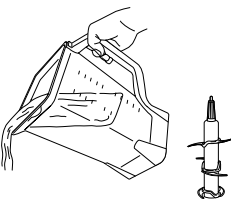
IMPORTANT: Never run the appliance empty.

IMPORTANT: Appliance accessories are not intended to be used in the microwave as it may result in damage to the accessories.

▲ WARNING: Stacked Blade Assembly is sharp and not locked in place. If using the pour spout, ensure the lid is fully locked onto the pitcher. Failure to do so will result in a risk of laceration.



▲ WARNING: Stacked Blade Assembly is sharp and not locked in place. If pouring with the lid removed, carefully remove the Stacked Blade Assembly first, holding it by the shaft. Failure to do so will result in a risk of laceration.



▲ CAUTION: Do not immerse the motor base into water or any other liquid.

- 1 Remove all packaging material and labels from the appliance. Separate/remove all parts from each other.
- 2 Wash the lids, pitcher, Nutri Ninja cups and blade assemblies in warm, soapy water. When washing the blade assemblies, use a dish-washing utensil with a handle to avoid direct hand contact with blades.
- ▲ WARNING:** Handle the Blade Assemblies with care when washing, as the blades are sharp.
- 3 Handle blade assemblies with care to avoid contact with sharp edges. Rinse and air dry thoroughly.
- 4 The pitcher, Nutri Ninja cups, lids, and blade assemblies are all dishwasher safe. It is recommended that the lids and blade assemblies be placed on the top rack. Ensure the blade assemblies are removed from the containers before placing in the dishwasher.
- 5 Wipe the motor base clean with a damp cloth.

Assembly and Use for the Ninja® Blender

- ▲ WARNING:** Handle the Stacked Blade Assembly with care, as the blades are sharp.
 - ▲ WARNING:** Remove utensils prior to processing. Failure to remove may cause the pitcher to be damaged or to shatter, which may cause personal injury.
 - ▲ WARNING:** Never leave the appliance unattended while in use.
 - ▲ CAUTION:** Do not blend hot liquids, doing so may cause excessive pressure buildup, resulting in risk of the user being burned.
- IMPORTANT:** Make sure that the motor base is plugged in for use.

ASSEMBLY

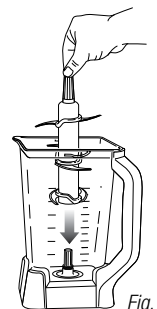


Fig. 1

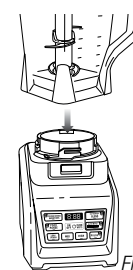


Fig. 2

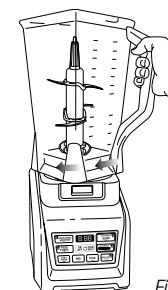


Fig. 3

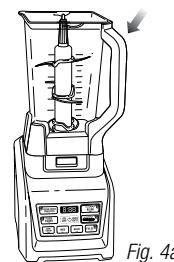


Fig. 4a

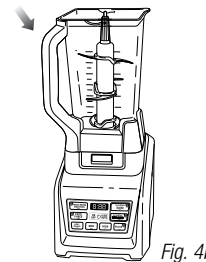


Fig. 4b

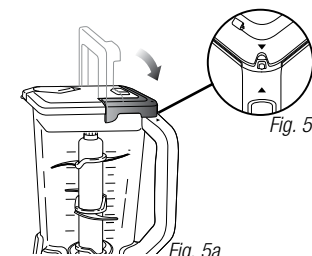


Fig. 5a

Fig. 5b

- 1 Review warning and caution statements above before proceeding to number 2.
- 2 Place the motor base on a clean, dry, level surface such as a counter or table top.
- 3 Holding the Stacked Blade Assembly by the top of the shaft, place it onto the drive gear inside the pitcher. Ensure that the Stacked Blade Assembly is seated properly and is standing upright. **(Fig. 1)**
NOTE: The Stacked Blade Assembly will fit loosely on the drive gear.
- 4 Place the motor base on a clean, dry, level surface such as a counter or table top.
- 5 Align and lower the Pitcher onto the motor base. **(Fig. 2)** Handle should be aligned slightly to the right of the "LOCK" symbol on the motor base.
- 6 Rotate the pitcher clockwise until it locks in place, you will hear a click when the lock is engaged. **(Fig. 3)**
- 7 The pitcher can be placed on the motor base two ways; the handle can be on the front right corner or the front left corner. **(Fig. 4a, Fig. 4b)**
- 8 Add the ingredients to the pitcher, making sure that they do not exceed the highest measured marking line on the side of the pitcher.
NOTE: When blending any kind of liquids, such as mixtures of any drinks or smoothies, do not exceed the "MAX LIQUID" mark (2 L) on the pitcher.
NOTE: If you need to add additional ingredients while the appliance is processing, open the pour spout cap and pour the ingredients in through the opening.
- 9 Holding the lid by the handle in the upright position, place it on top of the pitcher aligning the triangle (▼) located on the lid with the triangle (▲) located on the pitcher's handle. **(Fig. 5a)** Press the handle down until you hear a click. The triangles on the lid and the blender handle **MUST** be aligned in order for the blender to turn on. **(Fig. 5b)**
- 10 Plug the power cord into the electrical outlet and press the power button (⏻).

IMPORTANT: As a safety feature, the power light (⏻) will flash and the motor will not work if the pitcher and lid are not installed correctly. When the pitcher and lid are installed properly, the power light (⏻) will be solid, indicating that the appliance is ready for use.

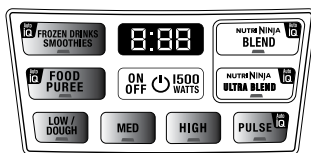


Fig. 6

USE

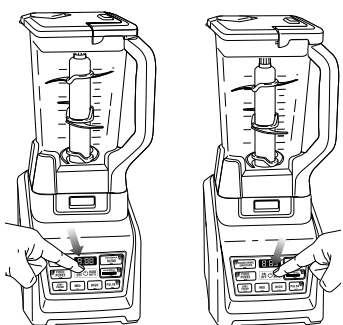


Fig. 7

Fig. 8

REMOVAL

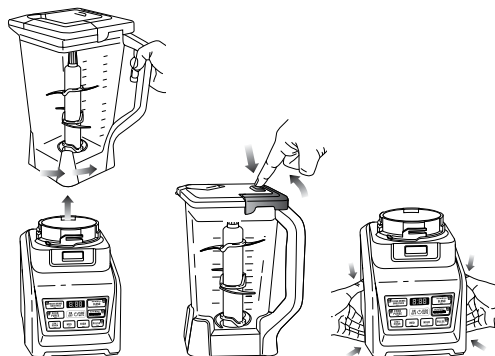


Fig. 9

Fig. 10

Fig. 11

NOTE: Nutri Ninja® | Ninja® Blender with Auto-iQ® Technology can sense which jar is on the motor base. The available function lights will illuminate depending on which jar is placed on the motor base. (Fig. 6)

11 Review warning and caution statements at the top of page 37 before proceeding to number 12.

12 Press the power button to turn on the unit. Select the speed or Auto-iQ program that best suits your needs. The Auto-iQ program will stop the appliance automatically at the end of the program. (Fig. 7)

NOTE: Pulse ingredients for even chopping by holding the Auto-iQ Pulse button until your desired consistency is reached.

NOTE: Max PULSE iteration is 30 Pulses. After 30 Pulses allow 10 minutes to pass before running the PULSE function up to an additional 30 Pulses.

13 To pause the appliance, press the selected speed or Auto-iQ program a second time. When the program is paused, the light on the program button will flash until you press it again to resume the rest of the program.

14 When you have reached your desired consistency, stop the appliance by pressing the power button (⏻) and wait for the Stacked Blade Assembly to stop turning. (Fig. 8)

15 Turn the pitcher anticlockwise to remove and then lift off the base. (Fig. 9)

CAUTION: Never insert your hands in the pitcher as the blades are sharp. Always use a spatula to dislodge food that has stuck to the sides of the pitcher.

16 Open the pour spout cap and use the spout to empty liquid contents.

17 For thicker consistencies, first remove the lid by pressing the release button and pulling the lid handle up to a 90 degree angle to lift lid off the pitcher. Then, carefully remove the Stacked Blade Assembly by the top of the shaft. Place Stacked Blade Assembly away from the work area to avoid accidental contact. Finally, empty contents from the pitcher. (Fig. 10)

18 Make sure that the unit is unplugged when not in use.

19 To release the motor base from the counter or table top, place your hands underneath both sides of the motor base and gently pull the unit up and towards you. (Fig. 11)

- WARNING:** Handle the Pro Extractor Blades™ Assembly with care, as the blades are sharp.
- WARNING:** Remove utensils prior to processing. Failure to remove may cause the Nutri Ninja cup to be damaged or to shatter, which may cause personal injury.
- WARNING:** Never leave the appliance unattended while in use.
- CAUTION:** Do not blend hot liquids, doing so may cause excessive pressure buildup, resulting in risk of the user being burned.
- CAUTION:** Remove the Pro Extractor Blades Assembly from the Nutri Ninja cup upon completion of blending. Do not store ingredients before or after blending them in the cup with the blade assembly attached. Some foods may contain active ingredients or release gases that will expand if left in a sealed container, resulting in excessive pressure buildup that can pose a risk of injury. For ingredient storage in the cup, use only Sip & Seal Lid or Spout Lid to cover.

ASSEMBLY



Fig. 1

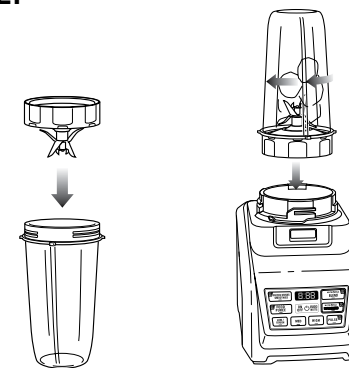


Fig. 2

Fig. 3

IMPORTANT: When processing soft dry ingredients such as day-old bread or cheese use quick, short 1 second pulses. Do not overfill to avoid overheating the appliance. Allow the appliance to cool after each use.

NOTE: Nutri Ninja | Ninja® Blender Duo with Auto-iQ® Technology can sense which jar is on the motor base. The available function lights will illuminate depending on which jar is placed on the motor base. (Fig. 1)

- 1 Review warning and caution statements above before proceeding to number 2.
- 2 Place the motor base on a clean, dry, level surface such as a counter or table top. Press down on the motor base to make sure that the suction cups adhere to the counter or table top.

- 3 Add ingredients to the Nutri Ninja cup.
- 4 Place the Pro Extractor Blades Assembly onto the cup and tightly screw it on clockwise until you have a good seal. (Fig. 2)
- 5 Turn the Nutri Ninja cup upside down and place it onto the motor base, aligning the tabs on the cup with the motor base. Rotate the Nutri Ninja cup clockwise until it locks in place, you will hear a click when the lock is engaged. (Fig. 3)

USE

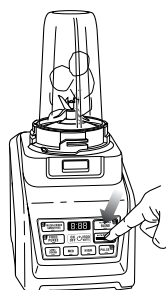


Fig. 4

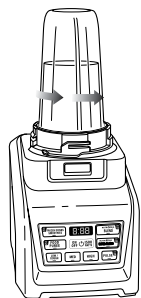


Fig. 5

REMOVAL

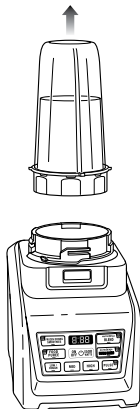


Fig. 6



Fig. 7

6 Review warning and caution statements on page 39 before proceeding.

7 Press the power button on, and select the speed or Auto-iQ program that suits your needs. (Fig. 4) The Auto-iQ program will stop the appliance automatically at the end of the program.

8 To pause the appliance, press the selected speed or Auto-iQ program a second time. When the program is paused, the light on the program button will flash until you press it again to resume the rest of the program.

9 Once you have reached your desired consistency, stop the appliance by pressing the power button and wait for the Pro Extractor Blades Assembly to stop turning. Turn the Nutri Ninja® cup anticlockwise and pull straight up to remove. (Fig. 5, Fig. 6)

NOTE: Do not overfill! To avoid spilling, do not add ingredients past the "MAX" fill line.

10 Turn the cup upright and remove the Pro Extractor Blades Assembly anticlockwise. (Fig. 7)

11 Do not store blended contents with the Pro Extractor Blades attached.

12 Place the Sip & Seal lid or the spout lid onto the Nutri Ninja cup, twist to seal and enjoy.

13 For storage, use Sip and Seal lid or spout lid to cover.

14 Be sure to store the Pro Extractor Blades attached to an empty cup when not in use.

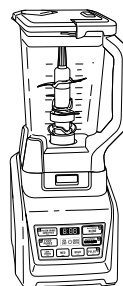
NOTE: Sip & Seal lid not intended for use with the XL Multi-serve 1.4 L Ninja Jar.

15 Make sure that the motor base is unplugged when not in use.

16 To release the motor base from the counter or table top, place your hands underneath both sides of the motor base and gently pull the unit up and towards you.

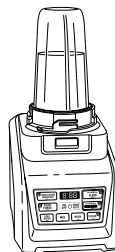


Programs, Speed Settings & Uses for the Pitcher



FUNCTION	CONTAINER	BLADE TYPE	SPEED or PROGRAM	TYPE OF FOOD
Frozen Drinks / Ice Crush	Pitcher	Stacked Blade Assembly	Auto-iQ® Frozen Drinks/ Smoothies	Ice Frozen Drinks Smoothies
Pureeing	Pitcher	Stacked Blade Assembly	Auto-iQ Food Puree	Smoothies Soups* Milkshakes

Programs, Speed Settings & Uses for the Nutri Ninja® Cup



FUNCTION	CONTAINER	BLADE TYPE	SPEED or PROGRAM	TYPE OF FOOD
Smoothies	Nutri Ninja® Cup XL Multi-serve 1.4 L Ninja Jar Stainless Steel Ninja® Cup	Pro Extractor Blades™ Assembly	Nutri Ninja Auto-iQ Blend	Smoothies Frappes Milkshakes Protein Drinks
Green Smoothies	Nutri Ninja Cup XL Multi-serve 1.4 L Ninja Jar Stainless Steel Ninja Cup	Pro Extractor Blades™ Assembly	Nutri Ninja Auto-iQ Ultra Blend	Frozen Fruits Frozen Vegetables Kale Celery Spinach Seeds Ice
Grating	Nutri Ninja Cup	Pro Extractor Blades™ Assembly	Auto-iQ Pulse Nutri Ninja Auto-iQ Blend High	Grated Cheese Bread Crumbs
Chopping	Nutri Ninja Cup	Pro Extractor Blades™ Assembly	Auto-iQ Pulse Nutri Ninja Auto-iQ Blend High	Salsa Vegetables Nuts

IMPORTANT: Do not run the appliance over 4 minutes at a time to prevent overheating of the appliance.

* When blending sauces and soups, make sure they're cooled to room temperature first - Ninja® containers are not intended for hot blending.

HOW TO CLEAN

⚠ CAUTION: Make sure that the motor base is unplugged from the power source before inserting or removing any attachment and before cleaning.

⚠ CAUTION: DO NOT immerse the motor base into water or any other liquid.

- 1 Separate/remove all parts from each other.
- 2 **Hand Washing:** Wash the containers, lids, blade assemblies and attachments in warm, soapy water. When washing the blade assemblies, use a dish-washing utensil with a handle to avoid direct hand contact with blades. Handle blade assemblies with care to avoid contact with sharp edges. Rinse and air dry thoroughly.

Dishwasher: The containers, lids, blade assemblies and attachments are all dishwasher safe. The lids and Blade Assemblies are top rack dishwasher safe. Ensure that the Blade Assemblies are removed from the containers before placing in the dishwasher.

⚠ WARNING: Handle the Blade Assemblies with care when washing, as the blades are sharp. Contact with the blades' edges can result in laceration.

- 3 Wipe the motor base clean with a damp cloth.
Please call customer service if any servicing needs to be performed on the appliance at 0800 862 0453.

HOW TO STORE

- 1 Store the Nutri Ninja® | Ninja® Blender Duo™ with AUTO-iQ™ Technology upright with the blade assembly inside the corresponding container with the lid secured on top. Do not place anything on top. Store the rest of the attachments in a safe place where they will not be damaged and won't cause harm. Loosely wrap the power cord around the motor base

NOTE: Do not store blended or unblended ingredients in the Nutri Ninja cup with the blade assembly attached.

RESETTING THE MOTOR THERMOSTAT

Store the Nutri Ninja® | Ninja® Blender with Auto-iQ® Technology features a unique safety system which prevents damage to the unit's motor and drive system should you inadvertently overload your appliance. **If the appliance is being overloaded, the motor will stop. Allow the appliance to cool for approximately 15 minutes.** To reset the appliance, follow the resetting procedure below:

- 1 Unplug the appliance from the electrical outlet.
- 2 Remove and empty the container and ensure that no food is jamming the blade assembly.
- 3 Allow the appliance to cool for approximately 15 minutes.
- 4 Re-install the container onto the base and re-plug the appliance into the electrical outlet.
- 5 Proceed to use the appliance as before making sure not to exceed the recommended maximum capacities.

PROBLEMS	POSSIBLE REASONS & SOLUTIONS
Motor Doesn't Start or Blade Assembly Doesn't Rotate.	<p>Make sure the container is securely locked into the motor base.</p> <p>Make sure the lid is securely on container in the correct position (align arrows).</p> <p>The appliance is turned "Off". Press the power button (⏻) to turn "On".</p> <p>Check that the plug is securely inserted into the electrical outlet.</p> <p>Check the fuse or circuit breaker.</p> <p>The unit has overloaded. The appliance will stop and the power light will flash. Unplug and wait approximately 15 minutes before using again.</p> <p>The unit has overheated. Unplug and wait approximately 15 minutes before using again. Check to make sure the unit is not overloaded.</p>
Food is Unevenly Chopped.	<p>Either you are chopping too much food at one time, or the pieces are not of even size and processing smaller amounts per batch.</p>
Food is Chopped Too Fine or is Too Watery.	<p>The food has been over processed. Use Auto-iQ® Pulse button for controlled processing.</p>
Food Collects On Lid or On the Sides of the Container.	<p>The mixture is too thick. Add more liquid.</p>
You Cannot Achieve Snow From Solid Ice.	<p>Do not use ice that has been sitting out or has started to melt. Use ice straight from the freezer.</p> <p>Start with a few pulses and then go to a continuous blending cycle.</p>
Motor Base Won't Stick to Counter or Table Top.	<p>Make sure surface and suction feet are wiped clean. Suction feet will only stick to smooth surfaces. Suction feet WILL NOT stick on some surfaces such as, wood, tile and non-polished finishes.</p> <p>DO NOT attempt to use appliance when the motor base is stuck to a surface that is not secure, (cutting board, platter, plates, etc.).</p>
You get an "Err" Message.	<p>Your Ninja® is able to detect which jar is on the base. You may be trying to use a program that is not designed for the jar you have installed. The programs will light up indicating which programs are available for each jar.</p>
You have a blinking red light.	<p>The unit is not installed properly. For your safety the unit will only be able to be turned on when it is properly assembled. Please refer to the assembly pages of this inspiration guide for assistance.</p>

INSTRUCCIONES DE SEGURIDAD

Solo para uso doméstico

EL USO DE APARATOS ELÉCTRICOS EXIGE TOMAR PRECAUCIONES, INCLUIDAS LAS SIGUIENTES:

LEA TODAS LAS INSTRUCCIONES ANTES DE USAR SU NUTRI NINJA® I NINJA® BLENDER CON TECNOLOGÍA AUTO-IQ®.

⚠ ADVERTENCIA: Se aconseja no utilizar alargaderas de cable con este producto.

⚠ ADVERTENCIA: Las cuchillas no están fijadas a la máquina. Son extraíbles y están muy afiladas. ¡Tenga cuidado al manipularlas!

⚠ PRECAUCIÓN: Para evitar riesgos por un rearme inadvertido de la protección térmica, este aparato no debe alimentarse a través de un dispositivo de conmutación externo, como un temporizador, ni conectarse a un circuito que sufra cortes y reencendidos frecuentes.

IMPORTANTE: Este aparato no debe ser utilizado por personas con facultades físicas, sensoriales o intelectuales disminuidas, o que carezcan de la experiencia y los conocimientos debidos, salvo que estén controladas y específicamente instruidas por otra persona responsable de su seguridad.

No permita que los niños usen este aparato ni jueguen con él. Durante el uso, mantenga el aparato y el cable fuera del alcance de los niños.

⚠ ADVERTENCIA: LEA ESTAS INDICACIONES PARA REDUCIR EL RIESGO DE INCENDIO, DESCARGA ELÉCTRICA O LESIONES.

- ⚠ ADVERTENCIA:** Quite los utensilios del recipiente antes de procesar. Si se deja algún utensilio dentro, el recipiente se puede romper y causar lesiones a las personas cercanas.
- ⚠ ADVERTENCIA:** Las cuchillas están muy afiladas, no se bloquean en el vástago y son extraíbles, tenga cuidado al manipularlas. Para manipular las cuchillas, sujételas siempre por el eje. El incumplimiento de esta indicación puede causar lesiones.
- ⚠ ADVERTENCIA:** La cuchilla alta está muy afilada y no se bloquea en el vástago. Si utiliza el pico vertedor, asegúrese de que la tapa de la jarra esté bien enganchada. Si vierte el contenido con la tapa extraída, quite cuidadosamente la cuchilla antes de inclinar el recipiente, sujetándola por el eje. El incumplimiento de esta indicación puede causar lesiones.
- ⚠ PRECAUCIÓN:** No bata líquidos calientes, ya que pueden expandirse y crear una presión excesiva, con riesgo de desbordamiento y quemaduras.
- ⚠ PRECAUCIÓN:** Se aconseja no utilizar los vasos Nutri Ninja® para moler.
- ⚠ PRECAUCIÓN:** Cuando termine de batir, quite la cuchilla Pro Extractor Blades del vaso de su Nutri Ninja. No guarde los ingredientes ni antes ni después de batirlos dentro del vaso sin desmontar la cuchilla. Algunos alimentos pueden contener ingredientes activos o liberar gases que se expandirán si los deja dentro de un recipiente cerrado, lo que hará que se acumule la presión, con el consiguiente riesgo de lesiones. Si quiere guardar los ingredientes en el vaso, utilice solamente la tapa Sip & Seal para cubrirlos.
- Para evitar descargas eléctricas, no sumerja el aparato y evite que el cable se moje con agua o con cualquier otro líquido.
- NO permita que los niños utilicen el aparato. Extremar las precauciones cuando utilice el aparato en proximidad de los niños. Esto no es un juguete.
- No deje nunca el aparato desatendido y en marcha.

- Apague y desenchufe el aparato cuando termine de usarlo y antes de montar o desmontar accesorios, de tocar las partes móviles y de limpiarlo. Para desenchufar el aparato, tire de la clavija. No tire nunca del cable.
- NO maltrate el cable. No tire del cable para mover el aparato ni para desenchufarlo; en este caso, tire de la clavija.
- NO utilice la máquina si el cable o el enchufe están dañados. Si el cable o el enchufe se dañan, para evitar riesgos deben ser reemplazados por el fabricante, por un centro de asistencia o por un servicio técnico de cualificación similar.
- NO utilice la máquina si no funciona correctamente, si se ha caído al suelo o al agua, si está dañada o se ha dejado a la intemperie.
- EL APARATO NO CONTIENE PIEZAS REPARABLES POR EL USUARIO. Un error de montaje o de reparación puede causar una descarga eléctrica o lesiones durante el uso del aparato. Contacte con el Servicio al cliente o con un Centro de asistencia para hacer la reparación bajo las condiciones de garantía.
- Utilice siempre el aparato sobre una superficie seca y nivelada.
- Para evitar lesiones personales y daños al aparato, no introduzca ni deje las manos, el cabello, bordes de ropa o utensilios en el recipiente durante el funcionamiento. Puede utilizar una espátula, pero solo cuando el aparato esté apagado.
- Evite el contacto con las partes móviles.
- NO intente afilar las cuchillas.
- NO utilice el aparato si las cuchillas están dobladas o dañadas.
- Para reducir el riesgo de lesiones, no coloque nunca las cuchillas en los recipientes sin que la jarra o el bol estén correctamente fijados al cuerpo motor.
- NO utilice este aparato sobre superficies calientes (fuegos de cocina, horno encendido) ni cerca de ellas.
- El uso de aplicaciones o accesorios no indicados por el fabricante, incluidos los frascos para conservas, puede ser causa de incendio, descarga eléctrica o daños personales.
- NO quite el recipiente del cuerpo motor con el aparato en marcha. Desenchufe el aparato después de cada uso.
- Para reducir el riesgo de lesiones, nunca coloque la cuchilla en la base sin la jarra o el vaso de su Nutri Ninja® correctamente montados.
- Para reducir el riesgo de lesiones, NO haga funcionar el aparato sin la tapa y NO intente vencer el mecanismo de enclavamiento. Controle que las cuchillas estén bien montadas antes de poner la máquina en marcha.
- NO someta los recipientes a cambios bruscos de temperatura.
- NO deje el cable colgando del borde de la mesa o de la encimera ni permita que toque superficies calientes, como la cocina.
- NO llene el recipiente en exceso. NO supere nunca la línea de nivel máximo.
- NO haga funcionar el aparato vacío.
- Para reducir el riesgo de quemaduras, deje enfriar el aparato antes de extraer accesorios o limpiarlo.
- El tiempo máximo de funcionamiento es de 60 segundos a 1500 W. Si el aparato se sobrecalienta, la protección térmica apaga el motor. Deje enfriar el aparato alrededor de 15 minutos antes de volver a usarlo.
- Si el aparato se sobrecarga, los testigos del panel de control parpadearán y el motor se apaga. Desenchufe el aparato y déjelo enfriar alrededor de 15 minutos antes de volver a usarlo.
- No accione el aparato a impulsos más de 30 veces seguidas. Después de 30 impulsos, espere 10 minutos antes de repetir otra serie de hasta 30 impulsos.
- El consumo máximo de corriente se produce con la cuchilla alta en la jarra, que exige la máxima potencia, mientras que otras aplicaciones pueden consumir bastante menos.
- Para evitar lesiones, no intente montar la cuchilla Pro Extractor Blades™ en el cuerpo motor si no está enroscada en un vaso Nutri Ninja.
- NO empuje los alimentos con los dedos dentro de la apertura. Utilice el empujador de alimentos suministrado.
- No utilice los accesorios del aparato en un horno de microondas, ya que podrían dañarse.
- ESTE PRODUCTO ESTÁ DISEÑADO EXCLUSIVAMENTE PARA USO DOMÉSTICO. No emplee el aparato para fines distintos al declarado por el fabricante. No lo utilice a la intemperie.

GUARDE ESTAS INSTRUCCIONES

Este aparato cumple con la directiva WEEE (RAEE) 2012/19/UE 2012/19/UE sobre residuos de dispositivos eléctricos y electrónicos.



Este símbolo indica que el producto no debe desecharse junto con los residuos domésticos. Para proteger el medio ambiente y la salud de las personas, respete las normas de eliminación y reciclaje. Entregue el aparato usado a un centro de residuos especiales o al comercio donde lo haya adquirido. Estos establecimientos se encargarán de reciclarlo según las normas.

Este aparato cumple con la directiva europea sobre compatibilidad electromagnética (CEM) 2014/30/UE y sus modificaciones, así como con la directiva de baja tensión (DBT) 2014/35/UE y sus modificaciones.

Garantía: Este producto está incondicionalmente garantizado por dos años contra defectos de mano de obra o materiales. La garantía no afecta a los derechos legales del consumidor. Por cualquier problema con el producto, acuda al comercio donde lo ha adquirido o entre en www.ninjakitchen.eu.

Índice

Gracias por adquirir una batidora Nutri Ninja® I Ninja® Blender con tecnología Auto-iQ®.

Composición de Nutri Ninja I Blender Ninja con tecnología Auto-iQ.....	48
Antes del primer uso.....	50
Montaje y uso de la batidora Ninja.....	51
Montaje y uso de los vasos Nutri Ninja.....	53
Programas, velocidades y usos con la jarra.....	55
Programas, velocidades y usos con los vasos Nutri Ninja.....	55
Cuidado y mantenimiento.....	56
Solución de problemas.....	57

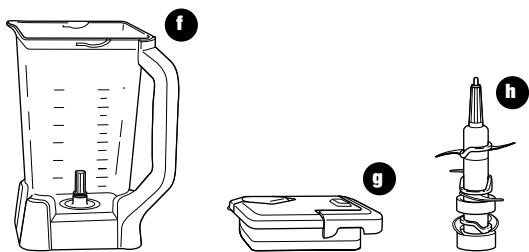
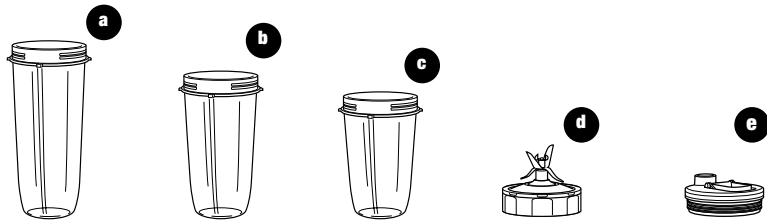
ESTE MANUAL ES VÁLIDO PARA LOS MODELOS:

BL642EU 30

ESPECIFICACIONES TÉCNICAS

Tensión:	220-240 V~, 50/60 Hz.
Potencia:	1500 W
Capacidad de la jarra:	2,1 L
Carga máxima de líquido:	2 L
Capacidad de los vasos	
Nutri Ninja®:	500 ml
	650 ml
	900 ml





- a Vaso Nutri Ninja de 900 ml
- b Vaso Nutri Ninja de 650 ml
- c Vaso Nutri Ninja de 500 ml
- d Conjunto de cuchilla Pro Extractor Blades™
- e Tapa Sip & Seal®

- f Jarra
- g Tapa de la jarra con mango de bloqueo
- h Cuchilla alta (batidora)

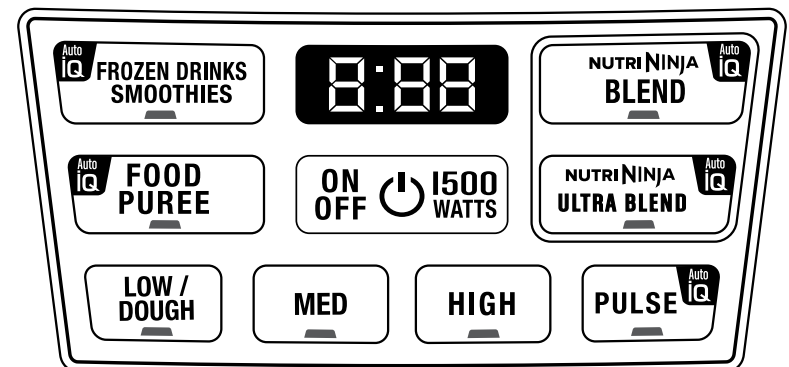
- i Cuerpo motor

La batidora Nutri Ninja® | Blender Ninja® con tecnología Auto-iQ® es una herramienta potente e innovadora con diseño esencial y prestaciones excelentes: una ayuda insustituible en su cocina. La batidora Nutri Ninja | Blender Ninja con tecnología Auto-iQ está dotada de programas inteligentes que trabajan por usted, combinando las funciones de impulsos, batido y pausa. Resultados siempre excelentes con un manejo seguro e intuitivo. Para sacar el mayor provecho de su máquina, lea atentamente este manual antes de utilizarla.

Características de Nutri Ninja | Blender Ninja con tecnología Auto-iQ:

- Cuchilla Ninja (tecnología con patente en trámite)
- Jarra libre de BPA con capacidad máxima de líquido de 2 L, vasos Nutri Ninja y tapas
- Pico vertedor sin goteo
- Trituración Total Crushing®
- Panel de control de LED con temporizador
- Cuerpo motor robusto y antideslizante
- Tapas Smart Lid de extracción fácil
- Tres velocidades: Baja/Amasar (Low/Dough), Media (Medium) y Alta (High)
- Cinco programas Auto-iQ: Frozen Drinks/Smoothies (bebidas heladas y smoothies), Food Puree (purés), Nutri Ninja Blend (batidos Nutri Ninja), Nutri Ninja Ultra Blend (ultrabatidos Nutri Ninja) y Pulse (impulsos)
- Extracción de nutrientes y vitaminas con Nutri Ninja*

*Preparación de bebidas que contienen los nutrientes y vitaminas de las frutas y verduras.



RECUERDE ESTOS CONSEJOS DURANTE EL USO DEL APARATO:

IMPORTANTE: Controle que la máquina esté enchufada en la toma de corriente.

IMPORTANTE: Monte la cuchilla en el recipiente antes de introducir cualquier ingrediente.

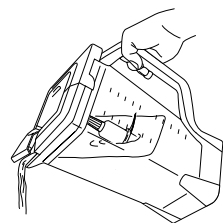
IMPORTANTE: Las cuchillas no son intercambiables.

IMPORTANTE: NO intente utilizar el aparato sin la tapa.

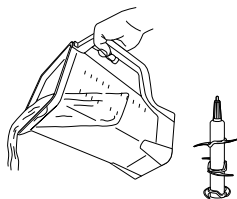
IMPORTANTE: No haga funcionar el aparato vacío.

IMPORTANTE: No utilice los accesorios del aparato en un horno de microondas, ya que podrían dañarse.

⚠ ADVERTENCIA: La cuchilla alta está muy afilada y no se bloquea en el vástago. Si utiliza el pico vertedor, asegúrese de que la tapa de la jarra esté bien enganchada. El incumplimiento de esta indicación puede causar lesiones.



⚠ ADVERTENCIA: La cuchilla alta está muy afilada y no se bloquea en el vástago. Si vierte el contenido con la tapa extraída, quite cuidadosamente la cuchilla antes de inclinar el recipiente, sujetándola por el eje. El incumplimiento de esta indicación puede causar lesiones.



⚠ PRECAUCIÓN: No sumerja el cuerpo motor en agua ni en otros líquidos.

- 1 Retire el material de embalaje y las etiquetas de la máquina. Separe todas las partes entre sí.
- 2 Lave las tapas, la jarra, los vasos Nutri Ninja y la cuchilla en agua jabonosa templada con un paño suave. Lave las cuchillas con una esponja con mango para evitar el contacto directo con las hojas afiladas.

⚠ ADVERTENCIA: Las cuchillas están muy afiladas, preste atención al lavarlas.

- 3 Manipule las cuchillas con cuidado para evitar el contacto con los filos. Aclare y luego seque completamente con aire.
- 4 La jarra, los vasos Nutri Ninja, las tapas y las cuchillas se pueden lavar en el lavavajillas. Se recomienda poner las tapas y las cuchillas en la bandeja superior. Retire las cuchillas de los recipientes antes de ponerlos en el lavavajillas.
- 5 Limpie el cuerpo motor con un paño húmedo.

Montaje y uso de la batidora Ninja®

- ⚠ ADVERTENCIA:** Manipule la cuchilla alta con cuidado, ya que está muy afilada.
 - ⚠ ADVERTENCIA:** Quite los utensilios del recipiente antes de procesar. Si se deja algún utensilio dentro, la jarra se puede romper y causar lesiones a las personas cercanas.
 - ⚠ ADVERTENCIA:** No deje nunca el aparato desatendido y en marcha.
 - ⚠ PRECAUCIÓN:** No bata líquidos calientes, ya que pueden expandirse y crear una presión excesiva, con riesgo de desbordamiento y quemaduras.
- IMPORTANTE:** Controle que la máquina esté enchufada en la toma de corriente.

MONTAJE

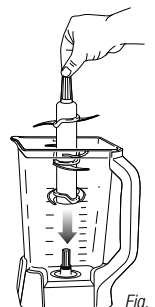


Fig. 1

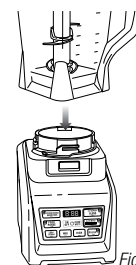


Fig. 2

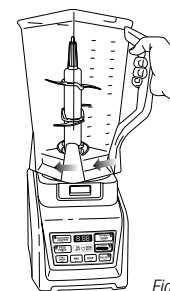


Fig. 3

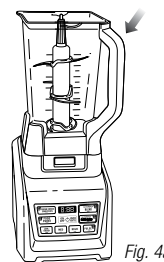


Fig. 4a

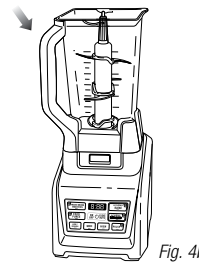


Fig. 4b

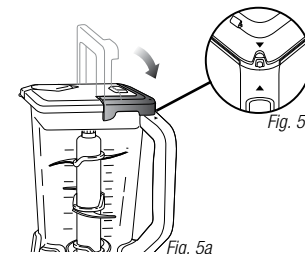


Fig. 5b

- 1 Antes de proceder con el paso 2, lea otra vez las indicaciones anteriores de advertencia y precaución.
- 2 Apoye el cuerpo motor en una superficie limpia, seca y nivelada, como una encimera o una mesa.
- 3 Sujete la cuchilla alta por el extremo superior del eje y colóquela en el vástago de la jarra. Controle que la cuchilla alta esté bien asentada y perfectamente vertical. **(Fig. 1)**
NOTA: La cuchilla alta queda suelta en el vástago del recipiente.
- 4 Apoye el cuerpo motor en una superficie limpia, seca y nivelada, como una encimera o una mesa.
- 5 Alinee la jarra con el cuerpo motor y encájela en el alojamiento. **(Fig. 2)** El mango debe quedar alineado ligeramente a la derecha del símbolo de **bloqueo** del cuerpo motor.
- 6 Gire la jarra en sentido horario hasta oír que se engancha. **(Fig. 3)**
- 7 La jarra se puede aplicar al cuerpo motor de dos modos: con el mango en la esquina frontal derecha o en la esquina frontal izquierda. **(Figs. 4a y 4b)**
- 8 Introduzca los ingredientes sin superar la línea de nivel máximo presente en la pared de la jarra.

NOTA: Para hacer preparados líquidos, por ejemplo mezclas de bebidas o smoothies, no supere la marca "MÁX. LÍQUIDO" (2 L) practicada en la jarra.

NOTA: Si desea añadir ingredientes con la máquina en marcha, destape el pico vertedor y eche los ingredientes a través de la abertura.

- 9 Sujete la tapa por el mango levantado a la posición vertical y colóquela en la jarra, alineando el triángulo (▼) de la tapa con el triángulo (▲) del mango de la jarra. **(Fig. 5a)** Baje el mango y presiónelo hasta oír que se engancha. Los triángulos de la tapa y del mango de la jarra **DEBEN** estar alineados para que la máquina funcione. **(Fig. 5b)**

- 10 Enchufe la máquina en la toma de corriente y presione el botón ON/OFF (⏻).

IMPORTANTE: Como medida de seguridad, si la jarra y la tapa no están montadas correctamente, el testigo de encendido (⏻) parpadea y el motor no arranca. Cuando la jarra y la tapa están bien instaladas, el testigo (⏻) se enciende con luz fija para indicar que la máquina está lista para el uso.

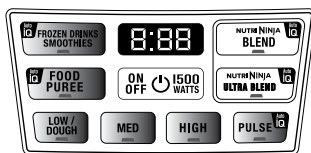


Fig. 6

USO

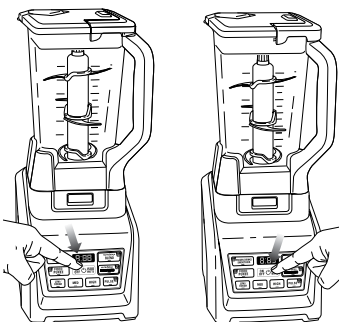


Fig. 7

Fig. 8

DESMONTAJE

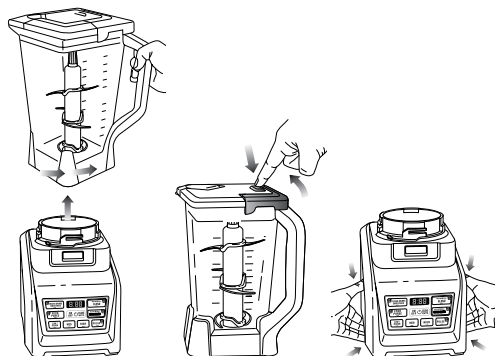


Fig. 9

Fig. 10

Fig. 11

NOTA: La batidora Nutri Ninja® I Ninja® Blender con tecnología Auto-iQ® detecta cuál de los recipientes está montado en el cuerpo motor. En el cuerpo motor se encienden las teclas de función disponibles para el recipiente instalado. (Fig. 6)

- 11 Antes de proceder con el paso 12, lea otra vez las indicaciones de advertencia y precaución en la parte superior de la página 51.
- 12 Presione el botón ON/OFF para activar la máquina. Seleccione la velocidad o el programa Auto-iQ que desee. Cuando termina un programa Auto-iQ, la máquina se para automáticamente. (Fig. 7)
- NOTA:** Para un picado uniforme, mantenga presionado el botón Auto-iQ Pulse hasta obtener la consistencia deseada.
- NOTA:** No accione el aparato a impulsos más de 30 veces seguidas. Después de 30 impulsos, espere 10 minutos antes de repetir otra serie de hasta 30 impulsos.
- 13 Para pausar la máquina, presione otra vez el botón de velocidad o programa anteriormente seleccionado. Cuando el programa está pausado, el testigo del botón correspondiente parpadea hasta que se vuelve a pulsar el botón para terminar el programa.

- 14 Cuando obtenga la consistencia deseada, pare la máquina con el botón ON/OFF (⏻) y espere a que la cuchilla se detenga. (Fig. 8)
- 15 Gire la jarra en sentido antihorario y retírela del cuerpo motor. (Fig. 9)
- ⚠ **PRECAUCIÓN: No introduzca nunca las manos en la jarra, ¡la cuchilla está muy afilada! Use una espátula para retirar los alimentos adheridos a las paredes de la jarra.**
- 16 Levante la tapa del pico y vierta el líquido.
- 17 Con preparados más densos, quite la tapa presionando el botón de desbloqueo y tirando hacia arriba a 90°. Luego, extraiga cuidadosamente la cuchilla sujetándola por el eje. Aparte la cuchilla de la zona de trabajo para evitar un contacto accidental. Por último, vacíe la jarra. (Fig. 10)
- 18 Desenchufe la máquina después de cada uso.
- 19 Para separar el cuerpo motor de la superficie de apoyo, sujételo por ambos lados desde abajo y tire suavemente hacia arriba y hacia usted. (Fig. 11)

- ⚠ **ADVERTENCIA:** Manipule la cuchilla Pro Extractor Blades™ con cuidado, ya que está muy afilada.
- ⚠ **ADVERTENCIA:** Quite los utensilios del recipiente antes de procesar. Si se deja algún utensilio dentro, el vaso Nutri Ninja se puede romper y causar lesiones a las personas cercanas.
- ⚠ **ADVERTENCIA:** No deje nunca el aparato desatendido y en marcha.
- ⚠ **PRECAUCIÓN:** No bata líquidos calientes, ya que pueden expandirse y crear una presión excesiva, con riesgo de desbordamiento y quemaduras.
- ⚠ **PRECAUCIÓN:** Cuando termine de batir, quite la cuchilla Pro Extractor Blades del vaso de su Nutri Ninja. No guarde los ingredientes ni antes ni después de batirlos dentro del vaso sin desmontar la cuchilla. Algunos alimentos pueden contener ingredientes activos o liberar gases que se expandirán si los deja dentro de un recipiente cerrado, lo que hará que se acumule la presión, con el consiguiente riesgo de lesiones. Si quiere guardar los ingredientes en el vaso, utilice solamente la tapa Sip & Seal o la tapa antigoteo para cubrirlos.

MONTAJE

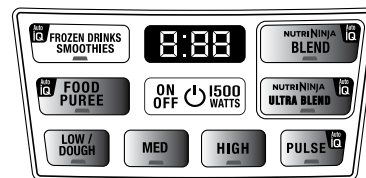


Fig. 1

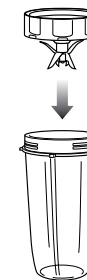


Fig. 2

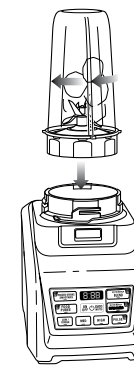


Fig. 3

IMPORTANTE: Para triturar ingredientes secos y blandos, como pan de un día o queso, accione la máquina a impulsos rápidos de 1 segundo. No llene el recipiente en exceso: se puede sobrecalentar el motor. Deje enfriar la máquina después de cada uso.

NOTA: La batidora Nutri Ninja I Ninja® Blender Duo con tecnología Auto-iQ® detecta cuál de los recipientes está montado en el cuerpo motor. En el cuerpo motor se encienden las teclas de función disponibles para el recipiente instalado. (Fig. 1)

- 1 Antes de proceder con el paso 2, lea otra vez las indicaciones anteriores de advertencia y precaución.
- 2 Apoye el cuerpo motor en una superficie limpia, seca y nivelada, como una encimera o una mesa. Presione el cuerpo motor hacia abajo para que las ventosas se adhieran a la superficie de apoyo.

- 3 Introduzca los ingredientes en el vaso Nutri Ninja.
- 4 Apoye la cuchilla Pro Extractor Blades en el vaso y enrósquela a tope en sentido horario para evitar fugas de líquido. (Fig. 2)
- 5 Ponga el vaso Nutri Ninja boca abajo y colóquelo en el cuerpo motor. Para ello, alinee las lengüetas del vaso con las ranuras del cuerpo motor. Gire el vaso Nutri Ninja en sentido horario hasta oír que se engancha. (Fig. 3)

USO

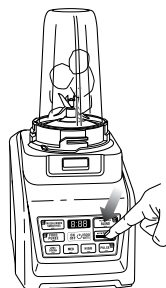


Fig. 4

DESMONTAJE

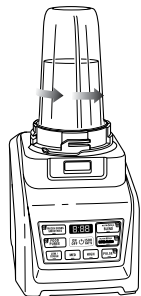


Fig. 5

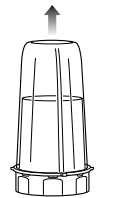


Fig. 6

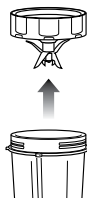


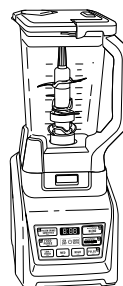
Fig. 7

- 6** Antes de proceder, lea otra vez las indicaciones de advertencia y precaución de la página 53.
 - 7** Presione el botón ON/OFF y seleccione la velocidad o el programa Auto-iQ que desee. (Fig. 4) Cuando termina un programa Auto-iQ, la máquina se para automáticamente.
 - 8** Para pausar la máquina, presione otra vez el botón de velocidad o programa anteriormente seleccionado. Cuando el programa está pausado, el testigo del botón correspondiente parpadea hasta que se vuelve a pulsar el botón para terminar el programa.
 - 9** Cuando obtenga la consistencia deseada, pare la máquina con el botón ON/OFF y espere a que la **cuchilla se detenga**. Gire el vaso Nutri Ninja® en sentido antihorario y quítelo sin inclinarlo. (Figs. 5 y 6)
- NOTA:** NO llene el recipiente en exceso. Para evitar que el recipiente se desborde, no supere nunca la línea de nivel máximo.

- 10** Ponga el vaso boca arriba, desenrosque la cuchilla en sentido antihorario y extráigala. (Fig. 7)
 - 11** No guarde los alimentos batidos con las cuchillas Pro Extractor Blades montadas.
 - 12** Enrosque la tapa Sip & Seal o la tapa antigoteo en el vaso Nutri Ninja y disfrute de su bebida donde y cuando quiera.
 - 13** Para guardar su bebida, cúbrala con la tapa Sip and Seal o la tapa antigoteo.
 - 14** Cuando no utilice la máquina, guarde la cuchilla Pro Extractor Blades enroscada en un vaso vacío.
- NOTA:** La tapa Sip & Seal no se debe utilizar con la jarra Ninja XL Multi-serve 1.4 L.
- 15** Desenchufe la máquina después de cada uso.
 - 16** Para separar el cuerpo motor de la superficie de apoyo, sujételo por ambos lados desde abajo y tire suavemente hacia arriba y hacia usted.

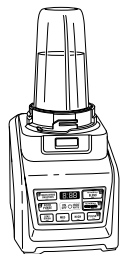


Programas, velocidades y usos con la jarra



FUNCIÓN	RECIPIENTE	CUCHILLA	VELOCIDAD O PROGRAMA	TIPO DE ALIMENTO
Bebidas heladas / Hielo picado	Jarra	Cuchilla alta	Auto-iQ® Frozen Drinks/ Smoothies	Hielo Bebidas heladas Smoothies
Purés	Jarra	Cuchilla alta	Auto-iQ Food Puree	Smoothies Sopas* Batidos de leche

Programas, velocidades y usos con los vasos Nutri Ninja®



FUNCIÓN	RECIPIENTE	CUCHILLA	VELOCIDAD O PROGRAMA	TIPO DE ALIMENTO
Smoothies	Vaso Nutri Ninja® XL Multi-serve 1.4 L Jarra Ninja de acero inoxidable Vaso Ninja®	Cuchilla Pro Extractor Blades™	Nutri Ninja Auto-iQ Blend	Smoothies Granizados Batidos de leche Batidos proteicos
Smoothies verdes	Vaso Nutri Ninja XL Multi-serve 1.4 L Jarra Ninja de acero inoxidable Vaso Ninja	Cuchilla Pro Extractor Blades™	Nutri Ninja Auto-iQ Ultra Blend	Frutas congeladas Verduras congeladas Col rizada Apio Espinaca Semillas Hielo
Rallar	Vaso Nutri Ninja	Cuchilla Pro Extractor Blades™	Auto-iQ Pulse Nutri Ninja Auto-iQ Blend High	Queso rallado Pan rallado
Picar	Vaso Nutri Ninja	Cuchilla Pro Extractor Blades™	Auto-iQ Pulse Nutri Ninja Auto-iQ Blend High	Salsas picadas Verduras Nueces

IMPORTANTE: No haga funcionar el aparato más de 4 minutos seguidos, para evitar que se sobrecaliente.
* Antes de batir salsas o sopas, déjelas enfriar a temperatura ambiente. Los recipientes Ninja® no están diseñados para preparaciones calientes.

LIMPIEZA

⚠ PRECAUCIÓN: Antes de montar o desmontar aplicaciones o de limpiar la máquina, compruebe que el cuerpo motor esté desenchufado de la corriente eléctrica.

⚠ PRECAUCIÓN: NO sumerja el cuerpo motor en agua ni en otros líquidos.

- 1 Separe todas las partes entre sí.
- 2 **Lavado a mano:** Lave los recipientes, las tapas, las cuchillas y demás aplicaciones en agua jabonosa templada. Lave las cuchillas con una esponja con mango para evitar el contacto directo con las hojas afiladas. Manipule las cuchillas con cuidado para evitar el contacto con los filos. Aclare y luego seque completamente con aire.

Lavavajillas: Los recipientes, las tapas, las cuchillas y demás aplicaciones se pueden lavar en el lavavajillas. Ponga las tapas y la cuchilla en la bandeja superior del lavavajillas. Retire las cuchillas de los recipientes antes de ponerlos en el lavavajillas.

⚠ ADVERTENCIA: Las cuchillas están muy afiladas, preste atención al lavarlas. El contacto con los filos de las cuchillas puede causar lesiones.

- 3 Limpie el cuerpo motor con un paño húmedo.
Si la máquina necesita asistencia, llame al 0800 862 0453.

GUARDADO

- 1 Guarde la batidora Nutri Ninja® | Ninja® Blender Duo™ con tecnología AUTO-iQ™ de pie con la cuchilla dentro del recipiente adecuado y la tapa del recipiente colocada. No ponga nada encima de la máquina. Guarde las demás aplicaciones en un sitio seguro donde no causen ni sufran daños. Enrolle el cable de alimentación sin apretarlo alrededor del cuerpo motor.

NOTA: No guarde alimentos picados ni sin picar en el vaso Nutri Ninja con la cuchilla montada.

REARME DEL TERMOSTATO DEL MOTOR

La batidora Nutri Ninja® | Ninja® Blender con tecnología Auto-iQ® está dotada de un exclusivo sistema de seguridad que protege el motor y la transmisión en caso de sobrecarga. **Si el aparato se sobrecarga, el motor se para. Deje enfriar la máquina durante 15 minutos.** Para reactivarlo, proceda como se indica a continuación:

- 1 Desenchufe el aparato de la corriente eléctrica.
- 2 Retire el recipiente, vacíelo y observe si hay trozos de alimentos que bloqueen la cuchilla.
- 3 Deje enfriar el aparato durante 15 minutos.
- 4 Instale otra vez el recipiente en el cuerpo motor y enchufe la máquina en la toma de corriente.
- 5 Utilice la máquina sin superar las capacidades máximas indicadas.

PROBLEMAS	CAUSAS POSIBLES Y SOLUCIONES
El motor no arranca o la cuchilla no gira.	<p>Controle que el recipiente esté correctamente bloqueado en el cuerpo motor.</p> <p>Controle que la tapa esté bien colocada en el recipiente (flechas alineadas).</p> <p>La máquina está apagada. Presione el botón ON/OFF (⏻) para encenderla.</p> <p>Controle que la clavija esté bien insertada en la toma de corriente.</p> <p>Controle el fusible o cortacircuitos.</p> <p>La máquina se ha sobrecargado. La máquina se para y el testigo de encendido parpadea. Desenchúfelo y espere 15 minutos para usarlo.</p> <p>El aparato se ha sobrecalentado. Desenchúfelo y espere 15 minutos para usarlo.</p> <p>Controle que la máquina no esté sobrecargada.</p>
Los alimentos no se pican de modo uniforme.	Cantidad excesiva de alimentos o trozos de tamaño no uniforme. Procese menos cantidad y de tamaño uniforme.
Los alimentos quedan muy triturados o acuosos.	Accionamiento demasiado prolongado. Use el botón Auto-iQ® Pulse para controlar el proceso.
Alimentos adheridos a la tapa o a las paredes del recipiente.	Mezcla muy espesa. Añada más líquido.
El hielo no se reduce a nieve.	No pique hielo que haya perdido frío. Utilice hielo recién sacado del congelador. Comience con pocos impulsos y después haga un accionamiento continuo.
El cuerpo motor no se adhiere a superficie de apoyo.	<p>Controle que la superficie de apoyo y las ventosas estén limpias. Las ventosas se adhieren solo a superficies lisas. Las ventosas NO se adhieren a superficies de madera, cerámica o con acabados rugosos.</p> <p>NO intente utilizar la máquina con el cuerpo motor adherido a una superficie insegura (tabla de picar, bandeja, plato, etc.).</p>
Aparece el mensaje "Err".	Ninja® detecta cuál de los recipientes está montado en el cuerpo motor. Controle si ha seleccionado un programa incompatible con el recipiente instalado. Los botones de los programas compatibles tienen la luz encendida.
Parpadea una luz roja.	La máquina no se ha instalado correctamente. Por seguridad, la máquina no se enciende si no está bien montada. Consulte la sección de montaje de esta publicación.

CONSIGNES DE SÉCURITÉ IMPORTANTES

Appareil destiné uniquement à un usage domestique.

LORS DE L'UTILISATION D'UN APPAREIL ÉLECTRIQUE, IL FAUT TOUJOURS PRENDRE QUELQUES SIMPLS PRÉCAUTIONS ET RESPECTER LES CONSIGNES DE SÉCURITÉ QUI SUIVENT :

VEUILLEZ LIRE ATTENTIVEMENT TOUTES LES INSTRUCTIONS AVANT D'UTILISER VOTRE BLENDER NUTRI NINJA® I NINJA® AVEC LA TECHNOLOGIE AUTO-IQ®.

⚠ MISE EN GARDE : Il est déconseillé d'utiliser une rallonge avec cet appareil.

⚠ MISE EN GARDE : Les lames ne sont pas fixées à l'appareil. Elles sont amovibles et très coupantes. Manipuler avec précaution !

⚠ ATTENTION : Pour éviter les risques causés par le réarmement accidentel de la protection thermique, cet appareil ne doit pas être alimenté par un dispositif de commutation externe, comme une minuterie, ou connecté à un circuit qui est régulièrement activé et désactivé.

IMPORTANT : Cet appareil n'est pas prévu pour être utilisé par des personnes dont les capacités physiques, sensorielles ou mentales sont réduites, ou des personnes dénuées d'expérience ou de connaissance, sauf si elles ont pu bénéficier, par l'intermédiaire d'une personne responsable de leur sécurité, d'une surveillance ou d'instructions préalables concernant l'utilisation de l'appareil.

Ne pas laisser les enfants utiliser ou jouer avec l'appareil. Redoubler de vigilance pour éloigner les enfants de l'appareil et du cordon d'alimentation pendant son utilisation.

CONSERVER CETTE NOTICE EN LIEU SÛR

⚠ MISE EN GARDE : POUR RÉDUIRE LES RISQUES D'INCENDIE, DE CHOC ÉLECTRIQUE OU DE BLESSURE :

- 1 **⚠ MISE EN GARDE :** Enlever les ustensiles avant l'utilisation. Éviter d'endommager ou de briser le récipient, car cela expose l'utilisateur à des risques de blessures.
- 2 **⚠ MISE EN GARDE :** Les lames sont très coupantes, non bloquées et amovibles. Les manipuler avec précaution. Toujours manipuler les lames en les tenant par le haut de l'arbre. On évite ainsi le risque de se couper.
- 3 **⚠ MISE EN GARDE :** Les lames superposées sont coupantes et ne sont pas verrouillées en place. En cas d'utilisation du le bec verseur, s'assurer que le couvercle est bien verrouillé sur le pichet. Pour verser sans le couvercle, enlever d'abord les lames superposées en les tenant par le haut de l'arbre. On évite ainsi le risque de se couper.
- 4 **⚠ ATTENTION :** Ne pas mixer de liquides chauds, car ils pourraient provoquer une pression excessive dans le récipient et exposer l'utilisateur à des risques de brûlures.
- 5 **⚠ ATTENTION :** Il est déconseillé d'utiliser les bols Nutri Ninja® pour mouder.
- 6 **⚠ ATTENTION :** À la fin du mélange, retirer les lames Pro Extractor du bol Nutri Ninja. Ne pas conserver les ingrédients, avant ou après les avoir mélangés, dans le bol lorsque les lames y sont montées. Certains aliments peuvent contenir des ingrédients actifs ou dégager des gaz qui peuvent se développer s'ils restent dans un récipient fermé, ce qui peut augmenter la pression et engendrer un risque de blessure. Utiliser uniquement le couvercle Sip & Seal pour conserver des ingrédients dans le bol.
- 7 Pour éviter les risques de choc électrique, ne pas plonger l'appareil ou le cordon d'alimentation dans de l'eau ou un autre liquide.
- 8 NE PAS laisser les enfants utiliser l'appareil Redoubler de vigilance en cas d'utilisation de l'appareil à proximité d'enfants. Ce n'est pas un jouet.
- 9 Ne jamais laisser l'appareil sans surveillance pendant son utilisation.
- 10 Éteindre l'appareil et débrancher le cordon d'alimentation de la prise murale avant l'assemblage ou le désassemblage de pièces, l'accès à des pièces mobiles ou le nettoyage de l'appareil. Pour débrancher l'appareil, toujours tirer la fiche. Ne jamais tirer sur le cordon d'alimentation.

- 11 NE PAS abîmer le cordon d'alimentation. Ne jamais se servir du cordon d'alimentation comme poignée pour porter l'appareil ou tirer dessus pour le débrancher de la prise murale ; toujours débrancher en tirant la fiche.
- 12 NE PAS utiliser l'appareil si son cordon d'alimentation ou sa fiche est détérioré. Si le cordon d'alimentation est détérioré, le faire remplacer par le fabricant, un centre d'assistance ou des professionnels similaires qualifiés afin d'éviter les risques d'accidents.
- 13 NE PAS UTILISER l'appareil s'il ne fonctionne pas correctement, s'il est tombé, s'il est endommagé, s'il est resté à l'extérieur ou s'il a été plongé dans l'eau.
- 14 PIÈCES NON RÉPARABLES. Toute erreur de remontage ou réparation incorrecte peut être la source de choc électrique ou de blessures. Contacter le service clientèle ou un centre d'assistance pour faire réparer ou remplacer l'appareil dans le cadre de la garantie.
- 15 Toujours utiliser l'appareil sur une surface sèche et plane.
- 16 Ne jamais introduire les doigts, les cheveux, des vêtements ni même des ustensiles dans le blender pendant son fonctionnement pour éviter de se blesser et de causer des dommages à l'appareil. Il est possible d'utiliser une raclette lorsque l'appareil ne fonctionne pas.
- 17 Éviter tout contact avec les pièces mobiles.
- 18 NE PAS tenter d'affûter les lames.
- 19 NE PAS utiliser l'appareil si un jeu de lames est déformé ou endommagé.
- 20 Pour réduire les risques de blessures, ne jamais assembler les lames superposées dans le pichet ou les lames à hacher dans le bol si le pichet ou le bol n'est pas correctement fixé au bloc-moteur.
- 21 NE PAS utiliser cet appareil sur une surface chaude ou à proximité d'une source de chaleur (brûleur à gaz, plaque électrique ou four chaud).
- 22 L'utilisation d'accessoires, y compris de bocaux, qui ne sont pas recommandés par le fabricant peut causer un incendie, des blessures ou un choc électrique.
- 23 NE PAS retirer le récipient du bloc-moteur pendant le fonctionnement de l'appareil. Toujours débrancher l'appareil lorsqu'il n'est pas utilisé.
- 24 Pour réduire le risque de blessure, ne jamais poser les lames sur la base avant d'avoir bien fixé le pichet ou le bol Nutri Ninja®.
- 25 Pour réduire les risques de blessures, NE JAMAIS mettre l'appareil en marche sans le couvercle ; NE PAS tenter de désactiver ou de neutraliser le mécanisme de verrouillage. En cas d'utilisation de lames amovibles, s'assurer qu'elles sont correctement installées avant de mettre l'appareil en marche.
- 26 NE PAS exposer les récipients à des changements de température extrêmes.
- 27 NE PAS laisser le cordon d'alimentation pendre du bord d'une table ou d'un comptoir et éviter tout contact avec des surfaces chaudes, comme une cuisinière.
- 28 NE PAS remplir excessivement le récipient. NE PAS dépasser le repère de "MAX".
- 29 NE PAS mettre l'appareil en marche à vide.
- 30 Pour réduire les risques de brûlures, toujours laisser refroidir l'appareil avant d'enlever des pièces et de le nettoyer.
- 31 Le temps maximum de fonctionnement est de 60 secondes sous charge de 1500 W. En cas de surchauffe de l'appareil, le disjoncteur thermique déclenche et coupe le moteur. Pour le réinitialiser, débrancher l'appareil et le laisser refroidir pendant environ 15 minutes avant de l'utiliser de nouveau.
- 32 En cas de surcharge de l'appareil, les voyants du tableau de commande clignotent et l'appareil s'éteint. Débrancher l'appareil et le laisser refroidir pendant environ 15 minutes avant de l'utiliser de nouveau.
- 33 Les impulsions peuvent être répétées 30 fois. Après 30 impulsions, attendre au moins 10 minutes pour utiliser à nouveau la commande PULSE et donner 30 nouvelles impulsions.
- 34 La puissance nominale maximale est prévue pour l'actionnement des lames superposées (pichet) qui utilisent le plus de puissance ; d'autres accessoires conseillés peuvent consommer beaucoup moins de puissance et de courant.
- 35 Pour réduire les risques de blessures, ne jamais placer les lames Pro Extractor Blade™ sur le bloc-moteur sans les avoir d'abord assemblées au bol Nutri Ninja.
- 36 NE PAS pousser les aliments dans la trémie avec les doigts. Toujours utiliser l'ustensile spécial pour pousser les aliments.
- 37 Les accessoires accompagnant l'appareil ne sont pas conçus pour une utilisation dans le four à micro-ondes. Ne pas les mettre dans un four à micro-ondes, car ils seraient endommagés.
- 38 CET APPAREIL EST CONÇU POUR UN USAGE DOMESTIQUE SEULEMENT. NE PAS utiliser cet appareil à des fins autres que celles prévues. NE PAS utiliser cet appareil à l'extérieur.

Cet appareil est conforme à la directive DEEE 2012/19/UE relative aux déchets d'équipements électriques et électroniques (DEE).



Ce marquage indique que ce produit ne doit pas être éliminé avec d'autres déchets ménagers sur tout le territoire de l'Union européenne. En effet, les produits électriques et électroniques contiennent des substances dangereuses qui ont des effets néfastes sur l'environnement ou la santé humaine et qui doivent être recyclées. Pour éviter toute conséquence nuisible à l'environnement et la santé humaine suite à une élimination incontrôlée des déchets, recycler de façon responsable et promouvoir la réutilisation durable des sources matérielles. Toujours rapporter les appareils en fin de vie à un centre de collecte des déchets ou contacter le revendeur auprès duquel l'appareil a été acheté. Ils se chargeront de son recyclage pour la sauvegarde de l'environnement.

Cet appareil est conforme à la directive européenne en matière de compatibilité électromagnétique (CEM) 2014/30/UE et ses révisions, ainsi qu'à la directive Basse Tension (DBT) 2014/35/UE et ses révisions.

Garantie : ce produit est garanti sans condition pendant une période de deux ans contre tout vice de fabrication et de matériaux. Cette garantie ne modifie aucunement vos droits légaux. Si ce produit ne vous donne pas satisfaction, veuillez contacter votre revendeur local ou visiter le site www.ninjakitchen.eu

CETTE NOTICE D'UTILISATION SE RÉFÈRE AUX MODÈLES

:
BL642EU 30

CARACTÉRISTIQUES TECHNIQUES

Tension d'alimentation : 220-240V~, 50/60Hz.

Puissance : 1500W

Capacité du pichet : 2,1 litres

Qté made liquide : 2 litres

Nutri Ninja®

Capacité du bol : 500ml

650ml

900ml

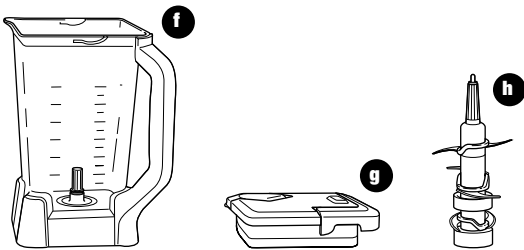
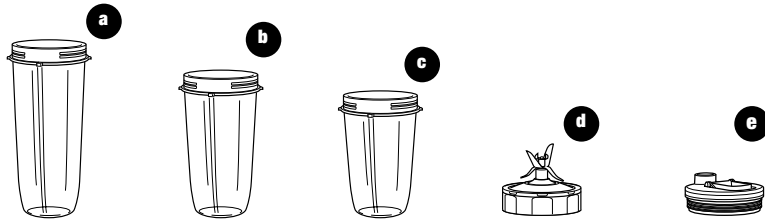


Table des matières

Merci d'avoir
choisi le blender
Nutri Ninja®
I Ninja® avec
la technologie
Auto-iQ®.

Descriptif technique de Nutri Ninja I Ninja Blender avec la technologie Auto-iQ	62
Avant la première utilisation	64
Assemblage et utilisation du blender Ninja.....	65
Assemblage et utilisation des bols Nutri Ninja	67
Programmes, réglage de la vitesse et utilisation du pichet	69
Programmes, réglage de la vitesse et utilisation du Nutri Ninja	69
Nettoyage et entretien	70
Guide de dépannage	71

Nutri Ninja® | Ninja® Blender avec la technologie Auto-iQ® est un outil innovant, puissant et élégant offrant des performances exceptionnelles : un véritable allié au quotidien dans votre cuisine. Nutri Ninja | Ninja Blender avec la technologie Auto-iQ utilise des programmes intelligents qui allient des séquences d'impulsions, de mélange et de pauses pour faire le travail à votre place ! Vos recettes sont toujours réussies, sans risques d'erreurs ! Pour de meilleurs résultats, lisez attentivement toutes les instructions contenues dans cette notice avant d'utiliser cet appareil.



- a bol Nutri Ninja de 900 ml
- b bol Nutri Ninja de 650 ml
- c bol Nutri Ninja de 500 ml
- d Lames Pro Extractor Blades™
- e Couverture Sip & Seal®

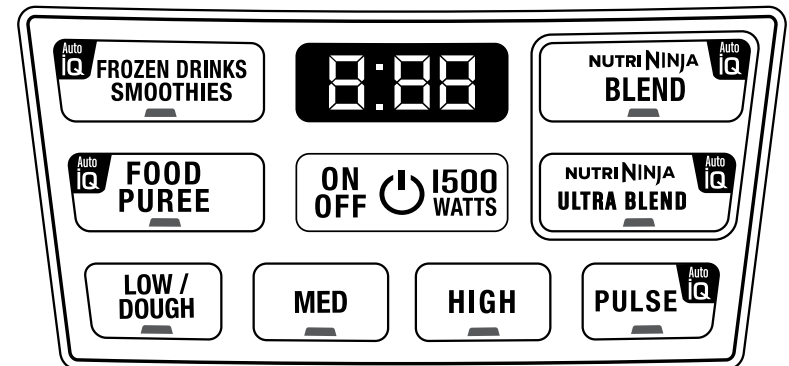
- f Pichet
- g Couverture avec poignée de verrouillage pour blender
- h Lames superposées (blender)

- i Bloc-moteur

Caractéristiques de Nutri Ninja | Ninja Blender avec la technologie Auto-iQ :

- Technologie des lames Ninja en attente de brevet
- Pichet exempt de BPA (capacité maximum de liquide 2 litres), bols Nutri Ninja et couvercles
- Bec verseur anti-gouttes
- Technologie Total Crushing®
- Tableau de commande à leds avec minuteur
- Base solide, antidérapante
- Technologie Smart Lid pour une ouverture facile
- 3 vitesses : Lente/Pétrissage, Moyenne et rapide
- 5 programmes Auto-iQ - Auto-iQ Boissons/Frappés glacées, Auto-iQ Purées, Nutri Ninja Auto-iQ Blend, Nutri Ninja Auto-iQ Ultra Blend et Auto-iQ Pulse
- Extraction des vitamines et des nutriments Nutri Ninja*

*Extraction des vitamines et des nutriments des fruits et des légumes lors de la préparation de boissons.



TOUJOURS RESPECTER CES CONSIGNES PENDANT L'UTILISATION DE L'APPAREIL :

IMPORTANT : S'assurer que le bloc-moteur est bien en place.

IMPORTANT : Ne jamais verser d'ingrédient dans le récipient si les lames ne sont pas en place.

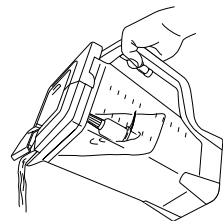
IMPORTANT : Les accessoires ne sont pas interchangeables.

IMPORTANT : NE PAS tenter de mettre l'appareil en marche sans le couvercle.

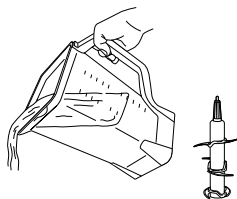
IMPORTANT : Ne jamais faire fonctionner l'appareil à vide.

IMPORTANT : Les accessoires accompagnant l'appareil ne sont pas conçus pour une utilisation dans le four à micro-ondes. Ne pas les mettre dans un four à micro-ondes, car ils seraient endommagés.

▲ MISE EN GARDE : Les lames superposées sont coupantes et ne sont pas verrouillées en place. En cas d'utilisation du bec verseur, s'assurer que le couvercle est bien verrouillé sur le pichet. On évite ainsi le risque de se couper.



▲ MISE EN GARDE : Les lames superposées sont coupantes et ne sont pas verrouillées en place. Pour verser sans le couvercle, enlever d'abord les lames superposées en les tenant par le haut de l'arbre. On évite ainsi le risque de se couper.



▲ ATTENTION : Ne pas plonger le bloc-moteur dans l'eau ou dans un liquide.

- 1 Retirer tous les matériaux d'emballage et toutes les étiquettes de l'appareil. Désassembler et enlever toutes les pièces.
- 2 Laver les couvercles, les bols et les lames à l'eau chaude et savonneuse. Pour laver les jeux de lames, utiliser une brosse avec un manche pour éviter de toucher les lames avec les doigts.

▲ MISE EN GARDE : Laver les lames avec précaution car elles sont très coupantes.

- 3 Manipuler les lames avec précaution pour éviter de se couper. Rincer et bien sécher à l'air.
- 4 Le pichet, les bols Nutri Ninja et les lames sont lavables en lave-vaisselle. Il est conseillé de placer les couvercles et les lames dans le panier supérieur. S'assurer que les lames ont été ôtées des récipients avant de les mettre au lave-vaisselle.
- 5 Essuyer le bloc-moteur avec un chiffon humide.

Assemblage et utilisation du blender Ninja®

- ▲ MISE EN GARDE :** Manipuler les lames superposées avec précaution car elles sont coupantes.
 - ▲ MISE EN GARDE :** Enlever les ustensiles avant l'utilisation. On évite d'endommager ou de briser le pichet, ce qui expose l'utilisateur à des risques de blessures.
 - ▲ MISE EN GARDE :** Ne jamais laisser l'appareil sans surveillance pendant son utilisation.
 - ▲ ATTENTION :** Ne pas mixer de liquides chauds, car ils pourraient provoquer une pression excessive dans le récipient et exposer l'utilisateur à des risques de brûlures.
- IMPORTANT :** S'assurer que le bloc-moteur est bien en place.

ASSEMBLAGE

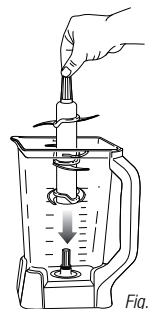


Fig. 1

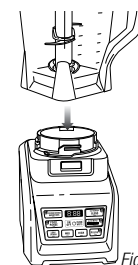


Fig. 2

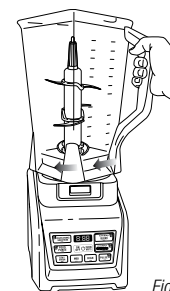


Fig. 3

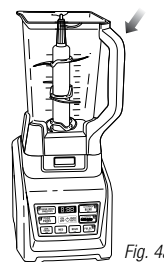


Fig. 4a

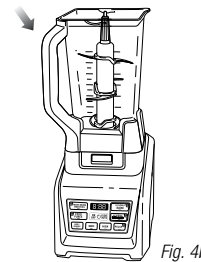


Fig. 4b

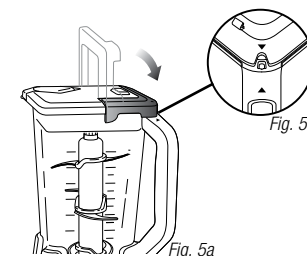


Fig. 5a

Fig. 5b

- 1 Relire les consignes de sécurité ci-dessus avant de passer au point 2.
- 2 Poser le bloc-moteur sur une surface propre, sèche et plane, comme un comptoir ou un plan de travail.
- 3 En tenant les lames superposées par le haut de l'arbre, les emboîter sur le pignon d'entraînement à l'intérieur du bol. S'assurer que les lames superposées sont bien en place et à la verticale. (Fig. 1)
REMARQUE : Le jeu de lames superposées est fixé de manière amovible dans le pignon d'entraînement.
- 4 Poser le bloc-moteur sur une surface propre, sèche et plane, comme un comptoir ou un plan de travail.
- 5 Aligner le pichet et appuyer dessus pour l'emboîter sur le bloc-moteur. (Fig. 2) La poignée doit être légèrement orientée à la droite du symbole de verrouillage "LOCK" sur le bloc-moteur.
- 6 Tourner le pichet dans le sens des aiguilles d'une montre jusqu'à son verrouillage. Un déclic indique que le pichet est verrouillé. (Fig. 3)
- 7 Il est possible d'insérer le pichet sur le bloc-moteur de deux façons : avec la poignée en avant vers la droite ou vers la gauche. (Fig. 4a, Fig. 4b)
- 8 Ajouter les ingrédients dans le pichet, en s'assurant qu'ils ne dépassent pas le repère supérieur du récipient.

REMARQUE : Lors du mélange de liquides, par exemple des mélanges pour boissons ou Frappés, ne pas remplir au-dessus du repère "MAX LIQUID" (2 L) sur le pichet.

REMARQUE : Si d'autres ingrédients doivent être ajoutés dans le bol lorsque l'appareil est en marche, enlever le bouchon du bec verseur et verser les ingrédients par l'ouverture.

- 9 En tenant le couvercle par la poignée en position verticale, le poser sur le pichet en alignant le triangle (▼) sur le couvercle avec le triangle (▲) de la poignée du pichet. (Fig. 5a) Appuyer sur la poignée jusqu'au déclic. Les triangles sur le couvercle et la poignée du blender **DOIVENT** être alignés, sinon le blender ne se met pas en marche. (Fig. 5b)
 - 10 Brancher le cordon d'alimentation dans la prise électrique et appuyer sur la touche de Marche/Arrêt (⏻).
- IMPORTANT :** Par mesure de sécurité, le voyant de mise sous tension (⏻) clignote et le moteur ne démarre pas si le pichet et le couvercle ne sont pas bien en place. Lorsque le pichet et le couvercle sont bien en place, le voyant (⏻) reste allumé pour signaler que l'appareil est prêt à l'emploi.

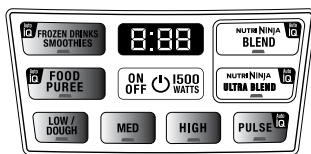


Fig. 6

UTILISATION

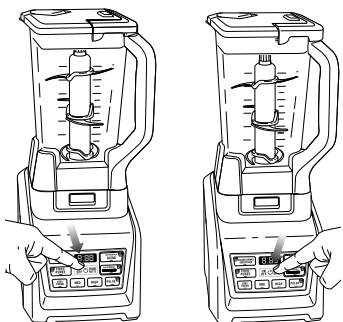


Fig. 7

Fig. 8

DÉMONTAGE

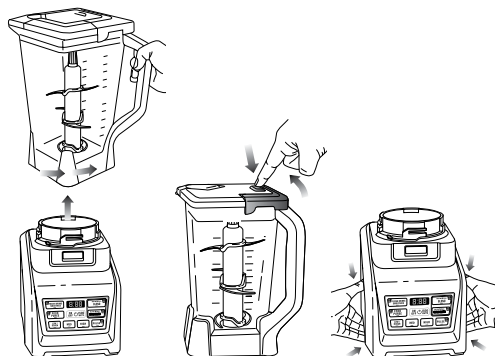


Fig. 9

Fig. 10

Fig. 11

REMARQUE : Nutri Ninja® | Ninja® Blender avec la technologie Auto-iQ® détecte automatiquement le type de récipient fixé au bloc-moteur. Les voyants des fonctions s'allument selon le type de récipient fixé au bloc-moteur. (Fig. 6)

- 11 Relire les consignes de sécurité en haut de la page 65 avant de passer au point 12.
- 12 Appuyer sur le bouton de marche/arrêt pour allumer l'appareil. Sélectionner la vitesse ou le programme Auto-iQ souhaité. La fonction Auto-iQ arrête automatiquement l'appareil à la fin du cycle programmé. (Fig. 7)

REMARQUE : Procéder par impulsions pour hacher uniformément les ingrédients en appuyant sur la touche Auto-iQ Pulse jusqu'à l'obtention de la consistance souhaitée.

REMARQUE : Les impulsions peuvent être répétées 30 fois. Après 30 impulsions, attendre au moins 10 minutes pour utiliser à nouveau la commande PULSE et donner 30 nouvelles impulsions.

- 13 Pour interrompre le programme, appuyer de nouveau sur le réglage de vitesse ou le réglage Auto-iQ. Quand le programme est en pause, le voyant sur le bouton du programme clignote jusqu'à la reprise du cycle en appuyant à nouveau sur le bouton.
- 14 Lorsque la consistance désirée est atteinte, éteindre l'appareil en appuyant sur la touche (⏻) et attendre l'arrêt complet des

lames superposées. (Fig. 8)

- 15 Tourner le pichet vers la gauche et le tirer verticalement pour l'extraire du bloc-moteur. (Fig. 9)
- ⚠ **ATTENTION :** Ne jamais introduire les doigts dans le pichet car les lames sont très coupantes. Toujours utiliser une spatule pour enlever les aliments collés sur les parois du pichet.
- 16 Enlever le bouchon du bec verseur et verser les ingrédients par l'ouverture.
- 17 Pour les préparations plus épaisses, enlever d'abord le couvercle en appuyant sur le bouton de déverrouillage et en tirant poignée du couvercle jusqu'à un angle de 90 degrés. Enlever ensuite les lames superposées avec précautions en les tenant par le haut de l'arbre. Poser le jeu de lames superposées à l'écart de la zone de travail afin d'éviter tout contact accidentel. Enfin, vider le contenu du pichet. (Fig. 10)
- 18 Toujours débrancher bloc-moteur lorsqu'il n'est pas utilisé.
- 19 Pour décoller le bloc-moteur du comptoir ou du plan de travail, enfler les doigts sous le bloc-moteur de chaque côté et tirer délicatement l'appareil vers soi. (Fig. 11)

- ⚠ **MISE EN GARDE :** Manipuler les lames Pro Extractor Blades™ avec précaution car elles sont coupantes.
- ⚠ **MISE EN GARDE :** Enlever les ustensiles avant l'utilisation. On évite d'endommager ou de briser le bol Nutri Ninja, ce qui expose l'utilisateur à des risques de blessures.
- ⚠ **MISE EN GARDE :** Ne jamais laisser l'appareil sans surveillance pendant son utilisation.
- ⚠ **ATTENTION :** Ne pas mixer de liquides chauds, car ils pourraient provoquer une pression excessive dans le récipient et exposer l'utilisateur à des risques de brûlures.
- ⚠ **ATTENTION :** À la fin du mélange, retirer les lames Pro Extractor du bol Nutri Ninja. Ne pas conserver les ingrédients, avant ou après les avoir mélangés, dans le bol lorsque les lames y sont montées. Certains aliments peuvent contenir des ingrédients actifs ou dégager des gaz qui peuvent se développer s'ils restent dans un récipient fermé, ce qui peut augmenter la pression et engendrer un risque de blessure. Utiliser uniquement le couvercle Sip & Seal ou le couvercle à bex verseur pour conserver des ingrédients dans le bol.

ASSEMBLAGE

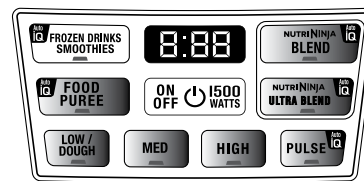


Fig. 1

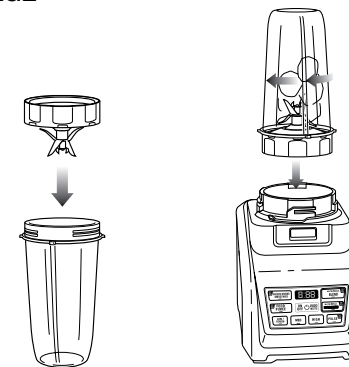


Fig. 2

Fig. 3

IMPORTANT : Pour le mélange d'ingrédients mous et secs, par exemple du pain de la veille ou du fromage sec, procéder par petites impulsions de 1 seconde. Ne pas trop remplir l'appareil pour éviter les surchauffes. Laisser l'appareil refroidir après chaque utilisation.

REMARQUE : Nutri Ninja | Ninja® Blender Duo avec la technologie Auto-iQ® détecte automatiquement le type de récipient fixé au bloc-moteur. Les voyants des fonctions s'allument selon le type de récipient fixé au bloc-moteur. (Fig. 1)

- 1 Relire les consignes de sécurité ci-dessus avant de passer au point 2.
- 2 Poser le bloc-moteur sur une surface propre, sèche et plane, comme un comptoir ou un plan de travail. Appuyer sur le bloc-moteur pour faire adhérer les ventouses au comptoir ou à la table.

- 3 Ajouter les ingrédients dans le bol Nutri Ninja.
- 4 Placer les lames Pro Extractor Blades sur le bol et visser à fond jusqu'à obtenir un assemblage étanche. (Fig. 2)
- 5 Retourner le bol Nutri Ninja et le placer à l'envers sur le bloc-moteur, en alignant les languettes du bol avec le bloc-moteur. Tourner le bol Nutri Ninja dans le sens des aiguilles d'une montre jusqu'à son verrouillage (un déclic indique que le bol est verrouillé). (Fig. 3)

UTILISATION

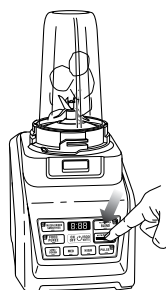


Fig. 4

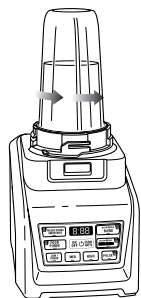


Fig. 5

DÉMONTAGE

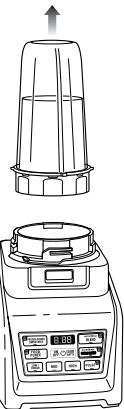


Fig. 6



Fig. 7

- 6 Relire les consignes de sécurité page 67 avant de poursuivre.
- 7 Appuyer sur le bouton de marche/arrêt pour allumer l'appareil et sélectionner la vitesse ou le programme Auto-iQ souhaité. (Fig. 4) La fonction Auto-iQ arrête automatiquement l'appareil à la fin du cycle programmé.
- 8 Pour interrompre le programme, appuyer de nouveau sur le réglage de vitesse ou le réglage Auto-iQ. Quand le programme est en pause, le voyant sur le bouton du programme clignote jusqu'à la reprise du cycle en appuyant à nouveau sur le bouton.
- 9 Lorsque la consistance désirée est atteinte, éteindre l'appareil en appuyant sur la touche de marche et attendre l'arrêt complet des **lames Pro Extractor Blades**. Tourner le bol Nutri Ninja® vers la gauche et l'extraire en le tirant verticalement. (Fig. 5, Fig. 6)
REMARQUE : Ne pas trop remplir ! Pour éviter les débordements, ne pas remplir au-dessus du repère "MAX".
- 10 Mettre le bol debout et enlever le jeu de lames Pro Extractor Blades en le tournant vers la gauche. (Fig. 7)

- 11 Ne pas conserver les aliments mixés en laissant la lame Pro Extractor en place.
- 12 Poser le couvercle Sip & Seal ou le couvercle à bec verseur sur le bol Nutri Ninja, le visser à fond et déguster.
- 13 Pour la conservation, fermer à l'aide du couvercle Sip and Seal ou du couvercle à bec verseur.
- 14 Toujours fixer les lames Pro Extractor Blades dans un bol vide pour les ranger quand elles ne sont pas utilisées.
REMARQUE : Le couvercle Sip & Seal n'est pas conçu pour être utilisé sur le récipient XL Multi-serve 1,4 L Ninja.
- 15 Toujours débrancher bloc-moteur lorsqu'il n'est pas utilisé.
- 16 Pour décoller le bloc-moteur du comptoir ou du plan de travail, enfiler les doigts sous le bloc-moteur de chaque côté et tirer délicatement l'appareil vers soi.

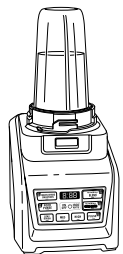


Programmes, réglage de la vitesse et utilisation du pichet



FONCTION	RÉCIPIENT	TYPE DE LAME	VITESSE ou PROGRAMME	TYPE D'ALIMENTS
Boissons glacées / Glace pilée	Pichet	Jeu de lames superposées	Auto-iQ® Boissons glacées/ Frappés	Glace Boissons glacées Frappés
Purées	Pichet	Jeu de lames superposées	Purée Auto-iQ	Frappés Soupes* Milkshakes

Programmes, réglage de la vitesse et utilisation du bol Nutri Ninja®



FONCTION	RÉCIPIENT	TYPE DE LAME	VITESSE ou PROGRAMME	TYPE D'ALIMENTS
Frappés	Bol Nutri Ninja® Bol XL Multi-serve 1.4 L Ninja récipient en acier inox Ninja®	Jeu de lames Pro Extractor Blades™	Nutri Ninja Auto-iQ Blend	Frappés Milkshakes Boissons protéinées
Frappés verts	Bol Nutri Ninja Bol XL Multi-serve 1.4 L Ninja récipient en acier inox Ninja	Jeu de lames Pro Extractor Blades™	Nutri Ninja Auto-iQ Ultra Blend	Fruits congelés Légumes congelés Chou Céleri Épinards Graines Glace
Râpage	Bol Nutri Ninja	Jeu de lames Pro Extractor Blades™	Auto-iQ Pulse Nutri Ninja Auto-iQ Blend High	Fromage râpé Chapelure
Hachage	Bol Nutri Ninja	Jeu de lames Pro Extractor Blades™	Auto-iQ Pulse Nutri Ninja Auto-iQ Blend High	Sauce Légumes Fruits secs

IMPORTANT : Ne pas faire fonctionner l'appareil plus de 4 minutes à la fois pour éviter les surchauffes.

* Avant de mixer des sauces et des soupes, les laisser refroidir à température ambiante - Les récipients Ninja® ne sont pas conçus pour mixer des produits chauds.

NETTOYAGE

⚠ ATTENTION : Toujours débrancher le bloc-moteur avant d'appliquer ou d'enlever un accessoire et avant le nettoyage.

⚠ ATTENTION : NE PAS plonger le bloc-moteur dans l'eau ou dans un liquide.

- Désassembler et enlever toutes les pièces.
- Lavage à la main :** Laver les récipients, les couvercles, les lames et les accessoires dans de l'eau tiède savonneuse. Pour laver les jeux de lames, utiliser une brosse avec un manche pour éviter de toucher les lames avec les doigts. Manipuler les lames avec précaution pour éviter de se couper. Rincer et bien sécher à l'air.

Lavage en lave-vaisselle : Les récipients, couvercles, jeux de lames et accessoires sont lavables au lave-vaisselle. Les couvercles et les lames peuvent être lavés dans le panier supérieur du lave-vaisselle. S'assurer que les lames ont été ôtées des récipients avant de les mettre au lave-vaisselle.

⚠ MISE EN GARDE : Laver les lames avec précaution car elles sont très coupantes. Tout contact avec les lames est dangereux et peut entraîner des blessures.

- Essuyer le bloc-moteur avec un chiffon humide.
Si l'appareil doit être réparé, appeler le Service clientèle au 0800 862 0453.

RANGEMENT


- Ranger le système Nutri Ninja® | Ninja® Blender Duo™ avec la technologie AUTO-iQ™ en position debout, les lames à l'intérieur du récipient correspondant et le couvercle verrouillé sur le récipient. Ne poser aucun objet sur l'appareil. Ranger le reste des accessoires en lieu sûr à l'abri des risques de dommages et d'accidents. Enrouler le cordon d'alimentation autour du bloc-moteur sans serrer.

REMARQUE : Ne pas conserver des ingrédients, mélangés ou non, dans le bol Nutri Ninja lorsque les lames y sont fixées.

RÉARMEMENT DE LA PROTECTION THERMIQUE DU MOTEUR

Nutri Ninja® | Ninja® Blender avec la technologie Auto-iQ® est équipé d'un système de sécurité exclusif, qui protège le moteur et le système d'entraînement contre les surcharges accidentelles. **En cas de surcharge de l'appareil, le moteur s'arrête automatiquement. Laisser refroidir l'appareil pendant environ 15 minutes.** Pour réarmer la sécurité, procéder comme suit :

- Débrancher l'appareil de la prise électrique.
- Retirer et vider le récipient en s'assurant qu'aucun aliment ne bloque les lames.
- Laisser refroidir l'appareil pendant environ 15 minutes.
- Remettre le récipient sur le bloc-moteur et rebrancher l'appareil dans la prise électrique.
- Utiliser l'appareil comme d'habitude, en veillant à ne pas dépasser la capacité maximale recommandée.

PROBLÈMES	CAUSES POSSIBLES ET SOLUTIONS
Le moteur ne démarre pas ou les lames ne tournent pas.	<p>Contrôler si le bol est bien fixé sur le bloc-moteur.</p> <p>Contrôler si le couvercle est bien fermé et bien en place sur le bol (flèches alignées).</p> <p>L'appareil est éteint. Appuyer sur la touche  pour allumer l'appareil.</p> <p>Contrôler si le cordon d'alimentation est bien branché dans la prise électrique.</p> <p>Contrôler le fusible ou le disjoncteur.</p> <p>L'appareil est surchargé. L'appareil s'est arrêté et le voyant de mise sous tension clignote. Débrancher l'appareil et attendre environ 15 minutes avant de le réutiliser.</p> <p>L'appareil a surchauffé. Débrancher l'appareil et attendre environ 15 minutes avant de le réutiliser. Vérifier que l'appareil n'est pas surchargé.</p>
Les aliments ne sont pas hachés uniformément.	Le bol contient trop d'aliments ou les ingrédients ne sont pas de taille homogène. Hacher de plus petites quantités d'aliments à la fois.
Les aliments sont hachés trop finement ou sont trop liquides.	Les aliments ont été hachés trop longtemps. Appuyer sur la touche Auto-iQ® Pulse pour mieux contrôler le hachage.
Les aliments collent au couvercle ou aux parois du récipient.	Le mélange est trop épais. Ajouter du liquide.
La glace ne se transforme pas en neige.	<p>Ne pas utiliser de la glace qui a commencé à fondre. Utiliser de la glace qui vient de sortie du congélateur.</p> <p>Commencer par quelques impulsions puis effectuer un cycle de broyage continu.</p>
Le bloc-moteur n'adhère pas au comptoir ou au plan de travail.	<p>Contrôler si la surface d'appui et les ventouses sont propres. Les ventouses adhèrent uniquement sur les surfaces lisses. Les ventouses n'adhèrent PAS à certains matériaux, tels que le bois ou la brique, ni aux surfaces non polies.</p> <p>NE PAS utiliser l'appareil si le bloc-moteur est posé sur une surface non sécurisée (planche à découper, plateau, assiette, etc.)</p>
Un message "Err" s'affiche.	Cet appareil Ninja® détecte automatiquement le type de récipient fixé au bloc-moteur. Il est probable que le programme sélectionné n'est pas compatible avec le bol utilisé. Les voyants des programmes s'allument pour indiquer les programmes compatibles avec chaque récipient.
Un voyant rouge clignote.	L'appareil n'est pas installé correctement. Par mesure de sécurité, l'appareil ne peut être allumé que s'il est correctement installé. Se reporter aux instructions d'assemblage dans cette notice.

IMPORTANTI ISTRUZIONI DI SICUREZZA

Solo per impiego domestico

QUANDO SI UTILIZZA UN ELETTRODOMESTICO, SI DEVONO SEMPRE OSSERVARE DELLE PRECAUZIONI DI SICUREZZA DI BASE, INCLUSE LE SEGUENTI:

LEGGERE TUTTE LE ISTRUZIONI PRIMA DI UTILIZZARE NUTRI NINJA® I NINJA® BLENDER CON TECNOLOGIA AUTO-IQ®.

⚠ AVVERTIMENTO: Si sconsiglia l'utilizzo di cavi di prolunga con questo prodotto.

⚠ AVVERTIMENTO: Le lame non sono fissate all'unità. Sono rimovibili ed estremamente affilate. Maneggiare con attenzione!

⚠ ATTENZIONE: Per evitare rischi dovuti al resettaggio involontario del disgiuntore termico, questo elettrodomestico non deve essere alimentato attraverso un dispositivo di accensione esterno, quale un timer, né collegato a un circuito che venga regolarmente acceso e spento dal fornitore dell'utenza.

IMPORTANTE: Questo elettrodomestico non è destinato all'utilizzo da parte di persone con capacità fisiche, sensoriali o mentali ridotte o prive di esperienza e conoscenze, a meno che una persona responsabile della loro sicurezza non ne supervisioni l'operato o non abbia fornito loro adeguate istruzioni sull'uso dell'elettrodomestico.

Non consentire ai bambini di utilizzare o giocare con questo elettrodomestico. Prestare sempre estrema attenzione a tenere l'elettrodomestico e il relativo cavo fuori dalla portata dei bambini durante il suo utilizzo.

CONSERVATE QUESTE ISTRUZIONI

⚠ AVVERTENZA: PER RIDURRE I RISCHI DI INCENDIO, SCOSSA ELETRICA O LESIONI:

- 1 **⚠ AVVERTENZA:** Rimuovere gli utensili prima della lavorazione. In caso di mancata rimozione il contenitore potrebbe danneggiarsi o andare in pezzi, rischiando di causare lesioni personali.
- 2 **⚠ AVVERTENZA:** I gruppi lame sono affilati, non bloccati in posizione e rimovibili, maneggiare con attenzione. Quando si maneggiano i gruppi lame, tenerli sempre per l'albero. In caso contrario si rischierà di ferirsi.
- 3 **⚠ AVVERTENZA:** Il gruppo lame sovrapposte è affilato e non bloccato in posizione. Se si utilizza il beccuccio versatore, assicurarsi che il coperchio sia saldamente bloccato sulla caraffa. Se si versa il contenuto dopo avere tolto il coperchio, prima rimuovere con attenzione il gruppo lame sovrapposte tenendolo per l'albero. In caso contrario si rischierà di ferirsi.
- 4 **⚠ ATTENZIONE:** Non frullare liquidi caldi, in quanto ciò potrebbe causare un eccessivo incremento di pressione con il conseguente rischio di ustione per l'utilizzatore.
- 5 **⚠ ATTENZIONE:** Sconsigliamo di utilizzare le tazze Nutri Ninja® per macinare qualsiasi sostanza.
- 6 **⚠ ATTENZIONE:** Rimuovere il Gruppo Pro Extractor Blades dalla tazza Nutri Ninja una volta terminato di frullare. Non conservare gli ingredienti prima o dopo la frullatura nella tazza con il gruppo lame applicato. Alcuni alimenti possono contenere degli ingredienti attivi o rilasciare dei gas che si espandono se lasciati in un contenitore sigillato, portando alla formazione di una pressione eccessiva che può comportare un rischio di lesioni. Per la conservazioni degli ingredienti nella tazza, utilizzare solo coperchi Sip & Seal.
- 7 Per evitare il rischio di scossa elettrica, non immergere l'elettrodomestico in acqua o altri liquidi o lasciare che il cavo di alimentazione entri in contatto essi.
- 8 NON consentire ai bambini di utilizzare l'elettrodomestico. Prestare estrema attenzione quando lo si utilizza in prossimità di bambini. Non è un giocattolo.
- 9 Non lasciare mai l'elettrodomestico incustodito mentre è in uso.

- 10 Quando l'elettrodomestico non è in uso, prima di montare o smontare i componenti, di accedere a parti in movimento durante il funzionamento e prima di procedere alla pulizia, spegnerlo e staccare il cavo di alimentazione dalla presa elettrica. Per staccare la spina, afferrare la spina e tirare estraendola dalla presa elettrica. Non tirare mai afferrando il cavo di alimentazione.
- 11 NON usare il cavo di alimentazione in modo improprio. Non trasportare mai l'elettrodomestico tenendolo per il cavo di alimentazione né tirare il cavo per staccarlo dalla presa elettrica; afferrare invece e tirare la spina.
- 12 NON utilizzare se il cavo di alimentazione o la spina sono danneggiati. Se il cavo di alimentazione o la spina sono danneggiati, per evitare rischi devono essere sostituiti dal fabbricante, da un centro assistenza o da simile personale qualificato.
- 13 NON utilizzare questo elettrodomestico se non funziona correttamente, è caduto a terra, è caduto in acqua, è danneggiato o è stato lasciato all'aperto.
- 14 **COMPONENTI NON RIPARABILI DALL'UTILIZZATORE.** Un errato rimontaggio o riparazioni non corrette possono causare un rischio di scossa elettrica o lesioni alle persone durante l'utilizzo dell'elettrodomestico. Contattare il Servizio assistenza clienti o un centro assistenza per la riparazione o la sostituzione in garanzia.
- 15 Utilizzare sempre l'elettrodomestico su una superficie piana e asciutta.
- 16 Tenere mani, capelli, indumenti e utensili lontano dal contenitore mentre è in funzione o sta frullando per ridurre il rischio di lesioni gravi alle persone o danni all'elettrodomestico. Si può utilizzare una spatola, ma solo quando l'elettrodomestico non è in funzione.
- 17 Evitare il contatto con parti in movimento.
- 18 NON tentare di affilare le lame.
- 19 NON utilizzare l'elettrodomestico se uno dei set di lame è piegato o danneggiato.
- 20 Per ridurre il rischio di lesioni, non montare mai i gruppi lame nei contenitori se la caraffa o le ciotole non sono correttamente fissate alla base motore.
- 21 NON azionare questo elettrodomestico su o vicino a superfici calde (come un fornello a gas o elettrico o in un forno riscaldato).
- 22 L'utilizzo di complementi o accessori, inclusi vasi per conserve, non raccomandati dal fabbricante può causare incendi, scosse elettriche o lesioni alle persone.
- 23 NON rimuovere alcun contenitore dalla base motore mentre l'elettrodomestico è in funzione. Staccare sempre la spina quando l'unità non è in uso.
- 24 Per ridurre il rischio di lesioni, non montare mai i gruppi lame sulla base senza che la caraffa o la tazza Nutri Ninja® sia correttamente fissata.
- 25 Per ridurre il rischio di lesioni, NON azionare MAI l'elettrodomestico senza avere applicato il coperchio; NON tentare di disattivare o bypassare il meccanismo di interblocco. Quando si utilizzano le lame rimovibili, prima di mettere in funzione l'elettrodomestico assicurarsi che siano montate correttamente.
- 26 NON esporre i contenitori a sbalzi di temperatura estremi.
- 27 NON lasciare pendere il cavo di alimentazione dal bordo di un tavolo o di un piano di lavoro né lasciare che tocchi superfici calde, come il piano dei fornelli.
- 28 NON riempire eccessivamente. NON superare la linea di riempimento "MAX".
- 29 NON azionare l'elettrodomestico quando è vuoto.
- 30 Per ridurre il rischio di ustioni, lasciare sempre raffreddare l'elettrodomestico prima di rimuovere dei componenti e prima di eseguire operazioni di pulizia.
- 31 Il tempo di funzionamento continuo massimo è di 60 secondi con un carico di 1500 W. Se l'elettrodomestico si surriscalda, scatterà un interruttore termico che spegnerà il motore. Per ripristinare il funzionamento, staccare la spina e lasciare raffreddare l'elettrodomestico per circa 15 minuti prima di riprenderne l'uso.
- 32 In caso di sovraccarico dell'unità, le luci del pannello di controllo lampeggiano e l'unità si spegne. Staccare la spina e lasciare raffreddare l'elettrodomestico per circa 15 minuti prima di riprenderne l'uso.
- 33 Il ciclo di ripetizione massimo della funzione PULSE è di 30 impulsi. Dopo 30 impulsi attendere 10 minuti prima di riavviare la funzione PULSE per applicare altri 30 impulsi.
- 34 La potenza nominale massima è basata sul gruppo lame sovrapposte (caraffa) che assorbe la potenza maggiore; altri accessori raccomandati possono assorbire una potenza o corrente significativamente minore.
- 35 Per evitare lesioni, non tentare mai di posizionare le lame Pro Extractor Blades™ sulla base motore senza avere prima montato il gruppo lame nella tazza Nutri Ninja.
- 36 NON spingere con le dita gli alimenti nel canale destinato ad essi. Usare sempre il pestello per gli alimenti in dotazione.
- 37 Gli accessori dell'elettrodomestico non sono destinati a essere utilizzati nel microonde, in quanto potrebbero danneggiarsi.
- 38 QUESTO PRODOTTO È DESTINATO SOLO ALL'IMPIEGO DOMESTICO. Non utilizzare questo elettrodomestico per impieghi diversi da quello previsto. Non utilizzare all'esterno.

Questo elettrodomestico è conforme alla Direttiva 2012/19/UE sui rifiuti delle apparecchiature elettriche ed elettroniche (RAEE).



Questa marcatura indica che in tutta la UE il prodotto non deve essere smaltito insieme ad altri rifiuti domestici. Per prevenire potenziali danni all'ambiente o alla salute delle persone derivanti dallo smaltimento non controllato dei rifiuti, riciclarlo responsabilmente per promuovere il riutilizzo sostenibile delle fonti di materiali. Per restituire il dispositivo usato, utilizzare i sistemi di restituzione e raccolta o contattare il rivenditore presso il quale il prodotto è stato acquistato. Il prodotto potrà essere preso in consegna e destinato a un riciclaggio rispettoso dell'ambiente.

Questo elettrodomestico è conforme alla Direttiva europea sulla compatibilità elettromagnetica (CEM) 2014/30/UE e successive revisioni e alla Direttiva Bassa Tensione (LVD) 2014/35/UE e successive revisioni.

Garanzia: Questo prodotto è garantito incondizionatamente per due anni contro tutti i difetti di fabbricazione e materiali. Questa garanzia non influisce sui vostri diritti di legge. Qualora questo prodotto si dimostri insoddisfacente, vi preghiamo di contattare il vostro rivenditore locale o visitare il sito www.ninjakitchen.eu

Sommario

Grazie per avere
acquistato
Nutri Ninja® I
Ninja® Blender
con Tecnologia
Auto-iQ®.

Presentazione di Nutri Ninja I Ninja Blender con Tecnologia Auto-iQ.....	76
Prima del primo utilizzo	78
Montaggio e utilizzo per il frullatore Ninja.....	79
Montaggio e utilizzo per le tazze Nutri Ninja	81
Programmi, impostazioni della velocità e utilizzi per la caraffa	83
Programmi, impostazioni della velocità e utilizzi per le tazze Nutri Ninja.....	83
Cura e manutenzione	84
Guida alla risoluzione dei guasti	85

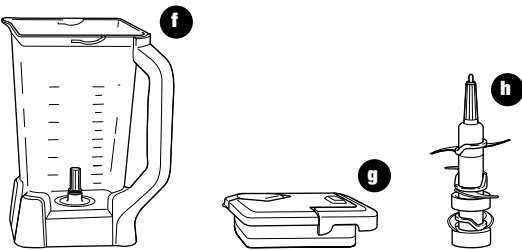
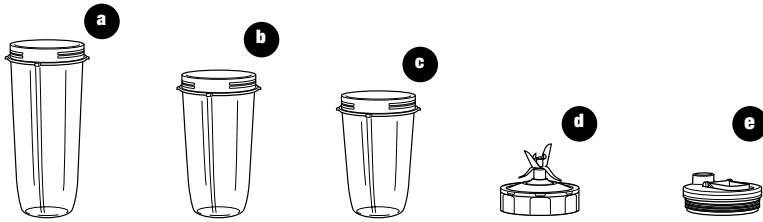
IL PRESENTE MANUALE SI RIFERISCE AI MODELLI NUMERO:
BL642EU 30

SPECIFICHE TECNICHE

Tensione:	220-240V~, 50/60Hz.
Potenza:	1500 W
Capacità della caraffa:	2,1 L
Capacità massima liquidi:	2 L
Capacità della tazza Nutri Ninja®:	500ml
	650ml
	900ml



Nutri Ninja® | Ninja® Blender con Tecnologia Auto-iQ® è uno strumento innovativo estremamente potente dal design elegante e prestazioni eccezionali, un aiuto indispensabile in ogni cucina. Nutri Ninja | Ninja Blender con Tecnologia Auto-iQ dispone di programmi intelligenti che combinano sequenze di impulsi, frullatura e pause che svolgono tutto il lavoro al vostro posto! Ogni volta risultati eccezionali senza andare per tentativi! Per ottenere risultati ottimali, prima di mettere in funzione questo elettrodomestico, leggere con attenzione tutte le istruzioni contenute nel manuale.



- a Tazza Nutri Ninja da 900ml
- b Tazza Nutri Ninja da 650ml
- c Tazza Nutri Ninja da 500ml
- d Gruppo lame Pro Extractor Blades™
- e Coperchio Sip & Seal®

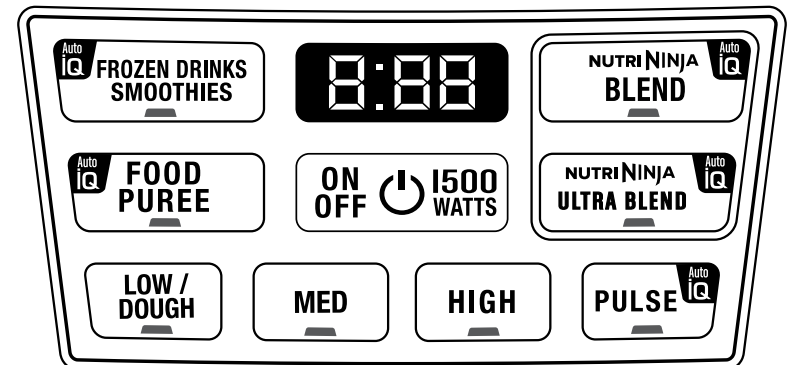
- f Caraffa
- g Coperchio frullatore con impugnatura a blocco
- h Gruppo lame sovrapposte (frullatore)

- i Base motore

Caratteristiche di Nutri Ninja | Ninja Blender con Tecnologia Auto-iQ:

- Brevetto depositato per tecnologia Ninja Blade
- Caraffa senza bisfenolo A (capacità massima liquidi 2L), tazze Nutri Ninja e coperchi
- Beccuccio versatore antigoccia
- Tecnologia Total Crushing®
- Pannello di controllo a LED con timer
- Base robusta antisdrucchiolo
- Tecnologia Smart Lid per un facile rilascio
- 3 velocità: Low/Dough, Medium, High (Bassa/Impasto, Media, Alta)
- 5 programmi Auto-iQ - Auto-iQ Frozen Drinks/Smoothies, Auto-iQ Food Puree, Nutri Ninja Auto-iQ Blend, Nutri Ninja Auto-iQ Ultra Blend e Auto-iQ Pulse
- Estrazione di nutrienti e vitamine Nutri Ninja*

*Estrae da frutta e ortaggi una bevanda contenente vitamine e nutrienti.



TENERE SEMPRE PRESENTI QUESTE IMPORTANTI ISTRUZIONI DI SICUREZZA QUANDO SI UTILIZZA L'ELETTRODOMESTICO:

IMPORTANTE: Assicurarsi che la spina della base motore sia inserita nella presa al momento dell'uso.

IMPORTANTE: Non aggiungere ingredienti nel contenitore senza prima avere montato l'accessorio.

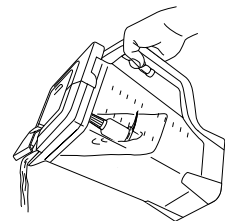
IMPORTANTE: Gli accessori non sono intercambiabili.

IMPORTANTE: NON cercare di azionare l'elettrodomestico senza avere applicato il coperchio.

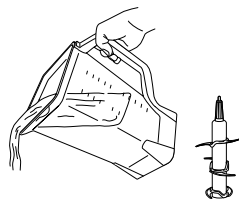
IMPORTANTE: Non azionare mai l'elettrodomestico mentre è vuoto.

IMPORTANTE: Gli accessori dell'elettrodomestico non sono destinati a essere utilizzati nel microonde, in quanto potrebbero danneggiarsi.

⚠ AVVERTENZA: Il gruppo lame sovrapposte è affilato e non bloccato in posizione. Se si utilizza il beccuccio versatore, assicurarsi che il coperchio sia saldamente bloccato sulla caraffa. In caso contrario si rischierà di ferirsi.



⚠ AVVERTENZA: Il gruppo lame sovrapposte è affilato e non bloccato in posizione. Se si versa il contenuto dopo avere tolto il coperchio, prima rimuovere con attenzione il gruppo lame sovrapposte tenendolo per l'albero. In caso contrario si rischierà di ferirsi.



⚠ ATTENZIONE: Non immergere la base motore in acqua o altri liquidi.

- 1 Rimuovere tutte le etichette e il materiale di imballaggio dell'elettrodomestico. Separare/rimuovere tutti i componenti.
- 2 Lavare accuratamente i coperchi, la caraffa, la ciotola, le tazze Nutri Ninja e i gruppi lame a mano in acqua tiepida e sapone utilizzando un panno morbido. Quando si lavano i gruppi lame, utilizzare un utensile lavapiatti munito di manico per evitare il contatto diretto con le lame.
- 3 Maneggiare i gruppi lame con attenzione per evitare il contatto con bordi taglienti. Risciacquare e asciugare accuratamente all'aria.
- 4 La caraffa, le tazze Nutri Ninja, i coperchi e i gruppi lame sono tutti lavabili in lavastoviglie. Si consiglia di collocare i coperchi e i gruppi lame nel cestello superiore. Assicurarsi di avere rimosso i gruppi lame dai contenitori prima di collocarli nella lavastoviglie.
- 5 Per pulire la base motore, passarla con un panno umido.

Montaggio e utilizzo per il frullatore Ninja®

- ⚠ AVVERTENZA:** Maneggiare con attenzione il gruppo lame, in quanto le lame sono affilate.
 - ⚠ AVVERTENZA:** Rimuovere gli utensili prima della lavorazione. In caso di mancata rimozione la caraffa potrebbe danneggiarsi o andare in pezzi, rischiando di causare lesioni personali.
 - ⚠ AVVERTENZA:** Non lasciare mai l'elettrodomestico incustodito mentre è in uso.
 - ⚠ ATTENZIONE:** Non frullare liquidi caldi, in quanto ciò potrebbe causare un eccessivo incremento di pressione con il conseguente rischio di ustione per l'utilizzatore.
- IMPORTANTE:** Assicurarsi che la spina della base motore sia inserita nella presa al momento dell'uso.

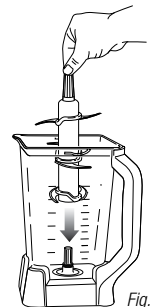
MONTAGGIO

Fig. 1

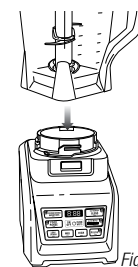


Fig. 2

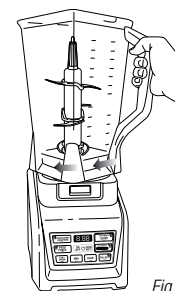


Fig. 3

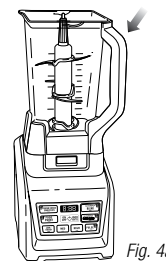


Fig. 4a

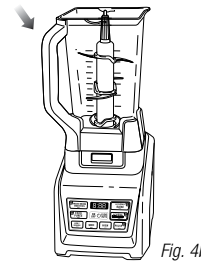


Fig. 4b

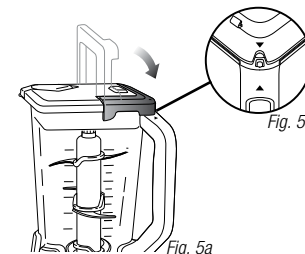


Fig. 5a

Fig. 5b

- 1 Leggere le indicazioni di avvertenza e attenzione sopra riportate prima di passare al punto 2.
- 2 Posizionare la base motore su una superficie pulita, asciutta e piana, come un piano di lavoro o il piano di un tavolo.
- 3 Tenendo il gruppo lame sovrapposte per l'estremità superiore dell'albero, inserirlo sul pignone di trasmissione all'interno della caraffa. Assicurarsi che il Gruppo lame sovrapposte sia correttamente inserito e in posizione verticale. **(Fig. 1)**
NOTA: Il gruppo lame sovrapposte si inserisce sul pignone lasciando un certo gioco.
- 4 Posizionare la base motore su una superficie pulita, asciutta e piana, come un piano di lavoro o il piano di un tavolo.
- 5 Allineare e abbassare la caraffa sulla base motore. **(Fig. 2)** L'impugnatura dovrebbe essere allineata leggermente sulla destra del simbolo "BLOCCO" presente sulla base motore.
- 6 Ruotare la caraffa in senso orario fino a quando si innesta in sede; si udirà uno scatto. **(Fig. 3)**
- 7 La caraffa può venire posizionata sulla base motore in due modi: l'impugnatura può trovarsi nell'angolo anteriore destro o nell'angolo anteriore sinistro. **(Fig. 4a, Fig. 4b)**
- 8 Aggiungere gli ingredienti nella caraffa, assicurandosi che non superino il livello massimo della linea graduata presente sul lato della caraffa.

NOTA: Quando si frullano liquidi di qualsiasi tipo, per esempio miscele di bevande o frullati, non superare l'indicazione del livello massimo di liquidi "MAX LIQUID" (2 L) riportata sulla caraffa.

NOTA: Se si devono aggiungere altri ingredienti mentre l'elettrodomestico sta lavorando, aprire il tappo del beccuccio versatore e introdurre gli ingredienti attraverso l'apertura.

- 9 Tenendo il coperchio per l'impugnatura in posizione verticale, posizionarlo sopra alla caraffa allineando il triangolo (▼) presente sul coperchio con il triangolo (▲) presente sull'impugnatura della caraffa. **(Fig. 5a)** Spingere l'impugnatura verso il basso fino a sentire uno scatto. Affinché il frullatore si accenda, i triangoli presenti sul coperchio e l'impugnatura del frullatore **DEVONO** essere allineati. **(Fig. 5b)**
 - 10 Inserire la spina del cavo di alimentazione nella presa elettrica e premere il pulsante di accensione (⏻).
- IMPORTANTE:** Come misura di sicurezza, se la caraffa e il coperchio non sono montati correttamente, la luce di accensione (⏻) lampeggia e il motore non entra in funzione. Se la caraffa e il coperchio sono montati correttamente, la luce di accensione (⏻) si accende con una luce fissa, indicando che l'elettrodomestico è pronto per essere utilizzato.

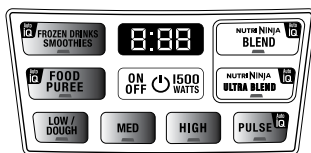


Fig. 6

UTILIZZO

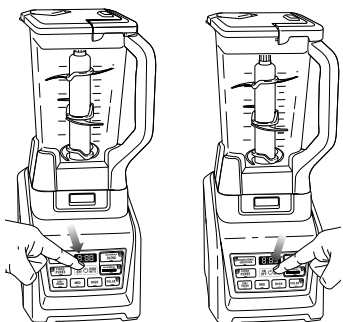


Fig. 7

Fig. 8

RIMOZIONE

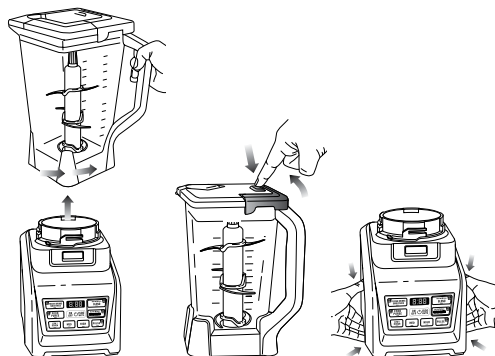


Fig. 9

Fig. 10

Fig. 11

NOTA: Nutri Ninja® I Ninja® Blender con Tecnologia Auto-iQ® è in grado di rilevare quale contenitore è inserito sulla base motore. Le luci relative alle funzioni disponibili si accendono in base al tipo di contenitore inserito sulla base motore. (Fig. 6)

- 11 Leggere le indicazioni di avvertenza e attenzione riportate all'inizio di pag. 79 prima di passare al punto 12.
 - 12 Premere il pulsante di accensione/spengimento per accendere l'unità. Selezionare la velocità o il programma Auto-iQ più adatti alle proprie esigenze. Il programma Auto-iQ interrompe automaticamente il funzionamento dell'elettrodomestico al termine del programma. (Fig. 7)
- NOTA:** Per tritare in modo omogeneo, lavorare gli ingredienti a impulsi premuto il pulsante Auto-iQ Pulse fino a raggiungere la consistenza desiderata.
- NOTA:** Il ciclo di ripetizione massimo della funzione PULSE è di 30 impulsi. Dopo 30 impulsi attendere 10 minuti prima di riavviare la funzione PULSE per applicare altri 30 impulsi.
- 13 Per mettere in pausa l'elettrodomestico, premere una seconda volta la velocità selezionata o il programma Auto-iQ. Quando il programma viene messo in pausa, la luce sul pulsante del programma lampeggia fino a quando il pulsante non viene di nuovo premuto per riprendere il resto del programma.

- 14 Una volta raggiunta la consistenza desiderata, arrestare l'elettrodomestico premendo il pulsante di accensione/spengimento (⏻) e attendere che il gruppo lame sovrapposte smetta di girare. (Fig. 8)
 - 15 Ruotare la caraffa in senso antiorario per rimuoverla e quindi sollevarla dalla base. (Fig. 9)
- ⚠ ATTENZIONE:** Non inserire mai le mani nella caraffa in quanto le lame sono affilate. Utilizzare sempre una spatola per staccare gli alimenti che sono rimasti attaccati alle pareti della caraffa.
- 16 Aprire il tappo del beccuccio versatore e usare il beccuccio per versare prodotti liquidi.
 - 17 Per consistenze più dense, per prima cosa rimuovere il coperchio premendo il pulsante di rilascio e tirare l'impugnatura del coperchio verso l'alto formando un angolo di 90° per sollevare il coperchio dalla caraffa. Quindi rimuovere con attenzione il gruppo lame sovrapposte tenendolo per la parte superiore dell'albero. Collocare il gruppo lame sovrapposte lontano dall'area di lavoro per evitare contatti accidentali. Infine, vuotare il contenuto della caraffa. (Fig. 10)
 - 18 Assicurarsi che la spina dell'unità sia disinserita dalla presa quando non è in uso.
 - 19 Per staccare la base motore dal piano di lavoro o dal piano del tavolo, infilare le mani sotto ai due lati della base motore e tirare delicatamente l'unità verso l'alto e verso di sé. (Fig. 11)

- ⚠ AVVERTENZA:** Maneggiare con attenzione il gruppo lame Pro Extractor Blades™, in quanto le lame sono affilate.
- ⚠ AVVERTENZA:** Rimuovere gli utensili prima della lavorazione. In caso di mancata rimozione il contenitore potrebbe danneggiarsi o andare in pezzi, rischiando di causare lesioni personali.
- ⚠ AVVERTENZA:** Non lasciare mai l'elettrodomestico incustodito mentre è in uso.
- ⚠ ATTENZIONE:** Non frullare liquidi caldi, in quanto ciò potrebbe causare un eccessivo incremento di pressione con il conseguente rischio di ustione per l'utilizzatore.
- ⚠ ATTENZIONE:** Rimuovere il Gruppo Pro Extractor Blades dalla tazza Nutri Ninja una volta terminato di frullare. Non conservare gli ingredienti prima o dopo la frullatura nella tazza con il gruppo lame applicato. Alcuni alimenti possono contenere degli ingredienti attivi o rilasciare dei gas che si espandono se lasciati in un contenitore sigillato, portando alla formazione di una pressione eccessiva che può comportare un rischio di lesioni. Per la conservazione degli ingredienti nella tazza, utilizzare solo coperchi Sip & Seal o coperchi con beccuccio per chiudere.

MONTAGGIO

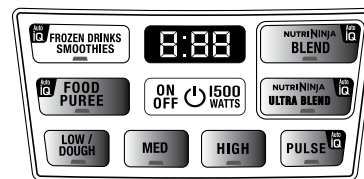


Fig. 1

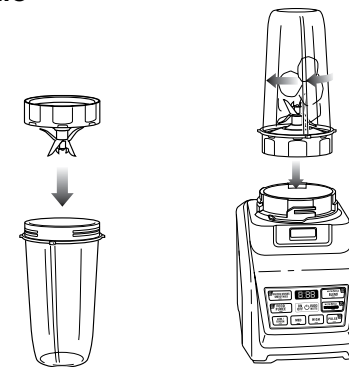


Fig. 2

Fig. 3

IMPORTANTE: Quando si lavorano ingredienti secchi morbidi, come pane raffermo o formaggio, premere con impulsi rapidi e brevi di 1 secondo. Non riempire eccessivamente per evitare di surriscaldare l'elettrodomestico. Dopo ogni utilizzo, lasciare raffreddare l'elettrodomestico.

NOTA: Nutri Ninja I Ninja® Blender Duo con Tecnologia Auto-iQ® è in grado di rilevare quale contenitore è inserito sulla base motore. Le luci relative alle funzioni disponibili si accendono in base al tipo di contenitore inserito sulla base motore. (Fig. 1)

- 1 Leggere le indicazioni di avvertenza e attenzione sopra riportate prima di passare al punto 2.
- 2 Posizionare la base motore su una superficie pulita, asciutta e piana, come un piano di lavoro o il piano di un tavolo. Premere la base motore per assicurarsi che le ventose aderiscano al

- piano di lavoro o del tavolo.
- 3 Aggiungere gli ingredienti nella tazza Nutri Ninja.
- 4 Posizionare il gruppo lame Pro Extractor Blades sulla tazza e avvitare completamente in senso orario fino a ottenere una chiusura efficace. (Fig. 2)
- 5 Capovolgere la tazza Nutri Ninja e posizionarla sulla base motore allineando le linguette della tazza con la base motore. Ruotare la tazza Nutri Ninja in senso orario fino a quando si innesta in sede; si udirà uno scatto. (Fig. 3)

UTILIZZO

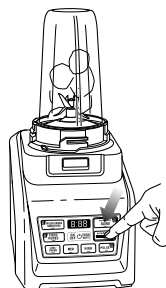


Fig. 4

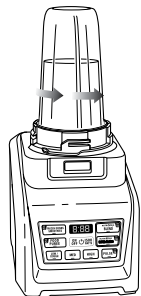


Fig. 5

RIMOZIONE

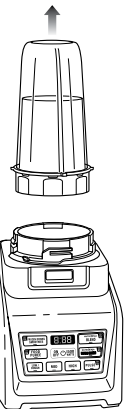


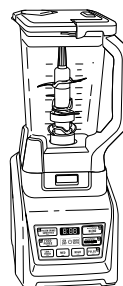
Fig. 6



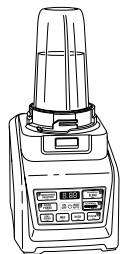
Fig. 7

- 6 Leggere le indicazioni di avvertenza e attenzione riportate a pag. 81 prima di procedere.**
- 7** Premere il pulsante di accensione e selezionare la velocità o il programma Auto-iQ più adatti alle proprie esigenze. **(Fig. 4)** Il programma Auto-iQ interrompe automaticamente il funzionamento dell'elettrodomestico al termine del programma.
- 8** Per mettere in pausa l'elettrodomestico, premere una seconda volta la velocità selezionata o il programma Auto-iQ. Quando il programma viene messo in pausa, la luce sul pulsante del programma lampeggia fino a quando il pulsante non viene di nuovo premuto per riprendere il resto del programma.
- 9** Una volta raggiunta la consistenza desiderata, arrestare l'elettrodomestico premendo il pulsante di accensione/spengimento e attendere che il gruppo lame Pro Extractor Blades smetta di girare. Ruotare la tazza Nutri Ninja® in senso antiorario e tirarla verso l'altro per estrarla. **(Fig. 5, Fig. 6)**
NOTA: Non riempire eccessivamente! Per evitare fuoriuscite, non aggiungere ingredienti oltre la linea di riempimento "MAX".
- 10** Capovolgere la tazza e rimuovere il gruppo lame Pro Extractor Blades ruotandolo in senso antiorario. **(Fig. 7)**

- 11** Non conservare il contenuto frullato con le lame Pro Extractor Blades inserite.
- 12** Applicare il coperchio Sip & Seal o il coperchio con beccuccio sulla tazza Nutri Ninja, ruotarlo per chiudere bene, e gustare la ricetta!
- 13** Per la conservazione, utilizzare il coperchio Sip and Seal o il coperchio con beccuccio per chiudere.
- 14** Quando le lame Pro Extractor Blades non sono in uso, assicurarsi di riporle fissandole a una tazza vuota.
NOTA: Il coperchio Sip & Seal non è destinato all'uso con il contenitore Ninja multi-dose XL da 1,4 L.
- 15** Assicurarsi che la spina della base motore sia disinserita dalla presa quando non è in uso.
- 16** Per staccare la base motore dal piano di lavoro o dal piano del tavolo, infilare le mani sotto ai due lati della base motore e tirare delicatamente l'unità verso l'alto e verso di sé.



FUNZIONE	CONTENITORE	TIPO DI LAMA	VELOCITÀ o PROGRAMMA	TIPO DI ALIMENTO
Bevande ghiacciate / Ghiaccio tritato	Caraffa	Gruppo lame sovrapposte	Auto-iQ® Frozen Drinks/ Smoothies	Ghiaccio Bevande ghiacciate Frullati
Puré e passati	Caraffa	Gruppo lame sovrapposte	Auto-iQ Food Puree	Frullati Zuppe* Milkshake



FUNZIONE	CONTENITORE	TIPO DI LAMA	VELOCITÀ o PROGRAMMA	TIPO DI ALIMENTO
Frullati	Tazza Nutri Ninja® Contenitore Ninja multi-dose XL 1,4 L Tazza Ninja® in acciaio inossidabile	Gruppo lame Pro Extractor Blades™	Nutri Ninja Auto-iQ Blend	Frullati Frappé Milkshake Bevande proteiche
Frullati di verdure	Tazza Nutri Ninja Contenitore Ninja multi-dose XL 1,4 L Tazza Ninja in acciaio inossidabile	Gruppo lame Pro Extractor Blades™	Nutri Ninja Auto-iQ Ultra Blend	Frutta congelata Verdure congelate Cavolo riccio Sedano Spinaci Semi Ghiaccio
Grattugiare	Tazza Nutri Ninja	Gruppo lame Pro Extractor Blades™	Auto-iQ Pulse Nutri Ninja Auto-iQ Blend High (Alta)	Formaggio grattugiato Pane grattugiato
Tritare	Tazza Nutri Ninja	Gruppo lame Pro Extractor Blades™	Auto-iQ Pulse Nutri Ninja Auto-iQ Blend High (Alta)	Salse di verdure Ortaggi Frutta secca

IMPORTANTE: Non azionare l'elettrodomestico per più di 4 minuti consecutivi per evitare che si surriscaldi.

* Quando si frullano sugh e zuppe, assicurarsi di lasciarli prima raffreddare a temperatura ambiente - I contenitori Ninja® non sono progettati per frullare prodotti caldi.

PULIRE

⚠ ATTENZIONE: Prima di applicare o rimuovere un accessorio e prima di procedere alla pulizia, assicurarsi che la spina della base motore sia staccata dalla fonte di alimentazione.

⚠ ATTENZIONE: NON immergere la base motore in acqua o altri liquidi.

1 Separare/rimuovere tutti i componenti.

2 **Lavaggio a mano:** Lavare i contenitori, i coperchi, i gruppi lame e gli accessori in acqua tiepida e sapone. Quando si lavano i gruppi lame, utilizzare un utensile lavapiatti munito di manico per evitare il contatto diretto con le lame. Maneggiare i gruppi lame con attenzione per evitare il contatto con bordi taglienti. Risciacquare e asciugare accuratamente all'aria.

Lavastoviglie: I contenitori, i coperchi, i gruppi lame e gli accessori sono tutti lavabili in lavastoviglie. I coperchi e i gruppi lame sono lavabili in lavastoviglie posizionandoli nel cestello superiore. Assicurarsi di avere rimosso i gruppi lame dai contenitori prima di collocarli nella lavastoviglie.

⚠ AVVERTENZA: Maneggiare con attenzione i Gruppi lame durante il lavaggio, in quanto le lame sono affilate. Il contatto con i bordi delle lame può essere causa di ferite.

3 Per pulire la base motore, passarla con un panno umido.

Se l'elettrodomestico necessita di riparazioni, contattare il servizio assistenza clienti al numero 0800 862 0453.

RIPORRE

1 Riporre il Nutri Ninja® | Ninja® Blender Duo™ con Tecnologia AUTO-iQ™ in posizione verticale con il gruppo lame all'interno del relativo contenitore e con sopra il coperchio ben chiuso. Non appoggiarvi sopra alcun oggetto. Riporre il resto degli accessori in un luogo sicuro dove non rischiano di danneggiarsi o di causare pericoli. Avvolgere il cavo di alimentazione attorno alla base motore

NOTA: Non conservare ingredienti frullati o non frullati nella tazza Nutri Ninja con il gruppo lame inserito.

RESETTARE IL TERMOSTATO DEL MOTORE

Nutri Ninja® | Ninja® Blender con Tecnologia Auto-iQ® è provvisto di un sistema di sicurezza esclusivo che impedisce al motore e al sistema di azionamento dell'unità di danneggiarsi qualora si provochi inavvertitamente un sovraccarico dell'elettrodomestico. **In caso di surriscaldamento, il motore si arresta. Lasciare raffreddare l'elettrodomestico per circa 15 minuti.** Per rimettere in funzione l'elettrodomestico, eseguire la seguente procedura di resettaggio:

1 Staccare la spina dell'elettrodomestico dalla presa elettrica.

2 Rimuovere e svuotare il contenitore, assicurandosi che non rimangano degli alimenti che bloccano il gruppo lame.

3 Lasciare raffreddare l'elettrodomestico per circa 15 minuti.

4 Riposizionare il contenitore sulla base e inserire la spina dell'elettrodomestico nella presa elettrica.

5 Procedere utilizzando l'elettrodomestico come prima assicurandosi di non superare le capacità massime raccomandate.

PROBLEMI	POSSIBILI RAGIONI E SOLUZIONI
Il motore non parte o il gruppo lame non gira.	Assicurarsi che il contenitore sia fissato saldamente nella base motore. Assicurarsi che il coperchio sia fissato saldamente sul contenitore nella posizione corretta (allineare le frecce). L'elettrodomestico è spento. Premere il pulsante di accensione (⏻) per accenderlo. Verificare che la spina sia saldamente inserita nella presa elettrica. Controllare il fusibile o il disgiuntore del circuito. L'unità è sovraccaricata. L'elettrodomestico si spegne e la luce dell'accensione lampeggia. Staccare la spina dalla presa e attendere circa 15 minuti prima di riprendere a utilizzarlo. L'unità si è surriscaldata. Staccare la spina dalla presa e attendere circa 15 minuti prima di riprendere a utilizzarlo. Verificare che l'unità non sia sovraccaricata.
Gli alimenti vengono tritati in modo irregolare.	La quantità degli alimenti che si stanno tritando è eccessiva o i pezzi non sono di dimensioni uniformi; lavorare quantità minori alla volta.
Gli alimenti vengono tritati troppo finemente o sono troppo acquosi.	Gli alimenti sono stati lavorati eccessivamente. Utilizzare il pulsante Auto-iQ® Pulse per una lavorazione controllata.
Gli alimenti si raccolgono sul coperchio o sui lati del contenitore.	La miscela è troppo densa. Aggiungere più liquido.
Non si riesce a ottenere la neve dal ghiaccio.	Non utilizzare ghiaccio che è rimasto fuori dal freezer o ha iniziato a sciogliersi. Utilizzare ghiaccio appena tolto dal freezer. Iniziare applicando qualche impulso, quindi passare a un ciclo di frullatura continua.
La base motore non rimane attaccata al piano di lavoro o piano del tavolo.	Assicurarsi che la superficie e i piedini a ventosa siano puliti. I piedini a ventosa si attaccano solo su superfici lisce. I piedini a ventosa NON si attaccano su alcune superfici quali legno, mattonelle e finiture non levigate. NON cercare di utilizzare l'elettrodomestico quando la base motore è applicata su una superficie non stabile (tagliere, vassoio, piatti ecc.).
Compare un messaggio "Err".	Il sistema Ninja® è in grado di rilevare quale contenitore è inserito sulla base. Forse si sta cercando di utilizzare un programma non previsto per il contenitore installato. Le luci relative ai programmi si accendono indicando quali programmi sono disponibili per ciascun contenitore.
Si accende una luce rossa lampeggiante.	L'unità non è montata correttamente. Per motivi di sicurezza, l'unità potrà essere accesa solo se è montata correttamente. Per assistenza, consultare le pagine relative al montaggio del presente manuale d'uso.

BELANGRIJKE VEILIGHEIDSIINSTRUCTIES

Alleen voor huishoudelijk gebruik

ALS U EEN ELEKTRISCH APPARAAT GEBRUIKT, DIENT U ALTIJD DE STANDAARD VEILIGHEIDSVORSCHRIFTEN IN ACHT TE NEMEN, INCLUSIEF HET VOLGENDE:

LEES ALLE AANWIJZINGEN VOORDAT U UW NUTRI NINJA® I NINJA® BLENDER MET AUTO-IQ®-TECHNOLOGIE GAAT GEBRUIKEN.

⚠ WAARSCHUWING:
Verlengkabels niet aanbevolen voor gebruik met dit product.

⚠ WAARSCHUWING:
De messen zijn niet aan het apparaat vastgemaakt. Ze kunnen verwijderd worden en zijn erg scherp. Wees voorzichtig!

⚠ VOORZICHTIG: Om gevaar te voorkomen door het onbedoeld resetten van de thermische beveiliging, mag dit apparaat niet gevoed worden door een externe schakelinrichting, zoals een timer of aangesloten worden op een circuit dat regelmatig door het apparaat in- en uitgeschakeld wordt.

BELANGRIJK: Dit apparaat is niet bedoeld voor het gebruik door personen met beperkte fysieke, zintuiglijke of verstandelijke vermogens of gebrek aan ervaring en kennis, tenzij deze personen onder toezicht staan of instructies hebben gekregen over het gebruik van het apparaat van een persoon die verantwoordelijk is voor hun veiligheid.

Kinderen mogen dit apparaat niet gebruiken of ermee spelen. Er is nauwlettend toezicht nodig om het apparaat en het snoer tijdens gebruik uit de buurt van kinderen te houden.

BERG DEZE INSTRUCTIES OP

⚠ WAARSCHUWING: OM HET RISICO OP BRAND, EEN ELEKTRISCHE SCHOK OF LICHAAMELIJK LETSEL TE VERMINDEREN:

- 1 **⚠ WAARSCHUWING:** Verwijder de hulpstukken alvorens bewerkingen uit te voeren. Als dat niet gebeurt dan kan dit leiden tot beschadiging van de kan of persoonlijke letsel.
- 2 **⚠ WAARSCHUWING:** De messensets zijn scherp, niet vergrendeld en kunnen verwijderd worden, wees voorzichtig. Bij het gebruik van de messensets, moet u altijd de stang hiervan vasthouden en niet de messen. Als dat niet gebeurt kan dit leiden tot een risico op beschadiging.
- 3 **⚠ WAARSCHUWING:** De gestapelde messenset is scherp en niet vergrendeld. Als u de gietmond gebruikt, zorg er dan voor dat de deksel volledig afgesloten op de kan zit. Als u vloeistof uit de kan wilt gieten terwijl het de deksel verwijderd is, de gestapelde messenset voorzichtig verwijderen, door deze vast te houden aan de schaft. Als dat niet gebeurt kan dit leiden tot een risico op beschadiging.
- 4 **⚠ VOORZICHTIG:** Meng geen hete vloeistoffen, dit kan leiden tot buitensporige drukopbouw, die kan leiden tot brandwonden van de gebruiker.
- 5 **⚠ VOORZICHTIG:** Wij adviseren niet in onze Nutri Ninja®-bekers te malen.
- 6 **⚠ VOORZICHTIG:** Verwijder de Pro Extractor Blades-set uit de Nutri Ninja-beker na voltooiing van het mengen. Bewaar voor of na het blenden geen ingrediënten in de beker indien de messenset is bevestigd. Sommige voedingsmiddelen kunnen actieve ingrediënten bevatten of er kunnen gassen vrijkomen indien deze in een afgedichte container blijven zitten, wat ertoe leidt dat er te veel druk wordt opgebouwd, wat verwondingen kan veroorzaken. Gebruik alleen het Sip & Seal-deksel om ingrediënten in de beker te bewaren.
- 7 U mag het apparaat niet onderdompelen in water of een andere vloeistof en vermijden dat de voedingskabel in contact met water of een andere vloeistof komt, om het risico op een elektrische schok te voorkomen.
- 8 Laat kinderen het apparaat NIET gebruiken. Nauwlettend toezicht is noodzakelijk wanneer het apparaat in de buurt van kinderen gebruikt wordt. Dit is geen speelgoed.
- 9 Laat een apparaat dat in gebruik is nooit onbeheerd achter.
- 10 Schakel het apparaat uit en trek de stekker uit het stopcontact, als het apparaat niet in gebruik is, voordat onderdelen gemonteerd of gedemonteerd worden, bewegende onderdelen aangeraakt worden tijdens het gebruik en voordat u het schoonmaakt. Pak de stekker vast en trek de stekker uit het stopcontact. Trek nooit aan de voedingskabel.

- 11 Gebruik de voedingskabel NIET verkeerd. Het apparaat niet aan de voedingskabel dragen en er niet aan trekken om de stekker uit het stopcontact te halen; pak de stekker vast en trek hem uit het stopcontact.
- 12 NIET gebruiken als de voedingskabel of de stekker beschadigd is. Als de voedingskabel of stekker beschadigd is, dan moet deze door de fabrikant, een onderhoudscentrum of een gekwalificeerd persoon vervangen worden om gevaarlijke situaties te voorkomen.
- 13 Het apparaat NIET GEBRUIKEN als het niet correct werkt, is gevallen, in het water is gevallen, beschadigd is of buiten heeft gestaan.
- 14 ER ZIJN GEEN ONDERDELEN DIE ONDERHOUD VEREISEN. Een verkeerde hermontage of reparatie kan een risico op een elektrische schok of lichamelijk letsel aan personen veroorzaken als het apparaat wordt gebruikt. Neem contact op met de Klantenservice of een Onderhoudscentrum voor de reparatie of vervanging volgens de garantie-overeenkomst.
- 15 Het apparaat altijd op een droog, horizontaal oppervlak gebruiken.
- 16 Houd uw handen, haar, kleding evenals keukengerei uit de container tijdens het bereiden of mengen, om het risico op ernstig letsel aan personen of schade aan het apparaat te voorkomen. U mag een pannelikker gebruiken, maar alleen als het apparaat niet in werking is.
- 17 Vermijd contact met bewegende delen.
- 18 Probeer de messen NIET te slijpen.
- 19 Gebruik het apparaat NIET als de messensets verbogen of beschadigd zijn.
- 20 Om het risico op letsel te beperken, de messensets nooit in de container plaatsen zonder dat de kan of kom goed bevestigd is aan de motorvoet.
- 21 Laat het apparaat NIET werken op of in de buurt van hete oppervlakken (zoals een gasbrander, elektrische kookplaat of in een verwarmde oven).
- 22 Het gebruik van hulpstukken of accessoires met inbegrip van weckpotten, die niet door de fabrikant zijn aanbevolen, kunnen leiden tot brand, een elektrische schok of persoonlijk letsel.
- 23 Verwijder GEEN ENKELE container van de motorvoet terwijl het apparaat in werking is. Altiid de stekker van het apparaat uit het stopcontact trekken, als u het apparaat niet meer gebruikt.
- 24 Om het risico op letsel te beperken, mag u de messensets nooit op de motorvoet plaatsen zonder dat de kan of Nutri Ninja®-beker goed bevestigd is.
- 25 Om het risico op letsel te beperken, het apparaat NOOIT bedienen zonder dat de deksel op zijn plaats zit; probeer het vergrendelingsmechanisme NIET te negeren of overbruggen. Als u verwijderbare messen gebruikt, moet u ervoor zorgen dat de messen correct geïnstalleerd zijn, u voordat u het apparaat bedient.
- 26 Stel de containers NIET bloot aan extreme temperatuurveranderingen.
- 27 Laat de voedingskabel NIET over de rand van de tafel of het werkblad hangen of op hete oppervlakken leggen, zoals een fornuis.
- 28 NIET overvullen. Overschrijd de "MAX"-vullijn NIET.
- 29 Laat het apparaat NIET werken als het leeg is.
- 30 Om het risico van brandwonden te vermijden, het apparaat altijd laten afkoelen voordat u onderdelen verwijdert of het apparaat gaat schoonmaken.
- 31 Max. inschakeltijd (ON) bedraagt 60 seconden met een belasting lager dan 1500W. Als het apparaat oververhit raakt, schakelt een thermische beveiliging de motor uit. Als u het apparaat wilt resetten, dient u de stekker van het apparaat uit het stopcontact te trekken en het apparaat ongeveer 15 minuten te laten afkoelen voordat u het apparaat weer gebruikt.
- 32 Als het apparaat overbelast is, gaan de controlelampjes op het bedieningspaneel knipperen en wordt het apparaat uitgeschakeld. Trek de stekker van het apparaat uit het stopcontact en laat het ongeveer 15 minuten afkoelen, voordat u het weer gebruikt.
- 33 Max. PULSE-herhaling is 30 pulsen. Wacht na 30 pulsen 10 minuten voordat u de PULSE-functie voor 30 extra pulsen weer gebruikt.
- 34 Het maximale vermogen is gebaseerd op de gestapelde messenset (mengbeker), die het grootste vermogen aanstuurt, de andere aanbevolen hulpstukken vragen veel minder vermogen of stroom.
- 35 Probeer, om letsel te voorkomen, nooit de Pro Extractor Blade™ op de motorvoet te zetten zonder de messenset eerst aan de Nutri Ninja-beker te bevestigen.
- 36 Duw voedsel NIET in de voedseltrechter met uw vingers. Gebruik steeds de bijgeleverde voedselduwer.
- 37 De accessoires van het apparaat zijn niet bedoeld voor gebruik in de magnetron, aangezien dit kan leiden tot beschadiging van de accessoires.
- 38 DIT PRODUCT IS ALLEEN BEDOELD VOOR HUISHOUDELIJK GEBRUIK. Dit apparaat niet voor andere doeleinden gebruiken dan waarvoor het bedoeld is. Het apparaat niet buiten gebruiken.

Dit apparaat voldoet aan de WEEE-richtlijn 2012/19/EU betreffende afgedankte elektrische en elektronische apparatuur (WEEE).



Deze markering geeft aan dat dit product in de EU niet bij het overige huisvuil gegooid mag worden. Om schade aan het milieu of de gezondheid van de mens te voorkomen door ongecontroleerd weggooien van afval, dient u het afval op een verantwoorde manier te recyclen om het duurzame hergebruik van materialen te bevorderen. Om uw gebruikte apparaat retour te sturen, dient u het retour- en verzamelsysteem te gebruiken of contact op te nemen met de winkelier waar u dit product hebt gekocht. Zij kunnen dit product innemen om het milieuvriendelijk te recyclen.

Dit apparaat voldoet aan de Europese richtlijnen voor elektromagnetische compatibiliteit (EMC) 2014/30/EU en revisies, alsmede de Laagspanningsrichtlijn (LVD) 2014/35/EU en revisies.

Garantie: Dit product heeft een onvoorwaardelijke garantie van 2 jaar op alle defecten aan afwerkingen en materialen. Deze garantie heeft geen invloed op uw wettelijke rechten. Als dit product niet naar tevredenheid werkt, dient u contact op te nemen met uw plaatselijke dealer of onze website te bezoeken: www.ninjakitchen.eu

DEZE HANDLEIDING IS VAN TOEPASSING OP MODELNUMMER:

BL642EU 30

TECHNISCHE SPECIFICATIES

Spanning: 220-240V~, 50/60Hz.
 Vermogen: 1500W
 Inhoud mengbeker: 2,1 liter
 Max. vloeistof: 2 liter

Nutri Ninja®
 Inhoud beker: 500 ml
 650 ml
 900 ml

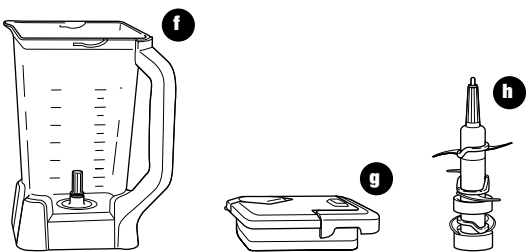
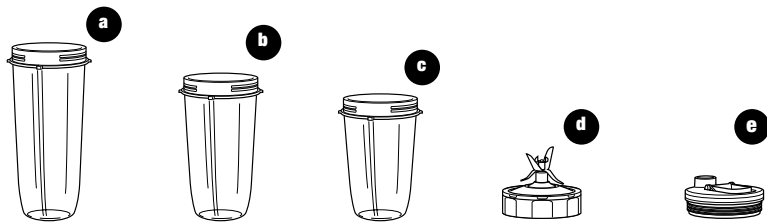


Inhoud

Bedankt voor de aankoop van het Nutri Ninja® I Ninja® Blender met Auto-iQ®-technologie.

Uw Nutri Ninja I Ninja Blender met Auto-iQ-technologie leren kennen	90
Vóór het eerste gebruik	92
Het in elkaar zetten en het gebruik van de Ninja blender	93
Het in elkaar zetten en het gebruik van de Nutri Ninja bekers	95
Programma's, snelheidsinstellingen en het gebruik van de kan	97
Programma's, snelheidsinstellingen en het gebruik van de Nutri Ninja -bekers	97
Behandeling en onderhoud	98
Handleiding voor het oplossen van problemen	99

De Nutri Ninja® | Ninja® Blender met Auto-iQ®-technologie is een innovatief gereedschap van hoge kwaliteit met een mooi ontwerp en een uitstekende prestatie, een echte toevoeging voor iedere keuken. De Nutri Ninja | Ninja Blender met Auto-iQ-technologie is uitgerust met intelligente programma's die pulseren, mengen en onderbrekende patronen combineren en voor u het werk doen! Telkens geweldige resultaten zonder er bij na te denken! Voor de beste resultaten dient u zorgvuldig alle instructies te lezen die in deze handleiding staan, voordat u dit apparaat gebruikt.



- a 900 ml Nutri Ninja-beker
- b 650 ml Nutri Ninja-beker
- c 500 ml Nutri Ninja-beker
- d Set Pro Extractor Blades™
- e Sip & Seal®-dekseel

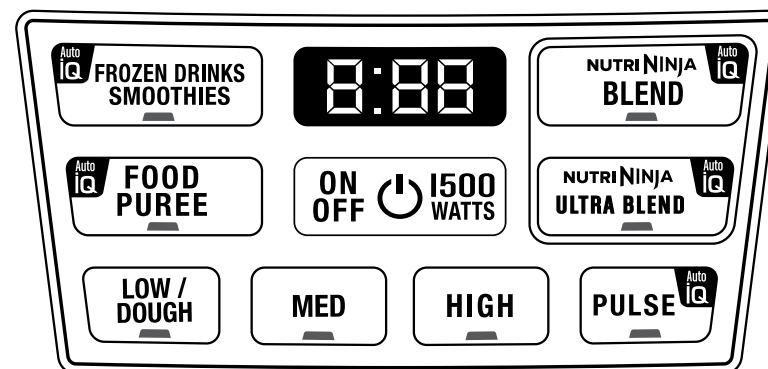
- f Kan
- g Vergrendelend deksel blender
- h Gestapelde messenset (blender)

- i Motorvoet

Nutri Ninja | Ninja Blender met Auto-iQ-technologiefuncties:

- Octrooi op Ninja Blade-technologie aangevraagd
- BPA-vrije kan (maximale vloeibare inhoud 2 liter), Nutri Ninja-bekers en deksels
- Druppelvrije gietmond
- Total Crushing®-technologie
- LED-bedieningspaneel met timer
- Robuuste, antislip voet
- "Smart Lid"-technologie voor een gemakkelijke ontgrendeling
- 3 snelheden: Laag/Deeg, Medium en Hoog
- 5 Auto-iQ-instellingen - Auto-iQ Frozen Drinks/Smoothies, Auto-iQ Food Puree, Nutri Ninja Auto-iQ Blend, Nutri Ninja Auto-iQ Ultra Blend en Auto-iQ Pulse
- Nutri Ninja Extractie voedingsstoffen en vitamines*

*Maak een drankje met vitamines en voedingsstoffen van fruit en groenten.



HOUD DE VOLGENDE BELANGRIJKE VEILIGHEIDSVORZIENINGEN IN GEDACHT, ALS U HET APPARAAT GEBRUIKT:

BELANGRIJK: Controleer of de motorvoet op het stopcontact is aangesloten voor gebruik.

BELANGRIJK: Voeg nooit ingrediënten in de container voordat u eerst het hulpstuk erin hebt gezet.

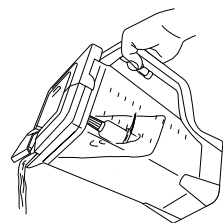
BELANGRIJK: De hulpstukken zijn niet onderling verwisselbaar.

BELANGRIJK: Probeer het apparaat niet te bedienen zonder de deksel op het apparaat.

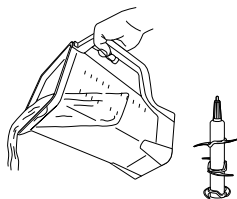
BELANGRIJK: Bedien het apparaat niet als het leeg is.

BELANGRIJK: De accessoires van het apparaat niet in de magnetron gebruiken, aangezien daardoor de accessoires beschadigd kunnen raken.

⚠ WAARSCHUWING: De gestapelde messenset is scherp en niet vergrendeld. Als u de gietmond gebruikt, zorg er dan voor dat de deksel volledig afgesloten op de kan zit. Als dat niet gebeurt kan dit leiden tot een risico op beschadiging.



⚠ WAARSCHUWING: De gestapelde messenset is scherp en niet vergrendeld. Als u vloeistof uit de kan wilt gieten terwijl het de deksel verwijderd is, de gestapelde messenset voorzichtig verwijderen, door deze vast te houden aan de schaft. Als dat niet gebeurt kan dit leiden tot een risico op beschadiging.



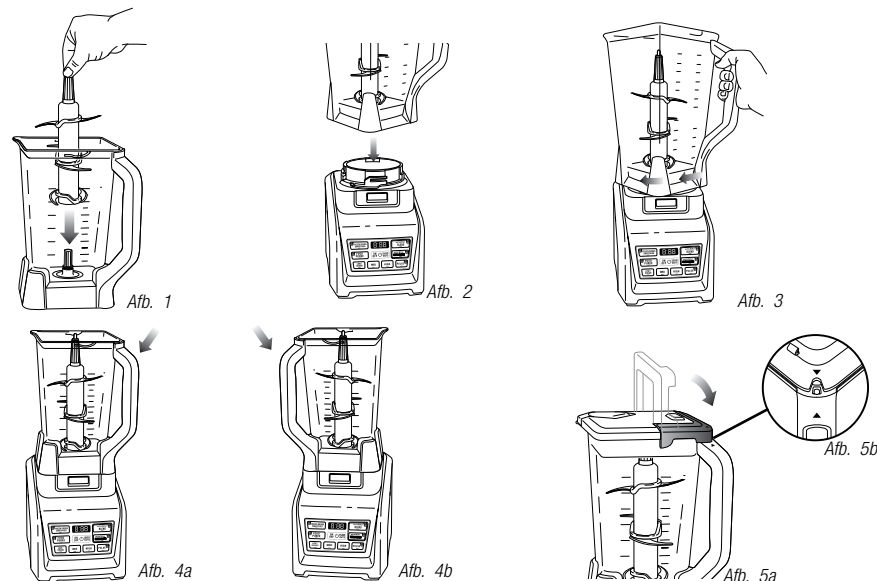
⚠ VOORZICHTIG: Dompel de motorvoet niet onder in water of welke andere vloeistof dan ook.

- 1 Verwijder al het verpakkingsmateriaal en de labels van het apparaat. Maak alle onderdelen los van elkaar of verwijder ze.
- 2 Was de deksels, kan, Nutri Ninja-bekers en messensets in warm zeepwater. Gebruik voor het afwassen van de messensets een afwasmachinehulpstuk met een handgreep om rechtstreeks contact van de handen met de messen te voorkomen.
- 3 Hanteer messensets voorzichtig om contact met scherpe randen te voorkomen. Grondig spoelen en aan de lucht laten drogen.
- 4 De kan, Nutri Ninja-bekers en messensets mogen allemaal in de vaatwasser. Wij adviseren de deksels en messensets in de bovenste rek te plaatsen. Zorg dat de messensets uit de containers zijn verwijderd voordat u ze in de vaatwasser plaatst.
- 5 Veeg de motorvoet met een vochtige doek schoon.

Het in elkaar zetten en het gebruik van de Ninja® Blender

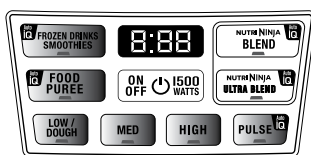
- ⚠ WAARSCHUWING:** Ga zeer voorzichtig te werk bij het reinigen van de gestapelde messenset, aangezien de messen zeer scherp zijn.
 - ⚠ WAARSCHUWING:** Verwijder de hulpstukken alvorens bewerkingen uit te voeren. Als dat niet gebeurt kan dit leiden tot beschadiging of breken van de mengbeker, hetgeen kan leiden tot persoonlijk letsel.
 - ⚠ WAARSCHUWING:** Laat het apparaat dat u gebruikt nooit onbeheerd achter.
 - ⚠ VOORZICHTIG:** Meng geen hete vloeistoffen, dit kan leiden tot buitensporige drukopbouw, die kan leiden tot brandwonden van de gebruiker.
- BELANGRIJK:** Controleer of de motorvoet op het stopcontact is aangesloten voor gebruik.

MONTAGE



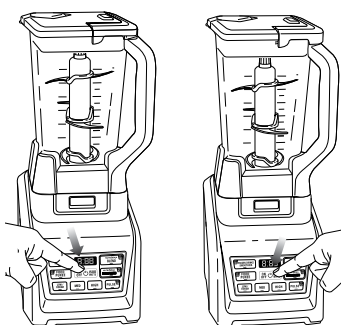
- 1 Lees bovenstaande waarschuwingen nog eens door voordat u verder gaat naar nummer 2.
- 2 Plaats de motorvoet op een schoon, droog, horizontaal oppervlak, zoals een werkblad of tafelblad.
- 3 Houd de gestapelde messenset aan de bovenkant van de stang vast en plaats deze op het aandrijfmecanisme in de mengbeker. Zorg ervoor dat de gestapelde messenset goed vastzit en rechtop staat. **(Afb. 1)**
OPMERKING: De gestapelde messenset past losjes op het aandrijfmecanisme.
- 4 Plaats de motorvoet op een schoon, droog, horizontaal oppervlak, zoals een werkblad of tafelblad.
- 5 Plaats de mengbeker op de motorvoet en lijn de mengbeker uit. **(Afb. 2)** De hendel dient lichtjes aan de rechterkant van het "LOCK"-symbool op de motorvoet uitgelijnd te worden.
- 6 Draai de mengbeker naar rechts totdat deze vastklikt, u hoort een klik als de mengbeker vastklikt. **(Afb. 3)**
- 7 De mengbeker kan op twee manieren op de motorvoet worden geplaatst; de hendel kan rechtsvoor of linksvoor zitten. **(Afb. 4a, Afb. 4b)**
- 8 Plaats de ingrediënten in de mengbeker en zorg ervoor dat u de mengbeker niet voller doet dan de markeringsstreep aan de zijkant van de mengbeker.

- OPMERKING:** Als u vloeistoffen mengt, bijv. drankjes of smoothies, mag de "MAX LIQUID"-markering (2 l) op de mengbeker niet overschreden worden.
- OPMERKING:** Als u extra ingrediënten wilt toevoegen, terwijl het apparaat werkt, opent u de dop van de gietmond en giet u de ingrediënten door de opening.
- 9 Houd de deksel vast aan de handgreep in rechtopstaande stand, zet hem bovenop de kan en lijn de driehoek (▼) die zich op de deksel bevindt uit met de driehoek (▲) op de handgreep van de kan. **(Afb. 5a)** Druk de hendel omlaag tot u een klik hoort. De driehoeken op de deksel en de hendel van de blender **MOETEN** uitgelijnd zijn om de blender in te kunnen schakelen. **(Afb. 5b)**
 - 10 Steek de stekker van de voedingskabel in het stopcontact en druk op de aan-/uitknop (⏻).
- BELANGRIJK:** Als veiligheidsvoorziening begint het aan-uitlampje (⏻) te knipperen en werkt de motor niet als de mengbeker en deksel niet correct zijn aangebracht. Als de mengbeker en de deksel correct zijn aangebracht, brandt het voedingslampje (⏻) continu om aan te geven dat het apparaat klaar voor gebruik is.



Afb. 6

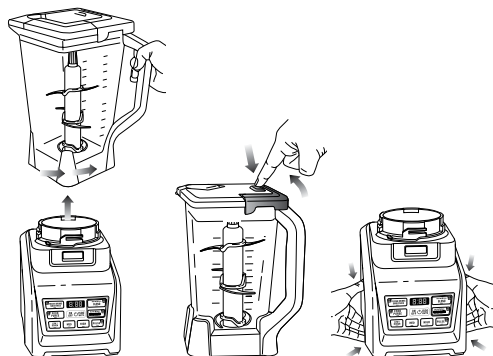
GEBRUIK



Afb. 7

Afb. 8

VERWIJDERING



Afb. 9

Afb. 10

Afb. 11

OPMERKING: Nutri Ninja® | Ninja® Blender met Auto-iQ®-technologie kan detecteren welke beker op de motorvoet staat. De beschikbare functielampjes gaan branden afhankelijk van welke beker op de motorvoet is geplaatst. (Afb. 6)

- 11 Lees de waarschuwingen bovenaan pagina 93 nog eens door voordat u verder gaat naar nummer 12.
- 12 Druk op de aan-/uitknop om het apparaat in te schakelen. Selecteer de snelheid of het Auto-iQ-programma dat het beste bij uw behoeften past. Het Auto-iQ-programma stopt het apparaat automatisch aan het einde van het programma. (Afb. 7)
OPMERKING: Voor gelijkmatig hakken, ingrediënten pulseren door de Auto-iQ Pulse-knop ingedrukt te houden totdat de gewenste vastheid wordt bereikt.
OPMERKING: Max. PULSE-herhaling is 30 pulsen. Wacht na 30 pulsen 10 minuten voordat u de PULSE-functie voor 30 extra pulsen weer gebruikt.
- 13 Druk op de geselecteerde snelheid of nogmaals op het Auto-iQ-programma, om het apparaat tijdelijk te onderbreken. Wanneer het programma tijdelijk is onderbroken, gaat het lampje op de programmaknop knipperen tot u de knop weer indrukt om de rest van het programma te hervatten.

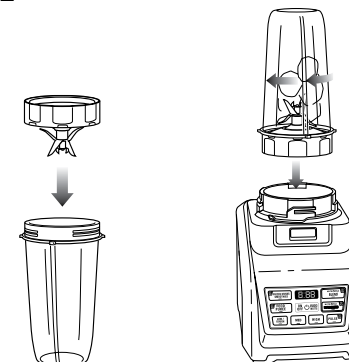
- 14 Als de gewenste consistentie is bereikt, het apparaat uitschakelen door op de voedingsknop (⏻) te drukken en wachten tot de gestapelde messenset gestopt is met draaien. (Afb. 8)
- 15 Draai de mengbeker naar links om de beker te verwijderen en til de beker vervolgens van de voet. (Afb. 9)
- ⚠ **VOORZICHTIG: Steek uw handen nooit in de mengbeker, omdat de messen scherp zijn. Gebruik altijd een spatel om het voedsel los te maken, dat vastzit aan de zijkanten van de mengbeker.**
- 16 Open de dop van de gietmond en gebruik deze om vloeibare inhoud te uit de kan te gieten.
- 17 Voor dichtere consistenties, eerst de deksel verwijderen door op de ontgrendelknop te drukken en de handgreep van de deksel omhoog trekken tot een hoek van 90 graden om de deksel van de mengbeker te tillen. Verwijder vervolgens voorzichtig de gestapelde messenset aan met de bovenkant van de stang. Zet de gestapelde messenset uit de buurt van de werkzone om onbedoeld contact te voorkomen. Giet ten slotte de inhoud uit de mengkan. (Afb. 10)
- 18 Controleer of het apparaat niet meer op het stopcontact is aangesloten, als het apparaat niet meer wordt gebruikt.
- 19 Om de motorvoet van het werkblad of het tafelblad los te maken, dient u uw beide handen onder de zijkant van de motorvoet te plaatsen en het apparaat voorzichtig omhoog te tillen en naar u toe te kantelen. (Afb. 11)

- ⚠ **WAARSCHUWING:** Hanteer de Pro Extractor Blades™ -set heel voorzichtig, aangezien de messen scherp zijn.
- ⚠ **WAARSCHUWING:** Verwijder de hulpstukken alvorens bewerkingen uit te voeren. Als dat niet gebeurt dan kan dit leiden tot beschadiging van de Nutri Ninja-beker, hetgeen kan leiden tot persoonlijke letsel.
- ⚠ **WAARSCHUWING:** Laat het apparaat dat u gebruikt nooit onbeheerd achter.
- ⚠ **VOORZICHTIG:** Meng geen hete vloeistoffen, dit kan leiden tot buitensporige drukopbouw, die kan leiden tot brandwonden van de gebruiker.
- ⚠ **VOORZICHTIG:** Verwijder de Pro Extractor Blades-set uit de Nutri Ninja-beker na voltooiing van het mengen. Bewaar voor of na het blenden geen ingrediënten in de beker indien de messenset is bevestigd. Sommige voedingsmiddelen kunnen actieve ingrediënten bevatten of er kunnen gassen vrijkomen indien deze in een afgedichte container blijven zitten, wat ertoe leidt dat er te veel druk wordt opgebouwd, wat verwondingen kan veroorzaken. Gebruik alleen het Sip & Seal-deksel of gietdeksel om ingrediënten in de beker te bewaren.

MONTAGE



Afb. 1



Afb. 2

Afb. 3

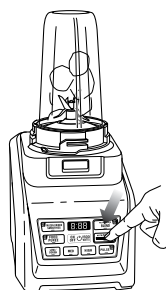
BELANGRIJK: Als u zachte, droge ingrediënten klaarmaakt, zoals brood of kaas die 1 dag oud zijn, gebruik dan snelle, korte pulsen van 1 seconde. Maak de beker niet te vol, om oververhitting van het apparaat te voorkomen. Laat het apparaat na ieder gebruik afkoelen.

OPMERKING: Nutri Ninja | Ninja® Blender Duo met Auto-iQ®-technologie kan detecteren welke beker op de motorvoet staat. De beschikbare functielampjes gaan branden afhankelijk van welke beker op de motorvoet is geplaatst. (Afb. 1)

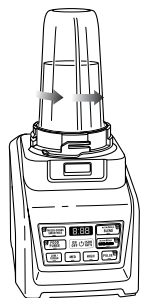
- 1 Lees bovenstaande waarschuwingen nog eens door voordat u verder gaat naar nummer 2.
- 2 Plaats de motorvoet op een schoon, droog, horizontaal oppervlak, zoals een werkblad of tafelblad. Druk op de motorvoet om ervoor te zorgen dat de zuignappen vasthechten aan het werkblad of tafelblad.

- 3 Plaats ingrediënten in de Nutri Ninja-beker.
- 4 Breng de Pro Extractor Blades-set op de beker aan en draai het stevig vast tot u een goede afdichting heeft. (Afb. 2)
- 5 Draai de Nutri Ninja-beker om en plaats de beker op de motorvoet. Lijn de nokken uit op de motorvoet. Draai de Nutri Ninja-beker naar rechts totdat deze vastklikt, u hoort als de beker vastklikt. (Afb. 3)

GEbruik

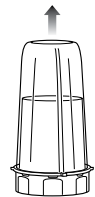


Afb. 4

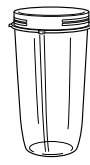
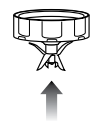


Afb. 5

VERWIJDERING



Afb. 6



Afb. 7

6 Lees de waarschuwingen op pagina 95 nog eens door voordat u verder gaat.

7 Druk op de aan-/uitknop en selecteer de snelheid of het Auto-iQ-programma dat het beste bij uw behoefte past. (Fig. 4) Het Auto-iQ-programma stopt het apparaat automatisch aan het einde van het programma.

8 Druk op de geselecteerde snelheid of nogmaals op het Auto-iQ-programma, om het apparaat tijdelijk te onderbreken. Wanneer het programma tijdelijk is onderbroken, gaat het lampje op de programmaknop knipperen tot u de knop weer indrukt om de rest van het programma te hervatten.

9 Als de gewenste consistentie hebt bereikt, het apparaat uitschakelen door de aan-/uitknop in te drukken en te wachten tot de Pro Extractor Blades-set gestopt is met draaien. Draai de Nutri Ninja®-beker linksom en trek hem recht naar boven om te verwijderen. (Afb. 5, Afb. 6)

OPMERKING: Niet overvullen! Om verspilling te voorkomen, moet u geen ingrediënten meer in de beker plaatsen voorbij de "MAX"-vulstreep.

10 Draai de beker rechtop en verwijder de Pro Extractor Blades-set door de Pro Extractor Blades-set linksom te draaien.

(Afb. 7)

11 Bewaar geblende inhoud niet met de Pro Extractor Blades bevestigd.

12 Plaats de Sip & Seal-deksel of het gietdeksel op de Nutri Ninja-beker, draai de afdichting aan en genieten maar.

13 Om op te bergen gebruikt u het Sip & Seal-deksel of het gietdeksel om te bedekken.

14 Berg de Pro Extractor Blades, die op een lege beker zijn bevestigd, op als dit hulpstuk niet meer wordt gebruikt.

OPMERKING: Sip & Seal-deksel niet bedoeld voor gebruik met de XL Multi-serve 1,4 L Ninja-beker.

15 Controleer of de motorvoet niet meer op het stopcontact is aangesloten, als de voet niet meer wordt gebruikt.

16 Om de motorvoet van het werkblad of het tafelblad los te maken, dient u uw beide handen onder de zijkant van de motorvoet te plaatsen en het apparaat voorzichtig omhoog te tillen en naar u toe te kantelen.



FUNCTIE	CONTAINER	TYPE MES	SNELHEID of PROGRAMMA	TYPE VOEDSEL
IJskoude drankjes / Malen van ijs	Kan	Gestapelde messenset	Auto-iQ® Frozen Drinks/ Smoothies	IJs IJskoude drankjes Smoothies
Pureren	Kan	Gestapelde messenset	Auto-iQ Food Puree	Smoothies Soepen* Milkshakes

Programma's, snelheidsinstellingen en het gebruik van de Nutri Ninja®-bekers



FUNCTIE	CONTAINER	TYPE MES	SNELHEID of PROGRAMMA	TYPE VOEDSEL
Smoothies	Nutri Ninja®-beker XL Multi-serve 1,4 L Ninja-beker roestvrijstalen Ninja®-beker	Set Pro Extractor Blades™	Nutri Ninja Auto-iQ Blend	Smoothies Sorbets Milkshakes Proteïnedrankjes
Groene smoothies	Nutri Ninja-beker XL Multi-serve 1,4 L Ninja-beker roestvrijstalen Ninja-beker	Set Pro Extractor Blades™	Nutri Ninja Auto-iQ Ultra Blend	Bevroren fruit Bevroren groenten Boerenkool Selderie Spinazie Zaden IJs
Raspen	Nutri Ninja-beker	Set Pro Extractor Blades™	Auto-iQ Pulse Nutri Ninja Auto-iQ Blend Hoog	Geraspte kaas Broodkruimels
Hakken	Nutri Ninja-beker	Set Pro Extractor Blades™	Auto-iQ Pulse Nutri Ninja Auto-iQ Blend Hoog	Salsasaus Groenten Noten

BELANGRIJK: Laat het apparaat niet langer dan 4 minuten tegelijk werken om oververhitting van het apparaat te voorkomen.

* Verzeker u ervan, bij het mengen van sauzen en soepen, dat ze eerst tot kamertemperatuur zijn afgekoeld - Ninja® containers zijn niet bedoeld om hete levensmiddelen te mengen.

HOE TE REINIGEN

⚠ VOORZICHTIG: Zorg ervoor dat de motorvoet van de voedingsbron is losgekoppeld, voordat u het hulpstuk aanbrengt of verwijderd en voordat u het schoonmaakt.

⚠ VOORZICHTIG: Dempel de motorvoet niet onder in water of andere vloeistoffen.

- 1 Maak alle onderdelen van elkaar los of verwijder ze.
- 2 **Met de hand wassen:** Was de containers, deksels, messensets en hulpstukken in warm water met zeep. Gebruik voor het afwassen van de messensets een afwasmachinehulpstuk met een handgreep om rechtstreeks contact van de handen met de messen te voorkomen. Hanteer messensets voorzichtig om contact met scherpe randen te voorkomen. Grondig spoelen en aan de lucht laten drogen.

Vaatwasser: De containers, deksel messensets en hulpstukken mogen allemaal in de afwasmachine afgewassen worden. De deksels en messensets kunnen in de bovenste korf van de vaatwasser afgewassen worden. Zorg ervoor dat de messensets uit de containers zijn verwijderd, voordat u ze in de afwasmachine plaatst.

⚠ WAARSCHUWING: Hanteer de messensets voorzichtig als u ze afwast, want de messen zijn scherp. Contact met de randen van de messen kan tot letsel leiden.

- 3 Veeg de motorvoet schoon met een vochtige doek.
Neem contact op met onze klantenservice onder 0800 862 0453, als er onderhoud aan uw apparaat moet worden uitgevoerd.

HOE OP TE BERGEN

- 1 De Nutri Ninja® | Ninja® Blender Duo™ met AUTO-iQ™ Technologie recht opbergen met de messenset in de bijbehorende container met de deksel er vast opgedraaid. Zet niets op de bovenkant van het apparaat neer. Berg de rest van de hulpstukken op een veilige plaats op waar ze niet beschadigd kunnen raken en geen gevaar opleveren. Wikkel het voedingsnoer losjes om de motorvoet

OPMERKING: Bewaar al dan niet geblende ingrediënten niet in de Nutri Ninja-beker met de messenset bevestigd.

DE THERMOSTAAT VAN DE MOTOR RESETTEN

Het Nutri Ninja® | Ninja® Blender met Auto-iQ® Technologie is uitgerust met een uniek veiligheidssysteem dat schade aan de motor en het aandrijfsysteem van het apparaat voorkomt als u uw apparaat per ongeluk overbelast zou raken. **Als het apparaat overbelast wordt, wordt de motor uitgeschakeld. Laat het apparaat ongeveer 15 minuten afkoelen.** Om het apparaat te resetten, dient u de onderstaande resetprocedure te volgen:

- 1 Trek de stekker van het apparaat uit het stopcontact.
- 2 Verwijder de container en maak hem leeg en controleer of de messenset niet door voedsel geblokkeerd is.
- 3 Laat het apparaat ongeveer 15 minuten afkoelen.
- 4 Plaats de container opnieuw op de voet en sluit het apparaat op het stopcontact aan.
- 5 Gebruik het apparaat als voordien, maar zorg ervoor dat u niet de aanbevolen maximale capaciteiten overschrijdt.

PROBLEMEN	MOGELIJKE OORZAKEN EN OPLOSSINGEN
De motor start niet of de messenset draait niet.	<p>Zorg ervoor dat de container stevig aan de motorvoet is bevestigd.</p> <p>Zorg ervoor dat de deksel stevig, in de correcte positie, op de container is bevestigd (pijlen uitlijnen).</p> <p>Het apparaat is uitgeschakeld. Druk op de aan-/uitknop (⏻) om het apparaat in te schakelen.</p> <p>Controleer of de stekker stevig in het stopcontact zit.</p> <p>Controleer de zekering of beveiligingsschakelaar.</p> <p>Het apparaat is overbelast. Het apparaat stopt en het voedingslampje gaat knipperen. Trek de stekker uit het stopcontact en wacht ongeveer 15 minuten, alvorens de stekker weer in het stopcontact te steken.</p> <p>Het apparaat is oververhit. Trek de stekker uit het stopcontact en wacht ongeveer 15 minuten, alvorens de stekker weer in het stopcontact te steken.</p> <p>Zorg ervoor dat het apparaat niet overbelast raakt.</p>
Het voedsel is ongelijkmatig gehakt.	U hebt teveel voedsel tegelijk gehakt of de stukken zijn niet even groot en er moeten kleinere hoeveelheden per partij worden verwerkt.
Het voedsel is te fijn gehakt of te waterig.	Het voedsel is lang bewerkt. Gebruik de Auto-iQ® Pulse-knop voor een geregelde verwerking.
Er is voedsel aanwezig op de deksel of aan de zijkanten van de container.	Het mengsel is te dik. Meer vloeistof toevoegen.
U kunt geen sneeuw van vast ijs maken.	Gebruik geen ijs dat aan het smelten is. Gebruik ijs rechtstreeks uit de vriezer. Start met een paar nieuwe pulsen en ga vervolgens verder met een continue mengcyclus.
De motorvoet blijft niet aan een werkblad of tafelblad hechten.	<p>Zorg ervoor dat het oppervlak en de zuignappen schoongeveegd zijn. De zuignappen hechten alleen op gladde oppervlakken. De zuignappen blijven niet op sommige oppervlakken hechten zoals hout, tegels en ongepolijste afwerkingen.</p> <p>Probeer het apparaat niet te gebruiken als de motorvoet vastzit aan een oppervlak dat niet veilig is (snijplanken, platen, enz.).</p>
U krijgt een "Err"-bericht.	Uw Ninja® is in staat om te detecteren welke beker op de voet staat. U probeert een programma te gebruiken dat niet voor de geïnstalleerde beker is ontwikkeld. De programma's lichten op om aan te geven welke programma's voor iedere beker beschikbaar zijn.
Er knippert een rood lampje.	Het apparaat is niet correct geïnstalleerd. Voor uw eigen veiligheid kan het apparaat alleen worden ingeschakeld, als het apparaat correct gemonteerd is. Zie de montagepagina's in deze handleiding voor ondersteuning.

VIKTIGE SIKKERHETSINSTRUKSJONER

Kun til husholdningsbruk

VED BRUK AV ELEKTRISKE APPARATER BØR GRUNNLEGGENDE SIKKERHETSREGLER ALLTID FØLGES, INKLUDERT FØLGENDE:

LES ALLE INSTRUKSJONENE FØR DU BRUKER NUTRI NINJA® I NINJA® BLENDER MED AUTO-IQ®-TEKNOLOGI.

⚠ ADVARSEL: Det anbefales ikke å bruke skjoteledning med dette produktet.

⚠ ADVARSEL: Knivene er ikke fastmontert til apparatet. De er uttakbare, og er meget skarpe. Håndteres forsiktig!

⚠ FORSIKTIG: For å unngå fare på grunn av utilsiktet tilbakestilling av termisk cut-out, må ikke dette apparatet bruke en tilførsel via en ekstern bryter som for eksempel et tidsur, eller bli koblet til en krets som regelmessig blir slått av og på av bruken.

VIKTIG: Dette apparatet er ikke beregnet for bruk av personer med reduserte fysiske, sensoriske eller mentale evner eller mangel på erfaring og kunnskap, med mindre de har fått tilsyn eller veiledning om bruken av apparatet fra en person som er ansvarlig for sikkerheten deres.

Barn skal ikke bruke eller leke med dette apparatet. Hold nøye tilsyn ved bruk av apparatet for å holde apparatet og ledninger utenfor barns rekkevidde.

TA VARE PÅ DISSE INSTRUKSJONENE

⚠ ADVARSEL: FOR Å REDUSERE RISIKOEN FOR BRANN, STØT ELLER SKADE:

- 1 **⚠ ADVARSEL:** Fjern redskaper før prosessering. Hvis du ikke fjerner dem, kan det føre til at glasset ødelegges eller knuses, noe som kan føre til personskaade.
- 2 **⚠ ADVARSEL:** Knivenheten er skarp, ikke fastmontert og uttakbar, håndteres forsiktig. Ved håndtering av knivenhetene, hold alltid i skaftet. Unnlattelse av å gjøre dette vil resultere i fare for kutting.
- 3 **⚠ ADVARSEL:** Knivsett-enheten er skarp, og er ikke låst på plass. Ved bruk av helletuten, kontroller at lokket er helt låst på muggen. Hvis du heller med lokket fjernet, utvis forsiktighet når du først fjerner knivsett-enheten og holder den ved skaftet. Unnlattelse av å gjøre dette vil resultere i fare for kutting.
- 4 **⚠ FORSIKTIG:** Ikke bland varme væsker da de kan forårsake overdreven trykkoppbygging, noe som resulterer i fare for brannskade.
- 5 **⚠ FORSIKTIG:** Vi anbefaler ikke finmaling i noen av våre Nutri Ninja® -kopper.
- 6 **⚠ FORSIKTIG:** Fjern Pro Extractor-knivenheten fra Nutri Ninja-koppen når blandingen er fullført. Du må ikke oppbevare ingrediensene før eller etter å ha blandet dem i koppen med knivenheten festet. Noen matvarer kan inneholde aktive ingredienser eller avgj gasser som vil utvide seg hvis de oppbevares i en lukket beholder, noe som resulterer i overdreven trykkoppbygging som kan utgjøre en risiko for skade. For lagring av ingredienser i koppen, må du kun bruke Sip & Seal-lokket som deksel.
- 7 For å unngå støt må ikke apparatet senkes ned i vann, eller ledningen komme i kontakt med vann eller annen væske.
- 8 IKKE la barn bruke apparatet. Vær ekstra oppmerksom når den brukes nær barn. Dette er ikke et leketøy.
- 9 Ha alltid oppsyn med apparatet når det brukes.
- 10 Slå av apparatet og trekk ledningen ut av stikkkontakten når det ikke er i bruk, før montering og demontering av deler, før håndtering av bevegelige deler og før rengjøring. For å koble av strømmen, grip i støpselet og dra den ut av stikkkontakten. Dra aldri i selve ledningen.

- 25 For å redusere risikoen for skade, ALDRI bruk apparatet uten at lokket er på plass, PRØV IKKE å forbigå eller bryte opp låsemekanismen. Ved bruk av de uttakbare knivene, kontroller at de er riktig installert før bruk av apparatet.
- 26 UTSETT ALDRI beholderne for ekstreme temperaturforandringer.
- 27 LA IKKE ledningen henge over kanten på bordet eller disken, eller berøre varme overflater som for eksempel komfyren.
- 28 FYLL IKKE opp for mye. OVERSTIG IKKE "MAKS"-oppfyllingslinjen.
- 29 BRUK IKKE apparatet når det er tomt.
- 30 For å redusere risikoen for brannskade, la alltid apparatet kjøle seg ned før delene tas av og før rengjøring.
- 31 Maks PÅ-tid er 60 sekunder ved 1500 W. Hvis apparatet blir overopphetet, vil en varmebryter aktiveres og stenge av motoren. For å tilbakestille, drar du støpselet ut av kontakten og lar apparatet kjøle seg ned i omtrent 15 minutter før det brukes igjen.
- 32 I tilfelle apparatet blir overbelastet, vil lysene på kontrollpanelet blinke, og apparatet vil slå seg av. Dra støpselet ut av kontakten og lar apparatet kjøle seg ned i omtrent 15 minutter før det brukes igjen.
- 33 Maks PULS-gjentakelse er 30 pulser. Etter 30 pulser må du la det gå 10 minutter før du kjører PULS-funksjonen ytterligere 30 pulser.
- 34 Maksimumeffekten baseres på knivsettenheten (muggen) som driver den største kraften, andre anbefalte tilbehør kan bruke vesentlig mindre strøm eller spenning.
- 35 For å redusere risikoen for skade, prøv aldri å plassere Pro Extractor Blades™-enheten oppå motorbasen uten å først montere knivenheten på Nutri Ninja-koppen.
- 36 IKKE skyv mat inn i materøret med fingrene dine. Bruk alltid den medfølgende materen.
- 37 Tilbehøret til apparatet er ikke tiltenkt bruk i mikrobølgeovn, da dette kan føre til skade på tilbehøret.
- 38 DETTE PRODUKTET ER BARE BEREGNET FOR HJEMMEBRUK. Bruk ikke dette apparatet til noe annet enn tiltenkt bruk. Må ikke brukes utendørs.
- 11 MISBRUK IKKE ledningen. Bær aldri apparatet etter ledningen eller dra i den for å koble den fra stikkkontakten, grip i stedet pluggen og dra.
- 12 BRUK IKKE apparatet med skadet strømledning eller støpselet. Hvis strømledningen eller støpselet er skadet, må den/det skiftes ut av produsenten, et servicesenter eller tilsvarende kvalifiserte personer for å unngå fare.
- 13 IKKE BRUK apparatet hvis det ikke fungerer, har blitt mistet, mistet i vann, skadet eller hvis det har blitt liggende utendørs.
- 14 INGEN SLITEDELER. Gal remontering eller reparering kan føre til risiko for støt eller skade på personer ved bruk av apparatet. Kontakt kundeservice eller et servicesenter for reparasjon eller utskifting under garantiavtalen.
- 15 Bruk alltid apparatet på en tørr, jevn overflate.
- 16 Hold hender, hår, klær og redskaper ute av beholderen ved bearbeiding eller blanding for å redusere risikoen for alvorlig personskaade eller skade på apparatet. En skrape kan brukes, men bare når apparatet ikke er i gang.
- 17 Unngå kontakt med bevegelige deler.
- 18 PRØV IKKE å slipe knivene.
- 19 BRUK IKKE apparatet hvis knivenheten er bøyd eller skadet.
- 20 For å redusere risikoen for skade, aldri monter knivenhetene i beholderne uten at muggen eller skålene blir ordentlig festet til motorbasen.
- 21 BRUK IKKE dette apparatet på eller i nærheten av varme overflater (som for eksempel en gass- eller elektrisk brenner eller i en varm ovn).
- 22 Bruken av ekstradel eller tilbehør, inkludert syltetøyglass, anbefales ikke av produsenten, og kan føre til brann, støt eller personskaade.
- 23 FJERN IKKE en beholder fra motorbasen når apparatet er i gang. Dra alltid ut støpselet når apparatet ikke er i bruk.
- 24 For å redusere risikoen for skade, aldri plasser knivenheten på basen uten at muggen eller Nutri Ninja®-koppen er skikkelig festet.

Dette apparatet er i samsvar med WEEE-Directive 2012/19/EU om kassering av elektrisk og elektronisk utstyr (WEEE).



Dette merket indikerer at produktet ikke skal kasseres sammen med annet husholdningsavfall i EU. For å forhindre potensiell skade av miljøet eller menneskelig helse fra ukontrollert kassering av avfall, resirkuler det på en ansvarlig måte for å fremme bærekraftig gjenbruk av materielle ressurser. For å returnere din brukte enhet, bruk retur- og innsamlingssystemene, eller kontakt forhandleren der hvor produktet ble kjøpt. De kan ta i mot dette produktet for miljømessig trygg resirkulering.

Dette apparatet samsvarer med de europeiske direktivene for elektromagnetisk kompatibilitet (EMC) 2014/30/EU med revisjoner, og lavspenningsdirektiv (LD) 2014/35/EU med revisjoner.

Garanti: dette produktet har en ubetinget garanti på to år mot alle feil i produksjon og materialer. Denne garantien påvirker ikke dine lovmessige rettigheter. Om produkten viser sig vara otillfredsstillende, kontakta din lokale återförsäljare eller besök www.ninjakitchen.eu

DENNE BOKEN DEKKER MODELLNUMRE:

BL642EU 30

TEKNISKE SPESIFIKASJONER

Spenning: 220-240 V~, 50/60 Hz.
 Kraft: 1500 W
 Mugge-kapasitet: 2,1 L
 Maks væske: 2 L

Nutri Ninja®
 kopp-kapasitet: 500 ml
 650 ml
 900 ml

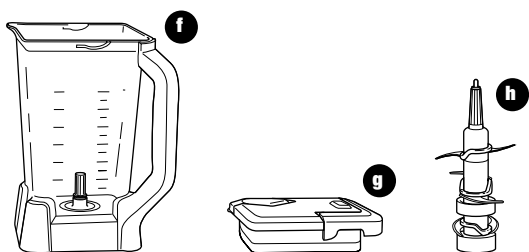
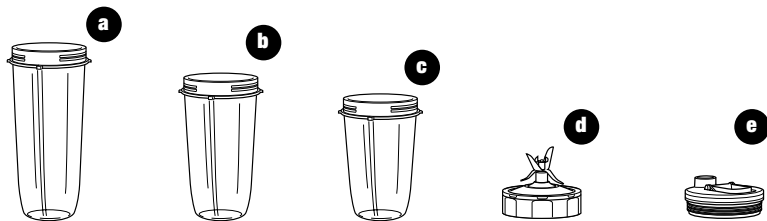


Innhold

Takk for at du
kjøpte Nutri
Ninja® I Ninja®
blender med
Auto-iQ®-
teknologi.

Bli kjent med ditt Nutri Ninja I Ninja blender med Auto-iQ-teknologi.....	104
Før du bruker den første gang.....	106
Montering og bruk av Ninja-blenderen.....	107
Montering og bruk av Nutri Ninja -koppene	109
Programmer, hastighetsinnstillinger og bruk av muggen	111
Programmer, hastighetsinnstillinger og bruk av Nutri Ninja -koppene	111
Stell og vedlikehold	112
Feilsøkningsveiledning	113

Gjør deg kjent med ditt Nutri Ninja® | Ninja® blender med Auto-iQ®-teknologi



- a** 900 ml Nutri Ninja-copp
- b** 650 ml Nutri Ninja-copp
- c** 500 ml Nutri Ninja-copp
- d** Pro Extractor Blades™-enhet
- e** Sip & Seal® -lokk

- f** Mugge
- g** Blenderlokk med låsehåndtak
- h** Knivsett-enhet (blender)

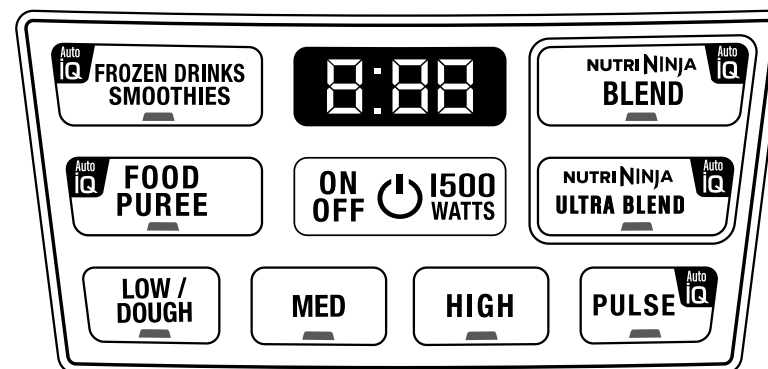
- i** Motorbase

Nutri Ninja® | Ninja® blender med Auto-iQ®-teknologi er et innovativt redskap med høy effekt, med en slank design og enestående ytelse, et virkelig tilskudd til ethvert kjøkken. Nutri Ninja | Ninja-blender med Auto-iQ-teknologi har intelligente programmer som kombinerer pulsing, blending og pausemønstre som gjør arbeidet for deg! Få flotte resultater hver gang, uten at noe er på slump! For beste resultater, les alle instruksjonene i bruksanvisningen nøye før du bruker dette apparatet.

Nutri Ninja | Ninja blender med Auto-iQ-teknologi inneholder:

- Patentsøkt Ninja kniv-teknologi
- Mugge uten BPA (maksimal væske-kapasitet 2 L), Nutri Ninja-kopper og lokk
- Dryppefri helletut
- Total Crushing®-teknologi
- LED-kontrollpanel med tidsur
- Stødig, non-slip-base
- Smart lokk-teknologi for enkel åpning
- 3 hastigheter: Lav/deig, medium og høy
- 5 Auto-iQ-innstillinger- Auto-iQ frosne drikker/smoothies, Auto-iQ matpure, Nutri Ninja Auto-iQ-blend, Nutri Ninja Auto-iQ ultrablend and Auto-iQ puls
- Nutri Ninja næringsstoff- og vitaminutvinning*

*Utvinn en drikk som inneholder vitaminer og næringsstoffer fra frukt og grønnsaker.



HUSK PÅ DISSE VIKTIGE SIKKERHETSTILTAKENE VED BRUK AV APPARATET:

VIKTIG: Kontroller at støpselet til motorbasen er satt inn i kontakten.

VIKTIG: Tilsett aldri ingredienser i beholderen før du først har satt i tilbehøret.

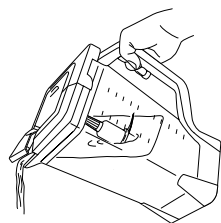
VIKTIG: Tilbehørene er ikke utskiftbare.

VIKTIG: PRØV IKKE å bruke apparatet uten lokket på.

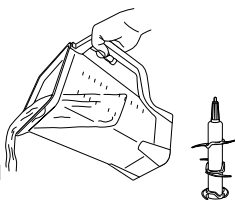
VIKTIG: La aldri apparatet gå når det er tomt.

VIKTIG: Tilbehøret til apparatet er ikke tiltenkt bruk i mikrobølgeovn, da dette kan føre til skade på tilbehøret.

⚠ ADVARSEL: Knivsett-enheten er skarp, og er ikke låst på plass. Ved bruk av helletuten, kontroller at lokket er helt låst på muggen. Unnlattelse av å gjøre dette vil resultere i fare for kutting.



⚠ ADVARSEL: Knivsett-enheten er skarp, og er ikke låst på plass. Hvis du heller med lokket fjernet, utvis forsiktighet når du først fjerner knivsett-enheten og holder den ved skaftet. Unnlattelse av å gjøre dette vil resultere i fare for kutting.



⚠ FORSIKTIG: Senk ikke motorbasen ned i vann eller annen væske.

- 1 Fjern all emballasje og etiketter fra apparatet. Del/separer alle delene fra hverandre.
- 2 Vask klokken, muggen, Nutri Ninja-koppene og knivenhetene i varmt såpevann. Når du vasker knivenhetene, bruk et oppvaskredskap med et håndtak for å unngå direkte håndkontakt med kniver.

⚠ ADVARSEL: Håndter knivenheten forsiktig ved vasking, da bladene er veldig skarpe.

- 3 Håndter knivenhetene med forsiktighet for å unngå kontakt med skarpe kanter. Skyll og lufttørk grundig.
- 4 Både muggen, Nutri Ninja-koppene, lokkene og knivenhetene tåler oppvaskmaskin. Det anbefales at lokkene og knivenhetene plasseres i det øverste brettet. Kontroller at knivenhetene er tatt ut av beholderne før de blir plassert i oppvaskmaskinen.
- 5 Rengjør motorbasen med en fuktig klut.

Montering og bruk av Ninja®-blenderen

- ⚠ ADVARSEL:** Håndter knivsett-enheten forsiktig, da bladene er veldig skarpe.
 - ⚠ ADVARSEL:** Fjern redskaper før prosessering. Hvis du ikke fjerner dem, kan det føre til at muggen ødelegges eller knuses, noe som kan føre til personskade.
 - ⚠ ADVARSEL:** Ha alltid oppsyn med apparatet når det brukes.
 - ⚠ FORSIKTIG:** Ikke bland varme væsker da de kan forårsake overdreven trykkoppbygging, noe som resulterer i fare for brannskade.
- VIKTIG:** Kontroller at støpselet til motorbasen er satt inn i kontakten.

MONTERING

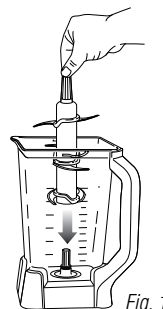


Fig. 1

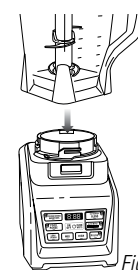


Fig. 2

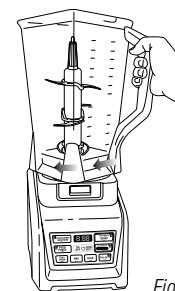


Fig. 3

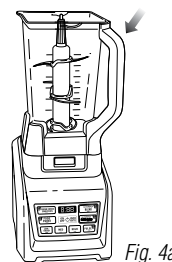


Fig. 4a

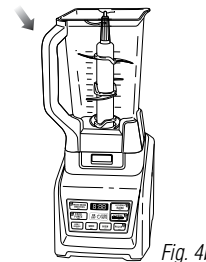


Fig. 4b

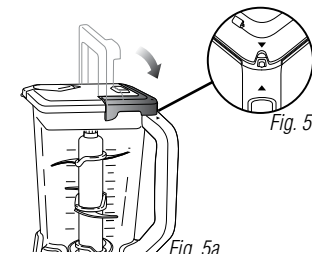


Fig. 5a

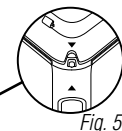


Fig. 5b

- 1 Gjennomgå advarelsene ovenfor før du fortsetter til nummer 2.
- 2 Plasser motorbasen på en ren, tørr, jevn overflate som for eksempel en disk eller bordplate.
- 3 Hold i knivsett-enheten øverst på skaftet, plasser det i drivverket inne i muggen. Kontroller at knivsett-enheten sitter skikkelig fast, og står oppreist. **(Fig. 1)**
MERK: Knivenheten vil sitte løst på drivverket.
- 4 Plasser motorbasen på en ren, tørr, jevn overflate som for eksempel en disk eller bordplate.
- 5 Hold muggen rett over, og senk den ned på motorbasen. **(Fig. 2)** Håndtaket skal stilles litt til høyre for "LOCK"-symbolet på motorbasen.
- 6 Roter prosessor-skålen med klokken til den låses på plass, du vil høre et klikk når låsen er på. **(Fig. 3)**
- 7 Skålen kan plasseres på motorbasen på to måter: Håndtaket kan være foran i det høyre hjørnet eller foran i det venstre hjørnet **(Fig. 4a, fig. 4b)**
- 8 Tilsett ingrediensene i muggen, og sørg for at de ikke overskrider den høyeste markeringslinjen på siden av muggen.

MERK: Ved blanding av alle væsker, som for eksempel drikkeblandinger eller smoothier, overskrid ikke "MAX LIQUID"-merket (2 L) på muggen.

MERK: Hvis du trenger flere ingredienser når apparatet bearbeider, åpne helletut-hetten og hell ingrediensene igjennom åpningen.

- 9 Hold lokket i oppreist stilling, plasser det på muggen på linje med triangelet (▼) som finnes på lokket med triangelet (▲) på muggens håndtak. **(Fig. 5a)** Trykk håndtaket ned til du hører et klikk. Triangelene på lokket og håndtaket på prosessor-skålen **MÅ** stå på linje for at blenderen skal slå seg på. **(Fig. 5b)**
- 10 Sett støpselet på ledningen inn i stikkkontakten og trykk på på-knappen (⏻).

VIKTIG: Som en sikkerhetsfunksjon vil på-lyset (⏻) blinke, og motoren vil ikke fungere hvis muggen og lokket ikke er riktig installert. Når muggen og lokket er installert riktig, vil på-lyset (⏻) lyse jevnt, noe som indikerer at apparatet er klart til bruk.

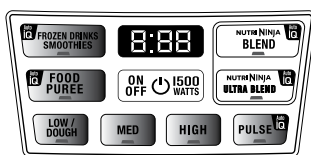


Fig. 6

BRUK

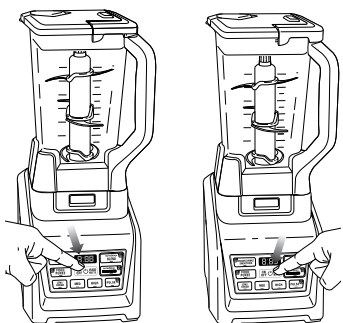


Fig. 7

Fig. 8

FJERNING

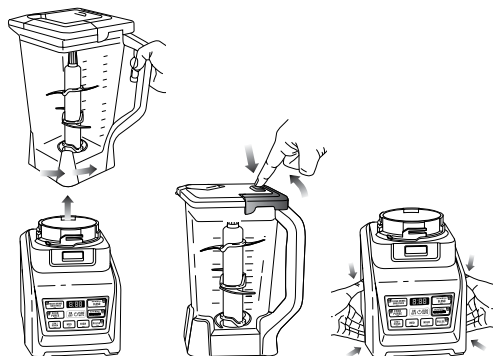


Fig. 9

Fig. 10

Fig. 11

MERK: Nutri Ninja® I Ninja® Blender med Auto-iQ®-teknologi kan sense hvilken beholder som er på motorbasen. De tilgjengelige funksjonslysene vil lyse avhengig av hvilken beholder som plasseres i motorbasen. (Fig. 6)

- 11 Gjennomgå advarslene øverst på side 107 før du fortsetter til nummer 12.
- 12 Trykk på på-knappen for å slå på apparatet. Velg hastighet eller det Auto-iQ-programmet som best passer dine behov. Auto-iQ-programmet vil stoppe apparatet automatisk på slutten av programmet. (Fig. 7)
MERK: Puls ingredienser for jevn hakking ved å holde inne Auto-iQ Puls-knappen til du har oppnådd ønsket konsistens.
MERK: Maks PULS-gjentakelse er 30 pulser. Etter 30 pulser må du la det gå 10 minutter før du kjører PULS-funksjonen ytterligere 30 pulser.
- 13 For å pause programmet, trykk på valgt hastighet eller Auto-iQ-program igjen. Når programmet er satt på pause, vil lyset på programknappen blinke til du trykker på den igjen for å fortsette resten av programmet.
- 14 Når du har oppnådd ønsket konsistens, stopp apparatet ved å trykke inn på-knappen (⏻) og vent til knivsett-

enheten står stille. (Fig. 8)

- 15 Snu muggen mot klokken for å ta den ut, og løft den av basen. (Fig. 9)
- ⚠ **FORSIKTIG:** Ta aldri hendene dine opp i muggen, da bladene er skarpe. Bruk alltid en slikkepott for å løse mat som sitter fast på sidene av muggen.
- 16 Åpne hellelut-hetten og bruk tuten til å tømme væskeinnholdet.
- 17 For tykke konsistenser, fjern først lokket ved å trykke på utløserknappen og trekke lokk-håndtaket opp til en 90 graders vinkel for å løfte lokket av muggen. Fjern deretter knivsett-enheten forsiktig fra toppen av skaffet. Plasser knivsett-enheten unna arbeidsområdet for å unngå utilsikket kontakt. Til slutt, tøm innholdet fra muggen. (Fig. 10)
- 18 Kontroller at støpsetet ikke er satt inn i kontakten når apparatet ikke er i bruk.
- 19 For å løse ut motorbasen fra disken eller bordplaten, plasser hendene under begge sidene på motorbasen og dra forsiktig apparatet opp og mot deg. (Fig. 11)

- ⚠ **ADVARSEL:** Håndter Pro Extractor Blades™ forsiktig, da bladene er veldig skarpe.
- ⚠ **ADVARSEL:** Fjern redskaper før prosessering. Hvis du ikke fjerner dem, kan det føre til at Nutri Ninja-koppen ødelegges eller knuses, noe som kan føre til personskade.
- ⚠ **ADVARSEL:** Ha alltid oppsyn med apparatet når det brukes.
- ⚠ **FORSIKTIG:** Ikke bland varme væsker da de kan forårsake overdreven trykkoppbygging, noe som resulterer i fare for brannskade.
- ⚠ **FORSIKTIG:** Fjern Pro Extractor-knivenheten fra Nutri Ninja-koppen når blandingen er fullført. Du må ikke oppbevare ingrediensene før eller etter å ha blandet dem i koppen med knivenheten festet. Noen matvarer kan inneholde aktive ingredienser eller avgi gasser som vil utvide seg hvis de oppbevares i en lukket beholder, noe som resulterer i overdreven trykkoppbygging som kan utgjøre en risiko for skade. For lagring av ingredienser i koppen, må du kun bruke Sip & Seal-lokket eller tutlokket som deksel.

MONTERING



Fig. 1

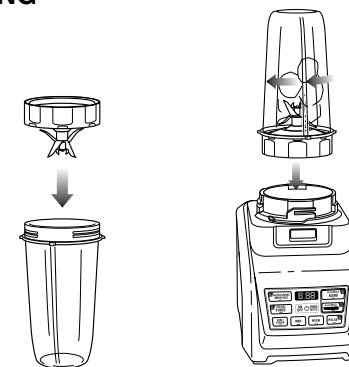


Fig. 2

Fig. 3

VIKTIG: Ved behandling av myke, tørre ingredienser som for eksempel daggammelt brød eller ost, bruk raske, korte pulser på 1 sekund. Fyll ikke opp eller varm opp apparatet for mye. La apparatet kjøles ned etter hver bruk.

MERK: Nutri Ninja I Ninja® Blender Duo med Auto-iQ®-teknologi kan oppfatte hvilken beholder som står på motorbasen. De tilgjengelige funksjonslysene vil lyse avhengig av hvilken beholder som plasseres i motorbasen. (Fig. 1)

- 1 Gjennomgå advarslene ovenfor før du fortsetter til nummer 2.
- 2 Plasser motorbasen på en ren, tørr, jevn overflate som for eksempel en disk eller bordplate. Trykk motorbasen ned for å sikre at sugekoppene fester seg til disken eller bordplaten.

- 3 Ha ingrediensene i Nutri Ninja-koppen.
- 4 Plasser Pro Extractor-knivene på koppen og skru til det er godt forseglet. (Fig. 2)
- 5 Snu Nutri Ninja-koppen opp ned og plasser den på motorbasen, og før sammen fanene på koppen med motorbasen. Roter Nutri Ninja-koppen med klokken til den låses på plass, du vil høre et klikk når låsen er på. (Fig. 3)

BRUK

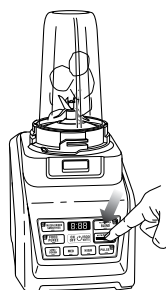


Fig. 4

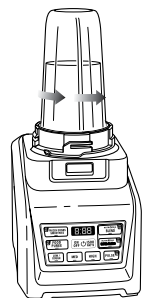


Fig. 5

FJERNING

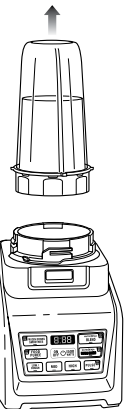


Fig. 6



Fig. 7

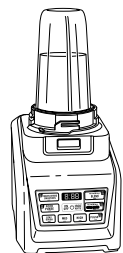
- 6 Gjennomgå advarslene på side 109 før du fortsetter.**
- 7** Trykk inn på-knappen, og velg hastigheten eller Auto-iQ-programmet som passer ditt behov. **(Fig. 4)** Auto-iQ-programmet vil stoppe apparatet automatisk på slutten av programmet.
- 8** For å pause programmet, trykk på valgt hastighet eller Auto-iQ-program igjen. Når programmet er satt på pause, vil lyset på programknappen blinke til du trykker på den igjen for å fortsette resten av programmet.
- 9** Når du har oppnådd ønsket konsistens, stopp apparatet ved å trykke på på-knappen og vent på at Pro Extractor Blades står stille. Snu Nutri Ninja®-kopp med klokken og dra den rett opp for å ta den ut. **(Fig. 5, fig. 6)**
MERK: Fyll ikke opp for mye! For å unngå søling, fyll ikke opp med ingredienser over "MAKS"-oppfyllingslinjen.
- 10** Sett koppen rett opp og ta ut Pro Extractor Blades ved å skru dem mot klokken. **(Fig. 7)**

- 11** Du må ikke oppbevare blandet innhold med Pro Extractor-kniveneheten festet.
- 12** Plasser Sip & Seal-lokket eller tuten på Nutri Ninja-koppen, skru for å tette og nyt.
- 13** Bruk kun Sip & Seal-lokket eller -tuten som deksel for oppbevaring.
- 14** Sørg for at Pro Extractor-knivene lagres festet til en tom kopp når de ikke er i bruk.
MERK: Sip & Seal-lokket er ikke tiltenkt bruk med XL multi-servering 1,4 l Ninja-muggen.
- 15** Kontroller at støpselet til motorbasen ikke er satt inn i kontakten når den ikke er i bruk.
- 16** For å løse ut motorbasen fra disken eller bordplaten, plasser hendene under begge sidene på motorbasen og dra forsiktig apparatet opp og mot deg.



FUNKSJON	BEHOLDER	KNIVTYPE	HASTIGHET eller PROGRAM	TYPE MAT
Frosne drikker / isknusing	Mugge	Knivsett-enhet	Auto-iQ® frosne drikker / Smoothies	Is Frosne drikker Smoothier
Purè	Mugge	Knivsett-enhet	Auto-iQ matpure	Smoothier Supper* Milkshaker

Programmer, hastighetsinnstillinger og bruk av Nutri Ninja®-kopp



FUNKSJON	BEHOLDER	KNIVTYPE	HASTIGHET eller PROGRAM	TYPE MAT
Smoothies	Nutri Ninja®-kopp XL multi-servering 1,4 l Ninja-mugge, rustfritt stål, Ninja®-kopp	Pro Extractor Blades™	Nutri Ninja Auto-iQ Blend	Smoothier Frapper Milkshaker Proteindrikker
Grønne smoothies	Nutri Ninja-kopp XL multi-servering 1,4 l Ninja-mugge, rustfritt stål, Ninja-kopp	Pro Extractor Blades™	Nutri Ninja Auto-iQ Ultra Blend	Frosne frukt Frosne grønnsaker Kale Selleri Spinat Frø Is
Finmaling	Nutri Ninja Cup	Pro Extractor Blades™	Auto-iQ puls Nutri Ninja Auto-iQ-blanding Høy	Revet ost Brødmuler
Hakking	Nutri Ninja Cup	Pro Extractor Blades™	Auto-iQ puls Nutri Ninja Auto-iQ-blanding Høy	Salsa Grønnsaker Nøtter

VIKTIG: Ikke kjør maskinen i over 4 minutter om gangen for å unngå overoppheting av apparatet.

* Når du blander sauser og supper, sørg for at de er avkjølt til romtemperatur først - Ninja®-beholdere er ikke ment for varmt blanding.

RENGJØRING

⚠ FORSIKTIG: Kontroller at støpselet til motorenheten er tatt ut av kontakten før innsetting eller fjerning av tilbehør, og før rengjøring.

⚠ FORSIKTIG: SENK IKKE motorbasen ned i vann eller annen væske.

1 Del/fjern alle delene fra hverandre.

2 **Håndvask:** Vask beholderne, lokkene, knivenhetene og tilbehørene i varmt såpevann. Når du vasker knivenhetene, bruk et oppvaskredskap med et håndtak for å unngå direkte håndkontakt med kniver. Håndter knivenhetene med forsiktighet for å unngå kontakt med skarpe kanter. Skyll og lufttørk grundig.

Oppvaskmaskin: Beholderne, lokkene, knivenhetene og tilbehørene tåler oppvaskmaskin. Lokkene og knivenhetene tåler oppvaskmaskin på øverste hylle. Kontroller at knivenhetene er tatt ut av beholderne før de blir plassert i oppvaskmaskinen.

⚠ ADVARSEL: Håndter knivenheten forsiktig ved vasking, da bladene er veldig skarpe. Kontakt med bladkantene kan resultere i kuttskader.

3 Rengjør motorbasen med en fuktig klut.

Ring kundeservice hvis du trenger service på apparatet, på 0800 862 0453.

OPPBEVARING

1 Oppbevar Nutri Ninja® | Ninja® Blender Duo™ med AUTO-iQ™-teknologi oppreist med knivenheten inne i den tilsvarende beholderen med lokk festet på toppen. Plasser ikke noe på toppen. Oppbevar resten av tilbehørene på et trygt sted hvor de ikke vil bli skadet og ikke vil føre til skade. Vikle strømledningen løst rundt motorbasen

MERK: Du må ikke oppbevare blandede eller ublandede ingredienser i Nutri Ninja-koppen med knivenheten festet.

TILBAKESTILLE MOTORTERMOSTATEN

Nutri Ninja® | Ninja® Blender med Auto-iQ®-teknologi har et unikt sikkerhetssystem som forhindrer skade på apparatets motor og drivsystem, dersom du tilfeldigvis skulle komme til å overbelaste apparatet. **Hvis apparatet blir overbelastet, vil motoren stoppe. La apparatet kjøle seg ned i omtrent 15 minutter.** For å tilbakestille apparatet, følg prosedyrene under:

- 1 Dra ledningen til apparatet ut av kontakten.
- 2 Ta ut og tøm beholderen, og kontroller at det ikke ligger mat i veien for knivenheten.
- 3 La apparatet kjøle seg ned i omtrent 15 minutter.
- 4 Sett beholderen tilbake i basen, og sett støpselet inn igjen i kontakten.
- 5 Fortsett å bruk apparatet som før, mens du sørger for å ikke overskride den anbefalte maksimumskapasiteten.

PROBLEMER	MULIGE ÅRSAKER OG LØSNINGER
Motoren starter ikke eller knivenheten roterer ikke.	Kontroller at beholderen er låst fast til motorbasen. Kontroller at lokket sitter fast på beholderen i riktig posisjon (pilene står på linje). Apparatet er slått "Off". Trykk på på-knappen (⏻) for å slå "On". Kontroller at støpselet er satt riktig inn i stikkkontakten. Kontroller sikringen eller strømbryteren. Apparatet er overbelastet. Apparatet vil stoppe og på-lyset vil blinke. Dra støpselet ut av kontakten, og vent omtrent 15 minutter før du bruker det igjen. Apparatet er overbelastet. Dra støpselet ut av kontakten, og vent omtrent 15 minutter før du bruker det igjen. Kontroller at enheten ikke er overbelastet.
Maten er hakket ujevnt.	Enten hakker du for mye mat på en gang, eller så er bitene av ujevn størrelse, og det prosesseres mindre mengder per parti.
Maten er hakket for fint eller er vannaktig.	Maten er prosessert for mye. Bruk Auto-iQ®-pulsknappen for kontrollert prosessering.
Mat samler seg på lokket eller på sidene av beholderen.	Blanding er for tykk. Tilsett mer væske.
Du kan ikke oppnå snø fra fast is.	Bruk ikke is som har stått fremme eller har begynt å smelte. Bruk is rett fra fryseren. Start med et par pulser, og fortsett deretter med en kontinuerlig blendingsyklus.
Motorbasen vil ikke feste seg til disken eller bordplaten.	Kontroller at overflaten og sugeføttene er tørket rene. Sugeføttene vil bare feste seg til glatte overflater. Sugeføttene vil IKKE feste seg til alle overflater, som for eksempel ved, fliser og ikke-polerte flater. PRØV IKKE å bruke apparatet når motorbasen er festet til en overflate som ikke er sikker (skjærebrett, tallerken, fat osv.).
Du vil få en "Err"-melding.	Ninja® er i stand til å oppdage hvilken beholder som er på basen. Du forsøker kanskje å bruke et program som ikke er beregnet på beholderen du har installert. Programmet vil lyse og indikere hvilke program som er tilgjengelige for hver beholder.
Du ser et blinkende rødt lys.	Apparatet er ikke riktig installert. For din sikkerhet kan apparatet kun slås på hvis det er montert riktig. Se monteringsssidene i denne inspirasjonsveiledningen for hjelp.

TÄRKEITÄ TURVALLISUUSOHJEITA

Vain kotitalouskäyttöön

SÄHKÖLAITTEIDEN KÄYTÖSSÄ ON AINA NOUDATETTAVA TIETTYJÄ PERUSVAROITIMIA MUKAAN LUKIEN SEURAAVIA:

LUE KAIKKI OHJEET ENNEN KUIN KÄYTÄT NUTRI NINJA® I NINJA® BLENDER AUTO-IQ® -MONITOIMIKONETTA.

VAROITUS: Jatkojohtojen käyttöä ei suositella tämän tuotteen kanssa.

VAROITUS: Teriä ei ole kiinnitetty laitteeseen. Ne ovat irrotettavat ja erittäin terävät. Käsittele varovasti!

HUOMIO: Lämpösuojajykymen vahingossa tapahtuvan palauttamisen aiheuttaman vaaran välttämiseksi laitteeseen ei saa kytkeä virtaa ulkoisen kytkentälaitteen, kuten ajastimen kautta, eikä sitä saa kytkeä piiriin, josta virta kytketään säännöllisesti päälle ja pois päältä.

TÄRKEÄÄ: Henkilöt, joiden fyysinen, sensorinen tai henkinen toimintakyky on rajoittunut tai joilla ei ole tarvittavaa kokemusta tai tietoa laitteen käytöstä, voivat käyttää laitetta ainoastaan, jos heitä valvotaan ja ohjeistetaan laitteen turvallisen käytön osalta.

Lapset eivät saa käyttää laitetta eivätkä leikkiä laitteella. On valvottava huolellisesti, että laite ja virtajohto eivät ole lasten ulottuvilla käytön aikana.

SÄILYÄ NÄMÄ OHJEET

VAROITUS: TULIPALON, SÄHKÖISKUN TAI HENKILÖVAHINKOJEN VAARAN VÄLTÄMISEKSI:

- VAROITUS:** Poista keittiövälineet astiasta ennen sekoittamista. Muussa tapauksessa astia voi vahingoittua tai särkyä ja seurauksena voi olla henkilövahinkoja.
- VAROITUS:** Teräyksiköt ovat terävät, niitä ei ole lukittu paikalleen ja ne ovat irrotettavat. Käsittele niitä varovasti! Kun käsittelet teräyksiköitä, tartu niihin aina varresta. Muussa tapauksessa voit saada käsiisi haavoja.
- VAROITUS:** Monitasoteräyksikkö on terävä, eikä sitä ole lukittu paikalleen. Jos käytät kaatonokkaa, varmista, että kansi on lukittu kunnolla kiinni kannuun. Jos kaadat kannusta kansi poistettuna, irrota monitasoterä varovasti ennen sitä tarttuen teräyksikön varteen. Muussa tapauksessa voit saada käsiisi haavoja.
- HUOMIO:** Älä sekoita kuumia nesteitä, sillä painetta voi muodostua liikaa, jolloin on olemassa palovammojen vaara.
- HUOMIO:** Emme suosittele jauhaamaan tuotteita missään Nutri Ninja® -kupissa.
- HUOMIO:** Irrota Pro Extractor -teräyksikkö Nutri Ninja -kupista sekoittamisen jälkeen. Älä säilytä aineksia kupissa ennen sekoittamista tai sekoittamisen jälkeen, kun teräyksikkö on kiinnitetty paikalleen. Jotkin elintarvikkeet voivat sisältää aktiivisia ainesosia tai vapauttaa kaasuja, jotka laajenevat suljetussa astiassa. Liiallinen paineen muodostuminen voi aiheuttaa henkilövahinkojen vaaran. Jos haluat säilyttää aineksia kupissa, sulje kuppi ainoastaan Sip & Seal -kannella.
- Älä upota laitetta veteen tai päästä virtajohtoa kosketukseen veden tai muun nesteen kanssa sähköiskuvaaran välttämiseksi.
- ÄLÄ anna lasten käyttää laitetta. Lapsia on valvottava tarkasti, kun laitetta käytetään heidän lähellään. Laite ei ole leikkikalua.
- Älä jätä laitetta koskaan ilman valvontaa käytön aikana.
- Katkaise virta laitteesta ja irrota virtajohto pistorasiasta, kun laite ei ole käytössä, ennen osien kokoamista tai irrottamista sekä käsitellessäsi liikkuvia osia käytön

aikana ja ennen puhdistusta. Irrota pistoke pistorasiasta tarttumalla pistokkeeseen. Älä koskaan vedä virtajohdosta.

- ÄLÄ käytä virtajohtoa väärin. Älä kuljeta laitetta koskaan pitäen kiinni virtajohdosta. Älä irrota pistoketta pistorasiasta kiskaisemalla virtajohdosta, vaan tartu aina pistokkeeseen.
- ÄLÄ käytä laitetta, jos virtajohto tai pistoke on vioittunut. Jos virtajohto tai pistoke vaurioituu, sen vaihto on annettava valmistajan, huoltoosaston tai vastaavan ammattitaitoisen henkilön tehtäväksi vaarojen välttämiseksi.
- ÄLÄ KÄYTÄ laitetta, jos se ei toimi kunnolla, jos se pudonnut lattialle tai veteen, tai jos se on vaurioitunut tai jätetty ulos.
- LAITTEESSA EI OLE HUOLLETTAVISSA OLEVIA OSIA. Virheellinen kokoaminen tai korjaus voi aiheuttaa sähköiskun tai henkilövahinkojen vaaran laitteen käytön aikana. Ota yhteys asiakaspalveluun tai huoltokeskukseen takuunaisten korjausten tai osien vaihdon yhteydessä.
- Käytä laitetta aina kuivalla ja tasaisella alustalla.
- Pidä kädet, hiukset, vaatteet sekä keittiövälineet poissa astiasta käsittelemisen tai sekoittamisen aikana välttääksesi vakavien henkilövahinkojen vaaran tai laitteen vaurioitumisen. Kaavinta saa käyttää vain silloin, kun laite ei ole toiminnassa.
- Väitä koskettamasta liikkuviin osiin.
- ÄLÄ yritä teroittaa teriä.
- ÄLÄ käytä laitetta, jos jompikumpi teräyksikön teristä on vääntynyt tai vahingoittunut muulla tavalla.
- Vahinkojen vaaran välttämiseksi älä koskaan kiinnitä teräyksiköitä astiaan, ellei kannua tai kulhoa ole kiinnitetty kunnolla moottorijalustaan.
- ÄLÄ käytä laitetta kuumien pintojen päällä tai lähellä (esimerkiksi kaasu- tai sähköliesiä tai kuuma uuni).
- Muiden kuin valmistajan suosittelemien varusteiden tai lisälaitteiden samoin kuin säilöntätölkkinen käyttö voi aiheuttaa tulipalon, sähköiskun tai henkilövahinkoja.
- ÄLÄ poista mitään astiaa moottorijalustasta laitteen toiminnan aikana. Irrota laite aina verkkovirrasta, kun se ei ole käytössä.
- Vahinkojen vaaran välttämiseksi älä koskaan laita teräyksiköitä jalustalle ilman, että kannu tai Nutri Ninja® -kuppi on kiinnitetty kunnolla paikalleen.

- Vahinkojen vaaran välttämiseksi älä KOSKAAN käytä laitetta, jos kansi ei ole paikallaan. ÄLÄ yritä ohittaa lukitusmekanismeja. Kun käytät irrotettavia teriä, varmista, että ne on kiinnitetty kunnolla ennen kuin käytät laitetta.
- ÄLÄ altista astioita suurille lämpötilan muutoksille.
- ÄLÄ anna virtajohdon roikkua pöydän tai työtason reunan yli tai koskettaa kuumiin pintoihin, kuten liepeen.
- ÄLÄ täytä astiaa liian täyteen. ÄLÄ ylitä MAX-täyttöviivaa.
- ÄLÄ käytä laitetta tyhjänä.
- Palovammojen vaaran välttämiseksi anna laitteen jäähtyä ennen kuin irrotat osat sekä ennen puhdistusta.
- Laitetta saa käyttää korkeintaan 60 sekunnin ajan 1500 W:n teholla. Jos laite ylikuumenee, lämpösuojajykkin laukeaa ja sammuttaa moottorin. Palauta lämpösuojajykkin irrottamalla laite verkkovirrasta ja antamalla sen jäähtyä noin 15 minuutin ajan, ennen kuin käytät sitä uudelleen.
- Jos laite ylikuormittuu, ohjauspaneelin valot vilkkuvat ja laite sammuu. Irrota laite verkkovirrasta ja anna sen jäähtyä noin 15 minuutin ajan ennen kuin käytät sitä uudelleen.
- Suurin sallittu sykäysten määrä PULSE-toiminnolla on 30 sykäystä. Odota 30 sykäyksen jälkeen 10 minuuttia ennen kuin käytät PULSE-toimintaa uudelleen seuraavilla 30 sykäyksellä.
- Suurin sallittu tehotaso perustuu monitasoterään (kannu), joka käyttää eniten tehoa. Muut suositellut varusteet voivat käyttää huomattavasti vähemmän tehoa tai virtaa.
- Välttääksesi henkilövahingot älä koskaan yritä asettaa Pro Extractor Blades™ -teräyksikköä moottorijalustaan, ennen kuin olet kiinnittänyt teräyksikön Nutri Ninja -kupiin.
- ÄLÄ paina aineksia syöttöputkeen sormien avulla. Käytä aina mukana toimitettua paininta.
- Laitteen varusteet eivät ole mikroaaltouunin kestäviä: mikroaallot voivat vahingoittaa niitä.
- TÄMÄ TUOTE ON TARKOITETTU AINOASTAAN KOTITALOUSKÄYTTÖÖN. Älä käytä laitetta muuhun kuin sen käyttötarkoitusta vastaavaan käyttöön. Älä käytä laitetta ulkona.

Tämä laite vastaa sähkö- ja elektroniikkalaitteiden hävittämistä säätelevää SER-direktiiviä 2012/19/EU.



Tämä merkintä tarkoittaa, että tuotetta ei saa hävittää yhdessä kotitalousjätteiden kanssa missään Euroopan yhteisön alueella. Voit auttaa estämään ympäristölle tai ihmisen terveydelle aiheutuvia mahdollisia haittoja kierrättämällä laitteen vastuullisesti, jolloin edistät samalla materiaalien uusiokäyttöä. Voit toimittaa käytetyn laitteen käytettyjä sähkö- ja elektroniikkalaitteita vastaanottaviin jätehuoltokeskuksiin tai jälleenmyyjälle, jolta tuote on ostettu. Jätehuoltokeskus tai jälleenmyyjä huolehtii tuotteen ympäristöystävällisestä kierrätyksestä.

Tämä laite vastaa Euroopan parlamentin ja neuvoston sähkömagneettista yhteensopivuutta säätelevää direktiiviä (EMC) 2014/30/EY ja sen muutoksia sekä pienjännittdirektiiviä (LVD) 2014/35/EY ja sen muutoksia.

Takuu: Tällä tuotteella on kahden vuoden rajoittamaton takuu, joka kattaa kaikki valmistus- ja materiaalivirheet. Takuu ei vaikuta lakisääteisiin oikeuksiisi. Jos olet tyytymätön tuotteeseen, ota yhteys paikalliseen jälleenmyyjään tai käy sivustolla www.ninjakitchen.eu

Sisältö

Kiitos, että olet
hankkinut Nutri
Ninja® I Ninja®
Blender Auto-iQ®
-monitoimikoneen.

Nutri Ninja I Ninja Blender Auto-iQ -monitoimikoneen osat.....	118
Ennen ensimmäistä käyttöä.....	120
Ninja-sekoittimen kokoaminen ja käyttö.....	121
Nutri Ninja -kuppien kokoaminen ja käyttö.....	123
Kannun ohjelmat, nopeusasetukset ja käyttökohteet.....	125
Nutri Ninja -kuppien ohjelmat, nopeusasetukset ja käyttökohteet.....	125
Puhdistus ja huolto.....	126
Vianmääritysohjeet.....	127

TÄMÄ KÄYTTÖOPAS KOSKEE SEURAAVIA

MALLINUMEROITA:

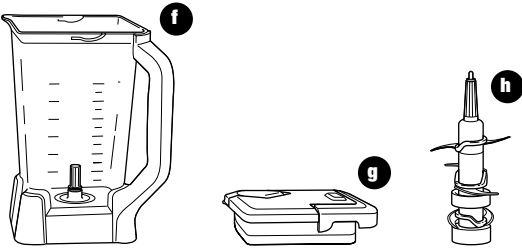
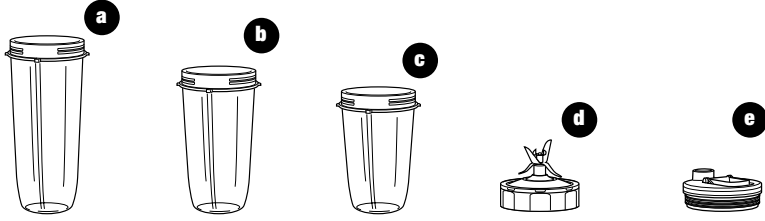
BL642EU 30

TEKNISEET TIEDOT

Jännite: 220–240 V~, 50/60 Hz
Teho: 1500 W
Kannun tilavuus: 2,1 litraa
Nesteen määrä enintään: 2 litraa

Nutri Ninja®
-kupin tilavuus: 500 ml
650 ml
900 ml





- a 900 ml:n Nutri Ninja -kuppi
- b 650 ml:n Nutri Ninja -kuppi
- c 500 ml:n Nutri Ninja -kuppi
- d Pro Extractor Blades™ -teräyksikkö
- e Sip & Seal® -kansi

- f Kannu
- g Sekoitimen kansi, jossa lukituskahva

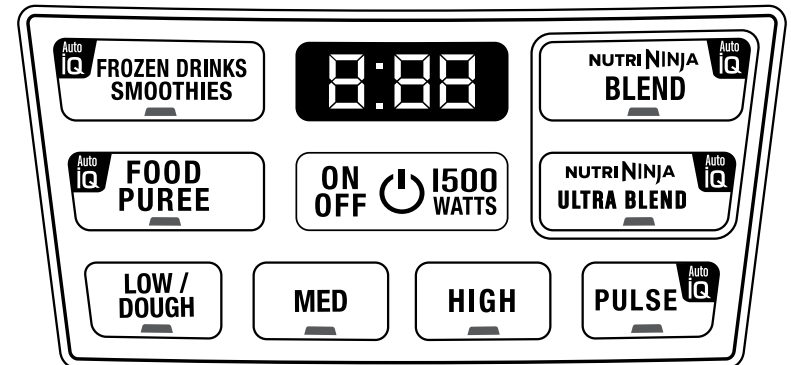
- h Monitasoteräyksikkö (sekoitin)
- i Moottorijalusta

Nutri Ninja® | Ninja® Blender Auto-iQ® -monitoimikone on tehokas, innovatiivinen, tyylikkäästi muotoiltu ja erinomaisesti toimiva laite. Mainio apuväline jokaiseen keittiöön! Nutri Ninja | Ninja Blender Auto-iQ -monitoimikoneen älykkäät ohjelmat koostuvat valmiiksi asetetuista sykäyksistä, sekoituksesta ja tauoista, jotka tekevät työn puolestasi! Erinomaiset tulokset jokaisella käyttökerralla ilman arvailuja! Parhaat lopputulokset saat, kun luet tarkasti kaikki käyttöoppaan sisältämät ohjeet ennen laitteen käyttöä.

Nutri Ninja | Ninja Blender Auto-iQ -monitoimikoneen ominaisuudet:

- Ninja-teräteknologia (patenttia haettu)
- Kannu (suurin nestetilavuus 2 litraa), Nutri Ninja -kupit ja kannet, eivät sisällä BPA:ta
- Tippumaton kaatonokka
- Total Crushing® -teknologia
- Ohjauspaneelin LED-valot ja ajastin
- Tukeva, luistamaton jalusta
- Helposti avattavat älykkäät kannet
- Kolme nopeutta: Low/Dough (hidas/taikina), Medium (keskitaso) ja High (suuri)
- Viisi Auto-iQ-asetusta – Auto-iQ Frozen Drinks/Smoothies (jääjuomat/smoothiet), Auto-iQ Food Puree (soseutus), Nutri Ninja Auto-iQ Blend (sekoitus), Nutri Ninja Auto-iQ Ultra Blend (tehosekoitus) ja Auto-iQ Pulse (pulskaus)
- Nutri Ninja – ravintoaineiden ja vitamiinien uuttaminen*

*Vitamiinipitoisten ja ravinteikkaiden juomien valmistaminen hedelmistä ja vihanneksista.



PIDÄ SEURAAVAT TÄRKEÄT VAROTOIMET MIELESSÄSI LAITTEEN KÄYTÖN AIKANA:

TÄRKEÄÄ: Varmista, että moottorijalusta on kytketty pistorasiaan käyttöä varten.

TÄRKEÄÄ: Älä koskaan lisää aineksia astiaan ennen kuin olet asettanut varusteen paikalleen.

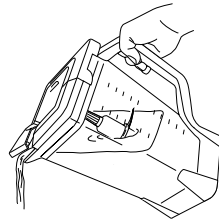
TÄRKEÄÄ: Varusteet eivät ole keskenään vaihtokelpoisia.

TÄRKEÄÄ: ÄLÄ yritä käyttää laitetta ilman kantta.

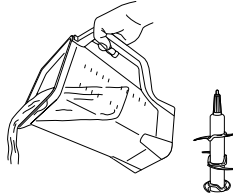
TÄRKEÄÄ: Älä käytä laitetta koskaan tyhjänä.

TÄRKEÄÄ: Laitteen varusteet eivät ole mikroaaltouunin kestäviä: mikroaallot voivat vahingoittaa niitä.

VAROITUS: Monitasoteräyksikkö on terävä, eikä sitä ole lukittu paikalleen. Jos käytät kaatonokkaa, varmista, että kansi on lukittu kunnolla kiinni kannuun. Muussa tapauksessa voit saada käsiisi haavoja.



VAROITUS: Monitasoteräyksikkö on terävä, eikä sitä ole lukittu paikalleen. Jos kaadat kannusta kansi poistettuna, irrota monitasoterä varovasti ennen sitä tarttuen teräyksikön varteen. Muussa tapauksessa voit saada käsiisi haavoja.



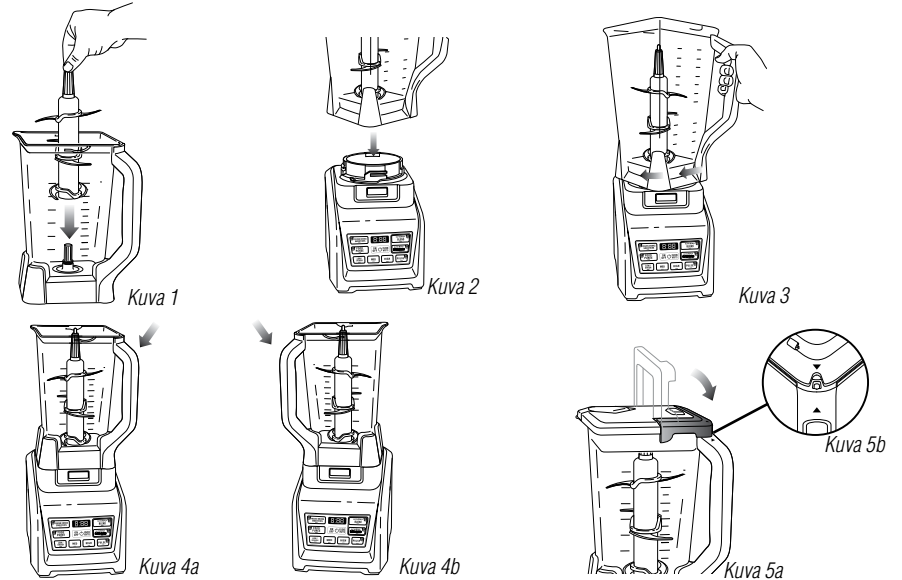
HUOMIO: Älä upota moottorijalustaa veteen tai mihinkään muuhun nesteeseen.

- Poista laitteesta kaikki pakkausmateriaalit ja tarrat. Irrota kaikki osat toisistaan.
- Pese kannet, kannu, Nutri Ninja -kupit ja teräyksiköt lämpimällä pesuainevedellä. Pese teräyksiköt varrellisella tiskiharjalla, jotta vältät koskemasta suoraan teriin.
- VAROITUS:** Käsittele teräyksiköitä varovasti pesun aikana, sillä terät ovat erittäin terävät.
- Käsittele teräyksiköitä varovasti varoen koskettamasta teräviin reunoihin. Huuhtele ja anna ilmakuivua hyvin.
- Kannu, Nutri Ninja -kupit, kannet ja teräyksiköt ovat konepesun kestäviä. Kannet ja teräyksiköt on suositeltavaa pestä yläkorissa. Varmista, että teräyksiköt on irrotettu astioista ennen astianpesukoneeseen laittamista.
- Pyyhi moottorijalusta kostealla liinalla.

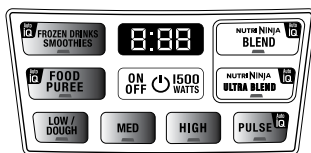
Ninja® -sekoittimen kokoaminen ja käyttö

- VAROITUS:** Käsittele monitasoterää varovasti, sillä terät ovat erittäin terävät.
 - VAROITUS:** Poista keittiövälineet astiasta ennen sekoittamista. Muussa tapauksessa kannu voi vahingoittua tai särkyä ja seurauksena voi olla henkilövahinkoja.
 - VAROITUS:** Älä jätä laitetta koskaan ilman valvontaa käytön aikana.
 - HUOMIO:** Älä sekoita kuumia nesteitä, sillä painetta voi muodostua liikaa, jolloin on olemassa palovammojen vaara.
- TÄRKEÄÄ:** Varmista, että moottorijalusta on kytketty pistorasiaan käyttöä varten.

KOKOAMINEN

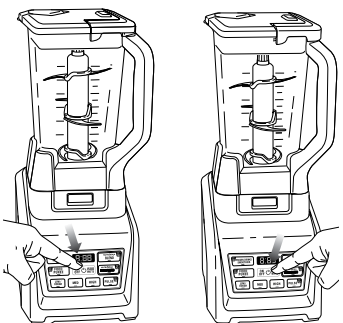


- Lue varoitukset ja huomautukset ennen kuin siirryt vaiheeseen 2.
 - Aseta moottorijalusta puhtaalle, kuivalle ja tasaiselle alustalle, esimerkiksi työtasolle tai pöydälle.
 - Tartu monitasoteräyksikköön varren yläosasta ja aseta se kannun sisällä olevan käyttöakselin päälle. Varmista, että monitasoteräyksikkö on kunnolla paikallaan ja pystysuorassa. **(Kuva 1)**
HUOM. Monitasoteräyksikkö kiinnittyy löysästi käyttöakseliin.
 - Aseta moottorijalusta puhtaalle, kuivalle ja tasaiselle alustalle, esimerkiksi työtasolle tai pöydälle.
 - Kohdistu kannu moottorijalustaan ja laske se jalustan päälle. **(Kuva 2)** Kahvan pitää olla vähän oikealle moottorijalustassa olevasta **LUKON** symbolista.
 - Kierrä kannua myötäpäivään, kunnes se lukkiutuu paikalleen kuuluvasti naksauttaen. **(Kuva 3)**
 - Kannun voi asettaa moottorijalustan päälle kahteen eri asentoon: kahva voi olla oikeassa tai vasemmassa etukulmassa. **(Kuvat 4a ja 4b)**
 - Lisää ainekset kannuun varmistaen, että et ylitä kannun kyljessä olevaa ylintä merkintäviivaa.
HUOM. Kun sekoitat mitä tahansa nesteitä, esimerkiksi juoma- tai smoothiesekoituksia, älä ylitä kannuun merkittyä MAX-merkkiä (2 litraa).
HUOM. Jos haluat lisätä aineksia laitteen toiminnan aikana, avaa kaatonokan korkki ja kaada ainekset aukosta.
 - Pidä kantta kahvan avulla pystysuorassa ja aseta se kannun päälle siten, että kannessa oleva kolmio (♥) tulee kannun kahvassa olevan kolmion (▲) kohdalle. **(Kuva 5a)** Paina kahvaa alas, kunnes kuulet naksahduksen. Kannessa ja sekoituskannun kahvassa olevien kolmioiden **ON OLTAVA** kohdakkain, jotta sekoitin käynnistyy. **(Kuva 5b)**
 - Kiinnitä virtajohto pistorasiaan ja paina virtapainiketta (⏻).
- TÄRKEÄÄ:** Turvallisuuden vuoksi virran merkkivalo (⚡) vilkkuu, eikä moottori käynnisty, jos kannu ja kansi eivät ole kunnolla paikallaan. Kun kannu ja kansi on asetettu kunnolla paikalleen, virran merkkivalo (⚡) palaa jatkuvasti merkkinä siitä, että laite on käyttövalmis.



Kuva 6

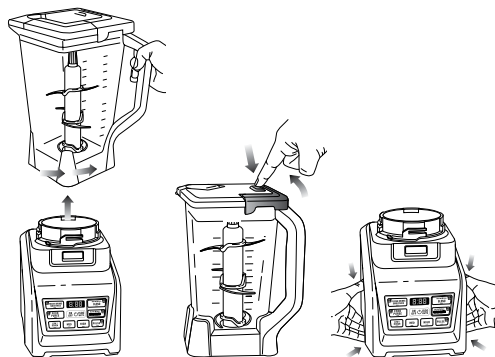
KÄYTTÖ



Kuva 7

Kuva 8

IRROTTAMINEN



Kuva 9

Kuva 10

Kuva 11

HUOM. Nutri Ninja® | Ninja® Blender Auto-iQ® -monitoimikone tunnistaa moottorijalustaan kiinnitetyn astian. Toimintavalot syttyvät sen mukaan, mikä astia on asetettu moottorijalustalle. (Kuva 6)

11 Lue sivun 121 yläosassa esitetyt varoitukset ja huomautukset ennen kuin siirryt vaiheeseen 12.

12 Käynnistä laite painamalla virtapainiketta. Valitse sopiva nopeus tai Auto-iQ-ohjelma. Auto-iQ-ohjelma pysäyttää laitteen automaattisesti ohjelman lopussa. (Kuva 7)

HUOM. Silppua ainekset tasaisesti sykäyksittäin pitäen Auto-iQ Pulse -painiketta painettuna, kunnes koostumus on sopiva.

HUOM. Suurin sallittu sykäysten määrä PULSE-toiminnolla on 30 sykäystä. Odota 30 sykäyksen jälkeen 10 minuuttia ennen kuin käytät PULSE-toimintoa uudelleen seuraavilla 30 sykäyksellä.

13 Voit keskeyttää laitteen toiminnan painamalla valitun nopeuden tai Auto-iQ-ohjelman painiketta toisen kerran. Kun ohjelma keskeytetään, ohjelmapainikkeen valo vilkkuu, kunnes jatkat ohjelmaa painamalla painiketta uudelleen.

14 Kun koostumus on sopiva, pysäytä laite painamalla virtapainiketta (⏻) ja odota, kunnes monitasoterä lakkaa pyörimästä. (Kuva 8)

15 Irrota kannu jalustasta kiertämällä sitä vastapäivään ja nostamalla pois. (Kuva 9)

⚠ **HUOMIO:** Älä koskaan työnnä käsiäsi kannun sisään, sillä terät ovat erittäin terävät. Irrota kannun kylkiin tarttuneet ainekset aina lastan avulla.

16 Avaa kaatonokan korkki ja tyhjennä sisältö kaatonokan kautta.

17 Jos koostumus on sakeampaa, poista ensin kansi painamalla vapautuspainiketta ja vetämällä kannen kahva ylös 90 asteen kulmaan, jolloin kannen voi nostaa pois kannun päältä. Irrota monitasoteräyksikkö sen jälkeen varovasti tarttuen kiinni varren yläosasta. Aseta monitasoteräyksikkö sivuun työskentelyalueelta, jotta et vahingossa kosketa siihen. Tyhjennä lopuksi kannun sisältö. (Kuva 10)

18 Varmista, että laite on irrotettu pistorasiasta, kun se ei ole käytössä.

19 Irrota moottorijalusta työtason tai pöydän pinnasta laittamalla kädet moottorijalustan kylkien alle ja vetämällä laitetta varovasti ylöspäin itseäsi kohti. (Kuva 11)

⚠ **VAROITUS:** Käsittele Pro Extractor Blades™ -teräyksikköä varovasti, sillä terät ovat erittäin terävät.

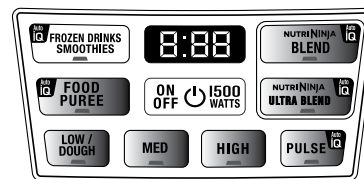
⚠ **VAROITUS:** Poista keittiövälineet astiasta ennen sekoittamista. Muussa tapauksessa Nutri Ninja -kuppi voi vahingoittua tai särkyä ja seurauksena voi olla henkilövahinkoja.

⚠ **VAROITUS:** Älä jätä laitetta koskaan ilman valvontaa käytön aikana.

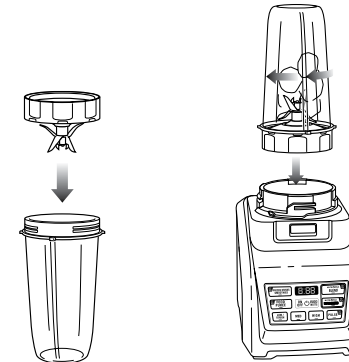
⚠ **HUOMIO:** Älä sekoita kuumia nesteitä, sillä painetta voi muodostua liikaa, jolloin on olemassa palovammojen vaara.

⚠ **HUOMIO:** Irrota Pro Extractor -teräyksikkö Nutri Ninja -kupista sekoittamisen jälkeen. Älä säilytä aineksia kupissa ennen sekoittamista tai sekoittamisen jälkeen, kun teräyksikkö on kiinnitetty paikalleen. Jotkin elintarvikkeet voivat sisältää aktiivisia ainesosia tai vapauttaa kaasuja, jotka laajenevat suljetussa astiassa. Liiallinen paineen muodostuminen voi aiheuttaa henkilövahinkojen vaaran. Jos haluat säilyttää aineksia kupissa, sulje kuppi ainoastaan Sip & Seal -kannella tai kannun kannella.

KOKOAMINEN



Kuva 1



Kuva 2

Kuva 3

TÄRKEÄÄ: Kun käsittelet pehmeitä ja kuivia aineksia, kuten kuivaa leipää tai juustoa, käytä nopeita ja lyhyitä, sekunnin mittaisia sykäyksiä. Älä täytä astiaa liian täyteen, jotta laite ei ylikuume. Anna laitteen jäähtyä jokaisen käytön jälkeen.

HUOM. Nutri Ninja | Ninja® Blender Duo Auto-iQ® -monitoimikone tunnistaa moottorijalustaan kiinnitetyn astian. Toimintavalot syttyvät sen mukaan, mikä astia on asetettu moottorijalustalle. (Kuva 1)

1 Lue varoitukset ja huomautukset ennen kuin siirryt vaiheeseen 2.

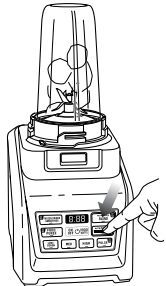
2 Aseta moottorijalusta puhtaalle, kuivalle ja tasaiselle alustalle, esimerkiksi työtasolle tai pöydälle. Paina moottorijalustaa alaspäin varmistaaksesi, että imukupit tarttuvat kunnolla työtasoon tai pöytään.

3 Lisää ainekset Nutri Ninja -cuppiin.

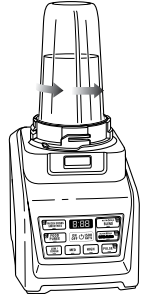
4 Aseta Pro Extractor -teräyksikkö kupin päälle ja kierrä teräyksikköä myötäpäivään tiukasti kiinni. (Kuva 2)

5 Käännä Nutri Ninja -kuppi ylösalaisin ja aseta se moottorijalustan päälle kohdistaan kupin kielekkeet moottorijalustaan. Kierrä Nutri Ninja -kuppiä myötäpäivään, kunnes se lukkiutuu paikalleen kuuluvasti naksauten. (Kuva 3)

KÄYTTÖ

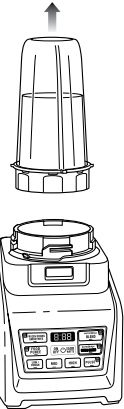


Kuva 4



Kuva 5

IRROTTAMINEN



Kuva 6



Kuva 7

6 Lue sivulla 123 esitetyt varoitukset ja huomautukset ennen kuin jatkat.

7 Paina virtapainiketta ja valitse sopiva nopeus tai Auto-iQ-ohjelma. **(Kuva 4)** Auto-iQ-ohjelma pysäyttää laitteen automaattisesti ohjelman lopussa.

8 Voit keskeyttää laitteen toiminnan painamalla valitun nopeuden tai Auto-iQ-ohjelman painiketta toisen kerran. Kun ohjelma keskeytetään, ohjelmapainikkeen valo vilkkuu, kunnes jatkat ohjelmaa painamalla painiketta uudelleen.

9 Kun koostumus on sopiva, pysäytä laite painamalla virtapainiketta ja odota, kunnes Pro Extractor -teräyksikkö lakkaa pyörimästä. Poista Nutri Ninja® -kuppi kiertämällä vastapäivään ja vetämällä suoraan ylöspäin. **(Kuvat 5 ja 6)**

HUOM. Älä täytä astiaa liian täyteen! Älä lisää aineksia yli MAX-täyttöviivan roiskumisen välttämiseksi.

10 Käännä kuppi pystyyn ja irrota Pro Extractor -teräyksikkö kiertämällä teräyksikköä vastapäivään. **(Kuva 7)**

11 Älä säilytä sekoitettuja aineksia kupissa silloin, kun Pro Extractor -terät on kiinnitetty paikalleen.

12 Aseta Sip & Seal -kansi tai nokkakansi Nutri Ninja -kupin päälle, sulje kiertämällä ja nauti juomasta!

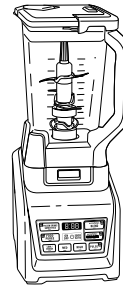
13 Jos säilytät juoman kupissa, käytä kantena Sip & Seal -kanta tai nokkakantta.

14 Säilytä Pro Extractor -terät tyhjiin kuppiin kiinnitettynä silloin, kun terät eivät ole käytössä.

HUOM. Sip & Seal -kansi ei ole tarkoitettu käytettäväksi XL-kokoisen monen annoksen (1,4 l) Ninja-astian kanssa.

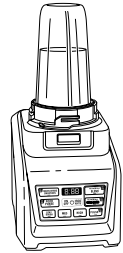
15 Varmista, että moottorijalusta on irrotettu pistorasiasta, kun laite ei ole käytössä.

16 Irrota moottorijalusta työtason tai pöydän pinnasta laittamalla kädet moottorijalustan kylkien alle ja vetämällä laitetta varovasti ylöspäin itseäsi kohti.



TOIMINTA	ASTIA	TERÄN TYYPPI	NOPEUS tai OHJELMA	AINEKSET / VALMISTETAVA TUOTE
Jääjuomat/jäämurska	Kannu	Monitasoteräyksikkö	Auto-iQ® Frozen Drinks/Smoothies	Jää Jääjuomat Smoothiet
Soseutus	Kannu	Monitasoteräyksikkö	Auto-iQ Food Puree	Smoothiet Keitot* Pirtelöt

Nutri Ninja® -kupin ohjelmat, nopeusasetukset ja käyttökohteet



TOIMINTA	ASTIA	TERÄN TYYPPI	NOPEUS tai OHJELMA	AINEKSET / VALMISTETAVA TUOTE
Smoothiet	Nutri Ninja® -kuppi XL-kokoinen monen annoksen (1,4 l) Ninja-astia Ruostumattomasti teräksestä valmistettu Ninja®-kuppi	Pro Extractor Blades™ -teräyksikkö	Nutri Ninja Auto-iQ Blend	Smoothiet Jäähdytetyt juomat Pirtelöt Proteiinijuomat
Vihersmoothiet	Nutri Ninja -kuppi XL-kokoinen monen annoksen (1,4 l) Ninja-astia Ruostumattomasti teräksestä valmistettu Ninja-kuppi	Pro Extractor Blades™ -teräyksikkö	Nutri Ninja Auto-iQ Ultra Blend	Jäiset hedelmät Jäiset vihannekset Lehtikaali Selleri Pinaatti Siemenet Jää
Raastaminen	Nutri Ninja -kuppi	Pro Extractor Blades™ -teräyksikkö	Auto-iQ Pulse Nutri Ninja Auto-iQ Blend High	Juustoraaste Leivänmurut/ korppujauho
Silppuaminen	Nutri Ninja -kuppi	Pro Extractor Blades™ -teräyksikkö	Auto-iQ Pulse Nutri Ninja Auto-iQ Blend High	Salsa Vihannekset Pähkinät

TÄRKEÄÄ: Älä käytä laitetta neljää minuuttia pidempään kerrallaan, jotta se ei ylikuumene.

* Kun sekoitat kastikkeita ja keittoja, varmista ensin, että ne ovat jäähtyneet huoneenlämpötilaan: Ninja®-astioita ei ole tarkoitettu kuumien nesteiden sekoittamiseen.

PUHDISTUS

▲ HUOMIO: Varmista, että moottorijalusta on irrotettu pistorasiasta ennen kuin kiinnität tai irrotat mitään varustetta sekä ennen puhdistusta.

▲ HUOMIO: ÄLÄ upota moottorijalustaa veteen tai mihinkään muuhun nesteeseen.

1 Irrota kaikki osat toisistaan.

2 **Käsinpesu:** Pese kulhot, kannet, teräyksiköt ja varusteet lämpimällä pesuainvedellä. Pese teräyksiköt varrellisella tiskiharjalla, jotta vältät koskemasta suoraan teriin. Käsittele teräyksiköitä varovasti varoen koskettamasta teräviin reunoihin. Huuhtelee ja anna ilmakuivaa hyvin.

Astianpesukone: Kulhot, kannet, teräyksiköt ja varusteet ovat konepesun kestäviä. Kannet ja teräyksiköt on suositeltavaa pestä yläkorissa. Varmista, että teräyksiköt on irrotettu astioista ennen astianpesukoneeseen laittamista.

▲ VAROITUS: Käsittele teräyksiköitä varovasti pesun aikana, sillä terät ovat erittäin teräviä. Terien koskettaminen voi aiheuttaa haavoja.

3 Pyyhi moottorijalusta kostealla liinalla.

Jos laite tarvitsee huoltoa, soita asiakaspalveluun, puh. 0800 862 0453.

SÄILYTTÄMINEN

1 Säilytä Nutri Ninja® | Ninja® Blender Duo™ AUTO-iQ™ -monitoimikone pystyasennossa teräyksikkö vastaavan kulhon/kannun sisällä ja kansi asetettuna paikalleen. Älä laita mitään laitteen päälle. Säilytä muut varusteet turvallisessa paikassa, jossa ne eivät pääse vaurioitumaan eivätkä aiheuta vaaraa. Kierrä virtajohto löysästi moottorijalustan ympärille.

HUOM. Älä säilytä sekoitettuja tai sekoittamattomia aineksia Nutri Ninja -kupissa, kun teräyksikkö on kiinnitetty paikalleen.

MOOTTORIN TERMOSTAATIN PALAUTTAMINEN

Nutri Ninja® | Ninja® Blender Auto-iQ® -monitoimikoneessa on turvajärjestelmä, joka estää laitteen moottorin ja käyttölaitteen vaurioitumisen, jos laite vahingossa ylikuormittuu. **Jos laite ylikuormittuu, moottori sammuu. Anna laitteen jäähtyä noin 15 minuutin ajan.** Lämpösuojajytkin palautetaan seuraavasti:

1 Irrota laite pistorasiasta.

2 Poista ja tyhjennä astia ja varmista, että ruoka-aineita ei ole juuttunut teräyksikköön.

3 Anna laitteen jäähtyä noin 15 minuutin ajan.

4 Kiinnitä astia takaisin jalustaan ja kytke laite uudelleen pistorasiaan.

5 Käytä laitetta kuten aikaisemmin varmistaen, että et ylitä suositeltuja maksimimääriä.

ONGELMAT	MAHDOLLISET SYYT JA RATKAISUT
Moottori ei käynnisty tai teräyksikkö ei pyöri.	Varmista, että astia on lukittu kunnolla kiinni moottorijalustaan. Tarkista, että kansi on tiukasti astian päällä oikeassa asennossa (kohdistusnuolet). Laite on kytketty pois päältä. Käynnistä laite painamalla virtapainiketta (⏻). Varmista, että pistoke on kiinnitetty kunnolla pistorasiaan. Tarkista sulake tai suojakatkaisin. Laite on ylikuormittunut. Laite pysähtyy ja virran merkkivalo vilkkuu. Irrota laite pistorasiasta ja odota noin 15 minuuttia ennen kuin käytät sitä uudelleen. Laite on ylikuumentunut. Irrota laite pistorasiasta ja odota noin 15 minuuttia ennen kuin käytät sitä uudelleen. Varmista, että laite ei ole ylikuormittunut.
Ainekset silppuuntuvat epätasaisesti.	Syynä on joko se, että silppuat liian paljon aineksia yhdellä kertaa tai että palaset eivät ole samankokoisia. Silppua pienempiä määriä kerrallaan.
Ainekset silppuuntuvat liian hienoksi tai ovat liian vetisiä.	Aineksia on silputtu liikaa. Käytä silppuamisessa Auto-iQ® Pulse -toimintoa, jotta voit seurata toimintaa.
Aineksia kerääntyy kannen päälle tai astian kylkiin.	Seos on liian paksu. Lisää nestettä.
Jääpaloista ei tule murskaa.	Älä käytä jääpaloja, jotka ovat seisoneet pitkään tai alkaneet sulaa. Käytä suoraan pakastimesta otettuja jääpaloja. Aloita sekoittaminen muutamalla sykäyksellä ja siirry sen jälkeen jatkuvaan sekoittamiseen.
Moottorijalusta ei tartu työtasoon tai pöytään.	Varmista, että pöydän pinta ja imukuppijalat ovat puhtaat. Imukuppijalat tarttuvat vain tasaiseen pintaan. Imukuppijalat EIVÄT tartu puuhun, kaakeliin ja karheisiin pintoihin. ÄLÄ yritä käyttää laitetta moottorijalusta kiinnitettynä pintaan, joka ei ole tukeva (leikkuulauta, tarjotin, lautaset jne.).
Näytössä näkyy virheilmoitus (Err).	Ninja® ei pysty tunnistamaan jalustalla olevaa astiaa. Yrität ehkä käyttää ohjelmaa, joka ei ole tarkoitettu jalustalla olevalle astialle. Ohjelmien merkkivalot syttyvät ilmoittaen, mitkä ohjelmat ovat käytettävissä kullekin astialle.
Punainen merkkivalo vilkkuu.	Laitetta ei ole koottu oikein. Turvallisuuden vuoksi laite voidaan käynnistää vain, kun se on koottu oikein. Lue tämän inspiraatio-oppaan kokoamista käsittelevät sivut.

VIKTIG SÄKERHETSINFORMATION

Endast för hemmabruk

NÄR MAN ANVÄNDER ELEKTRISKA ANORDNINGAR MÅSTE MAN ALLTID OBSERVERA GRUNDLÄGGANDE SÄKERHETSFORESKRIFTER, INKLUSIVE FÖLJANDE:

LÄS ALLA INSTRUKTIONER INNAN DU ANVÄNDER DIN NUTRI NINJA® I NINJA® BLENDER WITH AUTO-IQ®-TEKNOLOGI.

⚠ VARNING: Förlängningssladdar rekommenderas inte för användning med denna produkt.

⚠ VARNING: Knivarna är inte påmonterade på enheten. De är avtagbara och mycket vassa. Hantera varsamt!

⚠ FÖRSIKTIGHET: För att undvika fara på grund av oavsiktlig återställning av den termiska strömbrytaren får den här apparaten inte matas med en extern kopplingsanordning som exempelvis en timer, eller anslutas till en krets som regelbundet slås på och av på anläggningen.

VIKTIGT: Den här apparaten är inte avsedd att användas av personer med nedsatt fysisk, sensorisk eller psykisk förmåga, eller som saknar erfarenhet eller kunskap, om de inte övervakas eller får instruktioner om apparatens användning av en person som är ansvarig för deras säkerhet.

Barn får inte använda eller leka med den här apparaten. Noggrann uppsikt krävs för att hålla apparaten och sladden utom räckhåll för barn under användning.

⚠ VARNING: FÖR ATT MINSKA RISK FÖR ELDSVÅDA, ELSTÖTAR ELLER SKADA:

- 1 **⚠ VARNING:** Ta bort tillbehör innan beredning. Om inte kan det orsaka skada på burken eller få den att spricka, vilket kan leda till personskada.
- 2 **⚠ VARNING:** Knivseten är vassa, inte fastlåsta och löstagbara, hantera varsamt. När du hanterar knivseten, håll dem alltid i skaftet. Om inte, leder det till risk för skärskador.
- 3 **⚠ VARNING:** Knivarna är vassa och inte låsta på plats. Om du använder hållpip, säkerställ att locket är ordentligt låst på tillbringaren. För att hålla utan lock, ta först tag i skaftet på kniven och ta ut den. Om inte, leder det till risk för skärskador.
- 4 **⚠ FÖRSIKTIGHET:** Mixa inte varma vätskor, det kan leda till att övertryck bildas och resultera i att användaren brännskadats.
- 5 **⚠ FÖRSIKTIGHET:** Vi rekommenderar inte malning i någon av våra Nutri Ninja®-bägare.
- 6 **⚠ FÖRSIKTIGHET:** Ta bort Pro Extractor Blades-knivarna från Nutri Ninja-bägaren när mixningen är klar. Förvara inte ingredienserna innan eller efter mixning i behållaren med knivarna monterade. Vissa livsmedel kan innehålla aktiva ingredienser eller släppa ut gaser som kommer att expandera om de lämnas i en sluten behållare, vilket resulterar i en alltför stor tryckupbyggnad som kan innebära en risk för skada. För ingrediensförvaring i behållaren, använd endast Sip & Seal-locket för att täcka.
- 7 För att skydda mot elektriska stötar, sänk inte ned apparaten i vätska och låt inte nätsladden komma i kontakt med vatten eller någon annan vätska.
- 8 LÅT INTE barn använda apparaten. Noggrann uppsikt krävs när apparaten används i närheten av barn. Detta är ingen leksak.
- 9 Lämna aldrig apparaten utan uppsikt när den används.
- 10 Stäng av apparaten och dra ut nätsladden från eluttaget när den inte används, innan delar monteras eller tas bort, vid åtkomst av tillbehörsdelar som rör sig under användning och innan rengöring. Ta tag i stickproppen och dra ut den från eluttaget för att koppla ur den. Dra aldrig i nätsladden.

- 11 MISSBRUKA INTE nätsladden. Bär aldrig apparaten i nätsladden eller dra i den för att koppla från den från eluttaget; ta i stället tag i stickproppen och dra för att koppla ifrån den.
- 12 ANVÄND INTE med skadad sladd eller stickpropp. Om elkabeln eller stickproppen är skadad måste den bytas ut av tillverkaren, dess serviceverkstad eller liknande kvalificerade personer för att undvika en fara.
- 13 ANVÄND INTE APPARATEN om den inte fungerar, har tappats i vatten, skadats eller lämnats utomhus.
- 14 INGA DELAR KAN REPARERAS. Felaktig återmontering eller reparation kan innebära en risk för elstötar eller personskada när apparaten används. Kontakta kundservice eller servicecenter för reparationer eller för att ersätta delar enligt garantin.
- 15 Använd alltid apparaten på en torr, jämn yta.
- 16 Håll händer, hår, kläder och redskap utom räckhåll för behållaren under bearbetning eller mixning för att minska risken för allvarliga personskada eller skada på apparaten. Du kan använda en spatel men bara när apparaten inte är igång.
- 17 Undvik kontakt med rörliga delar.
- 18 FÖRSÖK INTE att vässa knivarna.
- 19 ANVÄND INTE apparaten om är knivsetet är böjt eller skadat.
- 20 För att minska risken för skada, montera aldrig staplade knivar i behållaren utan att tillbringaren eller skålen är korrekt anslutna till motorenheten.
- 21 ANVÄND INTE den här apparaten på eller i närheten av heta ytor (som till exempel gas- eller elbrännare eller i en uppvärmd ugn).
- 22 Att använda anordningar eller tillbehör inklusive konservburkar, som tillverkaren inte har rekommenderat, kan leda till eldsvåda, elektrisk stöt eller personskada.
- 23 TA INTE bort en behållare från motorenheten medan apparaten är igång. Koppla alltid ur enheten när den inte används.
- 24 För att minska risken för skada, montera aldrig staplade knivar i behållaren utan att tillbringaren eller Nutri Ninja®-skålen är korrekt anslutna till motorenheten.
- 25 För att minska risken för skada, använd ALDRIG apparaten utan att locket är på plats; FÖRSÖK INTE att upphäva eller koppla förbi låsmekanismen. När du använder avtagbara knivar, säkerställ att de är korrekt installerade innan du använder apparaten.
- 26 UTSÄTT INTE behållare för extrema temperaturförändringar.
- 27 LÅT INTE nätsladden hänga över kanten på bordet eller bänken eller vidröra heta ytor som till exempel spisen.
- 28 Överfyll INTE. Överskrid INTE "MAX"-märket.
- 29 ANVÄND INTE apparaten när den är tom.
- 30 För att minska risken för brännskador, låt apparaten svalna innan du tar bort delar och innan rengöring.
- 31 Max PÅ-tid är 60 sekunder vid en belastning på 1500W. Om apparaten överhettas aktiveras en termobrytare som stänger av motorn. För att återställa apparaten, koppla ur den och låt den svalna i ungefär 15 minuter innan du använder den igen.
- 32 Om enheten överbelastas kommer lamporna på kontrollpanelen att blinka och enheten att stängas av. Koppla ur enheten och låt den svalna i ungefär 15 minuter innan du använder den igen.
- 33 Maximal upprepning av PULS är 30 pulser. Låt 10 minuter passera efter 30 pulser innan du kör PULS-funktionen upp till ytterligare 30 pulser.
- 34 Maximal märkeffekt är baserad på kniven (tillbringare) som driver den högsta effekten och andra rekommenderade tillbehör kan dra betydligt mindre effekt eller ström.
- 35 För att undvika risk för skador, försök aldrig att placera Pro Extractor Blade™ på motorenheten utan att först ha monterat kniven på Nutri Ninja-bägaren.
- 36 Tryck INTE in mat i rännan med fingrarna. Använd alltid påskjutaren som tillhandahålls.
- 37 Apparats tillbehör är inte avsedda att användas i mikrovågsugnen eftersom det kan leda till skador på tillbehören.
- 38 DENNA PRODUKT ÄR ENDAST AVSEDD FÖR HUSHÅLLSBRUK. Använd inte den här apparaten för någonting annat än dess avsedda användning. Ej för utomhusbruk.

SPARA DESSA INSTRUKTIONER

Denna apparat uppfyller WEEE-direktivet 2012/19/EU beträffande avfallshantering av elektrisk och elektronisk utrustning (WEEE).



Denna märkning anger att produkten inte ska kasseras med annat hushållsavfall inom EU. För att undvika skador på miljön eller människors hälsa på grund av okontrollerad avfallshantering, återvinn den ansvarsfullt för att främja en hållbar återanvändning av material. För att returnera använd enhet, använd ditt returnerings- och insamlingsystem, eller kontakta återförsäljaren där produkten köptes. De kan ta denna produkt till en miljösäker återvinning.

Denna apparat överensstämmer med EU-direktivet för elektromagnetisk kompatibilitet (EMC) 2014/30/EC och dess revisioner, samt lågspänningsdirektivet (LVD/Low Voltage Directive) 2014/35/EC och dess revisioner.

Garanti: Denna produkt är ovillkorligen garanterad under två år mot alla defekter i arbete och material. Garantin påverkar inte dina lagstadgade rättigheter. Om produkten visar sig vara otillfredsställande, kontakta din lokala återförsäljare eller besök www.ninjakitchen.eu

MODELLER SOM OMFATTAS AV DEN HÄR BRUKSANVISNINGEN:

BL642EU 30

TEKNISKA SPECIFIKATIONER

Spänning: 220–240 V~, 50/60 Hz.
Effekt: 1500W
Tillbringarens kapacitet: 2,1 l
Max vätska: 2 l

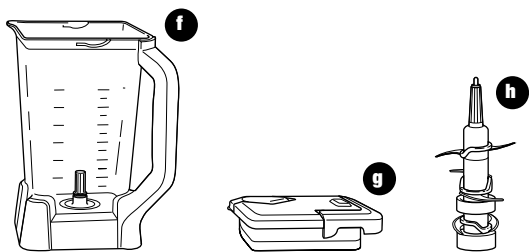
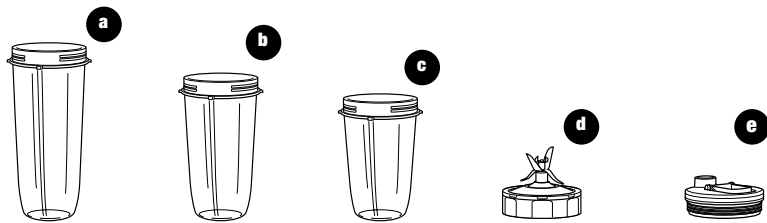
Nutri Ninja®
-bägarens kapacitet: 500ml
650ml
900ml



Innehåll

Tack för att du har köpt Nutri Ninja® I Ninja® Blender with Auto-iQ®-teknologi.

Lär känna din Nutri Ninja I Ninja Blender with Auto-iQ	132
Innan första användning	134
Montering och användning av Ninja Blender	135
Montering och användning av Nutri Ninja bägare.....	137
Program, hastighetsinställningar och användningsområden för tillbringaren	139
Program, hastighetsinställningar och användningsområden för Nutri Ninja bägarna	139
Skötsel & underhåll	140
Felsökningsguide	141



- a 900 ml Nutri Ninja-bägare
- b 650 ml Nutri Ninja-bägare
- c 500 ml Nutri Ninja-bägare
- d Pro Extractor Blades™-knivar
- e Sip & Seal®-lock

- f Tillbringare
- g Mixerlock med låshandtag
- h Knivar (mixer)

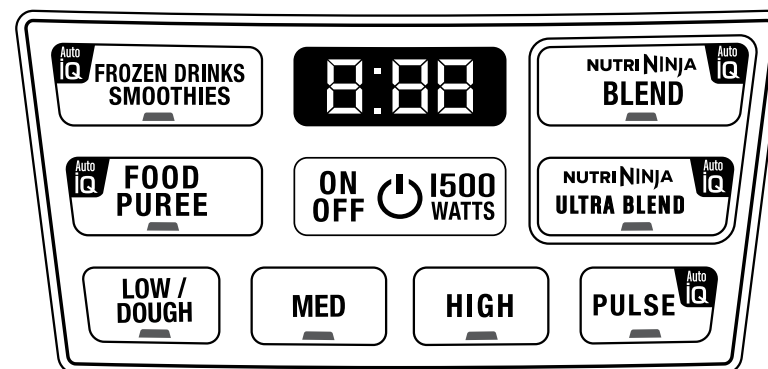
- i Motorenhet

Nutri Ninja® | Ninja® Blender with Auto-iQ®-teknologi är ett högeffektivt innovativt verktyg med en elegant design och enastående prestation, en verklig tillgång i alla kök. Nutri Ninja | Ninja Blender with Auto-iQ-teknologi har intelligenta program som kombinerar puls-, mixnings- och pausmönster som gör jobbet åt dig! Få fantastiska resultat varje gång utan gissningslekar! För bästa resultat, läs alla instruktioner i manualen noggrant innan du använder apparaten.

Nutri Ninja | Ninja Blender with Auto-iQ-teknologi Egenskaper:

- Patentsökt Ninja knivteknologi
- BPA-fri tillbringare (maximal vätskekapacitet 2 l), Nutri Ninja-bägare och lock
- Droppfri hällpip
- Total Crushing®-teknologi
- Kontrollpanel med lysdioder och timer
- Massiv, halkfri bas
- Smart lockteknologi för enkel frigöring
- 3 hastigheter: Låg/deg, medium och hög
- 5 Auto-iQ-inställningar - Auto-iQ frysta drinkar/smoothies, Auto-iQ matpuré, Nutri Ninja Auto-iQ Blend, Nutri Ninja Auto-iQ Ultra Blend och Auto-iQ Pulse
- Nutri Ninja extraktion av näringsämnen & vitaminer

*Extrahera en dryck som innehåller vitaminer och näringsämnen från frukt och grönsaker.



HA DESSA VIKTIGA SÄKERHETSÅTGÄRDER I ÅTANKE NÄR DU ANVÄNDER APPARATEN:

VIKTIGT: Säkerställ att motorenheten är inkopplad för användning.

VIKTIGT: Tillsätt aldrig ingredienser i behållaren innan kniven sitter på plats.

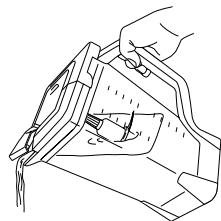
VIKTIGT: Knivarna kan inte bytas ut.

VIKTIGT: FÖRSÖK INTE att använda apparaten utan lock.

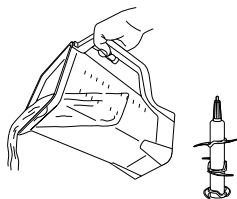
VIKTIGT: Kör aldrig apparaten tom.

VIKTIGT: Apparats tillbehör är inte avsedda att användas i mikrovågsugnen eftersom det kan leda till skador på tillbehören.

⚠ VARNING: Knivarna är vassa och inte låsta på plats. Om du använder hållpip, säkerställ att locket är ordentligt låst på tillbringaren. Om inte, leder det till risk för skärskador.



⚠ VARNING: Knivarna är vassa och inte låsta på plats. För att hålla utan lock, ta först tag i skaftet på kniven och ta ut den. Om inte, leder det till risk för skärskador.



⚠ FÖRSIKTIGHET: Doppa inte motorenheten i vatten eller någon annan vätska.

- 1 Ta bort allt förpackningsmaterial och etiketter från apparaten. Separera/ta bort alla delar från varandra.
- 2 Diska lock, tillbringare, skål, Nutri Ninja-bägare och knivar i varmt tvålsvatten. När knivarna diskas, använd diskborste för att undvika att händerna kommer i kontakt med knivbladen.

⚠ VARNING: Hantera knivseten varsamt när du diskas dem eftersom knivarna är vassa.

- 3 Hantera knivarna varsamt för att undvika kontakt med skarpa kanter. Skölj och lufttorka ordentligt.
- 4 Tillbringare, Nutri Ninja-bägarna, locken och knivarna kan alla diskas i diskmaskin. Vi rekommenderar att du placerar locken och knivarna på den översta hyllan. Se till att knivarna har tagits bort från behållarna innan du lägger in dem i diskmaskinen.
- 5 Torka av motorenheten med en fuktig trasa.

Montering och användning av Ninja® Blender

- ⚠ VARNING:** Hantera knivarna varsamt när du diskas dem eftersom de är mycket vassa.
 - ⚠ VARNING:** Ta bort tillbehör innan beredning. Om inte, kan det orsaka skada på bägaren eller få den att spricka, vilket kan leda till personskada.
 - ⚠ VARNING:** Lämna aldrig apparaten utan uppsikt när den används.
 - ⚠ FÖRSIKTIGHET:** Mixa inte varma vätskor, det kan leda till att övertryck bildas och resultera i att användaren brännskadas.
- VIKTIGT:** Säkerställ att motorenheten är inkopplad för användning.

MONTERING

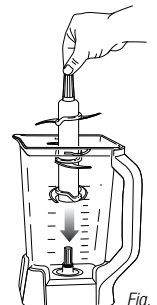


Fig. 1

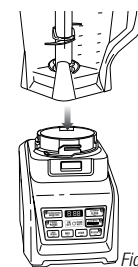


Fig. 2

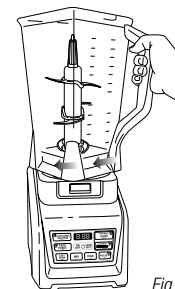


Fig. 3

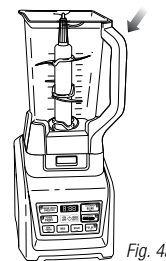


Fig. 4a

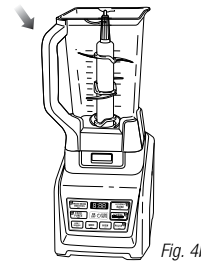


Fig. 4b

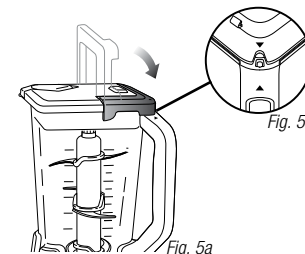


Fig. 5a

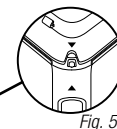


Fig. 5b

- 1 Läs varnings- och försiktighetstexterna ovan innan du fortsätter till nummer 2.
- 2 Placera motorenheten på en ren, torr, jämn yta som exempelvis en bänk eller bordsskiva.
- 3 Håll det knivarna längst upp på skaftet, placera den på drivaggregatet inuti tillbringaren. Säkerställ att knivarna sitter fast ordentligt och står upprätt. **(Fig. 1)**
OBS! Kniven kommer att sitta löst på drivaggregatet.
- 4 Placera motorenheten på en ren, torr, jämn yta som exempelvis en bänk eller bordsskiva.
- 5 Rikta in och sänk beredningskålen på motorenheten. **(Fig. 2)** Handtag bör riktas in en aning till höger om "LÅS"-symbolen på motorenheten.
- 6 Roter tillbringaren medurs tills den låses på plats (du kommer att höra ett klick när låset är aktiverat). **(Fig. 3)**
- 7 Tillbringaren kan placeras på motorenheten på två sätt; handtaget kan vara i det främre högra hörnet eller det främre vänstra hörnet. **(Fig. 4a, Fig. 4b)**
- 8 Tillsätt ingredienser i tillbringaren, se till att de inte överskrider den högsta uppmätta markeringslinjen på sidan av tillbringaren.

OBS! När du mixer vätskor, som exempelvis blandningar av drinkar eller smoothies, överskrid inte märket för "MAX VÄTSKA" (2 l) på tillbringaren.

OBS! Om du behöver tillsätta ytterligare ingredienser medan apparaten arbetar, öppna locket på hållpipen och håll i ingredienserna genom öppningen.

- 9 Håll locket i handtaget i upprätt position, placera det ovanpå tillbringaren genom att rikta in triangeln (▲) placerad på locket med triangeln (▼) placerad på tillbringarens handtag. **(Fig. 5A)** Tryck ner handtaget tills du hör ett klick. Triangeln på locket och beredningskålen handtag **MÅSTE** ligga i linje för att mixern ska starta. **(Fig. 5b)**
- 10 Anslut nätsladden till eluttaget och tryck på strömbrytaren (⏻).

VIKTIGT: Som en säkerhetsåtgärd kommer strömbrytaren (⏻) att blinka och motorn kommer inte att fungera om tillbringaren och locket inte är korrekt installerade. När tillbringaren och locket är installerade korrekt kommer strömbrytarens lampa (⏻) att lysa med fast sken och indikera att apparaten är redo för användning.

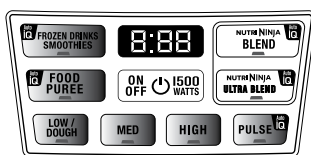


Fig. 6

- ⚠ **WARNING:** Hantera Pro Extractor Blades™-knivarna varsamt när du diskar dem eftersom de är vassa.
- ⚠ **WARNING:** Ta bort tillbehör innan beredning. Om inte kan det orsaka skada på Nutri Ninja-bågaren eller få den att spricka, vilket kan leda till personskada.
- ⚠ **WARNING:** Lämna aldrig apparaten utan uppsikt när den används.
- ⚠ **FÖRSIKTIGHET:** Mixa inte varma vätskor, det kan leda till att övertryck bildas och resultera i att användaren brännskadas.
- ⚠ **FÖRSIKTIGHET:** Ta bort Pro Extractor Blades-knivarna från Nutri Ninja-bågaren när mixningen är klar. Förvara inte ingredienserna innan eller efter mixning i behållaren med knivarna monterade. Vissa livsmedel kan innehålla aktiva ingredienser eller släppa ut gaser som kommer att expandera om de lämnas i en sluten behållare, vilket resulterar i en alltför stor tryckupbyggnad som kan innebära en risk för skada. För ingrediensförvaring i behållaren, använd endast Sip & Seal-locket eller piplocket för att täcka.

ANVÄNDNING

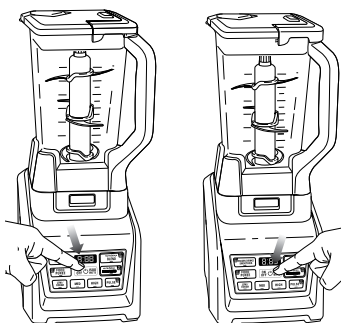


Fig. 7

Fig. 8

DEMONTERING

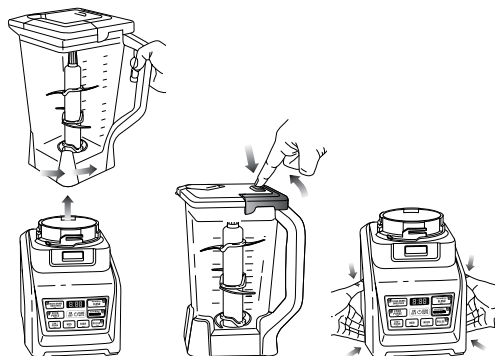


Fig. 9

Fig. 10

Fig. 11

MONTERING



Fig. 1

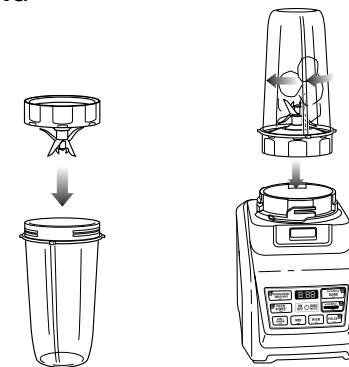


Fig. 2

Fig. 3

OBS!Nutri Ninja® | Ninja® Blender with Auto-iQ®-teknologi känner av vilken burk som finns på motorenheten. Funktionslamporna lyser upp beroende på vilken burk som står på motorenheten. (Fig. 6)

11 Läs varnings- och försiktighetstexterna överst på sid 135 innan du fortsätter till nummer 12.

12 Tryck på strömbrytaren för att starta enheten. Välj hastighet eller det Auto-iQ-program som bäst passar dina behov. Auto-iQ-programmet stoppar anordningen automatiskt i slutet av programmet. (Fig. 7)

OBS!Pulsa ingredienserna för jämn hackning genom att hålla in Auto-iQ-Pulse-knappen tills du har uppnått önskad konsistens.

OBS!Maximal upprepning av PULS är 30 pulser. Låt 10 minuter passera efter 30 pulser innan du kör PULS-funktionen upp till ytterligare 30 pulser.

13 Tryck på vald hastighet eller Auto-iQ-programmet en gång till för att pausa apparaten. När programmet är pausat, kommer lampan för programmet att blinka tills du trycker på den igen för att fortsätta programmet.

14 När du har fått önskad konsistens, stoppa apparaten genom att trycka på strömbrytaren (⏻) och vänta tills kniven har slutat rotera. (Fig. 8)

15 Vrid tillbringaren moturs för att ta bort den och lyft bort den från basen. (Fig. 9)

⚠ **FÖRSIKTIGHET:** Stoppa aldrig in dina händer i tillbringaren eftersom de knivarna är vassa. Använd alltid en spatel för att ta bort mat som har fastnat på tillbringarens sidor.

16 Öppna hållpipen och använd pipen för att tömma ur vätskan.

17 För tjockare konsistens, tag först bort locket genom att trycka på frigröringsknappen och dra locket handtag uppåt i en 90-gradig vinkel från bågaren. Ta sedan ur knivarna försiktigt genom att hålla i skafvet. Placera knivarna utom räckhåll från arbetsytan för att undgå kontakt av misstag. Slutligen, töm tillbringaren. (Fig. 10)

18 Säkerställ att motorenheten är urkopplad när den inte används.

19 För att ta bort motorenheten från bänken eller bordsskivan, placera dina händer på undersidan av båda sidorna på motorenheten och dra försiktigt enheten uppåt och mot dig. (Fig. 11)

VIKTIGT: När du bearbetar mjuka, torra ingredienser som exempelvis dagsgammalt bröd eller ost, använd snabba, korta 1-sekundspulser. Överfyll inte för att undvika att apparaten överhettas. Låt apparaten svalna efter varje användning.

OBS!Nutri Ninja | Ninja® Blender Duo with Auto-iQ®-teknologi känner av vilken burk som finns på motorenheten. Funktionslamporna lyser upp beroende på vilken burk som står på motorenheten. (Fig. 1)

1 Läs varnings- och försiktighetstexterna ovan innan du fortsätter till nummer 2.

2 Placera motorenheten på en ren, torr, jämn yta som exempelvis en bänk eller bordsskiva. Tryck ner motorenheten för att säkerställa att sugkopparna klibbas fast på bänken eller bordsskivan.

3 Tillsätt ingredienserna i Nutri Ninja-bågaren.

4 Placera Pro Extractor Blades på bågaren och skruva på dem medurs tills du har en bra tätning. (Fig. 2)

5 Vänd Nutri Ninja-bågaren upp och ner på motorenheten genom att anpassa filkarna på bågaren med motorenheten. Roter Nutri Ninja-bågaren medurs tills locket sitter på plats, du kommer att höra ett klick när låset är aktiverat. (Fig. 3)

ANVÄNDNING

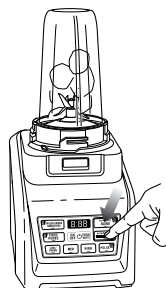


Fig. 4

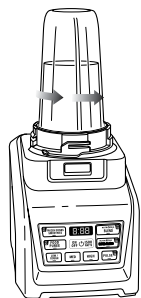


Fig. 5

DEMONTERING

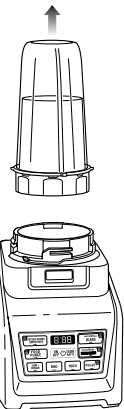


Fig. 6



Fig. 7

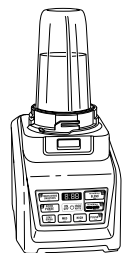
- 6 Läs varnings- och försiktighetstexterna på sidan 137 innan du fortsätter.
- 7 Tryck på strömbrytaren och välj den hastighet eller det Auto-iQ-program som passar dina behov. (Fig. 4) Auto-iQ-programmet stoppar anordningen automatiskt i slutet av programmet.
- 8 Tryck på vald hastighet eller Auto-iQ-programmet en gång till för att pausa apparaten. När programmet är pausat, kommer lampan för programmet att blinka tills du trycker på den igen för att fortsätta programmet.
- 9 När du har fått önskad konsistens, stoppa apparaten genom att trycka på strömbrytaren och vänta tills Pro Extractor Blades har slutat rotera. Vrid Nutri Ninja®-bägaren moturs och dra den rakt upp för att ta bort den. (Fig. 5, Fig. 6)
OBS! Överfyll inte! För att undvika spill, lägg inte i ingredienser ovanför "MAX"-märket.
- 10 Vrid bägaren upprätt och ta bort Pro Extractor Blades genom att vrida Pro Extractor Blades moturs. (Fig. 7)
- 11 Förvara inte mixat innehåll med Pro Extractor Blades fästa.

- 12 Placera Sip & Seal-locket eller piplocket Nutri Ninja-bägaren, vrid för att täta och njut!
- 13 För ingrediensförvaring i behållaren, använd endast Sip & Seal-locket eller piplocket för att täcka.
- 14 Förvara Pro Extractor Blades i en tom bägare när de inte används.
OBS! Sip & Seal-locket är inte avsett för användning med XL Multi-serve 1,4 L Ninja-burk.
- 15 Säkerställ att motorenheten är urkopplad när den inte används.

- 16 För att ta bort motorenheten från bänken eller bordsskivan, placera dina händer på undersidan av båda sidorna på motorenheten och dra försiktigt enheten uppåt och mot dig.



FUNKTION	BEHÅLLARE	KNIVTYP	HASTIGHET eller PROGRAM	TYP AV MAT
Frusna drinkar/ iskross	Tillbringare	Staplade knivar	Auto-iQ® frysta drinkar/ smoothies	Is Frusna drinkar Smoothies
Mosa	Tillbringare	Staplade knivar	Auto-iQ matpuré	Smoothies Soppor* Milkshakes



FUNKTION	BEHÅLLARE	KNIVTYP	HASTIGHET eller PROGRAM	TYP AV MAT
Smoothies	Nutri Ninja®-behållare XL Multi-serve 1,4 L Ninja-burk Rostfritt stål Ninja®-behållare	Pro Extractor Blades™	Nutri Ninja Auto-iQ Blend	Smoothies Frappes Milkshakes Proteindrinkar
Gröna smoothies	Nutri Ninja- behållare XL Multi-serve 1,4 L Ninja-burk Rostfritt stål Ninja®-behållare	Pro Extractor Blades™	Nutri Ninja Auto-iQ Ultra Blend	Fryst frukt Frysta grönsaker Kål Celleri Spinat Frön Is
Riva	Nutri Ninja-bägare	Pro Extractor Blades™	Auto-iQ Pulse Nutri Ninja Auto-iQ Blend Hög	Riven ost Brödsmulor
Hacka	Nutri Ninja-bägare	Pro Extractor Blades™	Auto-iQ Pulse Nutri Ninja Auto-iQ Blend Hög	Salsa Grönsaker Nötter

VIKTIGT: Kör inte apparaten över 4 minuter åt gången för att undvika att apparaten överhettas.

* När såser och soppor mixas, se till att de kylts till rumtemperatur först – Ninja® behållare är inte avsedda för att mixa het mat.

RENGÖRING

⚠ FÖRSIKTIGHET: Säkerställ att motorenheten är urkopplad från kraftkällan innan du sätter in eller tar bort några anordningar och innan rengöring.

⚠ FÖRSIKTIGHET: DOPPA INTE motorenheten i vatten eller någon annan vätska.

1 Separera/ta bort alla delar från varandra.

2 **Handdisk:** Rengör behållare, lock, knivset och tillbehör i varmt vatten med diskmedel. När knivarna diskas, använd diskborste för att undvika att händerna kommer i kontakt med knivbladen. Hantera knivarna varsamt för att undvika kontakt med skarpa kanter. Skölj och lufttorka ordentligt.

Diskmaskin: Behållare, lock, knivar och tillbehör kan diskas i diskmaskin. Locken och knivsetet kan alla diskas i diskmaskin övre utrymme. Se till så att knivarna har tagits bort från behållarna innan du lägger in dem i diskmaskinen.

⚠ VARNING: Hantera knivseten varsamt när du diskar dem eftersom knivarna är vassa. Beröring av knivbladens egg kan ge skärsår.

3 Torka av motorenheten med en fuktig trasa.

Ring kundtjänst på 0800 862 0453 om någon service behöver utföras.

FÖRVARING

1 Förvara Nutri Ninja® | Ninja® Blender Duo™ with AUTO-iQ™-teknik upprätt med bladen inuti respektive behållare med locket säkert fastsatt ovanpå. Placera inte något ovanpå. Förvara tillbehören på en säker plats där de inte kommer att skadas och inte orsaka någon fara. Linda elsladden löst runt motorenheten.

OBS! Förvara inte mixade eller omixade ingredienser i Nutri Ninja-bägaren med knivarna fästa.

ÅTERSTÄLLA MOTORNS TERMOSTAT

Nutri Ninja® | Ninja® Blender with Auto-iQ™-teknologi har ett säkerhetssystem som förhindrar skador på enhetens motor och drivsystem om du oavsiktligt skulle överlasta din apparat.

Om apparaten är överbelastad kommer motorn att stanna. Låt apparaten svalna i cirka 15 minuter. Följ återställningsprocessen nedan för att återställa apparaten:

1 Koppla ur apparaten från eluttaget.

2 Ta bort och töm behållaren och säkerställ att ingen mat blockerar knivarna eller anordningen.

3 Låt apparaten svalna i cirka 15 minuter.

4 Återinstallera behållaren på apparaten och återanslut apparaten till eluttaget.

5 Fortsätt att använda apparaten som tidigare och se till att du inte överskrider rekommenderad maxkapacitet.

PROBLEM	MÖJLIGA ORSAKER & OCH LÖSNINGAR
Motorn startar inte eller anordningen roterar inte.	Säkerställ att behållaren är ordentligt låst på motorenheten. Säkerställ att locket är ordentligt låst på behållaren i rätt position (justeringspilar). Anordningen är "Av". Tryck på strömbrytaren (⏻) för att starta enheten. Kontrollera att kontakten är ordentligt insatt i eluttaget. Kontrollera säkring eller krets brytare. Enheter är överbelastad. Anordningen kommer att stanna och strömbrytaren blinkar. Koppla ur och vänta cirka 15 minuter innan du använder den igen. Enheter är överhettad. Koppla ur och vänta cirka 15 minuter innan du använder den igen. Kontrollera och säkerställ att enheten inte är överbelastad.
Maten är ojämnt hackad.	Antingen hackar du för mycket mat åt gången, eller så är bitarna olika stora och mindre mängder per sats bearbetas.
Mat hackas för fint eller är för vattnig.	Maten har överbearbetats. Använd Auto-iQ® Pulse-knappen för kontrollerad bearbetning.
Mat samlas i locket eller på behållarens sidor.	Blandningen är för tjock. Tillsätt mer vätska.
Du får inte snö av solid is.	Använd inte is som har varit framme eller börjat smälta. Använd is direkt från frysen. Börja med få pulser och övergå sedan till kontinuerlig mixningscykel.
Motorenheten fastnar inte på bänken eller bordsskivan.	Säkerställ att ytan och sugfoten är avtorkade. Sugfoten fastnar bara på mjuka ytor. Sugfoten KOMMER INTE att fastna på en del ytor som exempelvis trä, kakel och opolerade ytbehandlingar. FÖRSÖK INTE att använda apparaten om motorenheten har fastnat på en yta som inte är säker (skärbräda, fat, tallriker, etc.).
Du får ett "Fel"-meddelande.	Din Ninja® känner av vilken burk som står på basen. Du försöker kanske att använda ett program som inte är avsedd för burken du har installerat. Programmet kommer att lysa upp och indikera vilka program som finns tillgängliga för varje burk.
Du har en blinkande röd lampa.	Enheter är inte installerad korrekt. För din säkerhet kommer enheten bara att starta när den är korrekt monterad. Se monteringsidorna i den här inspirationsguiden för hjälp.

Euro-Pro Europe Limited
15 Mariner Court
Calder Park
Wakefield
WF4 3FL
United Kingdom

BL642EU_30_IB_160913_1

Copyright © 2016 Euro-Pro Europe Limited

Auto-iQ, Nutri-Ninja, Ninja, Sip & Seal and Total Crushing are registered trademarks of Euro-Pro Europe Limited .

Pro Extractor Blades is a trademark of Euro-Pro Europe Limited .

www.ninjakitchen.eu

Printed in China

Illustrations may differ from actual product.

Danmark

Auto-iQ, Nutri-Ninja, Ninja, Sip & Seal og Total Crushing er registrerede varemærker, der tilhører Euro-Pro Europe Limited .

Pro Extractor Blades er et varemærke, der tilhører Euro-Pro Europe Limited .

Tryk i Kina

Figurerne kan være anderledes end det egentlige produkt.

Deutschland

Auto-iQ, Nutri-Ninja, Ninja, Sip & Seal und Total Crushing sind eingetragene Warenzeichen der Euro-Pro Europe Limited .

Pro Extractor Blades ist ein Warenzeichen der Euro-Pro Europe Limited .

Gedruckt in China

Die Abbildungen können vom tatsächlichen Produkt abweichen.

España

Auto-iQ, Nutri-Ninja, Ninja, Sip & Seal y Total Crushing son marcas registradas de Euro-Pro Europe Limited .

Pro Extractor Blades es una marca registrada de Euro-Pro Europe Limited .

Impreso en China

Las ilustraciones pueden diferir del producto real.

France

Auto-iQ, Nutri-Ninja, Ninja, Sip & Seal et Total Crushing sont des marques déposées de Euro-Pro Europe Limited .

Pro Extractor Blades est une marque commerciale de Euro-Pro Europe Limited .

Imprimé en Chine

Les illustrations peuvent être différentes du produit.

Italia

Auto-iQ, Nutri-Ninja, Ninja, Sip & Seal e Total Crushing sono marchi registrati di Euro-Pro Europe Limited .

Pro Extractor Blades è un marchio di Euro-Pro Europe Limited .

Stampato in Cina

Le immagini possono differire dal prodotto reale.

Nederland

Auto-iQ, Nutri-Ninja, Ninja, Sip & Seal en Total Crushing zijn geregistreerde handelsmerken van Euro-Pro Europe Limited .

Pro Extractor Blades is een geregistreerd handelsmerk van Euro-Pro Europe Limited .

Gedruckt in China

De afbeeldingen kunnen afwijken van het werkelijke product.

Norge

Auto-iQ, Nutri-Ninja, Ninja, Sip & Seal og Total Crushing er registrerte varemærker av Euro-Pro Europe Limited .

Pro Extractor Blades er et varemerke av SharkNinja Operating LLC.

Trykket i Kina

Illustrasjonene kan avvike fra det faktiske produktet.

Suomi

Auto-iQ, Nutri-Ninja, Ninja, Sip & Seal ja Total Crushing ovat Euro-Pro Europe Limited :n rekisteröityjä tuotemerkejä.

Pro Extractor Blades on Euro-Pro Europe Limited :n tuotemerkki.

Painettu Kiinassa

Varsinainen tuote voi olla erilainen kuin kuvissa on esitetty.

Sverige

Auto-iQ, Nutri-Ninja, Ninja, Sip & Seal och Total Crushing är registrerade varumärken som tillhör Euro-Pro Europe Limited .

Pro Extractor Blades är ett varumärke som tillhör Euro-Pro Europe Limited .

Tryckt i Kina

Illustrationer kan avvika från verklig produkt.

