

Instructivo de

# Desmalezadora a gasolina



Este instructivo es para:

Código	Modelo
26104	DES-52P

**52 cm<sup>3</sup> (cc)**  
Motor

**⚠ ADVERTENCIA**



Lea este instructivo por completo  
antes de usar la herramienta.



Especificaciones técnicas .....	3
Especificaciones de combustible .....	3
 Advertencias de seguridad para uso de herramientas motorizadas .....	4
 Advertencias de seguridad para uso de desmalezadoras .....	5
Partes .....	6
Ensamblado .....	7
Abastecimiento de combustible .....	10
Encendido .....	10
Operación .....	11
Mantenimiento .....	12
Listado de accesorios y repuestos disponibles .....	13
Solución de problemas .....	14
Centros de servicio autorizados .....	15
Póliza de garantía .....	16

## ATENCIÓN

Para poder sacar el máximo provecho de la desmalezadora, alargar su vida útil, hacer válida la garantía en caso de ser necesario y evitar riesgos o lesiones fatales, es fundamental leer y comprender este instructivo por completo antes de usar la desmalezadora.



Guarde este instructivo para futuras referencias.

Los gráficos de este instructivo son para referencia, pueden variar del aspecto real de la desmalezadora.

## Recomendaciones de uso y cuidados





 Para mejor desempeño y durabilidad, utilice gasolina de alto octanaje. En México sugerimos usar gasolina tipo **PREMIUM** mezclada con **ACEITE** para motor de **2 TIEMPOS**. Una mezcla incorrecta puede provocar graves daños al motor.

 5 tapas de aceite +  Gasolina tipo **PREMIUM** = **40:1** Mezcla

 **NO** utilice una **MEZCLA** de gasolina que haya estado almacenada durante más de 15 días.

 Siempre **USE** la **GUARDA** de seguridad y utilice hilo de nailon con un **DIÁMETRO** de 2 mm a 3.7 mm

 **SIEMPRE** opere su máquina a **MÁXIMA POTENCIA** con el gatillo acelerador **TOTALMENTE** apretado.

 Realice **MANTENIMIENTO** periódico a su máquina (página 12)

## DES-52P

Código	•	26104
Descripción	•	Desmalezadora a gasolina
Peso neto	•	7.4 kg
Motor	•	52 cm <sup>3</sup> (cc)
Potencia nominal del motor	•	1.87 HP (1 400 W)
Tanque de combustible	•	600 ml
Velocidad	•	9 300 r/min (RPM)
Diámetro de corte	•	17" (43 cm)
Longitud del eje	•	137 cm
Sistemas de corte	•	Carrete de hilo de nailon y cuchilla
Diámetro de cuchilla	•	Exterior: 25.4 cm Interior: 2.5 cm
Diámetro de hilo de nailon	•	De 2 mm a 3.7 mm (recomendado)
Tipo de mango	•	Tipo "Bici"
Ciclo de trabajo	•	40 minutos de descanso por cada tanque consumido. Máximo diario 5 horas.

## Especificaciones de combustible

- La desmalezadora tiene un motor de 2 tiempos enfriado por aire que utiliza una mezcla de gasolina sin plomo y aceite automezclante de alta calidad con estabilizador de combustible especificado para motor de dos tiempos enfriado por aire.
- El motor está certificado para funcionar con gasolina sin plomo para vehículos con un octanaje de 87 (R+M)/2 o más.
- No use ningún tipo de gasolina premezclada con aceite adquirida en gasolineras, como la destinada a motocicletas.
- No use aceite de uso automotor ni aceite para motores fuera de borda de 2 tiempos.
- La relación de la mezcla debe de ser de 40 tantos de gasolina por 1 de aceite (proporción 40:1). Prepare la mezcla en un recipiente aprobado para gasolina. Siempre mezcle bien antes de verterlo en el tanque del motor.

**⚠ ATENCIÓN** No utilice mezcla de combustible almacenada durante mas de 15 días. Haga la mezcla en pequeñas cantidades.

**⚠ ADVERTENCIA** Nunca fume cerca del combustible, ni de la zona en donde se abastezca de la gasolina, ni donde prepare la mezcla con el aceite, ni al operar la desmalezadora.

**⚠ ADVERTENCIA** Cualquier intento de arrancar la desmalezadora sin añadirle aceite a la mezcla de combustible provocará fallas en el motor. 

Utilice la tapa de los aceites\*\* ACES-2, ACES-5 o ACES-20 TRUPER como medida para preparar la mezcla. Mezcle 5 tapas de aceite con cada litro de gasolina.



Una mezcla incorrecta puede provocar que la máquina sufra daños severos, ocasionando costosas reparaciones.



5 tapas  
de aceite



Gasolina  
tipo PREMIUM



40:1

Mezcla

Para alargar la vida útil del motor use aceite sintético TRUPER para motores de 2 tiempos.

\* 1 galón = 3.78 litros

\*\* No incluidos

Mantenga su área de trabajo limpia, ordenada y bien iluminada.

**⚠ ATENCIÓN** Áreas desordenadas y oscuras pueden provocar accidentes.



Nunca utilice el equipo en ambientes explosivos, o en presencia de líquidos inflamables.

**⚠ PELIGRO** Aleje el equipo al menos 9 metros (30 pies) del lugar de recarga de combustible antes de arrancar el motor.



Mantenga a los niños y a otras personas a una distancia segura mientras utiliza el equipo.

**⚠ ADVERTENCIA** Las distracciones pueden hacerle perder el control y provocar accidentes.



Evite hacer contacto con líneas y circuitos eléctricos.

**⚠ PELIGRO** Ubique y evite todas las líneas y circuitos eléctricos, especialmente el cableado oculto. Así como cualquier objeto conectado a tierra.



Esté siempre alerta, sea prudente y utilice el sentido común.

**⚠ ATENCIÓN** No deje que la familiaridad con el uso del equipo lo distraiga mientras lo utiliza. Esto puede provocar accidentes.

No utilice el equipo si está cansado, o bajo la influencia de drogas, alcohol o medicamentos.

**⚠ PELIGRO** Un momento de distracción mientras utiliza el equipo puede provocar lesiones personales graves.

Utilice el equipo con sus guardas y protectores en su lugar y en buen estado.

**⚠ ADVERTENCIA** De no hacerlo se expone a lesiones personales graves.

Nunca fuerce el equipo.

**⚠ ATENCIÓN** Trabajar dentro del rango para el que fue diseñado asegura un mejor trabajo y es más seguro.



Guarde el equipo en un lugar seguro fuera del alcance de los niños.

**⚠ ADVERTENCIA** Los equipos motorizados son peligrosos en manos inexpertas.



Utilice la indumentaria adecuada.

**⚠ ADVERTENCIA** La ropa suelta, joyas o cabello largo pueden ser atrapados por las piezas móviles.



Mantenga las manos alejadas de las partes giratorias y/o móviles.

**⚠ ADVERTENCIA** De no hacerlo se expone a lesiones personales graves.



No utilice el equipo en espacios encerrados.

**⚠ PELIGRO** Para evitar respirar la acumulación de monóxido de carbono, gas inodoro tóxico y potencialmente mortal.



Utilice equipo adecuado de protección personal.

**⚠ ATENCIÓN** Usar protección para los ojos, mascarillas antipolvo, zapatos de seguridad antideslizantes, casco, protección para los oídos y guantes de seguridad, reduce considerablemente el riesgo de lesiones.



Apague el equipo antes de hacer ajustes, cambiar sus accesorios o guardarlo.

**⚠ ADVERTENCIA** Asegúrese de que el interruptor del equipo esté en posición de apagado.

Nunca utilice el equipo si el interruptor no funciona o no está debidamente ensamblado.

**⚠ ADVERTENCIA** De hacerlo se expone a lesiones personales graves, repárelo inmediatamente en un Centro de Servicio Autorizado TRUPER.

No sobre extienda su campo de acción.

**⚠ ATENCIÓN** Un buen apoyo y equilibrio permiten un mejor control del equipo en situaciones inesperadas.

Evite encendidos accidentales.

**⚠ ADVERTENCIA** Asegúrese de que el motor del equipo esté apagado antes de dejarlo o darle mantenimiento.



Retire cualquier llave de ajuste antes de encender el equipo.

**⚠ PELIGRO** Herramientas adicionales o llaves colocadas en piezas giratorias del equipo puede provocar lesiones personales graves.

Déle mantenimiento al equipo y cerciúrese que se encuentra en condiciones óptimas antes de utilizarlo.

**⚠ ATENCIÓN** Revise cuidadosamente sus partes móviles, su alineación y montaje. Hágalo periódicamente. Busque cualquier elemento dañado o pieza que no funcione adecuadamente para su inmediata reparación en un Centro de Servicio Autorizado TRUPER.



Accesorios.

**⚠ ATENCIÓN** Utilice sólo los accesorios o refacciones indicados en este instructivo o certificados por TRUPER.

Nunca deje el equipo en marcha sin supervisión.

**⚠ PELIGRO** Apáguelo después de operarlo y antes de colocarlo en un lugar seguro para evitar accidentes graves.

Nunca fume cerca del combustible.

**⚠ PELIGRO** No fume cerca de la zona en donde se abastezca de combustible, ni al operar el equipo.



No toque las partes con altas temperaturas.

La superficie del motor y del escape alcanzan altas temperaturas durante la operación del equipo.

Servicio y reparación



Acuda siempre a un Centro de Servicio Autorizado TRUPER para utilizar piezas de repuesto idénticas y así mantener la seguridad de la desmalezadora.

# Advertencias de seguridad

## para uso de desmalezadoras

# PRETUL

### Manejo de combustible

- Nunca fume cerca del combustible, ni de la zona en donde se abastezca de la gasolina, ni donde prepare la mezcla con el aceite, ni al operar la desmalezadora. 
- Para reducir el riesgo de incendio o quemaduras maneje el combustible con cuidado, es muy inflamable. 
- No deje que gasolina o aceite toquen la piel.
- Protéjase los ojos para evitar salpicaduras de gasolina y aceite. En caso de contacto accidental lávelos inmediatamente con agua limpia. Si persiste la irritación acuda a un médico.

• Mezcle y almacene el combustible en un recipiente diseñado para tal fin.

**⚠ ADVERTENCIA** • Mezcle el combustible al aire libre lejos de cualquier chispa o llama.

• Antes de reabastecer la desmalezadora de combustible apague el motor, colóquela en suelo despejado y espere a que el motor se enfríe.

**⚠ ATENCIÓN** • Limpie todo el combustible que pueda haber caído en la desmalezadora antes de operarla.

**⚠ ATENCIÓN** • Revise si hay fugas de combustible, de ser así corríjalas antes de usar la desmalezadora, para evitar incendios o lesiones por quemadura.

• Aleje la desmalezadora por lo menos 9 metros (30 pies) del lugar de carga de combustible antes de arrancar el motor.

• Bajo ninguna circunstancia quemé el combustible derramado para eliminarlo.

• Por ningún motivo utilice cualquier otro tipo de combustible que el especificado para la desmalezadora en este instructivo.

### Antes de operar la desmalezadora

• Equípese con ropa adecuada para operar la desmalezadora: ropa ajustada, pantalones gruesos, botas de seguridad antideslizantes, guantes protectores para trabajo pesado, y anteojos de seguridad con protección lateral bajo la norma ANSI Z87.1. 

**⚠ ADVERTENCIA** • Retírese cualquier accesorio o ropa holgada que pueda ser atrapado por el carrete o la cuchilla en movimiento. Recójase el cabello para que quede por arriba del nivel de los hombros.

• Asegúrese de que la desmalezadora se encuentre en perfectas condiciones. No la encienda si se encuentra mal ajustada o no está armada completamente de manera que funcione de forma segura o el tanque de combustible presenta alguna fuga o tiene algún tornillo flojo.

• Asegúrese de que la cuchilla deje de moverse cuando se suelte el gatillo del acelerador. En caso de que no se detenga apague la desmalezadora y acuda a un Centro de Servicio Autorizado TRUPER para solucionar el problema.

• Asegúrese de que la desmalezadora se encuentren limpia, seca y libre de aceite o combustible.

• Asegúrese de que el área de trabajo se encuentra en una área abierta y bien ventilada.

• Revise el área de trabajo y retire cualquier piedra, vidrios

rotos, clavos, alambre o cuerda. Pues podrían ser lanzados o enredarse en la desmalezadora.

• En temperaturas extremas revise que no hayan formaciones de hielo o condensación en la desmalezadora. • Asegúrese de que la visibilidad y las condiciones de luz sean adecuadas para ver claramente, de lo contrario no utilice la desmalezadora.

• No use la desmalezadora sin las guardas, o si éstas presentan algún daño o no cuentan con todas sus partes.

### Al operar la desmalezadora

**⚠ ATENCIÓN** • Mantenga a los transeúntes, niños y animales alejados, a no menos de 15 m de distancia.

• Asegúrese de que la cuchilla no esté en contacto con algún objeto antes de arrancar el motor.

**⚠ ADVERTENCIA** • Mantenga ambos pies apoyados firmemente en el piso y ambas manos sujetando la desmalezadora por los mangos, jamás la opere con una sola mano, de lo contrario pueden resultar lesionados el operador, y demás personas presentes.

• Mantenga todas las partes del cuerpo alejadas del cabezal de corte cuando esté funcionando el motor.

• Siempre mantenga el cabezal de corte apuntando hacia abajo, por debajo del nivel de su cintura y jamás lo levante más de 75 cm del suelo.

• Mantenga todas las partes del cuerpo alejadas del silenciador. De lo contrario puede producirle una quemadura seria.

• Aleje la desmalezadora de materiales inflamables.

• Las cuchillas están diseñadas para cortar hierbas y enredaderas carnosas de no más de 13 mm de diámetro.

• Esté atento a riesgos en su entorno, el ruido de la desmalezadora podría evitar que los note.

**⚠ PELIGRO** • En caso de realizar trabajos cerca de vías de tránsito suspenda el corte hasta que no haya vehículos a la vista. La desmalezadora podría lanzar partículas hacia los vehículos en movimiento y pueden desencadenar un accidente grave.

### Después de operar la desmalezadora

**⚠ ADVERTENCIA** • No intente detener el giro del cabezal de corte de ninguna otra forma que soltando el interruptor. Espere a que se detenga por sí mismo después de apagar la desmalezadora, esto demorará unos cuantos segundos.

**⚠ ATENCIÓN** • Siempre traslade la desmalezadora con el motor apagado, y con el escape alejado del cuerpo. Vacíe el tanque de combustible para subirla a un vehículo.

**⚠ ADVERTENCIA** • Apague el motor antes de poner en reposo la desmalezadora. NO deje el motor funcionando sin prestarle atención. Deje que se enfríe antes de almacenar la desmalezadora.

**⚠ ATENCIÓN** • El servicio y reparación de la desmalezadora debe de ser realizado sólo por personal altamente capacitado.

# PRETUL

# Partes

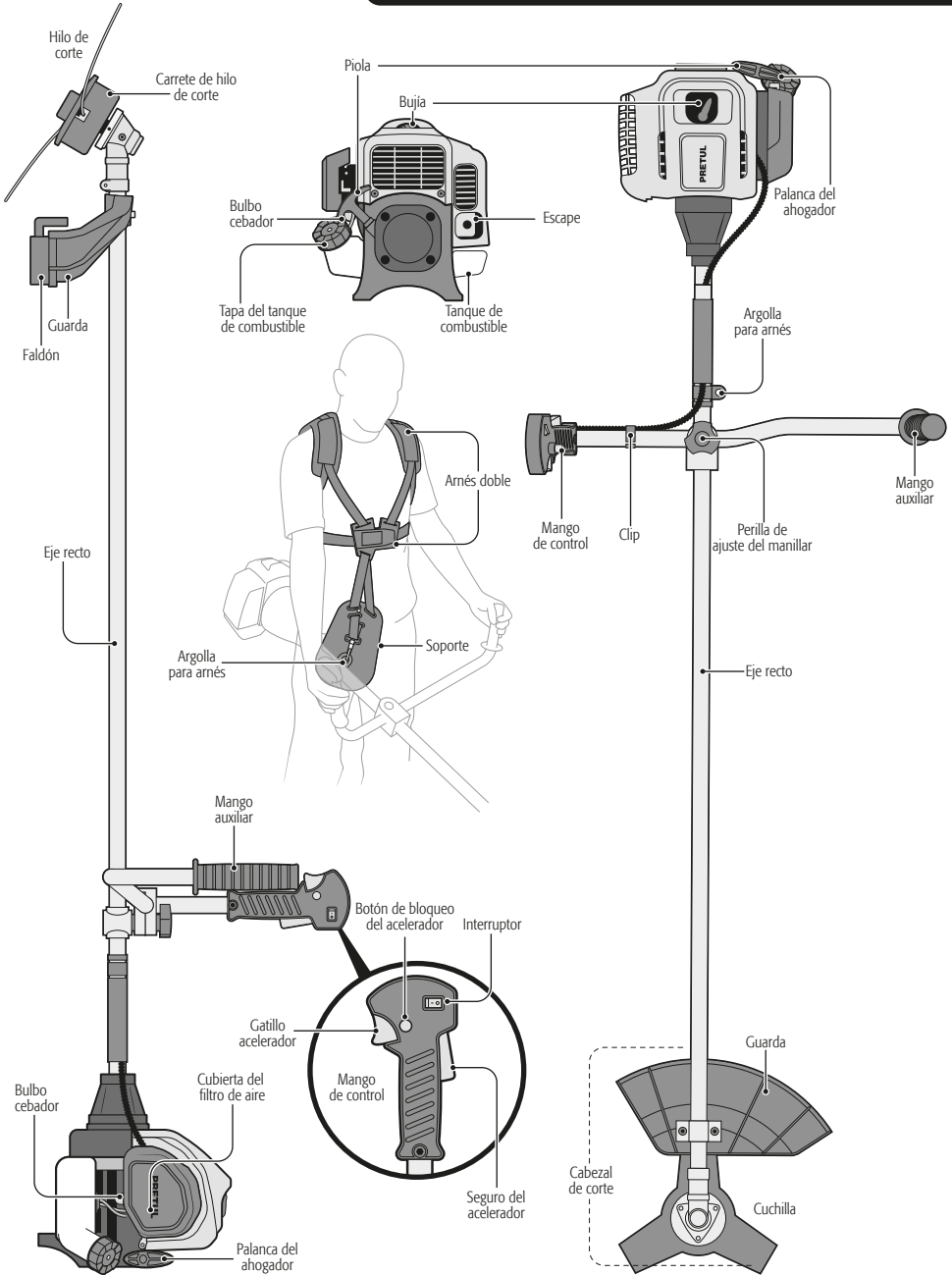

**⚠️ ADVERTENCIA** • No intente modificar la desmalezadora o fabricar accesorios no recomendados para ella. De lo contrario puede sufrir lesiones personales serias e invalida la garantía.

**⚠️ ADVERTENCIA** • Siempre que ensamble las piezas desconecte el cable de la bujía del motor, con el fin de prevenir un arranque accidental que pueda ocasionar lesiones personales serias.

## Mango

- Separe la abrazadera de la montura del eje recto aflojando la perilla de fácil ajuste (a).
- Coloque el mango en la montura del eje recto.
- Asegure el mango en su lugar fijando y apretando firmemente la perilla de fácil ajuste.

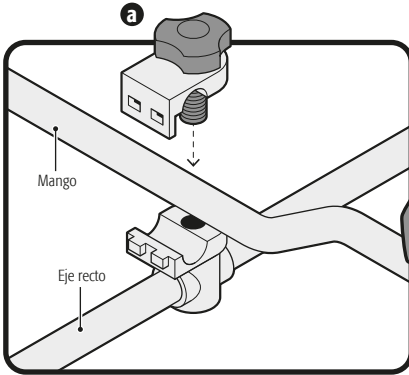

- Para girar el mango, afloje la perilla de fácil ajuste y gire 90° el mango (b). Esto es útil para almacenar y transportar la desmalezadora.

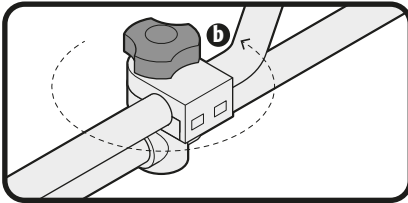

## Guarda

- Afloje los tornillos de fijación de la guarda, haga coincidir los orificios de la guarda con los de la abrazadera montada en el cabezal de corte y asegure el ensamble con los tornillos de fijación.

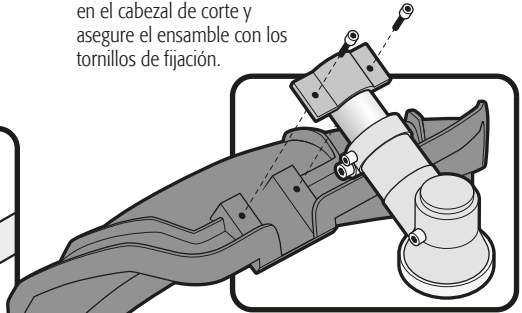

- Si utiliza el carrete de hilo, use la guarda con el faldón (A) incluido.
- Si utiliza la cuchilla retire el seguro en la parte posterior de la guarda (B), presione los 2 clips (C) y retire el faldón.

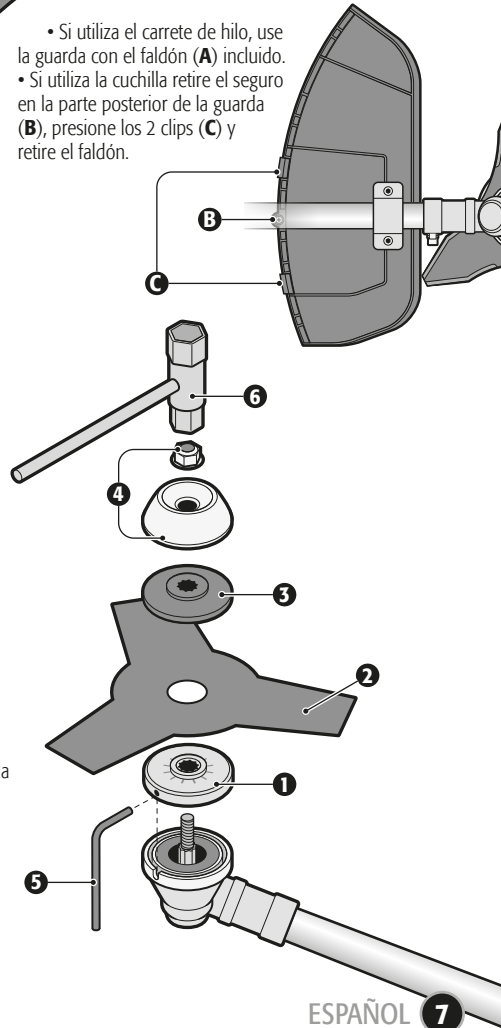

## Instalación de la cuchilla

**NOTA** • Antes de instalar el elemento de corte, desmonte cualquier elemento instalado con anterioridad. Inserte la llave hexagonal (5) en el costado del plato (1), haga presión para bloquear el eje y gire la tuerca de seguridad (6) en sentido horario para desmontar el elemento pre ensamblado.

- Coloque el plato a presión sobre el cabezal de corte (1).
- Coloque la cuchilla sobre el plato a presión, asegurando que el sentido de giro, de la cuchilla sea el mismo que el marcado sobre la guarda (2).
- Coloque la brida sobre la cuchilla (3).
- Coloque la cubierta y la tuerca de seguridad (4).
- Inserte la llave hexagonal en el costado del plato a presión para bloquear el eje (5) y apriete la tuerca de seguridad en sentido antihorario con la llave incluida (6).
- Utilice la guarda sin el faldón, consulte el apartado de guarda.

## Instalación del carrete de hilo

- Coloque el plato a presión sobre el cabezal de corte (7).
- Inserte la llave hexagonal en el costado del plato a presión para bloquear el eje (5).
- Coloque el carrete roscado en el eje y apriete con la mano en sentido antihorario (8).
- Utilice la guarda con el faldón, consulte el apartado de guarda.

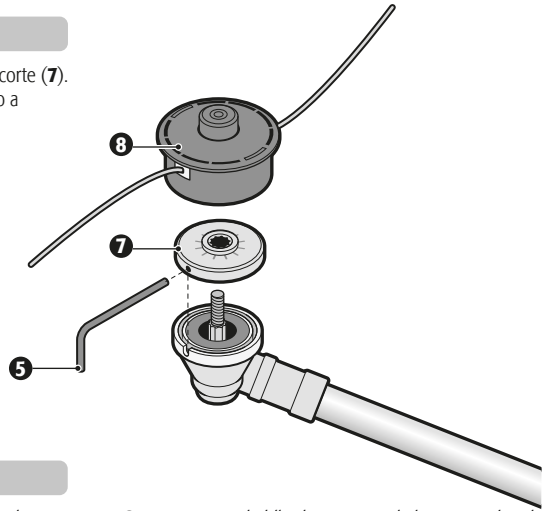

## Reabastecimiento de hilo de corte

1. Apague la desmalezadora y desconecte el cable de la bujía, para evitar el encendido accidental de la herramienta.  
**NOTA:** no es necesario desmontar el porta carrete de la desmalezadora para el reabastecimiento del hilo de corte.
2. Presione los seguros (A) del porta carrete mientras jala el retenedor (B) para liberar el ensamble.
3. Retire el carrete vacío (C) teniendo cuidado de no extraviar el resorte del carrete.
4. Revise todos los componentes en busca de grietas, fisuras o desgaste excesivo, de encontrar algún componente dañado reemplácelo inmediatamente.

5. Corte un tramo de hilo de 5 metros de largo aproximadamente.
6. Doble el hilo por la mitad e insértelo en la ranura (D). Enrolle cada uno de los extremos del hilo en sentido horario sobre las ranuras del carrete (superior e inferior).
7. Deje sin enrollar aproximadamente 15 cm en cada extremo del hilo. Introduzca los extremos del hilo a través de las muescas (E) en la parte superior del carrete.
8. Coloque el carrete en el retenedor y pase cada extremo del hilo por las ranuras (F) correspondientes.  
Nota: Asegúrese de colocar el resorte del carrete en su posición.
9. Alinee los seguros del porta carrete con los orificios del retenedor y presione hasta escuchar un clic (G).

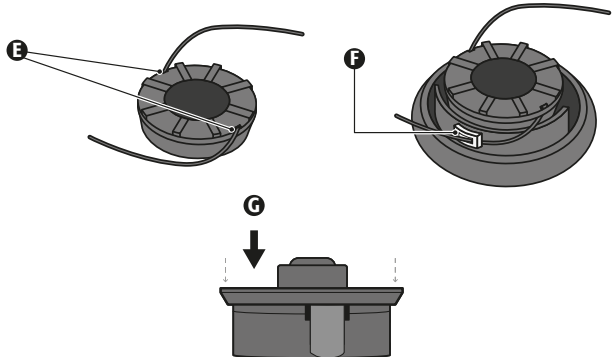
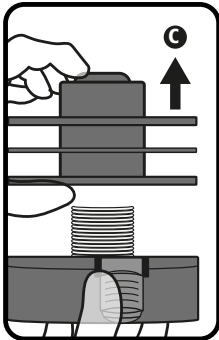
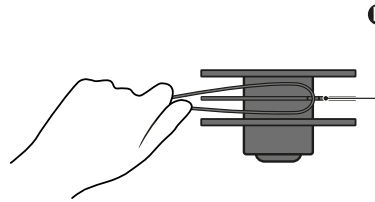
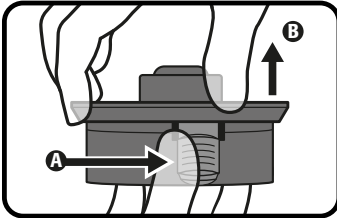

## Balance de la desmalezadora

- Póngase el arnés y ajústelo para que quede firme y cómodo.
- Una el arnés a la argolla para arnés del eje recto de la desmalezadora.
- Recorra la argolla hacia arriba y hacia abajo hasta que la desmalezadora quede equilibrada de tal forma que el cabezal de corte quede apuntando hacia abajo, por debajo del nivel de su cintura y a no más de 75 cm del suelo.
- Cuando se usa con carrete, el cabezal de corte debe tocar ligeramente el suelo (**A**).
- Cuando se usa con cuchilla o sierra circular, el cabezal de corte debe quedar aproximadamente 20 cm sobre el suelo (**B**).

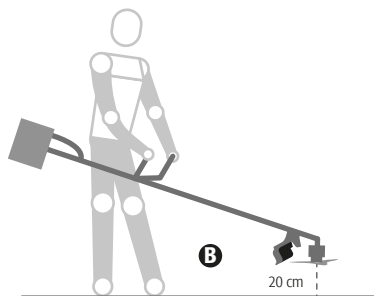
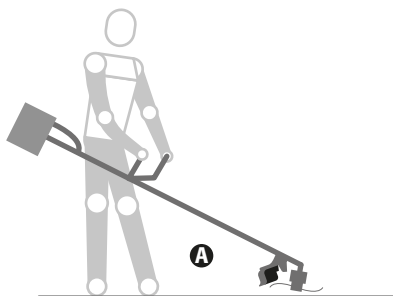
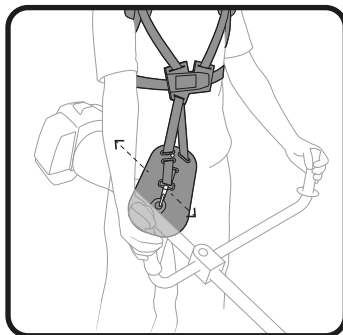

## Abastecimiento de combustible para el motor

- Siga las normas de seguridad para el manejo de combustible (página 5).
- Espere a que el motor se enfríe por completo antes de abastecer el combustible.
- Coloque la desmalezadora sobre una superficie plana.
- Limpie alrededor de la tapa del tanque de combustible para evitar su contaminación.
- Afloje lentamente la tapa del tanque de combustible.
- Teniendo cuidado de evitar derrames vierta la mezcla de combustible en el tanque. **⚠ ATENCIÓN** Siga las especificaciones del combustible (página 3).
- Antes de tapar el tanque de combustible revise y limpie las juntas.
- Coloque de inmediato la tapa del tanque de combustible y apriételo con la mano.

- Limpie todo derrame de combustible.

**⚠ ATENCIÓN** En un motor nuevo, es normal que haya emisiones de humo durante y después de usarse por primera vez.

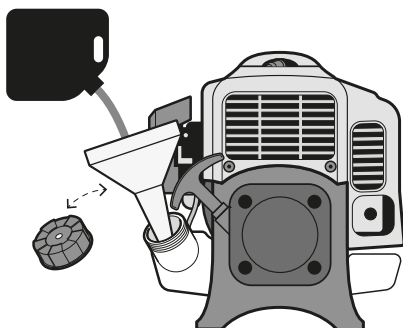

## Encendido

### Arranque del motor en frío

- Coloque la desmalezadora en suelo nivelado en donde la cuchilla no haga contacto con ningún obstáculo.
- Coloque el interruptor en la posición de encendido (A).
- Oprima y suelte el bulbo cebador 6 veces (B).
- Mueva la palanca del ahogador hacia arriba (C).
- Presione simultáneamente el liberador del gatillo y el gatillo acelerador, sin soltar el gatillo empuje hacia adentro el botón de bloqueo del acelerador y suelte el gatillo.
- Tire de la piola (D) para que el motor arranque, NO tire más de 4 veces para evitar ahogar el motor.
- En caso de que el motor no haya arrancado mueva la palanca del ahogador hacia abajo (E). Tire de nuevo de la piola (F) hasta que el motor arranque, NO tire más de 6 veces (aunque en climas fríos podría necesitar tirar más veces de la piola).
- En caso que el motor todavía no arranque, repita los pasos a partir del (B).
- Una vez que el motor arranque permita que funcione en esa posición durante unos segundos.
- Oprima y suelte el gatillo acelerador para que el motor funcione en ralentí (G).
- La desmalezadora ya está lista para operar. Sujétela por ambos mangos con las dos manos y levántela para iniciar el trabajo.

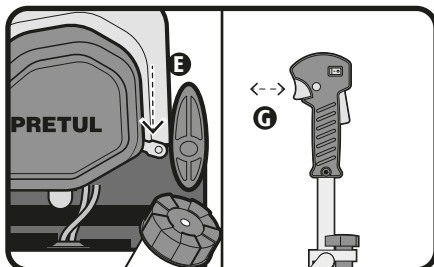
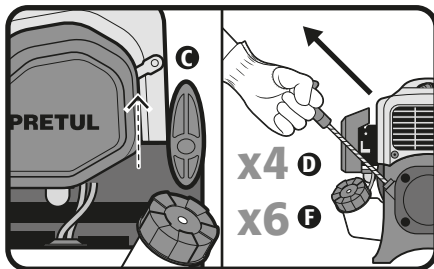
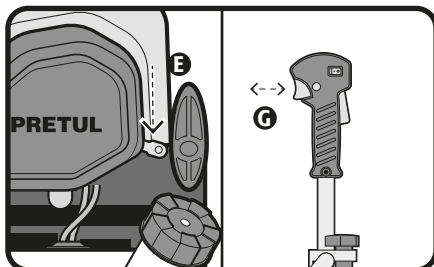
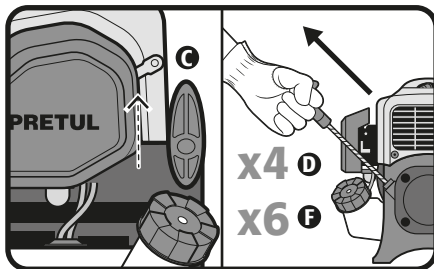
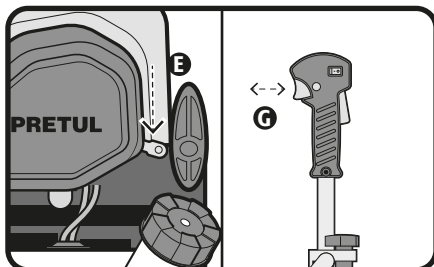
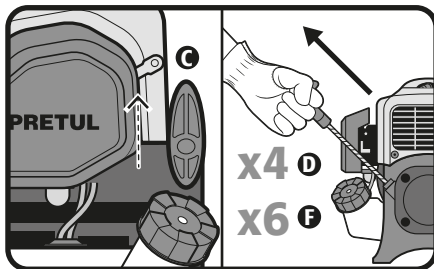
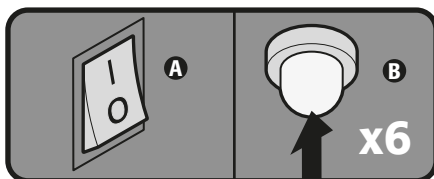

# Encendido

# PRETUL

## Arranque del motor en caliente

- Coloque la desmalezadora en suelo nivelado en donde la cuchilla no haga contacto con ningún obstáculo.
- Coloque el interruptor en la posición de encendido (H).
- Tire de la piola (J) hasta que el motor arranque.

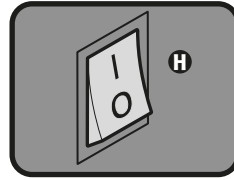

## Apagado

- Presione y sostenga el interruptor en la posición de apagado (E), hasta que se detenga el motor.

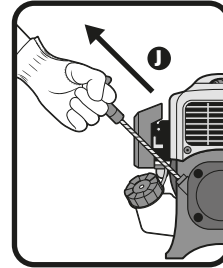
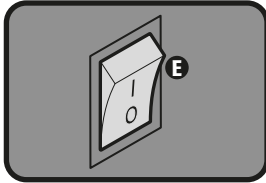

# Operación

**⚠ ATENCIÓN** • Recuerde que usted como operador de la desmalezadora es responsable de su seguridad, así como de quienes se encuentren cerca del área de trabajo. Siga todas las normas de seguridad (páginas 4 y 5) antes de operar la desmalezadora.

- Mantenga una postura equilibrada con ambos pies apoyados firmemente en el piso.
- Sostenga la desmalezadora con firmeza frente a usted con una mano en el mango y la otra en el mango auxiliar de manera que la desmalezadora quede alineada a su cuerpo y apuntando el cabezal de corte 30° hacia abajo, lejos de sus pies.

**⚠ PELIGRO** • No encienda ni opere la desmalezadora en cualquier otra posición.

- Encienda la desmalezadora y realice los cortes de izquierda a derecha rotando su cintura manteniendo la posición de la desmalezadora.
- Conforme se realice el corte el hilo de corte se desgastará y terminará por desprenderse, para liberar más hilo del carrete presione un poco la desmalezadora hacia abajo para que el suelo presione la tapa de retención contra el carrete y libere más hilo. El sobrante será cortado por la cuchilla de la guarda, en ese instante deje de empujar la desmalezadora contra el piso para no gastar hilo.
- Para cortar maleza o pasto altos hágalos gradualmente, no intente cortarlo de una sola vez desde la base, pues los residuos pueden atascar el cabezal de corte o hacerle perder el control de la desmalezadora.

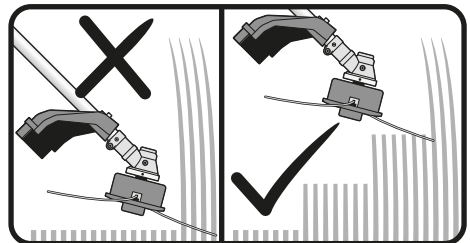
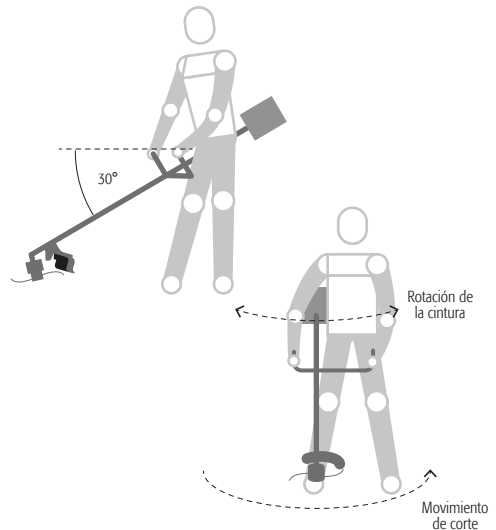

• Antes de inspeccionar, limpiar o dar servicio a la desmalezadora, apague el motor, espere a que todas las partes móviles se hayan detenido; desconecte el cable de la bujía y sepárelo de la bujía. De lo contrario puede sufrir lesiones de gravedades y/o daños al equipo.

## Limpeza general

- Con un cepillo o aire comprimido limpie y despeje las ranuras de ventilación de la unidad del arrancador cada vez que sea necesario.
- De la misma forma limpie periódicamente las aletas del cilindro del motor y las aletas del ventilador para retirar cualquier impureza. De no hacerlo el motor puede dañarse debido a un recalentamiento.

## Limpeza del filtro del aire

- Retire la tapa del filtro de aire presionando el clip en la parte superior de la tapa.
- Retire el filtro del aire.
- Dependiendo del tiempo de uso puede dar al filtro una limpieza superficial con sólo golpearlo ligeramente contra una superficie lisa y plana para desalojar la mayoría de las partículas.
- También puede sopletear el filtro con aire comprimido, hágalo por ambos lados.
- O para una limpieza más completa limpie el filtro del aire en agua jabonosa tibia, enjuáguelo y déjelo secar por completo antes de instalarlo de nuevo en la desmalezadora.
- Instale de nuevo el filtro del aire, verificando que empate en su lugar.
- Realice la limpieza del filtro de aire tan frecuentemente como sea necesario para mantenerlo siempre limpio, de lo contrario la eficiencia del motor puede disminuir.

## Filtro de combustible

- Revise el filtro de gasolina con frecuencia.
- Si el filtro está sucio debe ser reemplazado.
- Si el interior del tanque de gasolina está sucio, enjuáguelo con gasolina.

## Ajuste del carburador

- Se recomienda hacer los ajustes del carburador en un Centro de Servicio Autorizado TRUPER.
- Un ajuste incorrecto puede dañar el motor e invalidar la garantía.

## Cuchilla

- Revise y mantenga la cuchilla siempre en óptimas condiciones.
- Afíle de ser necesario con una lima plana. Tenga cuidado de no alterar el perfil de la cuchilla y el filo para asegurar el buen desempeño de la desmalezadora.

## Cambio de la bujía

- El motor utiliza una bujía Torch L8RTC con una separación de electrodos de 0.63 mm (0.025"). Reemplace la bujía por otra igual una vez al año.
- Con el motor totalmente frío, afloje la bujía gastada hacia la izquierda con una llave y retírela.
- Inserte la bujía nueva y apriétela con la mano hacia la derecha.

**⚠ PELIGRO** • Tenga cuidado de no estropear la rosca de la bujía, de lo contrario resultaría seriamente dañado el motor.

## Limpeza del escape y del silenciador

- El escape y el silenciador se pueden tapar con depósitos de carbón, dependiendo del tipo de combustible, la cantidad de aceite utilizada y/o las condiciones es las que se utiliza la desmalezadora. Si nota pérdida de potencia se deberán retirar esos depósitos para restaurar el desempeño. Acuda a un Centro de Servicio Autorizado TRUPER para realizar este servicio.
  - El silenciador está equipado con una pantalla anti chispas dentro del silenciador. Después de usarse por largos periodos de tiempo la pantalla se ensucia y se debe reemplazar el silenciador. Acuda a un Centro de Servicio Autorizado TRUPER para realizar el reemplazo.
- ⚠ PELIGRO** • Revise constantemente que el silenciador tenga debidamente asegurados los sujetadores y que no existan daños o corrosión. En caso de encontrar una fuga detenga la desmalezadora y llévela de inmediato a un Centro de Servicio Autorizado TRUPER para su reparación.

## Lubricación

- El interior de la caja de engranes del cabezal de corte esta lubricado con grasa para usos múltiples con base de litio, rellene la grasa cada 50 horas de uso.
- Retire los pernos a los costados de la caja de engranes para introducir la grasa nueva por uno de los orificios mientras la grasa usada pueda salir por el otro.

## Almacenamiento de la desmalezadora

En caso de que almacene la desmalezadora durante un mes o más, tome en cuenta las siguientes consideraciones:









- Drene todo el contenido del tanque de combustible en un recipiente de uso aprobado para gasolina. Todo el sobrante debe reutilizarse en otro equipo con motor de dos tiempos con proporción de 40:1.
- Ponga a funcionar el motor hasta que consuma el resto del combustible y se apague por sí mismo. Así eliminará el combustible residual y evitará que se forme goma que podría dañar el sistema de combustible.
- Limpie la desmalezadora por completo.
- Almacene la unidad en un espacio ventilado, apartado de agentes corrosivos como productos químicos para jardín o sales para derretir hielo y lejías del alcance de los niños.
- Cumpla con todos los reglamentos gubernamentales relacionados con la seguridad en el manejo y almacenamiento de combustibles.

Mantenimiento periódico	Cada uso	Cada 25 h de uso	Cada 50 h de uso	Cada 150 h de uso	Cada 250 h de uso
Limpieza general					
Limpieza filtro de aire					
Lubricación de la caja de engranes de cabezal de corte					
Limpieza carburador *					
Inspección y ajuste de bujía *					
Limpieza de tanque de combustible **					
Cambio de filtro de combustible **					
Reemplazo de manguera de combustible **					
Limpieza de cámara de combustión **					

\* Usuario capacitado o Centro de Servicio Autorizado TRUPER

\*\* Centro de Servicio Autorizado TRUPER

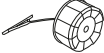
## Listado de accesorios y repuestos disponibles

Componente	Código	Clave	Descripción
	29031	RET-DES-52P	Retenedor de carrete
	29032	TAP-DES-52P	Cubierta de carrete con resorte
	29033	REP-DES-52P	Carrete con hilo
	29034	CUT-DES-52P	Cuchilla
	29035	CB-DES-52P	Carburador
	29036	KC-DES-52P	Juego de mantenimiento para carburador
	29040	TAPG-DES-52P	Tapón de gasolina
	29041	FILG-DES-52P	Filtro de aire

Problema	Causa	Solución
El motor no arranca.	<ul style="list-style-type: none"> <li>• No hay chispa.</li> <li>• No tiene combustible.</li> <li>• El motor está ahogado.</li> <li>• La piola del arrancador jala con más dificultad que cuando nueva.</li> </ul>	<ul style="list-style-type: none"> <li>• Revise la chispa. Retire la cubierta del motor. Retire la bujía del cilindro. Conecte el cable de la bujía y colóquela sobre el cilindro del motor con su parte metálica tocando el cilindro. Tire de la piola y observe la chispa en el electrodo de la bujía. Si no la hay, repita la prueba con una bujía nueva.</li> <li>• Presione el bulbo cebador hasta que el combustible sea visible en el bulbo. Si no se ve el combustible, significa que el sistema primario de suministro de combustible está bloqueado. Contacte un Servicio Autorizado TRUPER. En caso que el bulbo cebador se llene de combustible, es señal que el motor está ahogado.</li> <li>• Teniendo apagado el interruptor de encendido, retire la bujía. Mueva la palanca del ahogador hacia abajo y tire de la piola de 15 a 20 veces para eliminar el exceso de combustible del motor. Limpie la bujía y vuelva a instalarla. Siga el procedimiento de arranque normal (consulte la página 10). Si no arranca el motor, mueva la palanca del ahogador hacia abajo y repita el procedimiento de arranque. Si el motor aún no arranca, repita el procedimiento con una bujía nueva.</li> <li>• Lleve la desmalezadora a un Centro de Servicio Autorizado TRUPER.</li> </ul>
El motor arranca pero no acelera.	<ul style="list-style-type: none"> <li>• El motor requiere de unos minutos para calentarse.</li> </ul>	<ul style="list-style-type: none"> <li>• Permita que el motor se caliente por completo. Si el motor no acelera después de tres minutos, contacte a su Centro de Servicio Autorizado TRUPER.</li> </ul>
El motor arranca pero solo va a velocidad alta con la mitad del ahogador.	<ul style="list-style-type: none"> <li>• El carburador requiere de ajuste.</li> </ul>	<ul style="list-style-type: none"> <li>• Lleve la desmalezadora a un Centro de Servicio Autorizado TRUPER.</li> </ul>
El motor no alcanza la velocidad completa y emite demasiado humo.	<ul style="list-style-type: none"> <li>• Revise la mezcla de aceite / combustible.</li> <li>• El filtro de aire está sucio.</li> <li>• La pantalla de la guarda anti chispas está sucia.</li> </ul>	<ul style="list-style-type: none"> <li>• Use combustible nuevo y la mezcla correcta de aceite para 2 tiempos.</li> <li>• Limpie el filtro de aire. Consulte la página 12.</li> <li>• Lleve la desmalezadora a un Centro de Servicio Autorizado TRUPER.</li> </ul>
El motor arranca, funciona y acelera pero no tiene ralentí.	<ul style="list-style-type: none"> <li>• El tornillo de ralentí en el carburador necesita ajuste.</li> </ul>	<ul style="list-style-type: none"> <li>• Gire el tornillo de ralentí en sentido de las agujas del reloj para aumentar la velocidad.</li> </ul>

En caso de tener algún problema para contactar un Centro de Servicio Autorizado TRUPER consulte nuestra página WWW.TRUPER.COM donde obtendrá un listado actualizado, o llame al: 800 690 6990 u 800-018-7873 donde le informarán cuál es el Centro de Servicio más cercano.

- AGUASCALIENTES** **DE TODO PARA LA CONSTRUCCIÓN**  
GRAL. BARRAGÁN #1201, COL. GREMIAL, C.P. 20030, AGUASCALIENTES, AGS. TEL.: 449 994 0537
- BAJA CALIFORNIA** **SUCURSAL TIJUANA**  
AV. LA ENCANTADA, LOTE #5, PARQUE INDUSTRIAL EL FLORIDO II, C.P. 22244, TIJUANA, B.C. TEL.: 664 969 5100
- BAJA CALIFORNIA SUR** **FIX FERRETERÍAS**  
FELIPE ÁNGELES ESQ. RUIZ CORTÍNEZ S/N, COL. PUEBLO NUEVO, C.P. 23670, CD. CONSTITUCIÓN, B.C.S. TEL.: 613 132 1115
- CAMPECHE** **TORNILLERÍA Y FERRETERÍA AAA**  
AV. ÁLVARO OBREGÓN #524, COL. ESPERANZA C.P. 24080 CAMPECHE, CAMP. TEL.: 981 815 2808
- CHIAPAS** **FIX FERRETERÍAS**  
AV. CENTRAL SUR #27, COL. CENTRO, C.P. 30700, TAPACHULA, CHIS. TEL.: 962 118 4083
- CHIHUAHUA** **SUCURSAL CHIHUAHUA**  
AV. SILVESTRE TERRAZAS #128-11, PARQUE INDUSTRIAL BAFAR, CARRETERA MEXICO CUAUHTÉMOC, C.P. 31415, CHIHUAHUA, CHIH. TEL. 614 434 0052
- CIUDAD DE MÉXICO** **FIX FERRETERÍAS**  
EL MONSTRUO DE CORREGIDORA, CORREGIDORA # 35, COL. CENTRO, C.P. 06060, CUAUHTÉMOC, CDMX. TEL: 55 5522 5031 / 5522 4861
- COAHUILA** **SUCURSAL TORREÓN**  
CALLE METAL MECÁNICA #280, PARQUE INDUSTRIAL ORIENTE, C.P. 27278, TORREÓN, COAH. TEL.: 871 209 68 23
- COLIMA** **BOMBAS Y MOTORES BYMATESA DE MANZANILLO**  
BLVD. MIGUEL DE LA MADRID #190, COL. 16 DE SEPTIEMBRE, C.P. 28239, MANZANILLO, COL. TEL.: 314 332 1986 / 332 8015
- DURANGO** **TORNILLOS ÁGUILA, S.A. DE C.V.**  
MAZURIO #200, COL. LUIS ECHEVERRÍA, DURANGO, DGO. TEL.: 618 817 1946 / 618 818 2844
- ESTADO DE MÉXICO** **SUCURSAL CENTRO JILOTEPEC**  
PARQUE INDUSTRIAL # 1, COL. PARQUE INDUSTRIAL JILOTEPEC, JILOTEPEC, EDO. DE MÉX. C.P. 54257 TEL: 761 782 9101 EXT. 5728 Y 5102
- GUANAJUATO** **CÍA. FERRETERA NUEVO MUNDO S.A. DE C.V.**  
AV. MÉXICO - JAPÓN #225, CD. INDUSTRIAL, C.P. 38010, CELAYA, GTO. TEL.: 461 617 7578 / 79 / 80 / 88
- GUERRERO** **CENTRO DE SERVICIO ECLIPSE**  
CALLE PRINCIPAL MZ.1 LT. 1, COL. SANTA FE, C.P. 39010, CHILPANCIÑO, GRO. TEL.: 747 478 5793
- HIDALGO** **FERREPRECIOS S.A. DE C.V.**  
LIBERTAD ORIENTE #304 LOCAL 30, INTERIOR DE PASAJE ROBLED0, COL. CENTRO, C.P. 43600, TULANCINGO, HGO. TEL.: 775 753 6615 / 775 753 6616
- JALISCO** **SUCURSAL GUADALAJARA**  
AV. ADOLFO B. HORN # 6800, COL: SANTA CRUZ DEL VALLE, C.P.: 45655, TLAJOMULCO DE ZUÑIGA, JAL. TEL.: 33 3606 5285 AL 90
- MICHOACÁN** **FIX FERRETERÍAS**  
AV. PASEO DE LA REPÚBLICA #3140-A, COL. EX-HACIENDA DE LA HUERTA, C.P. 58050, MORELIA, MICH. TEL.: 443 334 6858

- MORELOS** **FIX FERRETERÍAS**  
CAPITÁN ANZURES #95, ESQ. JOSÉ PERDIZ, COL. CENTRO, C.P. 62740, CUAUTLA, MOR. TEL.: 735 352 8931
- NAYARIT** **HERRAMIENTAS DE TEPEC**  
MAZATLAN #117, COL. CENTRO, C.P. 63000, TEPEC, NAY. TEL.: 311 258 0540
- NUEVO LEÓN** **SUCURSAL MONTERREY**  
CARRETERA LAREDO #300, 1B MONTERREY PARKS, COLONIA PUERTA DE ANAHUAC, C.P. 66052, ESCOBEDO, NUEVO LEÓN, TEL.: 81 8352 8791 / 81 8352 8790
- OAXACA** **FIX FERRETERÍAS**  
AV. 20 DE NOVIEMBRE #910, COL. CENTRO, C.P. 68300, TUXTEPEC, OAX. TEL.: 287 106 3092
- PUEBLA** **SUCURSAL PUEBLA**  
AV. PERIFÉRICO #2-A, SAN LORENZO ALMECATLA, C.P. 72710, CUAUHTLACINGO, PUE. TEL.: 222 282 8282 / 84 / 85 / 86
- QUERÉTARO** **ARU HERRAMIENTAS S.A DE C.V.**  
AV. PUERTO DE VERACRUZ #110, COL. RANCHO DE ENMEDIO, C.P. 76842, SAN JUAN DEL RÍO, QRO. TEL.: 427 268 4544
- QUINTANA ROO** **FIX FERRETERÍAS**  
CARRETERA FEDERAL MZ. 46 LT. 3 LOCAL 2, COL. EJIDAL, C.P. 77710 PLAYA DEL CARMEN, Q.R. TEL.: 984 267 3140
- SAN LUIS POTOSÍ** **FIX FERRETERÍAS**  
AV. UNIVERSIDAD #1850, COL. EL PASEO, C.P. 78320, SAN LUIS POTOSÍ, S.L.P. TEL.: 444 822 4341
- SINALOA** **SUCURSAL CULIACÁN**  
AV. JESÚS KUMATE SUR #4301, COL. HACIENDA DE LA MORA, C.P. 80143, CULIACÁN, SIN. TEL.: 667 173 9139 / 173 8400
- SONORA** **FIX FERRETERÍAS**  
CALLE 5 DE FEBRERO #517, SUR LT. 25. MZ. 10, COL. CENTRO, C.P. 85000, CD. OBREGÓN, SON. TEL.: 644 415 2392
- TABASCO** **SUCURSAL VILLAHERMOSA**  
CALLE HELIO LOTES 1, 2 Y 3 MZ. #1, COL. INDUSTRIAL, 2A ETAPA, C.P. 86010, VILLAHERMOSA, TAB. TEL.: 993 353 7244
- TAMAULIPAS** **VM ORINGS Y REFACCIONES**  
CALLE ROSITA #527 ENTRE 20 DE NOVIEMBRE Y GRAL. RODRÍGUEZ, FRACC. REYNOSA, C.P. 88780, REYNOSA, TAMS. TEL.: 899 926 7552
- TLAXCALA** **SERVICIOS Y HERRAMIENTAS INDUSTRIALES**  
PABLO SIDAR #152, COL. BARRIO DE SAN BARTOLOMÉ, C.P. 90970, SAN PABLO DEL MONTE, TLAX. TEL.: 222 271 7502
- VERACRUZ** **LA CASA DISTRIBUIDORA TRUPER**  
BLVD. PRIMAVERA, ESQ. HORTENSIA S/N, COL. PRIMAVERA C.P. 93308, POZA RICA, VER. TEL.: 782 823 8100 / 826 8484
- YUCATÁN** **SUCURSAL MÉRIDA**  
CALLE 33 #600 Y 602, LOCALIDAD ITZINCAB Y MULSAV, MPIO. UMIÁN, C.P. 97390, MÉRIDA, YUC. TEL.: 999 912 2451

Código	Modelo	Marca
26104	DES-52P	PRETUL

Garantía. Duración: 1 año. Cobertura: piezas, componentes y mano de obra contra defectos de fabricación o funcionamiento, excepto si se usó en condiciones distintas a las normales; cuando no fue operado conforme instructivo; fue alterado o reparado por personal no autorizado por TRUPER®. Para hacer efectiva la garantía presente el producto, póliza sellada o factura o recibo o comprobante, en el establecimiento donde lo compró o en Corregidora 35, Centro, Cuauhtémoc, CDMX, 06060, donde también podrá adquirir partes, componentes, consumibles y accesorios. Incluye los gastos de transportación del producto que deriven de su cumplimiento de su red de servicio. Tel. 800-018-7873. Made in/Hecho en China. Importador TRUPER, S.A. de C.V. Parque Industrial 1, Parque Industrial Jilotepec, Jilotepec, Edo. de Méx. C.P. 54257, Tel. 761 782 9100.

Sello del establecimiento comercial. Fecha de entrega:



## Manual Gas brushcutter

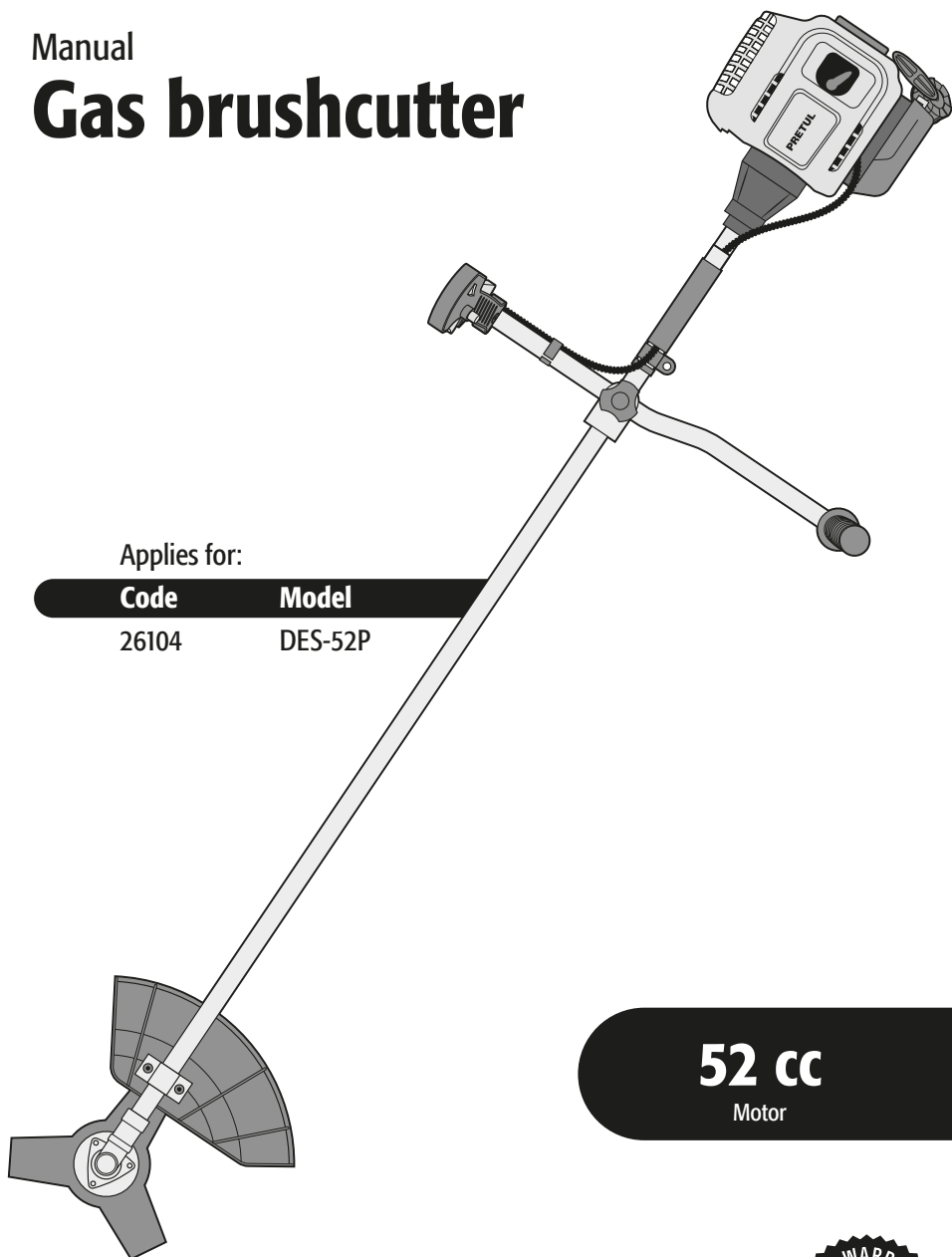

Applies for:

Code	Model
26104	DES-52P



**52 cc**  
Motor

 **CAUTION**



Read the user's manual thoroughly  
before operating this tool.

YEAR WARRANTY  
**1**  
YEAR WARRANTY

Technical data.....	3
Fuel specifications.....	3
 General safety warnings for the use of motorized.....	4
 Safety warnings for the use of a gas brushcutter.....	5
Parts.....	6
Assembly.....	7
Fuel supply.....	10
Start up.....	10
Operation.....	11
Maintenance.....	12
Available accessories and replacement parts list.....	13
Troubleshooting.....	14
Authorized service centers.....	15
Warranty policy.....	16

## CAUTION

To gain the best performance of the tool, prolong the duty life, make the Warranty valid if necessary, and to avoid hazards of fatal injuries please read and understand this Manual before using the tool.



Keep this manual for future references.

The illustrations in this manual are for reference only. They might be different from the real tool.

## Use and care recommendations



 For better performance and durability, use high-octane gasoline. In Mexico, we recommend using **PREMIUM** gasoline mixed with **2-STROKE ENGINE OIL**. Using the wrong mixture can cause serious engine damage.

 +  = **40:1** Mix

 **DO NOT** use **GASOLINE MIXTURE** that has been stored for over 15 days.

 Always **USE** the **SAFETY GUARD** and nylon line with a **DIAMETER** of 0.080 in to 0.145 in.

 **ALWAYS** run your machine at **FULL POWER** with the throttle **FULLY** engaged.

 Perform regular **MAINTENANCE** on your machine (page 12)

## DES-52P

Code	•	26104
Description	•	Gas brushcutter
Net weight	•	16.3 lb
Engine	•	52 cc
Engine rated power	•	1.87 HP
Fuel tank	•	20 oz
Speed	•	9 300 RPM
Cutting diameter	•	17"
Shaft length	•	54"
Cutting systems	•	Nylon thread spool and blade
Blade diameter	•	Outer: 10" Inner: 1"
Nylon thread diameter	•	From 0.080" to 0.145" (advisable)
Handle shape	•	Offset handle
Duty cycle	•	40 minutes rest per consumed tank. Daily maximum: 5 hours.

## Fuel Specifications

- The gas brushcutter runs with an air-cooled two-cycle engine and uses a mix of unleaded gasoline and high quality, self-mixing motor oil with fuel stabilizer specified for air-cooled -2 stroke motor.
- The motor is certified to run with unleaded gasoline for vehicles having an octane index of 87 ((R+M)/2) or higher.
- Do not use any type of gasoline and oil mix sold in Service stations, especially, used in motorcycles.
- Do not use motor oil for self-propulsion, or two-cycle oil outboard motor.
- The ratio for the mix shall be 40 parts gasoline per 1 part oil (40:1 Ratio). Prepare the mix in an approved fuel container. Always mix thoroughly before pouring it into the motor fuel tank.

**⚠ CAUTION** Do not use a fuel mix that has been stored longer than 15 days. Mix small quantities.

**⚠ WARNING** Never smoke near the fuel or where fuel is being supplied, or in the oil-gasoline mix preparing site or when operating the brushcutter.

**⚠ WARNING** Trying to start the gas brushcutter without mixing oil into the fuel will cause a faulty motor.



Use TRUPER ACES-2, ACES-5 or ACES-20 oil caps\*\* to measure the mix.  
Mix 4 capfuls oil per each gasoline liter.



A wrong mix may cause the gas brushcutter to throw a rod causing expensive repairs!



5 capfuls oil



Gasoline  
PREMIUM



**40:1**

Mix

To extend the motor's useful life use TRUPER synthetic oil for 2-stroke motors.

\* 1 gallon = 3.78 liters

\*\* Not included

Keep your work area clean, tidy and well lit.

**CAUTION** Cluttered and dark areas may cause accidents.



Never use the tool in explosive areas or in the presence of flammable liquids.

**DANGER** Before starting the motor keep the tool at least 9 meters (30 feet) away from the fill up area.



Keep children and passersby at a safe distance while operating the tool.

**WARNING** Distractions could cause losing control and cause accidents.



Avoid contact with power lines and circuits.

**DANGER** Find and avoid power lines and circuits, especially hidden wiring as well as any grounded object.



Stay alert, use care and common sense.

**CAUTION** Familiarity with the tool operation could lead to distractions. It could cause accidents.

Refrain from using the tool if tired or under the influence of drugs, alcohol or medication.

**DANGER** Being momentarily distracted while using the tool could cause severe personal injury.

Operate the tool with guards and protection devices in place and in good working condition.

**WARNING** Failure to comply with this warning is a hazard of severe personal injury.

Do not force the tool.

**CAUTION** Working within the tool's working design assures a better and safer job.



Keep the tool in a safe place and out of the reach of children.

**WARNING** Motor powered tools are dangerous to inexperienced people.



Wear proper clothes.

**WARNING** Loose clothes, jewelry or long hair could get caught in the mobile parts.



Keep hands away from rotating and/or mobile parts.

**WARNING** Failure to comply with this warning is a hazard of severe personal injury.



Do not operate the tool in enclosed areas.

**DANGER** Avoid breathing accumulated carbon monoxide, a potentially deadly odorless toxic gas.



Wear adequate protective safety accessories.

**CAUTION** Wear eye protection, dust mask, non-skid safety shoes, helmet and ear plugs. These safety gears reduce the risk of injury.



Turn off the tool before adjusting, changing accessories or storing.

**WARNING** Double check the tool switch is in the off position.

Refrain from operating the tool if the switch is not working or is not properly assembled.

**WARNING** Failure to complain with this warning is a hazard of personal injury. Immediately send it to a TRUPER Authorized Service Center.

Do not overreach.

**CAUTION** Good balance and support lead to better controlling the tool in unexpected situations.

Avoid the tool to unintentionally start.

**WARNING** Double-check the tool motor is off before maintenance or putting it away.



Remove brackets before turning on the tool.

**DANGER** Additional tools or vices installed in a rotating part could cause severe personal injury.

Service the tool and double-check it is in good working conditions before operating.

**CAUTION** Carefully check mobile parts, alignment and assembly. Do it periodically. Look for any damaged element or part not working properly. Repair immediately in a TRUPER Authorized Service Center.



Accessories.

**CAUTION** Use only accessories or spare parts indicated in this Manual or certified by TRUPER.

Never leave a running tool unattended.

**DANGER** Turn off and disconnect the tool after using. Set it in a safe position to avoid severe injury.

Never smoke in the proximity of fuel.

**DANGER** Do not smoke in the proximity of the fuelling area or when using the tool.





Do not touch parts with high temperatures.

The surface of the engine and the exhaust reach high temperatures during the operation of the tool.

Service and repair.

Always go to a TRUPER Authorized Service Center to use identical spare parts and maintain the security of the tool.

## Fuel handling

- Never smoke near fuel, or in the gas filling up zone or when preparing the oil mix, nor when operating the gas brushcutter. 
- To reduce fire risk or burns, use care when handling fuel. It is extremely flammable. 
- Do not allow gasoline or oil touching your skin.
- Protect your eyes to prevent gasoline and oil spills. In the event of accidental contact, wash your eyes with clean water. If eye irritation continues consult a physician.
- Mix and store fuel in a designated container.

**⚠ WARNING** • Mix fuel outdoors away from sparks or flames.





- Before filling up the gas brushcutter, turn off the motor, set in on clear ground and wait while the motor cools down.

**⚠ CAUTION** • Wipe clean any amount of fuel that might have spilled in the gas brushcutter before operating.

**⚠ CAUTION** • Look for fuel leakages. If finding any leaks fix them before using the gas brushcutter to prevent fire or burn injuries.

- Set the gas brushcutter at least 30 feet away from the oil filling up site before starting the motor.
- Under no circumstance at all burn spilled fuel to eliminate it.
- For no reason at all use any type of fuel different from the specified in this Manual for the gas brushcutter.

## Before operating the gas brushcutter

- Wear suitable clothing to operate the gas brushcutter: tight clothes, sturdy pants, non-skid safety boots, heavy-duty protecting gloves and safety lenses with side protection under ANSI Z87.1. Standard.    

**⚠ WARNING** • Remove any loose accessory or clothes which could get caught in the moving blade teeth. Tie long hair to be set above the shoulders' level.

- Double check the gas brushcutter is in perfect conditions. Do not turn it on if it is ill adjusted or not totally assembled. Assure it runs properly, the fuel tank is not leaking or there are loose screws.
- Confirm the blade stops moving when releasing the throttle trigger. If it does not stop turn off the gas brushcutter and go to a TRUPER Authorized Service Center to fix the problem.
- Check the gas brushcutter is clean, dry and free of oil or fuel.
- Double check the work area is in an open and well ventilated area.
- Walk over the work area and remove any stone, broken glass, nails, wire or cord. Those elements can shoot out or tangle in the gas brushcutter.

- In extreme weather confirm there is no ice forming and condensation in the gas brushcutter.
- Confirm the visibility and light conditions are adequate to be able to see clearly. Otherwise, do not use the gas brushcutter.
- Do not use the gas brushcutter without its guards or if damaged or with parts missing.

## When operating the gas brushcutter

**⚠ CAUTION** • Keep passersby, children and animals no less than 50 feet away.

- Confirm the blade is not making contact with foreign object before starting the motor.

**⚠ WARNING** • Keep both feet firmly set in the ground and use both hands to hold the gas brushcutter by the handles. Never operate single-handedly. Otherwise the operator and people present may be injured.

- Keep all parts of your body away from the cutter head.
- Keep the thread cutter head pointing downwards, below the waist level. Never raise it higher than 30" from the ground.
- Keep all parts of your body away from the muffler. Otherwise you may be severely burned.
- Keep the gas brushcutter from flammable materials.
- The blades are designed to cut brush or fleshy vines with a diameter over 0.5".
- Use the circular saw to cut woody brush.
- Be aware to risks around you. The gas brushcutter noise might prevent you from noticing the risks.

**⚠ DANGER** • When carrying out jobs close to roads with traffic, stop cutting until there are no vehicles in sight. The gas brushcutter could throw particles towards the moving vehicles and cause a severe accident.

## After operating the gas brushcutter

**⚠ WARNING** • Do not try to stop the cutting head movement any other way than releasing the switch. Wait until the cutting head stops by itself after turning off the gas brushcutter. It will take a couple of seconds.

**⚠ CAUTION** • Always carry the gas brushcutter with the motor OFF and the muffler away from your body. Drain empty the fuel tank to place it in a vehicle

**⚠ WARNING** • Turn off the motor before setting the gas brushcutter idle. DO NOT leave the motor running unattended. Let it cool down before storing the gas brushcutter.

**⚠ CAUTION** • Service and repairs for the gas brushcutter shall only be carried out by highly trained staff.

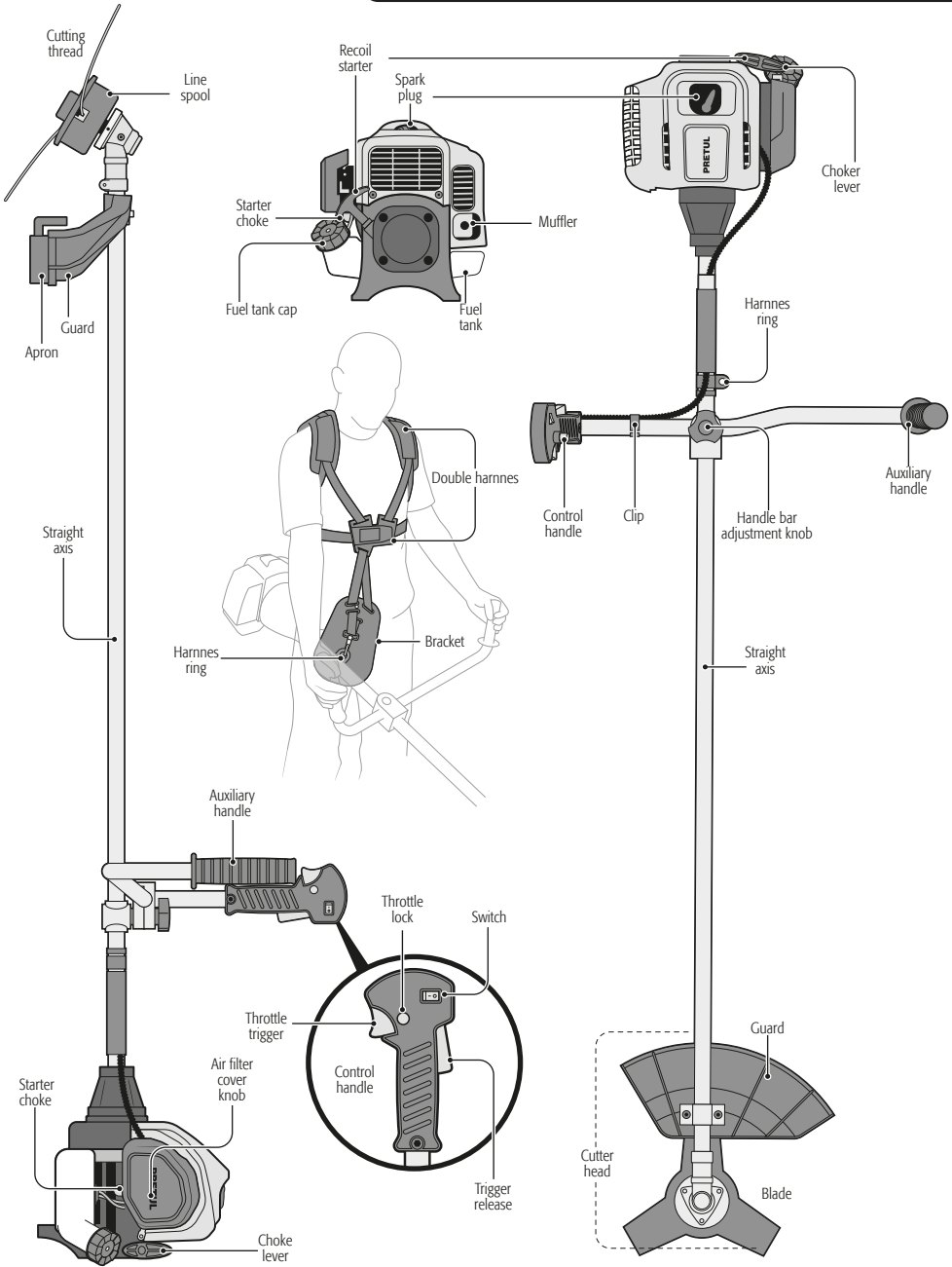

**⚠ WARNING** • Do not try to modify the gas brushcutter or manufacture accessories not recommended for this tool. Otherwise, there is danger of severe personal injury and the Warranty gets cancelled.

**⚠ WARNING** • Always when assembling parts, please disconnect the spark plug cable in the motor to prevent an accidental start up that causes severe personal injuries.

## Handle

- Separate the clamp from the straight shaft mount by loosening the quick-adjust knob (a).
- Place the handle on the straight shaft mount.
- Secure the handle in place by fastening and tightening the quick-adjust knob firmly.

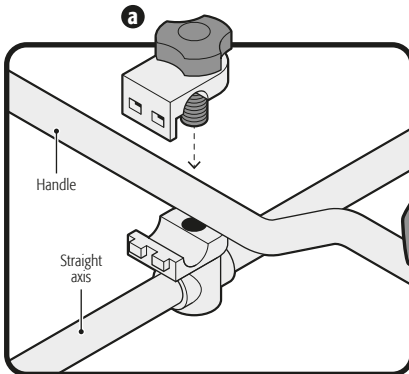

- To rotate the handle, loosen the quick-adjust knob and turn the handle 90° (b). This is useful for storing and transporting the brush cutter.

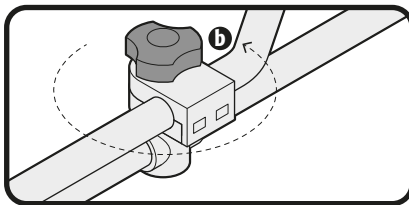

## Guard

- Loosen the guard fixing screws, align the guard holes with those on the clamp mounted on the cutting head, and secure the assembly with the fixing screws.

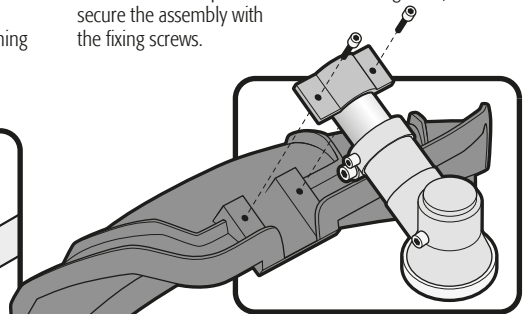

- If you are using the nylon thread spool, use the guard with the included skirt (A).
- If you are using the blade, remove the safety at the back of the guard (B), press the 2 clips (C) and take off the skirt.

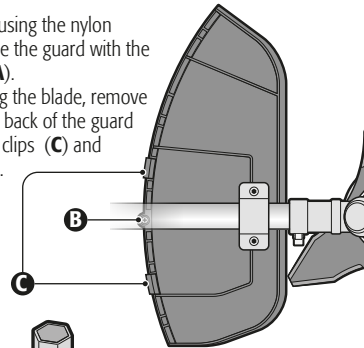

## Blade set up

**▲ NOTE** • Before installing the cutting element, remove any previously installed components. Insert the hex wrench (5) into the side of the plate (1), apply pressure to secure the shaft, and turn the safety nut (6) clockwise to disassemble the pre-assembled element.

- Place the pressure plate on the cutting head (1).
- Position the blade on the pressure plate, ensuring that the direction of rotation of the blade matches the marking on the guard (2).
- Put the collar on the blade (3).
- Attach the cover and the safety nut (4).
- Insert the hexagonal wrench into the side of the pressure plate to lock the shaft (5) and tighten the safety nut counterclockwise using the provided wrench (6).
- Use the guard without the skirt, refer to the guard section.

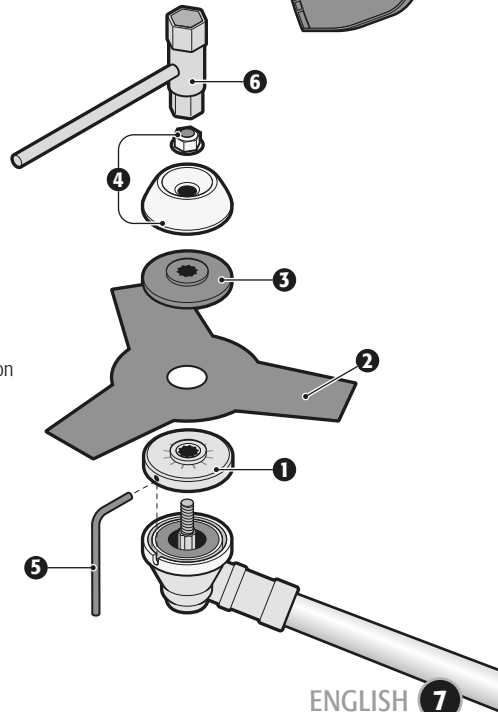

## Installation of the nylon thread spool

- Place the pressure plate on the cutting head (7).
- Insert the hexagonal wrench into the side of the pressure plate to lock the shaft (5).
- Thread the spool onto the shaft and tighten it by hand counterclockwise (8).
- Use the guard with the skirt, refer to the guard section.

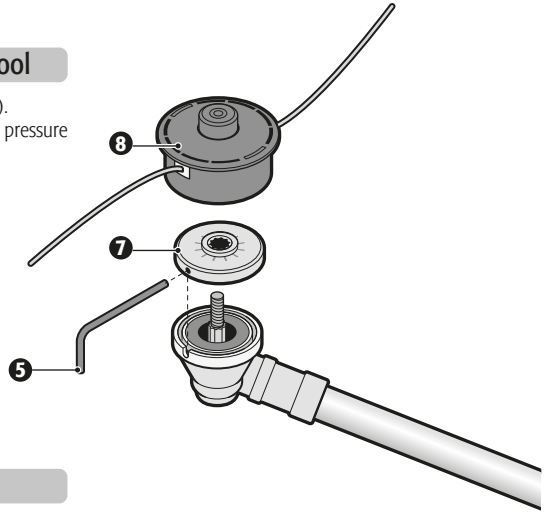

## Refilling the trimmer line

1. Turn off the brushcutter and disconnect the spark plug wire to prevent accidental startup. Note: You don't need to remove the spool holder to refill the trimmer line.
2. Press the spool cover latches (A) while pulling the retainer (B) to release the assembly.
3. Remove the empty spool (C), being careful not to lose the spool spring.
4. Check all components for cracks, fissures, or excessive wear. Replace any damaged components immediately.
5. Cut a piece of line about 16.5 feet long.

6. Fold the line in half and insert it into slot (D). Wind each end of the line clockwise onto the spool grooves (upper and lower).
7. Leave about 6 inches of each end of the line unwound. Insert the ends of the line through the additional notches (E) on the top of the spool.
8. Place the spool in the retainer and thread each end of the line through the corresponding slots (F).
9. Align the spool cover latches with the holes in the retainer and press until you hear a click (G).

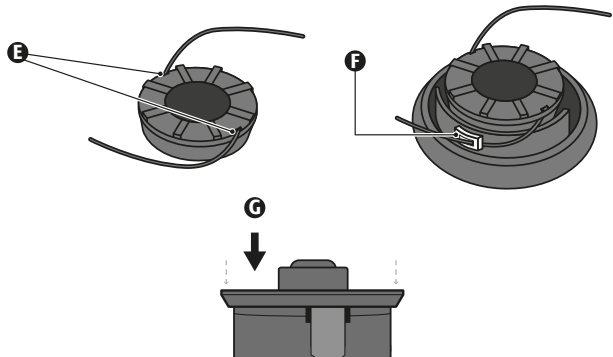
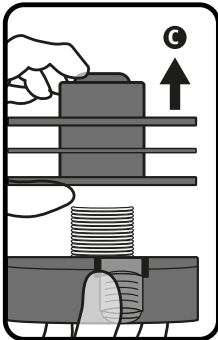
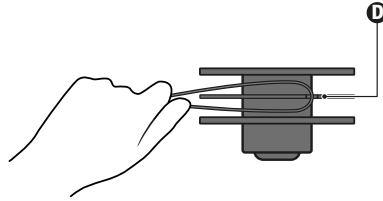
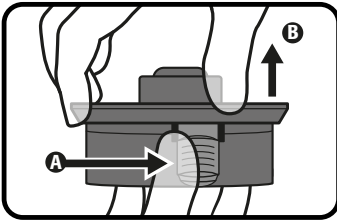

## Brush cutter balance

- Put on the harness and adjust it to fit securely and comfortably.
- Attach the harness to the straight shaft harness ring on the brush cutter.
- Move the ring up and down until the brush cutter is balanced in a way that the cutting head points downwards, below your waist level, and no more than 29.5" off the ground.
- When using with a spool, the cutting head should lightly touch the ground (**A**).
- When using with a blade or circular saw, the cutting head should be approximately 8" above the ground (**B**).

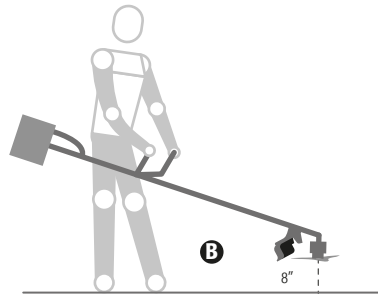
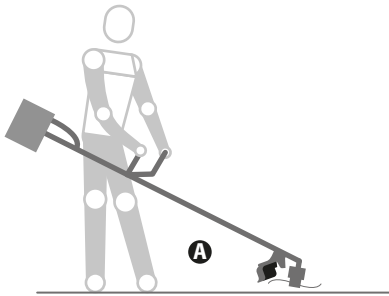
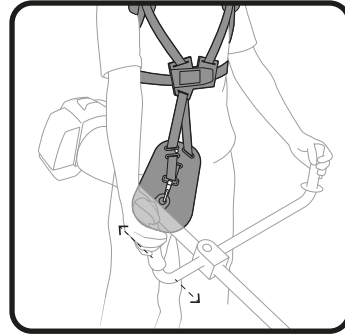

## Fueling the engine

- Follow the safety guidelines for fuel handling (page 5).
- Wait for the engine to cool down completely before fueling.
- Place the brush cutter on a flat surface.
- Clean around the fuel tank cap to prevent contamination.
- Loosen the fuel tank cap slowly.
- Carefully pour the fuel mixture into the tank, taking care to avoid spills. **CAUTION** Follow the fuel specifications (page 3).
- Before replacing the fuel tank cap, inspect and clean the gaskets.
- Immediately replace the fuel tank cap and tighten it by hand.
- Clean up any fuel spills.

**CAUTION** In a new engine, it is normal to have smoke emissions during and after its first use.

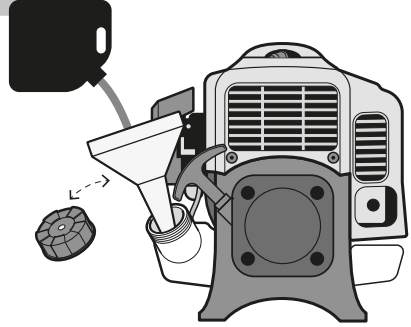

## Start up

### Cold start

- Set the gas brushcutter on levelled ground using care the blade is not making contact with any obstacle.
- Set the switch into the ON position (A).
- Press and release the Starter choke 10 times (B).
- Move the Starter choke lever upwards (C).
- Press simultaneously the trigger release and the throttle trigger. Still holding the trigger, push in the throttle lock button and release the trigger.
- Pull the jack-line (D) to start the motor. DO NOT pull more than 4 times to prevent flooding the motor.
- If the motor does not start, move the Starter choke lever downwards (E). Pull again the jack-line (F) until the motor starts. DO NOT pull more than 6 times (although, in cold weather the jack-line has to be pulled more time).
- If the motor is still not starting, repeat steps from (B) and on.
- Once the motor starts, leave it running a couple of seconds in that position.
- Press and release the throttle trigger to run the motor idle (G).
- The gas brushcutter is ready to operate. Hold both handles and lift it to start the job.

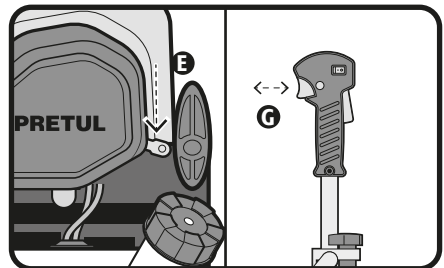
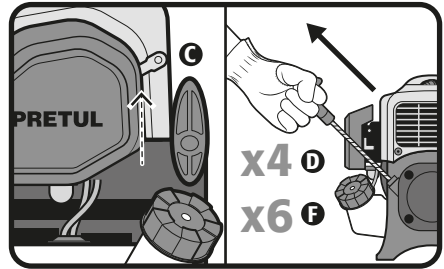
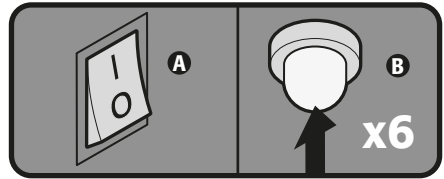

# Start up

# PRETUL

## Starting the motor when hot

- Place the brush cutter on a level surface where the blade does not contact any obstacles.
- Set the switch to the "on" position (H).
- Pull the starter cord (J) until the engine starts.

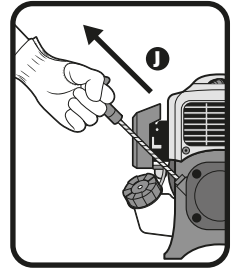
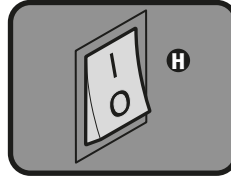

## Shut down

- Press and hold the switch into the OFF position (E) until the motor stops.

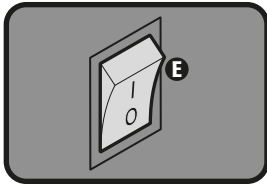

# Operation

**CAUTION** • Keep in mind that you as a gas brushcutter operator are responsible of your safety as well as those who are close to the work area. Follow all safety standards (pages 4 and 5) before operating the gas brushcutter.

- Keep a balanced stance with both feet firmly supported on the ground.
- Firmly hold the gas brushcutter in front of you. One hand on the handle and the other hand on the auxiliary handle. Keep the gas brushcutter aligned to your body and point the cutter head 30° downwards away from your feet.

**DANGER** • Do not start or operate the gas brushcutter in a different stance.

- Start the gas brushcutter and cut from left to right while rotating your waist. Keep the gas brushcutter position.
- As you cut, the cutting thread will wear out and will fall apart. To release more thread from the spool, press the gas brushcutter a little bit downwards. This position will make the ground to press the retention cap against the spool to release more thread. The remaining thread is cut with the guard blade. At this moment stop pushing the gas brushcutter against the ground to avoid wasting thread.
- To cut brush or high grass make it gradually. Do not try to cut in one pass from the base because residues can get stuck in the cutter head or make you lose control over the gas brushcutter.

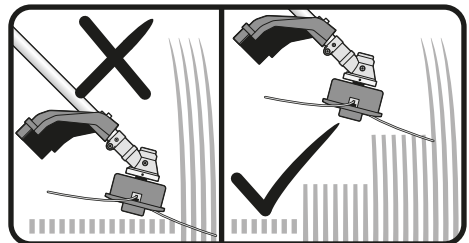
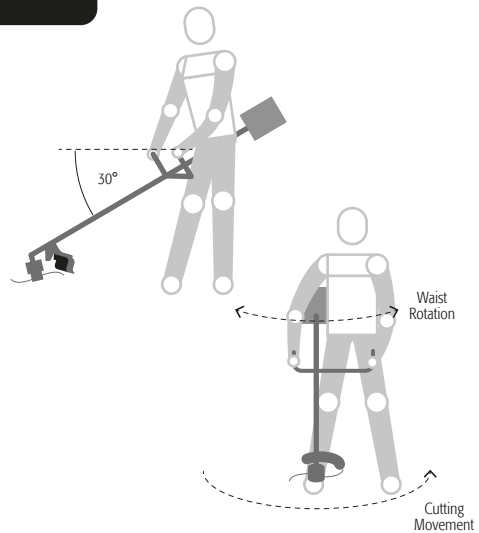

- Before inspecting, cleaning, or servicing the brush cutter, turn off the engine, wait for all moving parts to stop, disconnect the spark plug cable, and remove it from the spark plug. Otherwise, you may suffer severe injuries and/or damage to the equipment.

## General cleaning

- Using a brush or compressed air, clean and clear the starter unit's ventilation slots whenever necessary.
- Similarly, periodically clean the engine cylinder fins and fan fins to remove any impurities. Failure to do so can cause the engine to overheat.

## Air filter cleaning

- Remove the air filter cover by pressing the clip at the top of the cover.
- Take out the air filter.
- Depending on usage, you can give the filter a light cleaning by gently tapping it on a smooth, flat surface to dislodge most particles.
- You can also blow the filter with compressed air, doing so from both sides.
- For a more thorough cleaning, clean the air filter in warm soapy water, rinse it, and let it dry completely before reinstalling it in the weed trimmer.
- Reinstall the air filter, ensuring it fits into place.
- Clean the air filter as frequently as needed to always keep it clean; otherwise, the engine's efficiency may decrease.

## Fuel filter

- Regularly check the gasoline filter.
- If the filter is dirty, it should be replaced.
- If the inside of the gasoline tank is dirty, rinse it with gasoline.

## Carburetor adjustment

- It is recommended to have the carburetor adjustments done at a TRUPER Authorized Service Center.
- An incorrect adjustment can damage the engine and void the warranty.

## Blade

- Always inspect and maintain the blade in optimal condition.
- Sharpen it, if necessary, with a flat file. Be careful not to alter the blade's profile and edge to ensure the weed trimmer's proper performance.

## Changing the spark plug

- The engine uses a Torch L8RTC spark plug with a 0.025" electrode gap. Replace the spark plug with an identical one once a year.
- With the engine completely cold, loosen the worn spark plug to the left using a wrench and remove it.
- Insert the new spark plug and hand-tighten it to the right.

**⚠ DANGER** • Be careful not to damage the spark plug thread, as it could seriously damage the engine.

## Exhaust and muffler cleaning

- The exhaust and muffler can become clogged with carbon deposits, depending on the type of fuel, the amount of oil used, and the operating conditions of the brush cutter. If you notice a loss of power, these deposits should be removed to restore performance. Visit a TRUPER Authorized Service Center for this service.
- The muffler is equipped with a spark arrester screen inside. After long periods of use, the screen becomes dirty, and the muffler should be replaced. Visit a TRUPER Authorized Service Center to perform the replacement.

**⚠ DANGER** • Constantly check that the muffler has securely fastened fasteners and that there are no damages or corrosion. If you find a leak, stop the brush cutter, and take it immediately to a TRUPER Authorized Service Center for repair.

## Lubrication

- The inside of the cutting head gearbox is lubricated with lithium-based multi-purpose grease. Replenish the grease every 50 hours of use.
- Remove the bolts on the sides of the gearbox to introduce new grease through one of the holes while the used grease can exit through the other.

## Gas brushcutter Storage

In the event of storing the gas brushcutter for one month or longer, bear in mind the following considerations:









- Drain all the fuel tank contents into an approved gasoline container. All the remaining fuel can be re-used in another tool that uses 2-stroke motor with a 40:1 ratio.
- Start the motor until the rest of fuel is consumed and the motor shuts down. This will eliminate the fuel residues and will prevent gum formations that damage the fuel system.
- Clean the gas brushcutter thoroughly.
- Store the unit in a well-ventilated space, away from corrosive agents such as garden chemical products or de-icing salts. And away from children's reach.
- Observe all the government rulings concerning safety in management and storing fuel.

Regular maintenance	Every use	Every 25 h of use	Every 50 h of use	Every 150 h of use	Every 250 h of use
General cleaning					
Air filter cleaning					
Cutterhead Gearbox Lubrication					
Carburetor cleaning *					
Spark plug inspection and adjustment *					
Fuel tank cleaning **					
Fuel filter change **					
Fuel chamber replacement **					
Combustion chamber cleaning **					

\* Trained user or TRUPER Authorized Service Center

\*\* TRUPER Authorized Service Center

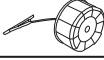
## Available accessories and replacement parts list

Component	Code	Part	Description
	29031	RET-DES-52P	Spool retainer
	29032	TAP-DES-52P	Spool cap
	29033	REP-DES-52P	Trimmer spool and line
	29034	CUT-DES-52P	Brush cutter blade
	29035	CB-DES-52P	String trimmer carburetor
	29036	KC-DES-52P	Carburetor maintenance kit
	29040	TAPG-DES-52P	Fuel cap
	29041	FILG-DES-52P	Air filter

Problem	Cause	Solution
The motor does not start.	<ul style="list-style-type: none"><li>• There is no spark.</li><li>• There is no fuel.</li><li>• The motor is flooded.</li><li>• The starter jack-line is harder to pull than when it was new.</li></ul>	<ul style="list-style-type: none"><li>• Check the spark. Remove the motor cover. Remove the spark plug from the cylinder. Connect the spark plug cable and set it onto the motor cylinder, with the metal part touching the cylinder. Pull the jack-line and observe the spark in the spark plug electrode. If there is no spark, repeat the test using a new spark plug.</li><li>• Press the starter choke until fuel is visible in the bulb. If fuel is not visible, it means the primary system in the fuel supply is blocked. Contact a TRUPER Authorized Service Center. If the starter choke is filled with fuel, the motor is flooded.</li><li>• With the switch off, remove the spark plug. Move the choke lever downwards and pull the jack-line 15 to 20 times to eliminate excessive fuel from the motor. Clean the spark plug and set it back in place. Follow the normal starting procedure (see page 10). If the motor is not starting, repeat the procedure using a new spark plug.</li><li>• Take the gas brushcutter to a TRUPER Authorized Service Center.</li></ul>
The motor starts but will not accelerate.	<ul style="list-style-type: none"><li>• The motor needs a couple of minutes to be hot.</li></ul>	<ul style="list-style-type: none"><li>• Allow the motor to be completely hot. If the motor will not accelerate after three minutes, contact your TRUPER Authorized Service Center.</li></ul>
The motor starts but runs only in high speed with half a choke.	<ul style="list-style-type: none"><li>• The carburetor has to be adjusted.</li></ul>	<ul style="list-style-type: none"><li>• Take the gas brushcutter to a TRUPER Authorized Service Center.</li></ul>
The motor is not reaching full speed and starts having smoke emissions.	<ul style="list-style-type: none"><li>• Check the oil / fuel mix.</li><li>• The air filter is dirty.</li><li>• The spark arrest screen is dirty.</li></ul>	<ul style="list-style-type: none"><li>• Use new fuel and the right oil mix for a 2-stroke motor.</li><li>• Clean the air filter. See page 12.</li><li>• Take the gas brushcutter to a TRUPER Authorized Service Center.</li></ul>
The motor starts, runs, accelerates but there is no idle speed.	<ul style="list-style-type: none"><li>• The idle screw in the carburetor need to be adjusted.</li></ul>	<ul style="list-style-type: none"><li>• Turn the idle screw clockwise to increase speed.</li></ul>

In the event of any problem contacting a TRUPER Authorized Service Center, please see our webpage WWW.TRUPER.COM to get an updated list, or call our toll-free numbers 800 690-6990 or 800-018-7873 to get information about the nearest Service Center.

- AGUASCALIENTES** **DE TODO PARA LA CONSTRUCCIÓN**  
GRAL. BARRAGÁN #1201, COL. GREMIAL, C.P. 20050, AGUASCALIENTES, AGS. TEL.: 449 994 0537
- BAJA CALIFORNIA** **SUCURSAL TIJUANA**  
AV. LA ENCANTADA, LOTE #5, PARQUE INDUSTRIAL EL FLORIDO II, C.P. 22244, TIJUANA, B.C. TEL.: 664 969 5100
- BAJA CALIFORNIA SUR** **FIX FERRETERÍAS**  
FELIPE ÁNGELES ESQ. RUIZ CORTÍNEZ S/N, COL. PUEBLO NUEVO, C.P. 23670, CD. CONSTITUCIÓN, B.C.S. TEL.: 615 132 1115
- CAMPECHE** **TORNILLERÍA Y FERRETERÍA AAA**  
AV. ÁLVARO OBREGÓN #324, COL. ESPERANZA C.P. 24080 CAMPECHE, CAMP. TEL.: 981 815 2808
- CHIAPAS** **FIX FERRETERÍAS**  
AV. CENTRAL SUR #27, COL. CENTRO, C.P. 30700, TAPACHULA, CHIS. TEL.: 962 118 4083
- CHIHUAHUA** **SUCURSAL CHIHUAHUA**  
AV. SILVESTRE TERRAZAS #128-11, PARQUE INDUSTRIAL BAFAR, CARRETERA MÉXICO CUAUHTÉMOC, C.P. 31415, CHIHUAHUA, CHIH. TEL.: 614 434 0052
- MEXICO CITY** **FIX FERRETERÍAS**  
EL MONSTRUO DE CORREGIDORA, CORREGIDORA # 35, COL. CENTRO, C.P. 06060, CUAUHTÉMOC, CDMX. TEL.: 55 5522 5051 / 5522 4861
- COAHUILA** **SUCURSAL TORREÓN**  
CALLE METAL MECÁNICA #280, PARQUE INDUSTRIAL ORIENTE, C.P. 27278, TORREÓN, COAH. TEL.: 871 209 68 23
- COLIMA** **BOMBAS Y MOTORES BYMTESA DE MANZANILLO**  
BLVD. MIGUEL DE LA MADRID #190, COL. 16 DE SEPTIEMBRE, C.P. 28239, MANZANILLO, COL. TEL.: 314 332 1986 / 332 8013
- DURANGO** **TORNILLOS ÁGUILA, S.A. DE C.V.**  
MAZURIO #200, COL. LUIS ECHEVERRÍA, DURANGO, DGO. TEL.: 618 817 1946 / 618 818 2844
- ESTADO DE MÉXICO** **SUCURSAL CENTRO JILOTEPEC**  
PARQUE INDUSTRIAL # 1, COL. PARQUE INDUSTRIAL JILOTEPEC, JILOTEPEC, EDO. DE MÉX. C.P. 54257 TEL.: 761 782 9101 EXT. 5728 Y 5102
- GUANAJUATO** **CÍA. FERRETERA NUEVO MUNDO S.A. DE C.V.**  
AV. MÉXICO - JAPÓN #225, CD. INDUSTRIAL, C.P. 38010, CELAYA, GTO. TEL.: 461 617 7578 / 79 / 80 / 88
- GUERRERO** **CENTRO DE SERVICIO ECLIPSE**  
CALLE PRINCIPAL MZ 1 LT. 1, COL. SANTA FE, C.P. 39010, CHILPANCIÑO, GRO. TEL.: 747 478 5793
- HIDALGO** **FERREPRECIOS S.A. DE C.V.**  
LIBERTAD ORIENTE #304 LOCAL 50, INTERIOR DE PASAJE ROBLED0, COL. CENTRO, C.P. 43600, TULANCINGO, HGO. TEL.: 775 753 6615 / 775 753 6616
- JALISCO** **SUCURSAL GUADALAJARA**  
AV. ADOLFO B. HORN # 6800, COL: SANTA CRUZ DEL VALLE, C.P.: 45655, TLAJOMULCO DE ZUÑIGA, JAL. TEL.: 33 3606 5285 AL 90
- MICHOACÁN** **FIX FERRETERÍAS**  
AV. PASEO DE LA REPÚBLICA #3140-A, COL. EX-HACIENDA DE LA HUERTA, C.P. 58050, MORELIA, MICH. TEL.: 443 334 6858
- MORELOS** **FIX FERRETERÍAS**  
CAPITÁN ANZURES #95, ESQ. JOSÉ PERDIZ, COL. CENTRO, C.P. 62740, CUAUTLA, MOR. TEL.: 735 352 8951
- NAYARIT** **HERRAMIENTAS DE TEPIC**  
MAZATLAN #117, COL. CENTRO, C.P. 63000, TEPIC, NAY. TEL.: 311 258 0540
- NUEVO LEÓN** **SUCURSAL MONTERREY**  
CARRETERA LAREDO #300, 1B MONTERREY PARKS, COLONIA PUERTA DE ANAHUAC, C.P. 66052, ESCOBEDO, NUEVO LEÓN, TEL.: 81 8552 8791 / 81 8552 8790
- OAXACA** **FIX FERRETERÍAS**  
AV. 20 DE NOVIEMBRE #910, COL. CENTRO, C.P. 68300, TUXTEPEC, OAX. TEL.: 287 106 3092
- PUEBLA** **SUCURSAL PUEBLA**  
AV. PERIFÉRICO #2-A, SAN LORENZO ALMECATLA, C.P. 72710, CUAUHTLACINGO, PUE. TEL.: 222 282 8282 / 84 / 85 / 86
- QUERÉTARO** **ARU HERRAMIENTAS S.A. DE C.V.**  
AV. PUERTO DE VERACRUZ #110, COL. RANCHO DE ENMEDIO, C.P. 76842, SAN JUAN DEL RÍO, QRO. TEL.: 427 268 4544
- QUINTANA ROO** **FIX FERRETERÍAS**  
CARRETERA FEDERAL MZ. 46 LT. 3 LOCAL 2, COL EJIDAL, C.P. 77710 PLAYA DEL CARMEN, Q.R. TEL.: 984 267 3140
- SAN LUIS POTOSÍ** **FIX FERRETERÍAS**  
AV. UNIVERSIDAD #1850, COL. EL PASEO, C.P. 78320, SAN LUIS POTOSÍ, S.L.P. TEL.: 444 822 4341
- SINALOA** **SUCURSAL CULIACÁN**  
AV. JESÚS KUMATE SUR #4301, COL. HACIENDA DE LA MORA, C.P. 80143, CULIACÁN, SIN. TEL.: 667 173 9159 / 173 8400
- SONORA** **FIX FERRETERÍAS**  
CALLE 5 DE FEBRERO #517, SUR LT. 25 MZ. 10, COL. CENTRO, C.P. 85000, CD. OBREGÓN, SON. TEL.: 644 413 2392
- TABASCO** **SUCURSAL VILLAHERMOSA**  
CALLE HELIO LOTES 1, 2 Y 3 MZ. #1, COL. INDUSTRIAL, 2A ETAPA, C.P. 86010, VILLAHERMOSA, TAB. TEL.: 993 355 7244
- TAMAULIPAS** **VM ORINGS Y REFACCIONES**  
CALLE ROSITA #527 ENTRE 20 DE NOVIEMBRE Y GRAL. RODRIGUEZ, FRACC. REYNOSA, C.P. 88780, REYNOSA, TAMS. TEL.: 899 926 7552
- TLAXCALA** **SERVICIOS Y HERRAMIENTAS INDUSTRIALES**  
PABLO SIDAR #132, COL. BARRIO DE SAN BARTOLOMÉ, C.P. 90970, SAN PABLO DEL MONTE, TLAX. TEL.: 222 271 7502
- VERACRUZ** **LA CASA DISTRIBUIDORA TRUPER**  
BLVD. PRIMAVERA ESQ. HORTENSIA S/N, COL. PRIMAVERA, C.P. 93308, POZA RICA, VER. TEL.: 782 825 8100 / 826 8484
- YUCATÁN** **SUCURSAL MÉRIDA**  
CALLE 33 #600 Y 602, LOCALIDAD ITZINCAB Y MULSAY, MPIO. UMAN, C.P. 97390, MÉRIDA, YUC. TEL.: 999 912 2451

Code	Model	Brand
26104	DES-52P	PRETUL

Warranty. Duration: 1 year. Coverage: parts, components and workmanship against manufacturing or operating defects, except if used under conditions other than normal; when it was not operated in accordance with the instructive; was altered or repaired by personnel not authorized by TRUPER®. To make the warranty valid, present the product, stamped policy or invoice or receipt or voucher, in the establishment where you bought it or in Corregidora 35, Centro, Cuauhtémoc, CDMX, 06060, where you can also purchase parts, components, consumables and accessories. It includes the costs of transportation of the product that derive from its fulfillment of its service network. Phone number 800-018-7873. Made in China. Imported by TRUPER, S.A. de C.V. Parque Industrial 1, Parque Industrial Jilotepec, Jilotepec, Edo. de Méx. C.P. 54257, Phone number 761 782 9100.



Stamp of the business. Delivery date: