

Instructivo de

Lijadora roto-orbital inalámbrica

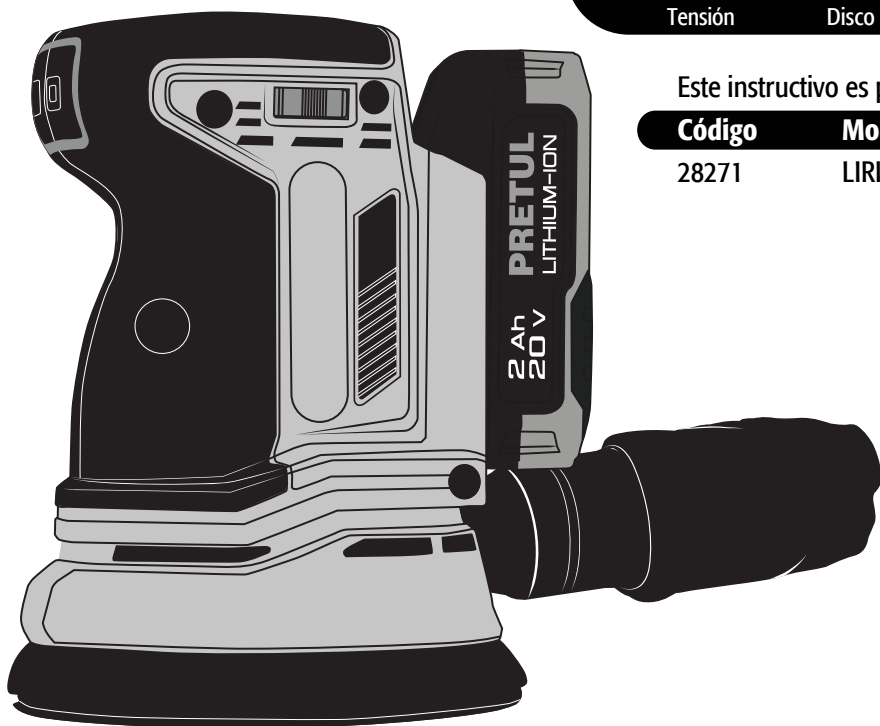

(125 mm)

20V_≡

Tensión

5"

Disco de lija

Este instructivo es para:

Código

28271

Modelo

LIRI-20P

LIRI-20P

⚠ ATENCIÓN



Lea este Instructivo por completo
antes de usar la herramienta.



| | |
|--|----|
| Especificaciones técnicas | 3 |
| Requerimientos eléctricos | 3 |
|  Advertencias de seguridad generales para electrodomésticos | 4 |
|  Instrucciones especiales de seguridad | 5 |
| Advertencias de seguridad para baterías recargables y cargador | 5 |
| Advertencias de seguridad para uso de lijadoras orbitales | 6 |
| Partes | 6 |
| Preparación | 7 |
| Puesta en marcha | 8 |
| Consejos de uso | 9 |
| Mantenimiento | 10 |
| Solución de problemas | 11 |
| Notas | 12 |
| Centros de servicio autorizados | 15 |
| Póliza de garantía | 16 |

ATENCIÓN

Para poder sacar el máximo provecho de la herramienta, alargar su vida útil, hacer válida la garantía en caso de ser necesario y evitar riesgos o lesiones graves, es fundamental leer este Instructivo por completo antes de usar la herramienta.

Guarde este Instructivo para futuras referencias.

Los gráficos de este Instructivo son para referencia, pueden variar del aspecto real de la herramienta.

Recomendaciones de uso y cuidados



Cargue la batería **ÚNICAMENTE** con el cargador incluido o su equivalente recomendado por TRUPER.



Siga las **CONSIDERACIONES** de uso y carga de la batería (página 7).



NO encienda la herramienta cuando la superficie de la lija esté sobre la pieza de trabajo.



Mantenga **LIMPIAS** las ranuras de ventilación de la herramienta y del cargador.



Realice **MANTENIMIENTO** periódico a su máquina (página 10).

LIRI-20P

| | | | |
|------------------------|--|--|------|
| Código • | 28271 | | |
| Descripción • | Lijadora roto-orbital inalámbrica | | |
| Base • | 5" (125 mm) | | |
| Tensión • | 20 V === | | |
| Velocidad • | 3 000 orbitas/min (OPM) - 10 000 orbitas/min (OPM) | | |
| Funciones • | Control de velocidad variable con 6 ajustes, sistema de recolección de polvo | | |
| Batería • | Ion-litio 20 V === 2 Ah | Tiempo de carga 55 minutos aproximadamente | |
| Recolección de polvo • | Si | | |
| Cargador • | Entrada: Tensión: 127 V~ Frecuencia: 60 Hz Corriente de entrada: 0.9 A | Salida: 21 V=== 2.5 A | |
| Aislamiento • | Clase II | Grado IP • | IP20 |

El cable de alimentación tiene sujeta-cables tipo: Y
La clase de construcción de la herramienta es: Clase III
La clase de construcción del cargador es: Aislamiento reforzado

⚠ ADVERTENCIA Si el cable de alimentación se daña, éste debe ser reemplazado por el fabricante o Centro de Servicio Autorizado TRUPER, con el fin de evitar algún riesgo de descarga o accidente considerable.

La construcción del aislamiento eléctrico de esta herramienta es alterado por salpicaduras o derramamiento de líquidos durante su operación. No la exponga a la lluvia, líquidos y/o humedad.

⚠ ADVERTENCIA Antes de obtener acceso a las terminales, todos los circuitos de alimentación deben ser desconectados.



Requerimientos eléctricos

⚠ ADVERTENCIA Las herramientas de doble aislamiento y aislamiento reforzado eliminan la necesidad de un cable de corriente de 3 partes con conexión a tierra o de un sistema de corriente eléctrica con conexión a tierra.

⚠ ADVERTENCIA Al usar un cable de extensión, asegúrese de usar el calibre suficiente para transportar la corriente que consumirá su herramienta. Un cable de un calibre inferior ocasionará caídas de tensión en la línea, teniendo como resultado pérdida de potencia y sobrecalentamiento del motor. La siguiente tabla muestra el tamaño correcto que debe usarse dependiendo de la longitud del cable y de la capacidad de amperes indicada en la placa de datos de la herramienta. Si tiene dudas use el siguiente calibre más alto.

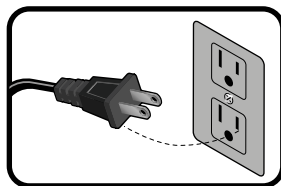

| Capacidad en Amperes | Número de conductores | Calibre de extensión | |
|----------------------|-----------------------|----------------------|---------------|
| | | de 1.8 m a 15 m | mayor de 15 m |
| de 0 A hasta 10 A | 3 (uno a tierra) | 18 AWG(*) | 16 AWG |
| de 10 A hasta 13 A | | 16 AWG | 14 AWG |
| de 13 A hasta 15 A | | 14 AWG | 12 AWG |
| de 15 A hasta 20 A | | 8 AWG | 6 AWG |

*Se permite utilizarlo siempre y cuando las extensiones mismas cuenten con un artefacto de protección contra sobrecorriente.

AWG = Calibre de alambre estadounidense (American Wire Gauge). Referencia: NMX-J-195-ANCE

⚠ ADVERTENCIA Al operar herramientas eléctricas en exteriores, utilice una extensión aterrizada marcada como "Uso exterior" marca **VOLTECK**. Estas extensiones son especiales para el uso en exteriores y reducen el riesgo de sufrir una descarga eléctrica.





¡ADVERTENCIA! Lea todas las advertencias de seguridad y todas las instrucciones. No seguir las advertencias e instrucciones puede resultar en descargas eléctricas, incendios y/o lesiones graves.

Guarde todas las advertencias e instrucciones para futura referencia.

El término "herramienta eléctrica" en las advertencias se refiere a su herramienta eléctrica de corriente alterna (con cable) o herramienta eléctrica inalámbrica (a batería).

Área de trabajo

Mantenga el área de trabajo limpia y bien iluminada.

Las áreas desordenadas u oscuras propician accidentes.



No opere herramientas eléctricas en atmósferas explosivas, como en presencia de líquidos inflamables, gases o polvo.

Las herramientas eléctricas generan chispas que pueden encender el polvo o los vapores.



Mantenga a los niños y espectadores alejados mientras opera una herramienta eléctrica.

Las distracciones pueden provocar pérdida de control.



Seguridad eléctrica

Los enchufes de las herramientas eléctricas deben coincidir con la toma de corriente. Nunca modifique el enchufe de ninguna manera.

No utilice adaptadores con herramientas eléctricas conectadas a tierra. Los enchufes sin modificaciones y las tomas coincidentes reducirán el riesgo de descarga eléctrica.



Evite el contacto corporal con superficies conectadas a tierra, como tuberías, radiadores, cocinas y refrigeradores.

Existe un mayor riesgo de descarga eléctrica si su cuerpo está conectado a tierra.

No exponga las herramientas eléctricas a la lluvia o condiciones húmedas.

La entrada de agua a una herramienta eléctrica aumentará el riesgo de descarga eléctrica.

No abuse del cable. Nunca use el cable para transportar, tirar o desconectar la herramienta eléctrica. Mantenga el cable alejado del calor, aceite, bordes afilados o partes móviles.

Los cables dañados o enredados aumentan el riesgo de descarga eléctrica.

Al utilizar una herramienta eléctrica en exteriores, utilice un cable de extensión adecuado para uso en exteriores.

El uso de un cable adecuado reduce el riesgo de descarga eléctrica.

Si es inevitable operar una herramienta eléctrica en un lugar húmedo, utilice una fuente de suministro protegida con un dispositivo de corriente residual (DCR).

El uso de un DCR reduce el riesgo de descargas eléctricas.

Seguridad personal

Permanezca alerta, observe lo que está haciendo y use el sentido común al operar una herramienta eléctrica.

No utilice una herramienta eléctrica mientras esté bajo la influencia de drogas, alcohol o medicamentos. Un momento de distracción al operar herramientas eléctricas puede resultar en lesiones personales graves.

Use equipo de protección personal.

Siempre use protección para los ojos. Usar equipo de protección personal apropiado, como una mascarilla contra el polvo, zapatos de seguridad antideslizantes, casco o protección auditiva, de acuerdo a las condiciones, reducirá las lesiones personales.



Evite el arranque no intencional. Asegúrese de que el interruptor esté en la posición de apagado antes de conectar a la fuente de alimentación y/o batería, levantar o transportar la herramienta.

Transportar herramientas eléctricas con los dedos en el interruptor o poner en marcha herramientas eléctricas que tienen el interruptor encendido provoca accidentes.

Retire cualquier llave o llave de ajuste antes de encender la herramienta eléctrica.

Una llave o una llave de ajuste que quede conectada a una parte giratoria de la herramienta eléctrica puede resultar en lesiones personales.

No se exceda. Mantenga siempre una buena posición y equilibrio.

Esto permite un mejor control de la herramienta eléctrica en situaciones inesperadas.

Vístase adecuadamente. No use ropa suelta ni joyas. Mantenga su cabello, ropa y guantes alejados de las piezas en movimiento.



La ropa suelta, las joyas o el cabello largo pueden quedar atrapados en las piezas en movimiento.

Si se proporcionan dispositivos para la conexión de instalaciones de extracción y recogida de polvo, asegúrese de que estén conectados y se utilicen correctamente.

El uso de estos dispositivos puede reducir los peligros relacionados con el polvo.

Uso y cuidados de la herramienta

No fuerce la herramienta eléctrica. Utilice la herramienta eléctrica correcta para cada uso.



La herramienta eléctrica correcta realizará el trabajo de manera más eficiente y segura a la velocidad para la cual está diseñada.

No utilice la herramienta eléctrica si el interruptor no la enciende y apaga.

Cualquier herramienta eléctrica que no se pueda controlar con el interruptor es peligrosa y debe ser reparada.

Desconecte el enchufe de la fuente de alimentación y/o el paquete de baterías de la herramienta eléctrica antes de realizar ajustes, cambiar accesorios o almacenar herramientas eléctricas.

Estas medidas de seguridad preventivas reducen el riesgo de encender accidentalmente las herramientas eléctricas.

Almacene las herramientas eléctricas inactivas fuera del alcance de los niños y no permita que personas que no estén familiarizadas con la herramienta eléctrica o estas instrucciones la utilicen.



Las herramientas eléctricas son peligrosas en manos de usuarios no capacitados.

Mantenga las herramientas eléctricas. Revise si hay desalineación o atascos de piezas móviles, rotura de piezas y cualquier otra condición que pueda afectar el funcionamiento de la herramienta eléctrica.



Si está dañada, envíe a reparación la herramienta eléctrica antes de usarla. Muchos accidentes son causados por herramientas eléctricas mal mantenidas.

Mantenga las herramientas de corte afiladas y limpias.

Las herramientas de corte correctamente mantenidas con bordes afilados tienen menos probabilidades de atascarse y son más fáciles de controlar.

Utilice la herramienta eléctrica, los accesorios y las brocas de acuerdo con estas instrucciones, teniendo en cuenta las condiciones de trabajo y la tarea a realizar.

El uso de la herramienta eléctrica para operaciones diferentes a las previstas podría resultar en una situación peligrosa.

Uso y cuidado de la herramienta a baterías

Asegúrese de que el interruptor esté en la posición de apagado antes de insertar la batería.

Insertar la batería en herramientas eléctricas con el interruptor encendido puede causar problemas.

Utilice herramientas eléctricas solo con baterías diseñadas para ellas.

El uso de otras baterías puede crear un riesgo de lesiones o incendio.



Cuando la batería no esté en uso, manténgala alejado de otros objetos metálicos como clips, monedas, llaves, clavos, tornillos u otros objetos metálicos pequeños que puedan hacer una conexión de un terminal a otro.

Cortocircuitar los terminales juntos puede causar quemaduras o un incendio.

En condiciones de abuso, puede ser expulsado líquido de la batería; evite el contacto. Si ocurre un contacto accidental, enjuague con agua.

Si el líquido entra en contacto con los ojos, busque asistencia médica. El líquido expulsado de la batería puede causar irritación o quemaduras.

Servicio

Envíe a reparación su herramienta eléctrica con personal capacitado utilizando únicamente piezas de repuesto idénticas.

Esto garantizará que se mantenga la seguridad de la herramienta eléctrica.



Esta herramienta cumple con la Norma Oficial Mexicana (NOM).

Instrucciones especiales de seguridad

Use protección para los oídos. La exposición al ruido puede causar pérdida de audición.

Sujete la herramienta eléctrica por las superficies de agarre aislantes al realizar una operación en la que el accesorio de perforación pueda entrar en contacto con cables ocultos o su propio cable. Si el accesorio de perforación entra en contacto con un cable "vivo", las partes de metal expuestas de la herramienta eléctrica pueden volverse "vivas" y dar una descarga eléctrica al operador.

Asegure la pieza de trabajo. Una pieza de trabajo sujeta con dispositivos de sujeción o en un tornillo de banco se mantiene más segura que sujetarla con la mano.

ADVERTENCIA Algunos polvos creados por el lijado, aserrado, rectificado, perforación y otras actividades de construcción contienen sustancias químicas conocidas por causar cáncer, defectos de nacimiento u otros daños reproductivos. Algunos ejemplos de estas sustancias químicas son:

- plomo de pinturas a base de plomo,
- sílice cristalina de ladrillos, cemento y otros productos de albañilería, y
- arsénico y cromo de madera tratada químicamente.

El riesgo de exposición a estas sustancias varía según la frecuencia con la que realice este tipo de trabajo. Para reducir su exposición a estas sustancias químicas: trabaje en un área bien ventilada y utilice equipos de seguridad aprobados, como máscaras de polvo diseñadas especialmente para filtrar partículas microscópicas.

Advertencias de seguridad para baterías recargables y cargador

ADVERTENCIA Durante el uso de herramientas suministradas con baterías, deben seguirse las medidas básicas de seguridad para reducir los riesgos de incendio, fugas de electrolito y lesiones personales, incluyendo las siguientes precauciones:

- Asegúrese de que la batería sea adecuada para la herramienta. Asegúrese de que la superficie exterior de la batería esté limpia y seca antes de conectarla al cargador.
- Asegúrese de que las baterías se carguen utilizando el cargador correcto recomendado por el fabricante. El uso incorrecto puede crear un riesgo de descarga eléctrica, sobrecalentamiento o la fuga de líquido corrosivo de la batería.
- Si hay una fuga de electrolito, evite el contacto con la piel. En caso de una fuga, límpiela con un trapo. Si el líquido entra en contacto con la piel, enjuague abundantemente con agua. En caso de una reacción o contacto con los ojos o las membranas mucosas, consulte a un médico.
- Asegúrese de que el aparato esté apagado correctamente antes de insertar la batería en el aparato. Insertar una batería en un aparato mientras está encendido puede causar accidentes.
- Utilice el aparato solo con el tipo de batería indicado en las instrucciones. Utilizar otro tipo de batería puede crear un grave riesgo de lesiones y causar un incendio.

- Cuando la batería no esté en uso, manténgala alejada de objetos metálicos como trombones, monedas, llaves u otros objetos metálicos pequeños que puedan crear una conexión entre un terminal y otro. El cortocircuito de los terminales de las baterías puede causar quemaduras al usuario y provocar un incendio.

- Desecho de las baterías

Asegúrese de que la batería se deseché adecuadamente:

1. No la tire.
2. No la quemé.
3. No la arroje a un río.
4. Deseche la batería en los contenedores de recolección designados (pregunte a su minorista).

Uso previsto

La máquina está destinada para lijar y dar acabado a metal, madera, plástico o materiales similares utilizando los discos abrasivos proporcionados. La lijadora roto orbital está destinada a ser utilizada por operadores adultos que hayan leído el manual de instrucciones y comprendan los riesgos y peligros. La lijadora roto orbital solo debe utilizarse en áreas bien ventiladas. Esta herramienta está diseñada exclusivamente para lijado en seco. Esta herramienta está destinada para uso doméstico y solo debe utilizarse como se describe anteriormente y no para ningún otro propósito.

⚠ ATENCIÓN • Observe las regulaciones aplicables cuando lije superficies pintadas. Tenga un cuidado especial cuando la pintura contenga plomo.

• Retire el polvo y cualquier otro material de desecho para tener un ambiente de trabajo seguro. En la medida de lo posible, use una aspiradora o extractor para la recolección de polvo.

⚠ ATENCIÓN • Todas las personas que estén en el área de trabajo deben usar respiradores profesionales para proteger a los usuarios contra el polvo y humo generados al lijar.

• No use esta máquina para lijar piezas con magnesio o que contengan asbesto.

• Después de periodos largos de trabajo, las piezas externas de metal y accesorios pueden calentarse.

⚠ ATENCIÓN • Utilice respiradores profesionales y cartuchos marca TRUPER adecuados para trabajo con polvo y vapores de pintura. Las máscaras ordinarias para pintura no ofrecen esta protección.



⚠ ADVERTENCIA • Los niños y mujeres embarazadas no deben entrar en el área de trabajo.

⚠ ADVERTENCIA • Remueva la bolsa recolectora de polvo antes de lijar metales, las chispas pueden encender el polvo o incluso la bolsa interna.

• No utilice lijas desgastadas o rotas.

• No toque la hoja de lija en movimiento.

• Antes de comenzar a lijar, verifique que haya removido todos los objetos extraños como clavos o tornillos de la pieza de trabajo.

⚠ ADVERTENCIA • Sujete la herramienta de las superficies de agarre aislante, ya que la lija podría hacer contacto con su propio cordón de alimentación.

El contacto con un cable conductor de corriente hace que las piezas metálicas de la herramienta también tengan corriente y den una descarga al operador.

Partes

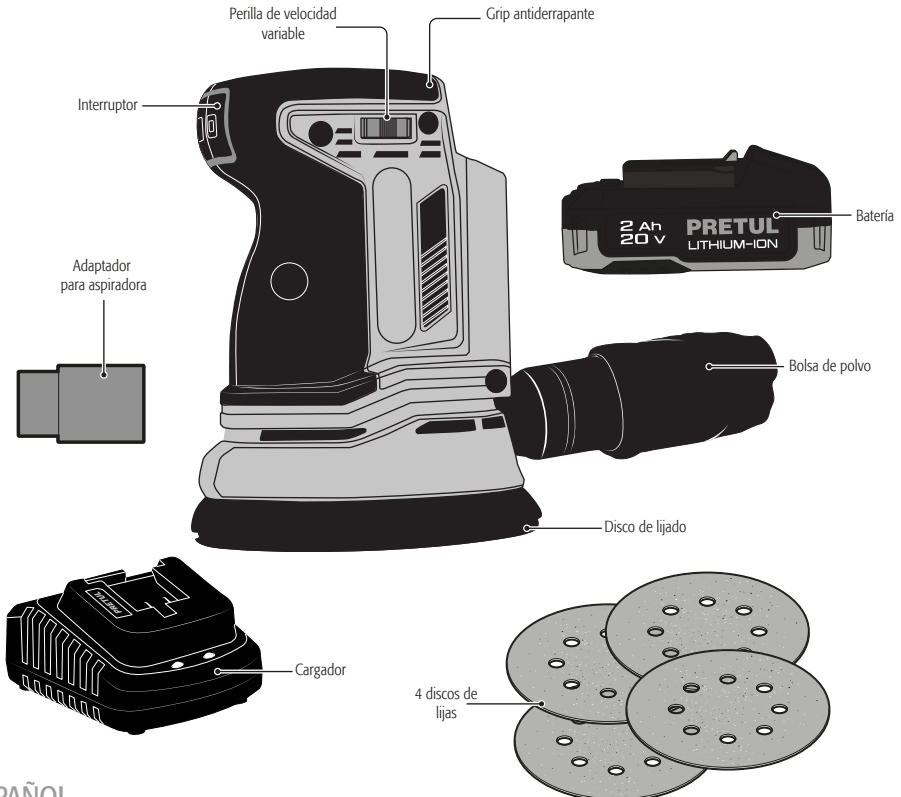

Carga de la batería

Antes del primer uso y cuando la capacidad de la batería sea demasiado baja, debe cargarla por completo.

- Presione los botones de liberación y retire la batería de la lijadora roto-orbital inalámbrica.
- Conecte la clavija del cargador (1) en un tomacorriente de 127 V~ (La luz verde del indicador de carga se encenderá).
- Inserte la batería en el cargador (2) deslizando como se muestra en la imagen. La luz verde se apagará y la luz roja deberá encenderse, indicando que la carga se ha iniciado.
- Cuando la batería se encuentre completamente cargada, la luz verde se encenderá y la roja se apagará.
- Desconecte el cargador de la corriente una vez concluida la carga.
- Si la luz roja parpadea es señal de que la batería está defectuosa, reemplácela por una nueva.
- Si la luz verde parpadea es señal de que la temperatura de la batería es menor a 0 °C o mayor a 45 °C. Espere a que la temperatura de la batería se encuentre en el rango adecuado para poder cargarla.

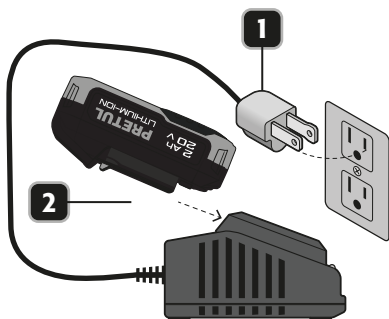
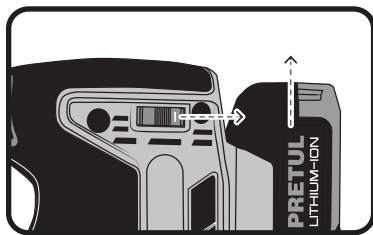

Instalación del disco de lija

⚠ ADVERTENCIA Confirme siempre que la lijadora esté apagada y antes de colocar la lija.

- Seleccione el grano adecuado de lija.
- Retire el polvo y desechos de la almohadilla y su base hook and loop (A).
- Alinee los orificios del disco de lija con los orificios de la almohadilla y presione con firmeza. La correcta alineación de los orificios permite que la aspiración de polvo funcione.
- Para retirar el disco de lija despréndalo de la base (B).

⚠ ATENCIÓN Limpie con regularidad el polvo acumulado en la base hook and loop y no permita que el disco de lija se desgaste por completo para reemplazarlo. De lo contrario la base hook and loop se puede dañar y perderá adherencia con la lija.

⚠ ATENCIÓN La base hook and loop se considera consumible y no está cubierta por la garantía.

⚠ ATENCIÓN Si se está produciendo desgaste prematuro de la fijación hook and loop es posible que eso se deba a que se está ejerciendo presión sobre la herramienta durante la operación.

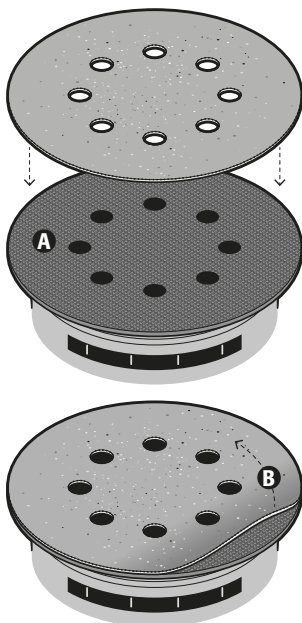

Extracción de polvo

- Antes de conectar la herramienta, ajuste la bolsa recolectora de polvo al ducto de extracción de polvo en la parte posterior de la lijadora. **(D)**.
 - Para una óptima extracción de polvo, remueva y vacíe la bolsa recolectora de polvo cuando se encuentre llena a la mitad.
 - Utilice la bolsa recolectora de polvo cuando lije madera.
- ⚠ ATENCIÓN** • No la utilice para lijar metal. Las partículas de metal caliente podrían prender el polvo residual de madera o la bolsa interna.
- Asegúrese de limpiar regularmente el polvo acumulado en la bolsa recolectora de polvo y la base hook and loop.

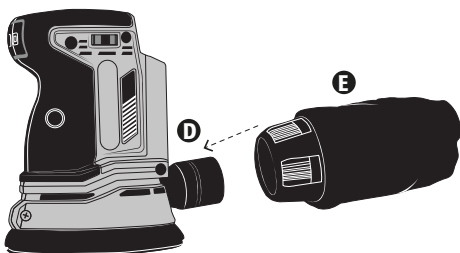

Extracción de polvo con aspiradora

- Para el uso con aspiradora debe retirar la bolsa **(E)** del adaptador de polvo **(D)**.
 - Inserte el adaptador para aspiradora **(F)** en el adaptador **(D)**.
 - Inserte la boquilla de la aspiradora en el orificio del adaptador.
- ⚠ ATENCIÓN** No la utilice para lijar metal. Las partículas de metal caliente podrían prender el polvo residual de madera o los filtros internos de la aspiradora.

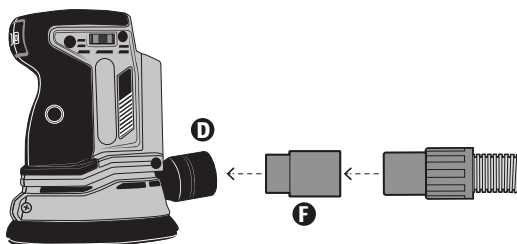

Puesta en marcha

Encendido

- Inserte la batería en la máquina.
- Para encender la herramienta, presione el interruptor **(C)** a la posición de encendido **(I)**.
- Para apagar la herramienta, presione el interruptor al lado contrario.

⚠ ATENCIÓN No encienda la herramienta cuando la superficie de la lija esté sobre la pieza de trabajo.

⚠ ATENCIÓN Antes de apagar la herramienta, aléjela de la pieza de trabajo.

Esta lijadora ha sido diseñada para lijar madera, metal, plástico y materiales similares. Puede utilizarse para lijados repetitivos y acabados finos. Por su tamaño, es ideal para trabajos finales.

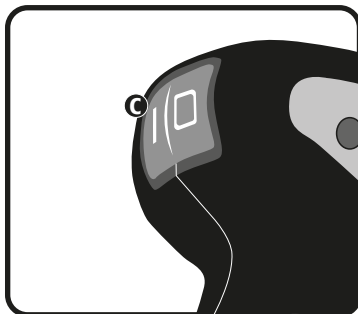

Operación de la lijadora

- Encienda la lijadora antes de colocarla sobre la pieza de trabajo.
- Mantenga la base de la lijadora paralela a la superficie de la pieza de trabajo.
- Presione ligeramente hacia abajo sobre la pieza de trabajo haciendo movimientos circulares y asegurando que toda el área de la lija esté apoyada en la pieza de trabajo.
- Asegúrese de que sea una presión moderada. No fuerce la lijadora, deje que trabaje a una velocidad razonable. Si se aplica demasiada presión podría disminuir la velocidad del motor debido a un sobrecalentamiento. Esto puede resultar en un lijado insuficiente y daños al motor.
- Si después de haber lijado persisten marcas en la superficie, lije de nuevo con un grano más grueso para eliminar las marcas; cambie la lija por la anterior y termine el lijado. O cambie la lija gastada por una nueva.
- No deje que la lija se desgaste totalmente, debe ser reemplazada antes de que eso suceda.

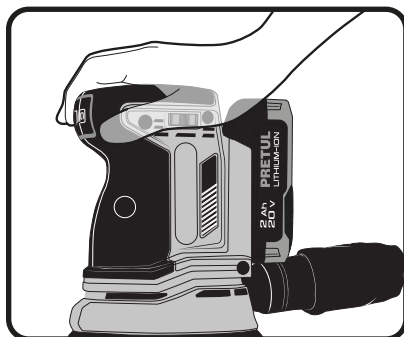

Acerca del cargador

Desconecte la alimentación antes de conectar o desconectar la batería.

El cargador debe usarse solo con baterías recargables. Nunca utilice baterías no recargables. No exponga el cargador a la lluvia o al agua.

Consejos de uso

Compatibilidad con aspiradoras

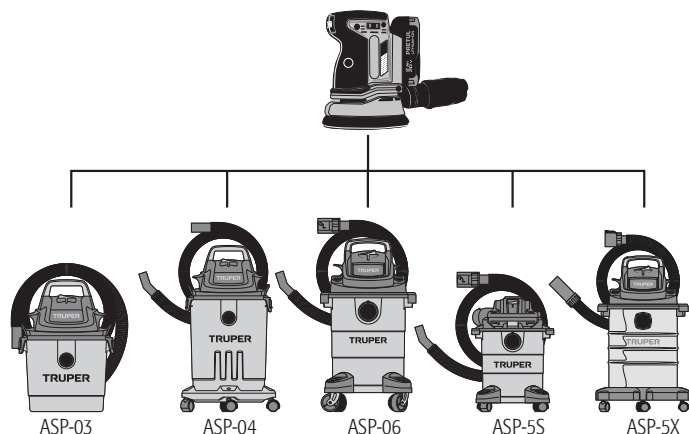

Cuidado y limpieza

Mantenga despejadas las aberturas de ventilación y limpie el producto regularmente. Limpie la carcasa solo con un paño húmedo, ino use solventes! Séquela por completo después.

⚠ ATENCIÓN • Si ocurre algo inusual durante el uso, apague la máquina y retire la batería. Inspeccione y repare la herramienta antes de usarla nuevamente. Las reparaciones deben ser realizadas por un técnico capacitado.

• La reparación de la herramienta solo debe ser realizada por un técnico de reparación capacitado. Las reparaciones o el mantenimiento realizados por personal no capacitado pueden provocar un riesgo de lesiones.

• Utilice solo piezas de repuesto idénticas para reparar una herramienta. Siga las instrucciones de la sección de mantenimiento de este manual del usuario.

⚠ ATENCIÓN • Debido a la naturaleza de la batería, si el usuario carga y descarga las baterías de manera incorrecta, la capacidad de la batería disminuirá muy rápido.

• Siempre descargue completamente las baterías antes de cargarlas.

• Siempre cargue completamente las baterías en cada carga.

• Asegúrese de que las baterías se carguen utilizando el cargador correcto recomendado por el fabricante.

⚠ ATENCIÓN • Después de un almacenamiento prolongado, la capacidad de la batería disminuirá.

• Una batería nueva o una que no haya sido utilizada durante un período prolongado alcanza su rendimiento completo solo después de aproximadamente 5 ciclos de carga y descarga.

• Siempre retire la batería antes de realizar cualquier trabajo en la máquina.

• Para mantener la capacidad de la batería, recomendamos que la batería se descargue por completo cada mes y luego se vuelva a cargar. Almacene solo baterías completamente cargadas y reponga la carga de vez en cuando. Deben almacenarse en un lugar seco y libre de heladas, y la temperatura ambiente no debe superar los 50 °C

Almacenamiento

• Guarde la máquina, las instrucciones de funcionamiento y, cuando sea necesario, los accesorios en el empaque original. De esta manera, siempre tendrá toda la información y las piezas listas para usar.

• Empaque bien el dispositivo o use el empaque original para evitar daños durante el transporte.

• Siempre mantenga la máquina en un lugar seco.

Problema

Causa

Solución

La lijadora pierde potencia.

- Batería baja.

- Cargue la batería.

El disco de lija no se adhiere correctamente

- Base hook & loop sucia o desgastada.

- Limpie la base hook & loop siempre que cambie el disco de lija, si el problema persiste considere hacer un cambio de base. (La base es un consumible y sufre desgaste)

La máquina no aspira el polvo del lijado.

- Orificios de succión obstruidos.

- Asegúrese de utilizar lija con perforaciones que permitan la recolección de polvo.

La batería gotea.

- Goteo diminuto podría presentarse en temperaturas extremas o después de un uso pesado, esto es normal.
- El goteo intenso o muy evidente es debido a una batería dañada.

- Limpie de inmediato con agua y jabón el líquido de la piel o ropa.
- Reemplace la batería de inmediato.

La batería no se carga y la luz indicadora de nivel de carga no se enciende.

- Conexión del cargador mal instalada en la batería.
- Cargador mal conectado al tomacorriente.

- Inserte correctamente la conexión del cargador a la batería.
- Revise que la clavija del cargador se encuentre bien conectada al tomacorriente.

La lijadora se calienta después de periodos de trabajo prolongado.

- Este calentamiento es normal, ya que absorbe la energía que los engranes del motor y la electricidad generan durante el trabajo.

- Permita que se enfríe por intervalos de 5 min

La batería se calienta durante la carga.

- Este calentamiento es normal, la energía que se extrae de la batería mientras el lijadora está en marcha hace que esta se caliente.

- Detenga la lijadora caladora por intervalos de 5 min para que la batería se enfríe.

La batería se calienta durante la carga.

- Este calentamiento es normal, resultado de las reacciones químicas que suceden dentro de la batería mientras se carga.

El cargador se calienta durante la carga.

- Este calentamiento es normal, resultado de la regulación de tensión.

A series of horizontal dotted lines for taking notes, spanning the width of the page.

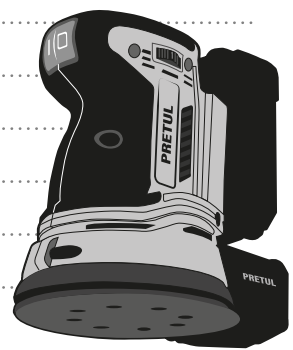

Area for notes with horizontal dotted lines.

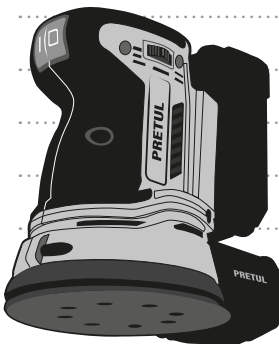

Handwriting practice area consisting of 20 horizontal dotted lines.

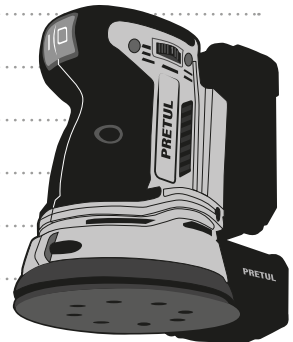

En caso de tener algún problema para contactar un Centro de Servicio Autorizado TRUPER consulte nuestra página WWW.TRUPER.COM donde obtendrá un listado actualizado, o llame al: 800 690-6990 ó 800 018-7873 donde le informarán cuál es el Centro de Servicio más cercano.

- AGUASCALIENTES** **DE TODO PARA LA CONSTRUCCIÓN**
GRAL. BARRAGÁN #1201, COL. GREMIAL, C.P. 20030, AGUASCALIENTES, AGS. TEL: 449 994 0537
- BAJA CALIFORNIA** **SUCURSAL TIJUANA**
AV. LA ENCANTADA, LOTE #5, PARQUE INDUSTRIAL EL FLORIDO II, C.P. 22244, TIJUANA, B.C. TEL: 664 969 5100
- BAJA CALIFORNIA SUR** **FIX FERRETERÍAS**
FELIPE ÁNGELES ESQ. RUIZ CORTÍNEZ S/N, COL. PUEBLO NUEVO, C.P. 23670, CD. CONSTITUCIÓN, B.C.S. TEL: 615 132 1115
- CAMPECHE** **TORNILLERÍA Y FERRETERÍA AAA**
AV. ALVARO OBREGÓN #524, COL. ESPERANZA C.P. 24080 CAMPECHE, CAMP. TEL: 981 815 2808
- CHIAPAS** **FIX FERRETERÍAS**
AV. CENTRAL SUR #27, COL. CENTRO, C.P. 30700, TAPACHULA, CHIS. TEL: 962 118 4083
- CHIHUAHUA** **SUCURSAL CHIHUAHUA**
AV. SILVESTRE TERRAZAS #128-11, PARQUE INDUSTRIAL BAFAR, CARRETERA MEXICO CUAUHTEMOC, C.P. 31415, CHIHUAHUA, CHIH. TEL: 614 434 0052
- CIUDAD DE MÉXICO** **FIX FERRETERÍAS**
EL MONSTRUO DE CORREGIDORA, CORREGIDORA # 55, COL. CENTRO, C.P. 06060, CUAUHTEMOC, CDMX. TEL: 55 5522 5031 / 5522 4861
- COAHUILA** **SUCURSAL TORREÓN**
CALLE METAL MECÁNICA #280, PARQUE INDUSTRIAL ORIENTE, C.P. 27278, TORREÓN, COAH. TEL: 871 209 68 23
- COLIMA** **BOMBAS Y MOTORES BYMTESA DE MANZANILLO**
MIGUEL DE LA MADRID #190, COL. 16 DE SEPTIEMBRE, C.P. 28239, MANZANILLO, COL. TEL: 314 352 1986 / 352 8013
- DURANGO** **TORNILLOS ÁGUILA, S.A. DE C.V.**
MAZURIO #200, COL. LUIS ECHEVERRÍA, DURANGO, DGO. TEL: 618 817 1946 / 618 818 2844
- ESTADO DE MÉXICO** **SUCURSAL CENTRO JILOTEPEC**
PARQUE INDUSTRIAL # 1, COL. PARQUE INDUSTRIAL JILOTEPEC, JILOTEPEC, EDO. DE MÉX. C.P. 54257 TEL: 761 782 9101 EXT. 5728 Y 5102
- GUANAJUATO** **CÍA. FERRETERA NUEVO MUNDO S.A. DE C.V.**
AV. MÉXICO - JAPÓN #225, CD. INDUSTRIAL, C.P. 38010, CELAYA, GTO. TEL: 461 617 7578 / 79 / 80 / 88
- GUERRERO** **CENTRO DE SERVICIO ECLIPSE**
CALLE PRINCIPAL MZ.1 LT. 1, COL. SANTA FE, C.P. 39010, CHILPANCIÑO, GRO. TEL: 747 478 5793
- HIDALGO** **FERREPRECIOS S.A. DE C.V.**
LIBERTAD ORIENTE #304 LOCAL 30, INTERIOR DE PASAJE ROBLEDO, COL. CENTRO, C.P. 43600, TULANCINGO, HGO. TEL: 775 753 6615 / 775 753 6616
- JALISCO** **SUCURSAL GUADALAJARA**
AV. ADOLFO B. HORN # 6800, COL. SANTA CRUZ DEL VALLE, C.P.: 45655, TLAJOMULCO DE ZUÑIGA, JAL. TEL: 33 3606 5285 AL 90
- MICHOACÁN** **FIX FERRETERÍAS**
AV. PASEO DE LA REPÚBLICA #3140-A, COL. EX-HACIENDA DE LA HUERTA, C.P. 58050, MORELIA, MICH. TEL: 443 334 6858
- MORELOS** **FIX FERRETERÍAS**
CAPITÁN ANZURES #95, ESQ. JOSÉ PERDIZ, COL. CENTRO, C.P. 62740, CUAUTLA, MOR. TEL: 735 352 8951
- NAYARIT** **HERRAMIENTAS DE TEPEC**
MAZATLAN #117, COL. CENTRO, C.P. 63000, TEPEC, NAY. TEL: 511 258 0540
- NUEVO LEÓN** **SUCURSAL MONTERREY**
CARRETERA LAREDO #300, 1B MONTERREY PARKS, COLONIA PUERTA DE ANAHUAC, C.P. 66052, ESCOBEDO, NUEVO LEÓN, TEL: 81 8352 8791 / 81 8352 8790
- OAXACA** **FIX FERRETERÍAS**
AV. 20 DE NOVIEMBRE #910, COL. CENTRO, C.P. 68300, TUXTEPEC, OAX. TEL: 287 106 3092
- PUEBLA** **SUCURSAL PUEBLA**
AV. PERIFÉRICO #2-A, SAN LORENZO ALMECATLA, C.P. 72710, CUAUTLACINGO, PUE. TEL: 222 282 8282 / 84 / 85 / 86
- QUERÉTARO** **ARU HERRAMIENTAS S.A. DE C.V.**
AV. PUERTO DE VERACRUZ #110, COL. RANCHO DE ENMEDIO, C.P. 76842, SAN JUAN DEL RÍO, QRO. TEL: 427 268 4544
- QUINTANA ROO** **FIX FERRETERÍAS**
CARRETERA FEDERAL MZ. 46 LT. 3 LOCAL 2, COL. EJIDAL, C.P. 77710 PLAYA DEL CARMEN, Q.R. TEL: 984 267 3140
- SAN LUIS POTOSÍ** **FIX FERRETERÍAS**
AV. UNIVERSIDAD #1850, COL. EL PASEO, C.P. 78320, SAN LUIS POTOSÍ, S.L.P. TEL: 444 822 4341
- SINALOA** **SUCURSAL CULIACÁN**
AV. JESÚS KUMATE SUR #4301, COL. HACIENDA DE LA MORA, C.P. 80143, CULIACÁN, SIN. TEL: 667 173 9139 / 173 8400
- SONORA** **FIX FERRETERÍAS**
CALLE 5 DE FEBRERO #517, SUR LT. 25 MZ. 10, COL. CENTRO, C.P. 85000, CD. OBREGÓN, SON. TEL: 644 413 2392
- TABASCO** **SUCURSAL VILLAHERMOSA**
CALLE HELIO LOTES 1, 2 Y 3 MZ. #1, COL. INDUSTRIAL, 2A ETAPA, C.P. 86010, VILLAHERMOSA, TAB. TEL: 993 353 7244
- TAMAULIPAS** **VM ORINGS Y REFACCIONES**
CALLE ROSITA #527 ENTRE 20 DE NOVIEMBRE Y GRAL. RODRÍGUEZ, FRACC. REYNOSA, C.P. 88780, REYNOSA, TAMS. TEL: 899 926 7552
- TLAXCALA** **SERVICIOS Y HERRAMIENTAS INDUSTRIALES**
PABLO SIDAR #132, COL. BARRIO DE SAN BARTOLOMÉ, C.P. 90970, SAN PABLO DEL MONTE, TLAX. TEL: 222 271 7502
- VERACRUZ** **LA CASA DISTRIBUIDORA TRUPER**
BLVD. PRIMAVERA, ESQ. HORTENSIA S/N, COL. PRIMAVERA, C.P. 93308, POZA RICA, VER. TEL: 782 823 8100 / 826 8484
- YUCATÁN** **SUCURSAL MÉRIDA**
CALLE 33 #600 Y 602, LOCALIDAD ITZINCAB Y MULSAV, MPIO. UMAN, C.P. 97390, MÉRIDA, YUC. TEL: 999 912 2451

| Código | Modelo | Marca |
|--------|----------|---------------|
| 28271 | LIRI-20P | PRETUL |

Garantía. Duración: 1 año. Cobertura: piezas, componentes y mano de obra contra defectos de fabricación o funcionamiento, excepto si se usó en condiciones distintas a las normales; cuando no fue operado conforme instructivo; fue alterado o reparado por personal no autorizado por TRUPER®. Para hacer efectiva la garantía presente el producto, póliza sellada o factura o recibo o comprobante, en el establecimiento donde lo compró o en Corregidora 35, Centro, Cuauhtémoc, CDMX, 06060, donde también podrá adquirir partes, componentes, consumibles y accesorios. Incluye los gastos de transportación del producto que deriven de su cumplimiento de su red de servicio. Tel. 800-018-7873. Made in/Hecho en China. Importador TRUPER, S.A. de C.V. Parque Industrial 1, Parque Industrial Jilotepec, Jilotepec, Edo. de Méx. C.P. 54257, Tel. 761 782 9100.

Sello del establecimiento comercial. Fecha de entrega:



Manual

Cordless random orbit sander

20V_{DC} ^(125 mm)
Voltage Sanding disc

Applies for:

| Code | Model |
|-------|----------|
| 28271 | LIRI-20P |

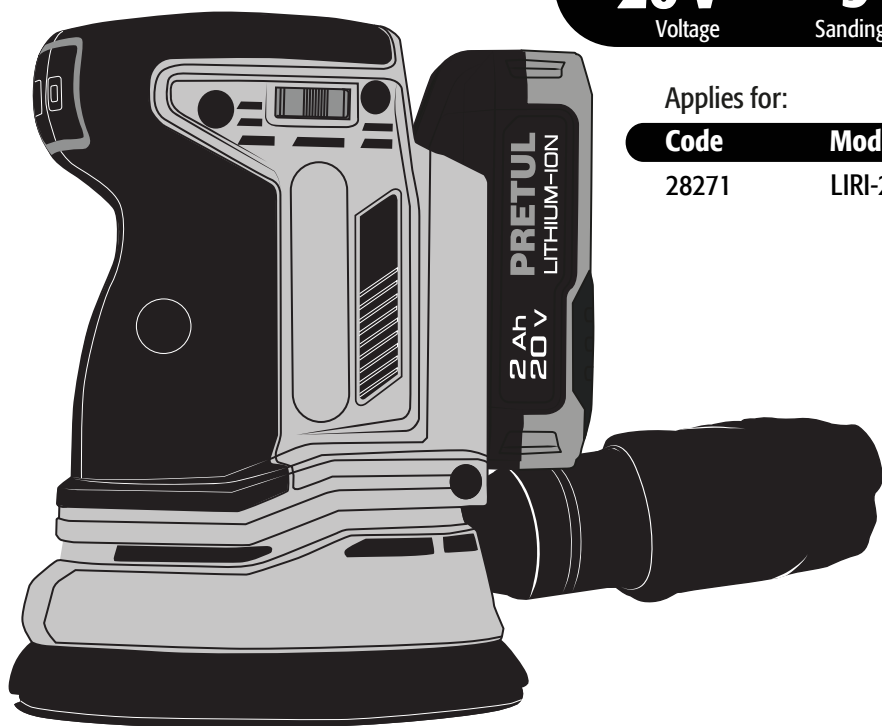

LIRI-20P



Read this manual thoroughly
Before using the tool.



| | |
|---|----|
| Technical data | 3 |
| Power requirements | 3 |
|  General safety warnings for power tools | 4 |
|  Special safety instructions | 5 |
| Safety warnings for rechargeable batteries and charger | 5 |
| Safety warnings for the use of random orbital sanders | 6 |
| Parts | 6 |
| Preparation | 7 |
| Startup | 8 |
| Usage recommendations | 9 |
| Maintenance | 10 |
| Troubleshooting | 11 |
| Notes | 12 |
| Authorized service centers | 15 |
| Warranty policy | 16 |

CAUTION

To get the most out of the tool, extend its lifespan, claim the warranty if necessary, and avoid serious risks or injuries, it is essential to read this manual in its entirety before using the tool.

Keep this manual for future reference.

The illustrations in this manual are for reference only and may differ from the real appearance of the tool.

Use and care recommendations

 Use **ONLY** the provided charger or the one suggested by TRUPER to charge the battery.

 Follow the battery **GUIDELINES** and charging **INSTRUCTIONS** (page 7).

 **DO NOT** turn on the tool when the sanding surface is positioned above the workpiece.

 Keep the tool and charger ventilation slots **CLEAN**.



 Perform regular **MAINTENANCE** on your machine (page 10).

LIRI-20P

| | | | |
|-------------------|--|---------------------------------|------|
| Code • | 28271 | | |
| Description • | Cordless random orbit sander | | |
| Base • | 5" | | |
| Voltage • | 20 V \equiv | | |
| Speed • | 3 000 OPM - 10 000 OPM | | |
| Functions • | 6-setting variable speed control, dust collection system | | |
| Battery • | Ion-lithium 20 V \equiv 2Ah | Charging time 55 minutes approx | |
| Dust collection • | Yes | | |
| Charger • | Input: Voltage: 127 V~ Frequency: 60 Hz Input current: 0.9 A | Output: 21 V \equiv 2.5 A | |
| Insulation • | Class II | IP Grade • | IP20 |

The power cable has cable clamps of the type: Y.

The construction class of the tool is: Class III.

The construction class of the charger is: Reinforced insulation.

⚠ WARNING If the power cable is damaged, it must be replaced by the manufacturer or a TRUPER Service Center to prevent any risk of electric shock or significant accident.

The electrical insulation of this tool is compromised by splashes or spillage of liquids during its operation.

Do not expose it to rain, liquids, and/or moisture.

⚠ WARNING Before accessing the terminals, all power circuits must be disconnected.



Power requirements

⚠ WARNING Double-insulated and reinforced insulation tools eliminate the need for a 3-wire grounded power cord or a grounded electrical system.

⚠ WARNING When using an extension cord, make sure to use a gauge (wire thickness) sufficient to carry the current your tool will consume. A lower gauge cable will cause voltage drops in the line, resulting in power loss and motor overheating. The following table shows the correct size to use depending on the cable length and amperage capacity indicated on the tool's data plate. If in doubt, use the next higher gauge.

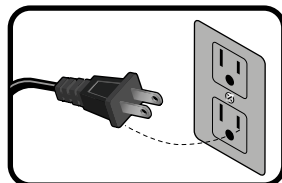

| Capacity in Amperes | Number of Conductors | Extension gauge | |
|--------------------------|----------------------|--------------------|------------------|
| | | from 1.8 m to 15 m | higher than 15 m |
| from 0 A and up to 10 A | 3 (one grounded) | 18 AWG(*) | 16 AWG |
| from 10 A and up to 13 A | | 16 AWG | 14 AWG |
| from 13 A and up to 15 A | | 14 AWG | 12 AWG |
| from 15 A and up to 20 A | | 8 AWG | 6 AWG |

* It is allowed to use it if the extensions themselves have an overcurrent protection device.
AWG = American Wire Gauge. Reference: NMX-I-195-ANCE.

⚠ WARNING When operating electric tools outdoors, use a grounded extension cord marked as **VOLTECK** 'Outdoor Use'. These extensions are specially designed for outdoor use and reduce the risk of electric shock.





⚠️ WARNING! Read all safety warnings and all instructions. Failure to follow the warnings and instructions may result in electric shocks, fires, and/or serious injuries. Keep all warnings and instructions for future reference. The term "power tool" in the warnings refers to your corded electric power tool or cordless power tool (battery-operated).

Work area

Keep your work area clean, organized, and well-lit.

CAUTION Cluttered and dim areas can lead to accidents.



Do not operate the tool in explosive atmospheres, such as in the presence of flammable liquids, gas, or dust.

The electric tools produce sparks that can ignite flammable material.



Keep children and other individuals at a safe distance while using the equipment.

Distractions can cause loss of control and lead to accidents.



Electrical Safety

The tool plug must match the outlet. Never modify a plug. Do not use any type of adapter for grounded tool plugs.

Do not use adapters with grounded power tools.

The Modified plugs and different outlets increase the risk of electrical shock.



Avoid body contact with grounded surfaces such as pipes, radiators, electric stoves, and refrigerators.

There is an increased risk of electrical shock if the body is grounded.

Do not expose the tool to rain or humid conditions.

Water entering the tool increases the risk of electrical shock.

Do not force the cable. Never use the cable to transport, lift, or disconnect the tool. Keep the cable away from heat, oil, sharp edges, or moving parts.

Damaged or tangled cables increase the risk of electrical shock.

When using a tool outdoors, use a specially designed outdoor extension cord.

Using an appropriate outdoor extension cord reduces the risk of electrical shock.

If using the tool in a damp location is unavoidable, use a power supply protected by a ground fault circuit interrupter (GFCI).

Using a GFCI reduces the risk of electrical shock.

Personal safety

Be alert, watch what you are doing, and use common sense when handling a tool. Do not use it if you are tired or under the influence of drugs, alcohol, or medication.

A moment of distraction while using the tool can cause personal injury.

Use safety equipment. Always wear eye protection.

The use of safety equipment such as safety glasses, dust mask, slip-resistant shoes, helmet, and ear protection in appropriate conditions significantly reduces the risk of personal injury.



Avoid accidental starts. Ensure the switch is in the "off" position before connecting to the power source and/or the battery or transporting the tool.

Carrying power tools with your finger on the switch or connecting power tools with the switch in the "on" position can cause accidents.

Remove any wrenches or adjusting tools before starting the power tool.

Wrenches or tools left on the rotating parts of the tool can cause personal injury.

Do not exceed your range of motion. Keep both feet firmly planted on the ground and always maintain balance.

This allows better control of the tool in unexpected situations.

Dress appropriately. Do not wear loose clothing or jewelry. Keep your hair, clothing, and gloves away from moving parts.



Loose clothes, jewelry, or long hair can get caught in moving parts.

If dust extraction and collection devices are available for the tool, check their connections and use them correctly.

The use of these devices reduces risks associated with dust.

Tool use and care

Do not force the tool. Use the appropriate tool for the task at hand.



The right tool performs better and is safer when used at the intended pace.

Do not use the tool if the switch is not functioning.

Any power tool that cannot be turned on or off is dangerous and must be repaired before operation.

Disconnect the tool from the power source and/or battery before making any adjustments, changing accessories, or storing it.

These measures reduce the risk of accidentally starting the tool.

Store the tools out of the reach of children and do not allow them to be handled by individuals unfamiliar with the tools or their instructions.



Power tools are dangerous in untrained hands.

Maintain the tool. Ensure that the moving parts are not misaligned or jammed, and that there are no broken parts or other conditions that may affect its operation. Repair any damage before using the tool.



Many accidents are caused by inadequate tool maintenance.

Keep cutting accessories sharp and clean.

Well-maintained cutting accessories are less likely to jam and easier to control.

Use the tool, its components, and accessories in accordance with these instructions and as intended for the type of tool, in appropriate working conditions.

Using the tool for applications other than those for which it is designed could cause a hazardous situation.

Use and care of the battery-powered tool

Make sure the switch is in the off position before inserting the battery.

Inserting the battery into electric tools with the switch on may cause issues.

Use electric tools only with batteries designed for them.

Using other batteries may create a risk of injury or fire.



When batteries are not in use, keep it away from any metallic objects such as clips, coins, keys, nails, screws, or any metallic object that may create a connection from terminal to another.

Short-circuiting between battery terminals can cause burns or fire.

In abusive conditions, battery liquid may be expelled; avoid contact. If accidental contact occurs, rinse with water. If the liquid meets the eyes, seek medical assistance.

The liquid expelled can cause irritation or burns.

Service

Send your power tool for repair to trained personnel using only identical replacement parts.

This will ensure the safety of the power tool is maintained.



This tool is in compliance with the Official Mexican Standard (NOM - Norma Oficial Mexicana).

Special safety instructions

Use hearing protection. Exposure to noise can cause hearing loss. Hold the power tool by the insulated gripping surfaces when performing an operation where the drilling accessory may contact hidden wires or its own cord. If the drilling accessory meets a "live" wire, the exposed metal parts of the power tool may become "live" and give an electric shock to the operator. Secure the workpiece. A workpiece held by clamps or in a vise is more secure than holding it by hand.

WARNING Some dust created by sanding, sawing, grinding, drilling, and other construction activities contains chemicals known to cause cancer, birth defects, or other reproductive harm. Some examples of these chemicals are:

- lead from lead-based paints,
- crystalline silica from bricks, cement, and other masonry products, and
- arsenic and chromium from chemically treated lumber.

The risk of exposure to these chemicals varies depending on how often you do this type of work. To reduce your exposure to these chemicals: work in a well-ventilated area and use approved safety equipment, such as dust masks designed to filter microscopic particles.

Safety warnings for rechargeable batteries and charger

WARNING During the use of tools supplied with batteries, basic safety measures must be followed to reduce the risks of fire, electrolyte leaks, and personal injuries, including the following precautions:

- Ensure that the battery is suitable for the tool. Make sure the external surface of the battery is clean and dry before connecting it to the charger.
- Ensure that batteries are charged using the correct charger recommended by the manufacturer. Incorrect use may create a risk of electric shock, overheating, or leakage of corrosive liquid from the battery.
- If there is an electrolyte leak, avoid skin contact. In case of a leak, wipe it off with a cloth. If the liquid meets the skin, rinse thoroughly with water. In case of a reaction or contact with eyes or mucous membranes, seek medical attention.
- Ensure that the device is properly turned off before inserting the battery into the device. Inserting a battery into a device while it is on may cause accidents.
- Use the device only with the type of battery indicated in the instructions. Using another type of battery can create a serious risk of injury and cause a fire.
- When the battery is not in use, keep it away from metallic objects such as paperclips, coins, keys, or other small metal

objects that may create a connection between terminals. Short-circuiting battery terminals can cause burns to the user and may lead to a fire.

- Battery disposal
- Ensure proper disposal of the battery:

1. Do not throw it away.
2. Do not burn it.
3. Do not toss it into a river.
4. Dispose of the battery in designated collection containers (ask your retailer).

Intended use

The machine is intended for sanding and finishing metal, wood, plastic, or similar materials using the provided abrasive discs. The random orbital sander is intended to be used by adult operators who have read the instruction manual and understand the risks and hazards involved. The random orbital sander should only be used in well-ventilated areas. This tool is designed exclusively for dry sanding. It is intended for domestic use and should only be used as described above and not for any other purpose.

CAUTION • Observe applicable regulations when sanding painted surfaces. Exercise special care when the paint contains lead.

• Remove dust and any other debris for a safe working environment. Use a vacuum or dust extractor whenever possible for dust collection.

CAUTION • All individuals in the work area should use professional respirators to protect against dust and smoke generated during sanding.

• Do not use this machine for sanding parts with magnesium or containing asbestos.

• After extended periods of work, external metal parts and accessories may become hot.

CAUTION • Use professional respirators and appropriate cartridges for dust and paint vapor work.  Ordinary paint masks do not provide this protection.

WARNING • Children and pregnant women should not enter the work area.

WARNING • Remove the dust collection bag before sanding metals, as sparks can ignite the dust or even the internal bag.

• Do not use worn-out or broken sandpaper.

• Do not touch the moving sanding pad.

• Before starting to sand, ensure that you have removed all foreign objects such as nails or screws from the workpiece.

WARNING • Hold the tool by the insulated gripping surfaces, as the sanding pad could contact its own power cord. Contact with a live power cord makes the metal parts of the tool also live and can give a shock to the operator.

Parts

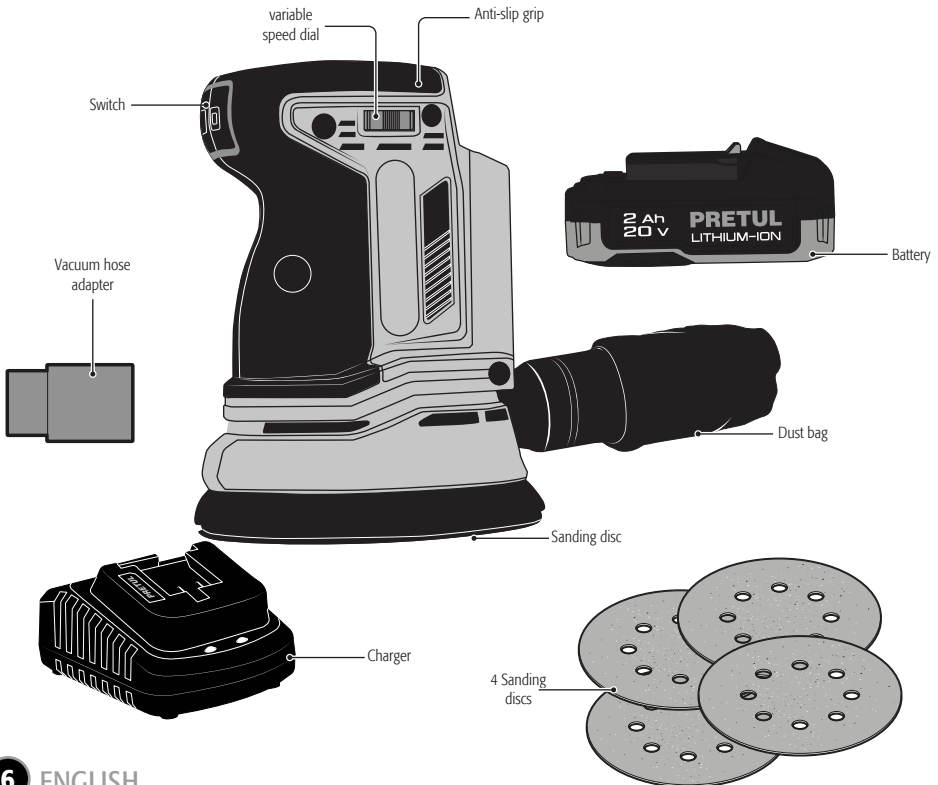

Battery charging

Before the first use and when the battery capacity is too low, it must be fully charged.

- Press the release buttons and remove the battery from the cordless random orbital sander.
- Connect the charger plug (1) to a 127 V~ outlet (The green light on the charge indicator will turn on).
- Insert the battery into the charger (2) by sliding it as shown in the picture. The green light will turn off, and the red light should turn on, indicating that charging has started.
- When the battery is fully charged, the green light will turn on, and the red light will turn off.
- Disconnect the charger from the power once the charging is complete.
- If the red light is blinking, it indicates a defective battery; replace it with a new one.
- If the green light is blinking, it signals that the battery temperature is below 32 °F or above 113 °F. Wait for the battery temperature to be within the appropriate range before charging.

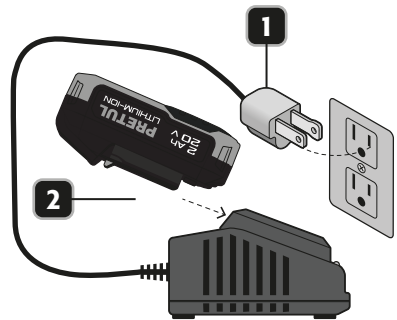
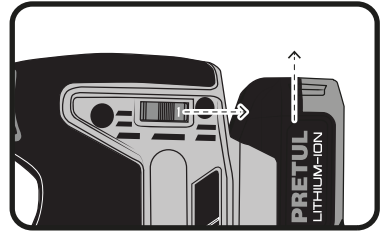

Installation of the sanding disc

⚠ WARNING • Always ensure that the sander is turned off and before placing the sanding disc.

- Select the appropriate grit of sandpaper.
- Remove dust and debris from the pad and its hook&loop base (A).
- Align the holes of the sanding disc with the holes of the pad and press firmly. Proper hole alignment allows dust extraction to function.
- To remove the sanding disc, peel it off from the base (B).

⚠ CAUTION • Regularly clean the accumulated dust on the hook&loop base, and do not allow the sanding disc to wear out completely before replacement. Otherwise, the hook&loop base may be damaged, losing adhesion with the sandpaper.

⚠ CAUTION • The hook&loop base is considered a consumable and is not covered under the warranty.

⚠ CAUTION • If the hook&loop attachment is wearing out prematurely, it could be because excessive pressure is being applied to the tool during operation.

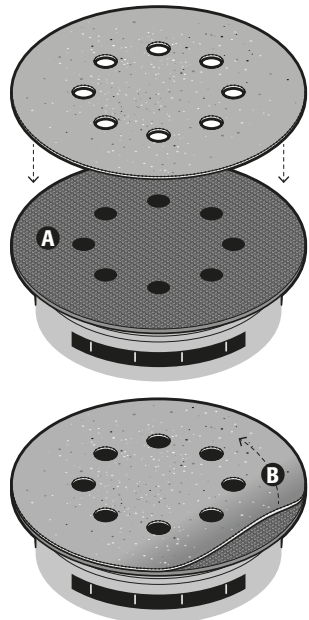

Dust extraction

- Before connecting the tool, attach the dust collection bag to the dust extraction duct at the back of the sander (D).
- For optimal dust extraction, empty the dust collection bag when it reaches half full.
- Use the dust collection bag when sanding wood.

CAUTION • Avoid using it for sanding metal, as hot metal particles may ignite the remaining wood dust or the internal bag.

- Regularly clean the accumulated dust in both the dust collection bag and the hook&loop base.

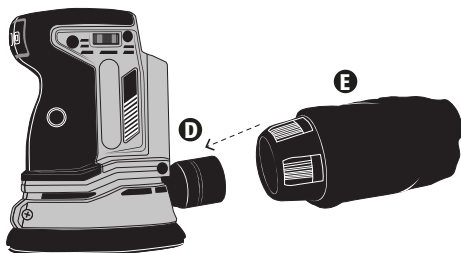

Dust extraction with vacuum

- When using with a vacuum, take off the bag (E) from the dust adapter (D).
- Place the vacuum adapter (F) into the adapter (D).
- Insert the vacuum nozzle into the adapter hole.

CAUTION • Avoid using it for sanding metal, as hot metal particles may ignite the remaining wood dust or the internal filters of the vacuum.

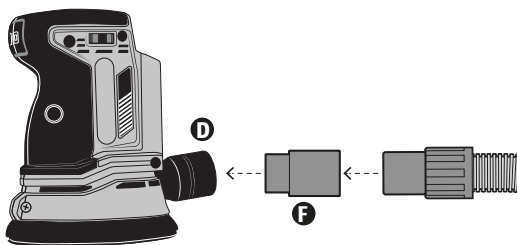

Start up

Power on

- Insert the battery into the machine.
- To start the tool, push the switch (C) to the ON position (I).
- To turn off the tool, press the switch in the opposite direction.

CAUTION • Avoid starting the tool when the sanding surface is directly over the workpiece.

CAUTION • Before shutting off the tool, move it away from the workpiece.

This sander is designed for sanding wood, metal, plastic, and similar materials. It's suitable for repetitive sanding and fine finishing. Its compact size makes it ideal for precision work.

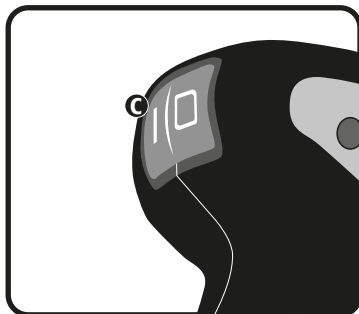

Operation of the sander

- Turn on the sander before placing it on the workpiece.
- Keep the sander's base parallel to the surface of the workpiece.
- Apply light downward pressure on the workpiece, making circular movements to ensure the entire sanding area is in contact with the workpiece.
- Maintain moderate pressure; avoid forcing the sander. Let it work at a reasonable speed. Excessive pressure can lead to motor overheating, resulting in inadequate sanding and potential motor damage.
- If surface marks persist after sanding, re-sand with a coarser grit to eliminate the marks. Change to the previous grit and finish sanding. Alternatively, replace the worn-out sandpaper with a new one.
- Do not let the sandpaper wear out completely; replace it before that happens.

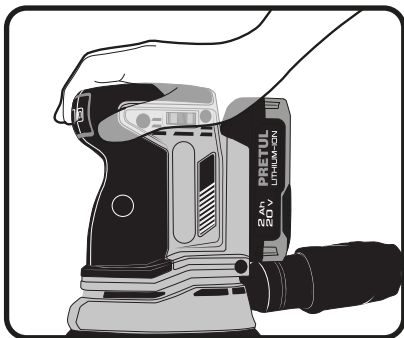

About the charger

- Disconnect the power before connecting or disconnecting the battery.
- The charger should only be used with rechargeable batteries. Never use non-rechargeable batteries.
- Do not expose the charger to rain or water.

Usage recommendations

Compatibility with vacuum cleaners

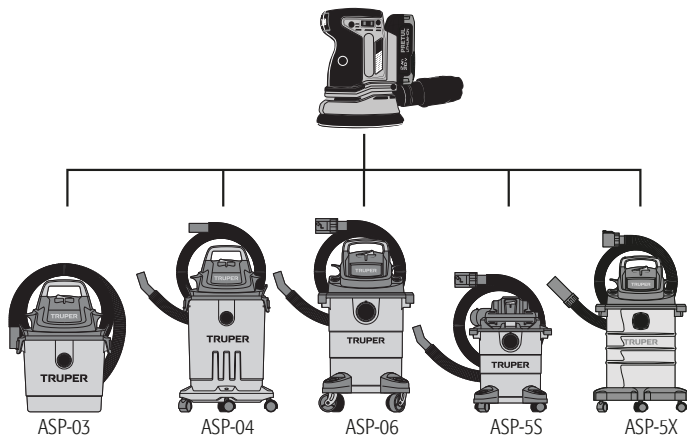

Care and cleaning

Ensure the ventilation openings are unobstructed and clean the product regularly. Wipe the housing with a damp cloth only; do not use solvents. Allow it to dry completely afterward.

⚠ CAUTION • If anything unusual occurs during use, turn the machine off and remove the battery. Inspect and repair the tool before using it again. Repairs must be carried out by a trained technician.

- Tool repair should only be performed by a qualified repair technician. Repairs or maintenance performed by untrained personnel may pose a risk of injury.
- Use only identical replacement parts to repair a tool. Follow the maintenance instructions in this user manual.

⚠ CAUTION • Due to the nature of the battery, incorrect charging and discharging by the user can result in a rapid decrease in its capacity.

- Always fully discharge batteries before recharging.
- Ensure to fully charge batteries during each charging cycle.
- Make sure to use the correct charger recommended by the manufacturer for charging batteries.

⚠ CAUTION • After extended storage, the battery capacity will decrease.

- A new battery or one that has not been used for an extended period reaches its full performance only after approximately 5 charge and discharge cycles.
- Always remove the battery before performing any work on the machine.
- To maintain battery capacity, we recommend discharging the battery completely every month and then recharging it. Store only fully charged batteries and replenish the charge occasionally. Batteries must be stored in a dry, frost-free place, environment temperature should not exceed 122 °F.

Storage

- Store the machine, operating instructions, and, when necessary, accessories in the original packaging. This ensures that you always have all the information and parts readily available for use.
- Pack the device securely or use the original packaging to prevent damage during transport.
- Always store the machine in a dry place.

| Problem | Cause | Corrective action |
|---|--|---|
| The sander loses power. | <ul style="list-style-type: none">• Low battery. | <ul style="list-style-type: none">• Charge the battery. |
| The sanding disc does not adhere properly. | <ul style="list-style-type: none">• Dirty or worn-out hook & loop base. | <ul style="list-style-type: none">• Clean the hook & loop base every time you change the sanding disc, and if the issue persists, consider replacing the base. (The base is a consumable item and will wear out.) |
| The machine does not extract sanding dust. | <ul style="list-style-type: none">• Obstructed suction holes. | <ul style="list-style-type: none">• Ensure you use punched sandpaper for dust collection. |
| The battery leaks. | <ul style="list-style-type: none">• Normal minor leakage due to extreme temperatures or after heavy use.• Intense or very noticeable leakage is due to a damaged battery. | <ul style="list-style-type: none">• Immediately wash any liquid off the skin or clothing with water and soap.• Replace the battery immediately. |
| The battery does not charge, and the charge level indicator light does not turn on. | <ul style="list-style-type: none">• Incorrect charger connection to the battery.• Charger not properly plugged into the power outlet. | <ul style="list-style-type: none">• Insert the charger connection correctly into the battery.• Ensure that the charger plug is securely connected to the power outlet. |
| The sander heats up after prolonged periods of use. | <ul style="list-style-type: none">• Normal heating due to energy absorption generated by motor gears and electricity during operation. | <ul style="list-style-type: none">• Allow it to cool down at intervals of 5 minutes. |
| The battery heats up during charging. | <ul style="list-style-type: none">• Normal heating due to energy extraction from the battery while the sander is in operation. | <ul style="list-style-type: none">• Pause the sander at intervals of 5 minutes to allow the battery to cool. |
| The battery heats up during charging. | <ul style="list-style-type: none">• Normal heating due to chemical reactions occurring inside the battery during charging. | |
| Charger heats up during charging. | <ul style="list-style-type: none">• Normal heating due to voltage regulation. | |

A series of horizontal dotted lines for writing notes, spanning the width of the page.

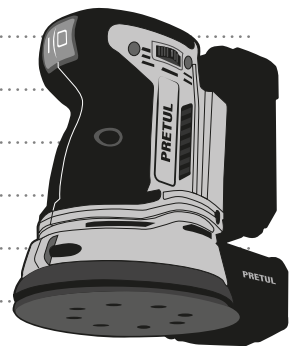

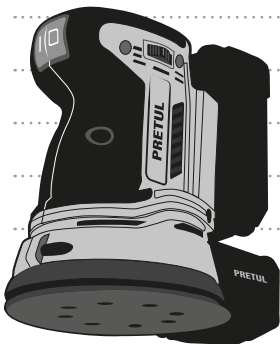

A series of horizontal dotted lines for writing notes, spanning the width of the page.

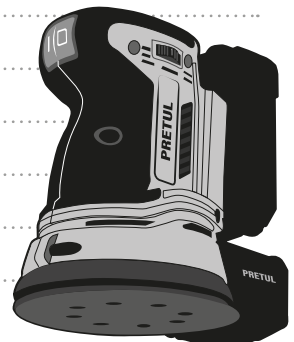

If you have any problems contacting a TRUPER Authorized Service Center, please consult our webpage WWW.TRUPER.COM to get an updated list, or call our toll-free numbers 800 690-6990 or 800-018-7873 to get information about the nearest Service Center.

- AGUASCALIENTES** **DE TODO PARA LA CONSTRUCCIÓN**
GRAL. BARRAGÁN #1201, COL. GREMIAL, C.P. 20030,
AGUASCALIENTES, AGS. TEL: 449 994 0537
- BAJA CALIFORNIA** **SUCURSAL TIJUANA**
AV. LA ENCANTADA, LOTE #5, PARQUE INDUSTRIAL EL
FLORIDO II, C.P. 22244, TIJUANA, B.C.
TEL: 664 969 5100
- BAJA CALIFORNIA SUR** **FIX FERRETERÍAS**
FELIPE ÁNGELES ESQ. RUIZ CORTÍNEZ S/N, COL. PUEBLO
NUEVO, C.P. 23670, CD. CONSTITUCIÓN, B.C.S.
TEL: 615 132 1115
- CAMPECHE** **TORNILLERÍA Y FERRETERÍA AAA**
AV. ALVARO OBREGÓN #524, COL. ESPERANZA
C.P. 24080 CAMPECHE, CAMP. TEL: 981 815 2808
- CHIAPAS** **FIX FERRETERÍAS**
AV. CENTRAL SUR #27, COL. CENTRO, C.P. 30700,
TAPACHULA, CHIS. TEL: 962 118 4083
- CHIHUAHUA** **SUCURSAL CHIHUAHUA**
AV. SILVESTRE TERRAZAS #128-11, PARQUE INDUSTRIAL
BAFAR, CARRETERA MEXICO CUAUHTÉMOC, C.P. 31415,
CHIHUAHUA, CHIH. TEL: 614 434 0052
- CIUDAD DE MÉXICO** **FIX FERRETERÍAS**
EL MONSTRUO DE CORREGIDORA, CORREGIDORA # 55,
COL. CENTRO, C.P. 06060, CUAUHTÉMOC, CDMX.
TEL: 55 5522 5031 / 5522 4861
- COAHUILA** **SUCURSAL TORREÓN**
CALLE METAL MECÁNICA #280, PARQUE INDUSTRIAL
ORIENTE, C.P. 27278, TORREÓN, COAH.
TEL: 871 209 68 23
- COLIMA** **BOMBAS Y MOTORES BYMATES DE MANZANILLO**
MIGUEL DE LA MADRID #190, COL. 16 DE
SEPTIEMBRE, C.P. 28239, MANZANILLO, COL.
TEL: 314 332 1986 / 332 8013
- DURANGO** **TORNILLOS ÁGUILA, S.A. DE C.V.**
MAZURIO #200, COL. LUIS ECHEVERRÍA, DURANGO,
DGO. TEL: 618 817 1946 / 618 818 2844
- ESTADO DE MÉXICO** **SUCURSAL CENTRO JILOTEPEC**
PARQUE INDUSTRIAL # 1, COL. PARQUE INDUSTRIAL
JILOTEPEC, JILOTEPEC, EDO. DE MÉX. C.P. 54257
TEL: 761 782 9101 EXT. 5728 Y 5102
- GUANAJUATO** **CÍA. FERRETERA NUEVO MUNDO S.A. DE C.V.**
AV. MÉXICO - JAPÓN #225, CD. INDUSTRIAL, C.P. 38010,
CELAYA, GTO. TEL: 461 617 7578 / 79 / 80 / 88
- GUERRERO** **CENTRO DE SERVICIO ECLIPSE**
CALLE PRINCIPAL MZ.1 LT. 1, COL. SANTA FE, C.P. 39010,
CHILPANCIÑO, GRO. TEL: 747 478 5793
- HIDALGO** **FERREPRECIOS S.A. DE C.V.**
LIBERTAD ORIENTE #304 LOCAL 30, INTERIOR DE PASAJE
ROBLEDO, COL. CENTRO, C.P. 43600, TULANCINGO,
HGO. TEL: 775 753 6615 / 775 753 6616
- JALISCO** **SUCURSAL GUADALAJARA**
AV. ADOLFO B. HORN # 6800, COL. SANTA CRUZ DEL
VALLE, C.P.: 45655, TLAJOMULCO DE ZUÑIGA, JAL.
TEL: 33 3606 5285 AL 90
- MICHOACÁN** **FIX FERRETERÍAS**
AV. PASEO DE LA REPÚBLICA #3140-A, COL.
EX-HACIENDA DE LA HUERTA, C.P. 58050, MORELIA,
MICH. TEL: 443 334 6858
- MORELOS** **FIX FERRETERÍAS**
CAPITÁN ANZURES #95, ESQ. JOSÉ PERDIZ, COL.
CENTRO, C.P. 62740, CUAUTLA, MOR.
TEL: 735 352 8951
- NAYARIT** **HERRAMIENTAS DE TEPEC**
MAZATLAN #117, COL. CENTRO, C.P. 63000, TEPEC, NAY.
TEL: 511 258 0540
- NUEVO LEÓN** **SUCURSAL MONTERREY**
CARRETERA LAREDO #300, 1B MONTERREY PARKS,
COLONIA PUERTA DE ANAHUAC, C.P. 66052, ESCOBEDO,
NUEVO LEÓN, TEL: 81 8352 8791 / 81 8352 8790
- OAXACA** **FIX FERRETERÍAS**
AV. 20 DE NOVIEMBRE #910, COL. CENTRO, C.P. 68300,
TUXTEPEC, OAX. TEL: 287 106 3092
- PUEBLA** **SUCURSAL PUEBLA**
AV. PERIFÉRICO #2-A, SAN LORENZO ALMECATLA,
C.P. 72710, CUAUHTLACINGO, PUE.
TEL: 222 282 8282 / 84 / 85 / 86
- QUERÉTARO** **ARU HERRAMIENTAS S.A. DE C.V.**
AV. PUERTO DE VERACRUZ #110, COL. RANCHO DE
ENMEDIO, C.P. 76842, SAN JUAN DEL RÍO, QRO.
TEL: 427 268 4544
- QUINTANA ROO** **FIX FERRETERÍAS**
CARRETERA FEDERAL MZ. 46 LT. 3 LOCAL 2, COL. EJIDAL,
C.P. 77710 PLAYA DEL CARMEN, Q.R.
TEL: 984 267 3140
- SAN LUIS POTOSÍ** **FIX FERRETERÍAS**
AV. UNIVERSIDAD #1850, COL. EL PASEO, C.P. 78320,
SAN LUIS POTOSÍ, S.L.P. TEL: 444 822 4341
- SINALOA** **SUCURSAL CULIACÁN**
AV. JESÚS KUMATE SUR #4301, COL. HACIENDA DE LA
MORA, C.P. 80143, CULIACÁN, SIN.
TEL: 667 173 9139 / 173 8400
- SONORA** **FIX FERRETERÍAS**
CALLE 5 DE FEBRERO #517, SUR LT. 25 MZ. 10, COL.
CENTRO, C.P. 85000, CD. OBREGÓN, SON.
TEL: 644 413 2392
- TABASCO** **SUCURSAL VILLAHERMOSA**
CALLE HELIO LOTES 1, 2 Y 3 MZ. #1, COL. INDUSTRIAL,
2A ETAPA, C.P. 86010, VILLAHERMOSA, TAB.
TEL: 993 353 7244
- TAMAULIPAS** **VM ORINGS Y REFACCIONES**
CALLE ROSITA #527 ENTRE 20 DE NOVIEMBRE Y GRAL.
RODRÍGUEZ, FRACC. REYNOSA, C.P. 88780, REYNOSA,
TAMS. TEL: 899 926 7552
- TLAXCALA** **SERVICIOS Y HERRAMIENTAS INDUSTRIALES**
PABLO SIDAR #132, COL. BARRIO DE SAN BARTOLOMÉ,
C.P. 90970, SAN PABLO DEL MONTE, TLAX.
TEL: 222 271 7502
- VERACRUZ** **LA CASA DISTRIBUIDORA TRUPER**
BLVD. PRIMAVERA ESQ. HORTENSIA S/N, COL.
PRIMAVERA C.P. 93308, POZA RICA, VER.
TEL: 782 823 8100 / 826 8484
- YUCATÁN** **SUCURSAL MÉRIDA**
CALLE 33 #600 Y 602, LOCALIDAD ITZINCAB Y MULSAV,
MPIO. UMAN, C.P. 97390, MÉRIDA, YUC.
TEL: 999 912 2451

| Code | Model | Brand |
|-------|----------|---------------|
| 28271 | LIRI-20P | PRETUL |

Warranty. Duration: 1 year. Coverage: parts, components and workmanship against manufacturing or operating defects, except if used under conditions other than normal; when it was not operated in accordance with the instructive; was altered or repaired by personnel not authorized by TRUPER®. To make the warranty valid, present the product, stamped policy or invoice or receipt or voucher, in the establishment where you bought it or in Corregidora 35, Centro, Cuauhtémoc, CDMX, 06060, where you can also purchase parts, components, consumables and accessories. It includes the costs of transportation of the product that derive from its fulfillment of its service network. . Phone number 800-018-7873. Made in China. Imported by TRUPER, S.A. de C.V. Parque Industrial 1, Parque Industrial Jilotepec, Jilotepec, Edo. de Méx. C.P. 54257, Phone number 761 782 9100.



Stamp of the business. Delivery date: