

RANGO DE MOVIMIENTO

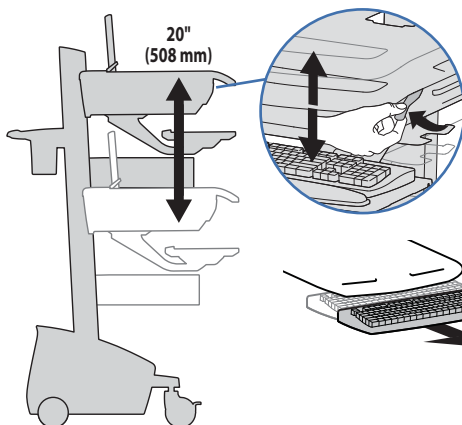

¡PRECAUCIÓN! Suelte totalmente el enganche del freno antes de subir o bajar el carro. Subir o bajar el carro con el freno parcialmente enganchado puede provocar daños en el producto.

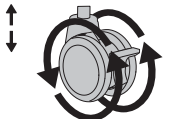
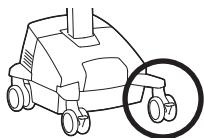

Rotación de ruedas

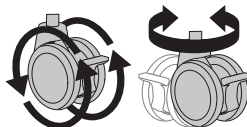

Giro y rotación de ruedas

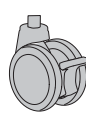

Bloqueo

ERGONOMÍA

Durante el trabajo

Personalice, a su medida

- 1 Fije el borde superior de la pantalla del monitor aproximadamente una pulgada (2,54cm) bajo el nivel de la vista (suelte el freno y levante o baje el elevador según sea necesario).
- 2 Incline la pantalla para obtener una visión cómoda y reducir la tensión visual y cervical.
- 3 Tire hacia adelante de la bandeja del teclado y posicione la bandeja y la bolsa de ratón a la derecha o a la izquierda, según lo necesite.

4 Trabaje con los codos flexionados a 90° aproximadamente, para minimizar la tensión muscular.

5 Si el elevador sube o baja con dificultad o si se desplaza de la posición fijada, consulte el manual del producto para obtener información sobre el ajuste.

6 ¡Manténgase atento!

Los carros con alimentación eléctrica deben enchufarse a la toma de alimentación con la mayor frecuencia posible para mantener la batería cargada y el ordenador funcionando.

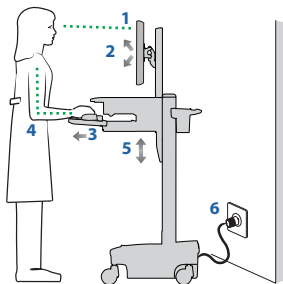

En movimiento

Guarde todo, antes de irse

1 Durante los traslados normales, suelte el freno y deslice la superficie de trabajo hasta la posición más baja para lograr la máxima estabilidad y una visión sin obstáculos.

2 Cierre las bandejas abiertas y vuelva a colocar el ratón, el lector óptico y los demás accesorios en su lugar.

3 Desbloquee las dos ruedas delanteras.

4 Empuje el carro desde la parte posterior con los codos flexionados a unos 90° para maximizar el control y minimizar la tensión muscular.

5 ¡No se agote!

Antes de trasladarse, asegúrese de que el cable esté desenchufado de la toma eléctrica y enganchado en la canasta para un trayecto sin problemas. Acuérdese de cargar al 100% la batería cada día.

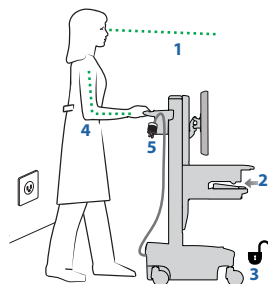

LUZ DEL TECLADO

Para que esta luz funcione, el ordenador tiene que estar encendido.

Si no se apaga manualmente, la luz del teclado se apaga automáticamente transcurridos 15 minutos.

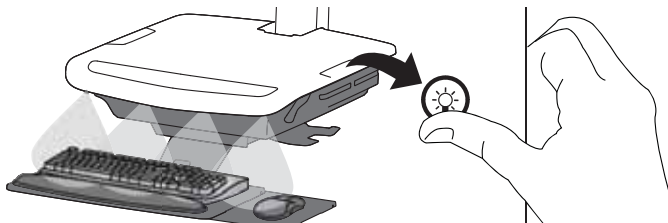

Esta interfaz del sistema de alimentación lo alertará del nivel de carga restante en la batería del carro mediante una serie de luces constantes y parpadeantes de color rojo, amarillo o verde, y una alarma que sonará cuando la carga sea inferior al 30%. ¡Recuerde que debe cargar la batería al 100% todos los días y que puede usar el carro durante la carga, por lo tanto, enchufe el cable con la mayor frecuencia posible y evitará quedarse sin alimentación!

NOTA: Ponga el monitor en modo de ahorro de energía para alargar el periodo de descarga de la batería.

Batería con 100% de carga.

La luz parpadea durante la carga (con el cable de alimentación conectado a la red). Deje que la batería continúe cargándose hasta que la luz deje de parpadear. Una vez que esto suceda, puede desenchufar el cable de la pared. Puede usar el carro mientras la batería se carga.



Batería con menos del 90% de carga.



Batería con menos del 70% de carga.



Batería con menos del 50% de carga.



Batería con menos del 30% de carga. La luz es roja y suena la alarma. ¡Enchufe el cable de alimentación y cargue al 100%! Puede usar el carro mientras la batería se carga.



Botón Alarm Mute (Silenciar alarma) Al pulsarlo se silencia temporalmente la alarma.



El botón de encendido es para los enchufes internos del sistema. Al pulsarlo, los componentes conectados en los enchufes internos recibirán o dejarán de recibir alimentación.



Cuando está encendida, la alarma está activada y emitirá un sonido cuando la carga de la batería sea inferior al 30%. Para obtener detalles sobre la activación y desactivación de la alarma, póngase en contacto con el servicio de atención al cliente de Ergotron.

Si está iluminada, el sistema de alimentación está funcionando. De lo contrario, está apagado.

NOTA: La operación frecuente del carro con niveles de carga de la batería inferiores al 30% reducirá significativamente la vida útil de la misma.