



---

## **PX727-4K/PX747-4K**

### **DLP Projector**

### **Guía del usuario**

---

**IMPORTANTE:** Por favor lea la siguiente Guía del Usuario para obtener información importante acerca de la correcta instalación y utilización del producto, y cómo registrar el dispositivo para servicios futuros. La información de la garantía incluida en la presente Guía del Usuario detalla la cobertura limitada que le brinda ViewSonic Corporation, la cual también está disponible en inglés en nuestro sitio Web [http:// www.viewsonic.com](http://www.viewsonic.com) o en diferentes idiomas mediante el cuadro de selección regional ubicado en la esquina superior derecha del sitio. "Antes de operar su equipo lea cuidadosamente las instrucciones en este manual"

---

Modelo N.º VS17154/VS17290

# Información de conformidad

## Declaración FCC

Este dispositivo cumple con la disposición 15 de la Normativa FCC. El funcionamiento está sujeto a las siguientes dos condiciones: (1) este dispositivo no debe causar interferencias dañinas, y (2) este dispositivo debe aceptar cualquier interferencia recibida, incluyendo aquellas interferencias que pudieran causar un funcionamiento no deseado.

Este equipo ha sido probado y se ha determinado que cumple con los límites para ser un dispositivo digital de clase B según la disposición 15 de la Normativa FCC. Estos límites han sido diseñados para ofrecer una protección razonable contra las interferencias dañinas en una instalación residencial. Este equipo genera, utiliza y emite energía de frecuencia de radio y, si no se instala y se utiliza según sus instrucciones, puede causar interferencias dañinas a las comunicaciones de radio. No obstante, no hay garantía de que no ocurran interferencias en una instalación particular. Si este equipo causara interferencias dañinas para la recepción de radio o televisión, algo que puede ser determinado apagando y encendiendo el equipo, se recomienda al usuario que intente corregir dichas interferencias realizando una o más de las siguientes indicaciones:

- Reoriente o reubique la antena receptora.
- Aumente la separación entre el equipo y el receptor.
- Conecte el equipo en un enchufe que provenga de un circuito eléctrico diferente al que esté conectado el receptor.
- Consulte a su distribuidor o a un técnico de radio / TV con experiencia para que le ayude.

**Advertencia:** Queda advertido de que las modificaciones o cambios no aprobados expresamente por la parte responsable de conformidad podrían anular su autoridad para utilizar el equipo.

## Para Canadá

- Este aparato digital de clase B cumple con la normativa canadiense ICES-003.
- Cet appareil numérique de la classe B est conforme à la norme NMB-003 du Canada.

## Conformidad CE en los países europeos

 Este dispositivo cumple con la directiva EMC 2014/30/EU y la directiva de Bajo Voltaje 2014/35/EU.

## La siguiente información solo va dirigida a los estados miembros de la UE:

La marca tiene la conformidad con la Directiva de equipos electrónicos y residuos eléctricos 2012/19/EU (WEEE).

La marca indica el requisito de que NO se puede tirar el equipo, incluyendo cualquier batería utilizada o los acumuladores, como con los residuos municipales no clasificados, teniéndose que utilizar los sistemas de recogida de residuos disponibles.

Si las baterías, acumuladores y células de los botones incluidos en este equipo muestran el símbolo químico Hg, Cd o Pb, se indica que la batería posee un contenido metálico alto de más del 0,0005% de mercurio, más del 0,002% de cadmio o más del 0,004% de plomo.



## Instrucciones importantes de seguridad

1. Lea estas instrucciones.
2. Guarde estas instrucciones.
3. Tenga en cuenta todas las advertencias.
4. Siga todas las instrucciones.
5. No utilice esta unidad cerca del agua.
6. Límpiela con un paño suave y seco.
7. No bloquee ninguna abertura de ventilación. Instale la unidad según las instrucciones del fabricante.
8. No la instale cerca de fuentes de calor, como radiadores, registradores de calor, estufas o cualquier otro dispositivo (incluyendo amplificadores) que produzcan calor.
9. No manipule la finalidad de seguridad del enchufe polarizado o tipo de tierra. Un enchufe polarizado tiene dos clavijas, siendo una más ancha que la otra. El enchufe tipo de tierra posee dos clavijas normales y una tercera clavija. La clavija ancha y la tercera clavija han sido diseñadas para su seguridad. Si el enchufe suministrado no entrase en el enchufe de su pared, consulte a un electricista para sustituir el enchufe obsoleto.
10. Proteja el cable de la fuente de alimentación contra las pisadas o las presiones, en particular en la zona de los enchufes. Coloque unos recipientes adecuados y el punto desde el que saldrán de la unidad. Asegúrese de que el enchufe esté cerca de la unidad para que sea fácilmente accesible.
11. Utilice únicamente los complementos / accesorios especificados por el fabricante.
12. Utilice el dispositivo con el carrito, stand, trípode, soporte o mesa especificado exclusivamente por el fabricante o vendido con la unidad. Cuando se utilice un carrito, tenga cuidado cuando mueva la combinación del carrito / unidad para evitar que se caiga al suelo.
13. Desconecte la unidad cuando no vaya a ser utilizada durante un largo periodo de tiempo.
14. Consulte todo el mantenimiento al personal de mantenimiento cualificado. El mantenimiento es requerido cuando la unidad ha sido dañada de alguna forma, como por ejemplo: si el cable de alimentación o el enchufe están dañados; si se ha derramado líquido o si se han caído objetos sobre la unidad; si la unidad se ha expuesto a la lluvia o la humedad; o si la unidad no funciona con normalidad o si se ha caído.



## Declaración de cumplimiento de la RoHS2

Este producto ha sido diseñado y fabricado cumpliendo la Directiva 2011/65/EU del Parlamento Europeo y el Consejo para la restricción del uso de ciertas sustancias peligrosas en equipos eléctricos y electrónicos (Directiva RoHS2) y se considera que cumple con los valores de concentración máximos publicados por el European Technical Adaptation Committee (Comité Europeo de Adaptaciones Técnicas) (TAC) tal y como se muestra a continuación:

Sustancia	Concentración máxima propuesta	Concentración Real
Plomo (Pb)	0,1%	< 0,1%
Mercurio (Hg)	0,1%	< 0,1%
Cadmio (Cd)	0,01%	< 0,01%
Cromo Hexavalente (Cr6+)	0,1%	< 0,1%
Bifenilos polibrominados (PBB)	0,1%	< 0,1%
Éteres Diféniles Polibrominados (PBDE)	0,1%	< 0,1%

Ciertos componentes de los productos indicados más arriba están exentos bajo el Apéndice III de las Directivas RoHS2 tal y como se indica a continuación:

Ejemplos de los componentes exentos:

1. Mercurio en lámparas fluorescentes de cátodo frío y lámparas fluorescentes de electrodo externo (CCFL y EEFL) para usos especiales sin sobrepasar (por lámpara):
  - (1) Longitud pequeña ( $\leq 500$  mm): máximo de 3,5 por lámpara.
  - (2) Longitud media ( $> 500$  mm y  $\leq 1.500$  mm): máximo de 5 mg por lámpara.
  - (3) Longitud grande ( $> 1.500$  mm): máximo de 13 mg por lámpara.
2. Plomo en el vidrio de los tubos de rayos catódicos.
3. Plomo en el vidrio de los tubos fluorescentes sin sobrepasar el 0,2 % en peso.
4. Plomo como elemento de aleación en aluminio que contenga hasta un 0,4 % de su peso en plomo.
5. Aleación de cobre que contenga hasta un 4 % de su peso en plomo.
6. Plomo en pastas de soldadura de alta temperatura de fusión (es decir, aleaciones de plomo que contengan en peso un 85 % de plomo o más).
7. Componentes eléctricos y electrónicos que contengan plomo en un vidrio o cerámica de un tipo distinto de la cerámica dieléctrica de condensadores, por ejemplo, dispositivos piezoelectrónicos, o en un compuesto de matrices de vidrio o cerámica.

## Información del copyright

Copyright © ViewSonic® Corporation, 2018. Todos los derechos reservados. Macintosh y Power Macintosh son marcas registradas de Apple Inc. Microsoft, Windows, Windows NT y el logo de Windows son marcas registradas de Microsoft Corporation en los Estados Unidos y en otros países. ViewSonic, el logo de los tres pájaros, OnView, ViewMatch y ViewMeter son marcas registradas de ViewSonic Corporation. VESA es una marca registrada de Video Electronics Standards Association. DPMS y DDC son marcas registradas de VESA. PS/2, VGA y XGA son marcas registradas de International Business Machines Corporation. Exención de responsabilidad: ViewSonic Corporation no será responsable de las omisiones ni de los errores técnicos o editoriales contenidos en este documento; De igual forma, no será responsable de los daños accidentales o resultantes del suministro de este material, el rendimiento o la utilización de este producto. Con el objetivo de seguir mejorando el producto, ViewSonic Corporation se reserva el derecho de modificar las especificaciones del producto sin previo aviso. La información contenida en este documento puede cambiar sin previo aviso. No se permite la copia, reproducción o transmisión a través de cualquier modo de ninguna parte de este documento para cualquiera que sea el motivo sin el previo permiso por escrito de ViewSonic Corporation.

## Registro del producto

Para satisfacer posibles necesidades futuras referentes al producto y para recibir información adicional sobre este a medida que esté disponible, visite la sección correspondiente a su región en el sitio web de ViewSonic para registrar su producto en línea.

Registrar su producto es la mejor forma de prepararse ante futuras necesidades de servicio al cliente.

Imprima esta guía de usuario y complete la información de la sección "Para sus registros".

Para más información, consulte la sección "Atención al cliente" en esta guía.

### Para su información

<b>Nombre del producto:</b>	PX727-4K/PX747-4K ViewSonic DLP Projector
<b>Número del modelo:</b>	VS17154/VS17290
<b>Número del documento:</b>	PX727-4K/PX747-4K_UG_ESP Rev. 1.001 -FF-18
<b>Número de serie:</b>	_____
<b>Fecha de compra:</b>	_____

### Desecho del producto al final de su vida útil

La lámpara de este producto contiene mercurio, lo que puede representar un peligro para usted y para el medioambiente. Sea cuidadoso y deseche de este producto de acuerdo con las leyes locales, estatales y federales.

ViewSonic es respetuoso con el medioambiente y está comprometido a trabajar y vivir de una manera que sea respetuosa con el medioambiente. Gracias por ser parte de una forma de Computación más Inteligente y más Verde. Visite el sitio web de ViewSonic para saber más.

EE.UU. y Canadá: <http://www.viewsonic.com/company/green/recycle-program/>

Europa: <http://www.viewsoniceurope.com/eu/support/call-desk/>

Taiwán: <http://recycle.epa.gov.tw/recycle/index2.aspx>

# Índice

---

<b>Instrucciones de seguridad importantes</b> .....	<b>2</b>
<b>Introducción</b> .....	<b>5</b>
Características del proyector .....	5
Contenido enviado .....	5
Controles y funciones .....	6
<b>Colocación del proyector</b> .....	<b>11</b>
Selección del lugar .....	11
Dimensiones de la proyección .....	12
<b>Conexión</b> .....	<b>14</b>
Conexión a un ordenador o monitor .....	15
Conexión de dispositivos de fuente de vídeo .....	15
<b>Funcionamiento</b> .....	<b>16</b>
Puesta en marcha del proyector .....	16
Uso de los menús .....	17
Uso de la función de contraseña .....	18
Conmutación de la señal de entrada .....	20
Ajuste de la imagen proyectada .....	20
Selección de la relación de aspecto .....	21
Optimización de la imagen .....	22
Ocultar la imagen .....	26
Bloqueo de las teclas de control .....	26
Funcionamiento en un entorno de altitud elevada .....	26
Ajuste del sonido .....	27
Desconexión del proyector .....	27
Funcionamiento del menú .....	28
<b>Mantenimiento</b> .....	<b>36</b>
Mantenimiento del proyector .....	36
Información de la lámpara .....	36
<b>Resolución de problemas</b> .....	<b>39</b>
<b>Especificaciones</b> .....	<b>40</b>
Dimensiones .....	40
Instalación con montaje en el techo .....	40
Tabla de control IR .....	41
Tabla de comandos RS232 .....	42
Tabla de tiempos .....	48
Especificaciones del proyector .....	50
<b>Información sobre derechos de autor</b> .....	<b>51</b>

# Instrucciones de seguridad importantes

---

El proyector se ha diseñado y comprobado para cumplir con las últimas normas sobre seguridad de los equipos de tecnología de la información. Sin embargo, para garantizar el uso seguro de este producto, es importante que siga las instrucciones que se mencionan en este manual y que están marcadas en el producto.

## Instrucciones de seguridad

1. **Lea este manual antes de utilizar el proyector.** Guárdelo para poder consultarlo en el futuro.
2. **No mire directamente al objetivo del proyector mientras esté en funcionamiento.** El intenso haz de luz puede dañarle los ojos.
3. **Todas las reparaciones deben ser realizadas por personal técnico cualificado.**
4. **Abra siempre el obturador del objetivo o quite la tapa del objetivo cuando la lámpara del proyector esté encendida.**
5. En algunos países, la tensión de la línea NO es estable. Este proyector se ha diseñado para que funcione de forma segura con una alimentación de 100 a 240 voltios de CA, pero puede fallar si se produce un corte de alimentación o una sobretensión de  $\pm 10$  voltios.  
**En las zonas en las que se puedan producir fluctuaciones o cortes de la tensión de red, se recomienda conectar el proyector con un estabilizador de tensión, un protector contra sobretensiones o un sistema de alimentación ininterrumpida (SAI).**
6. No bloquee el objetivo de proyección con ningún objeto cuando el proyector esté en marcha, ya que los objetos podrían calentarse y deformarse e, incluso, provocar un incendio. Para apagar temporalmente la lámpara, pulse BLANK en el proyector o en el mando a distancia.
7. La lámpara se calienta mucho durante el funcionamiento. Deje que el proyector se enfríe durante 45 minutos aproximadamente antes de extraer el conjunto de la lámpara para cambiarla.
8. No utilice lámparas que hayan superado su vida útil. En raras ocasiones, el uso excesivo de las lámparas después de su vida útil puede provocar que se rompan.
9. Nunca debe cambiar el conjunto de la lámpara ni ningún componente electrónico a menos que el proyector esté desenchufado.
10. No coloque este producto en un carro, un soporte o una mesa inestables. El producto podría caerse y resultar muy dañado.
11. No intente desmontar este proyector. En el interior hay tensiones peligrosas que podrían provocar la muerte en caso de entrar en contacto con las piezas bajo tensión. En ningún caso debe quitar o retirar otras tapas. Todas las reparaciones deben ser realizadas exclusivamente por personal técnico cualificado.
12. No coloque este proyector en ninguno de los entornos siguientes.
  - Lugares mal ventilados o confinados. Deje una separación mínima de 50 cm con las paredes y deje que el aire fluya libremente alrededor del proyector.
  - Lugares en los que las temperaturas puedan subir excesivamente, como el interior de un automóvil con todas las ventanas subidas.
  - Lugares en los que un exceso de humedad, polvo o humo de tabaco pueda contaminar los componentes ópticos, lo que puede reducir la vida útil del proyector y oscurecer la imagen.
  - Lugares cercanos a alarmas de incendios
  - Lugares con una temperatura ambiente superior a 40 °C / 104 °F
  - Lugares de altitud superior a 3000 m (10.000 pies).

13. No bloquee los orificios de ventilación. Si los orificios de ventilación están muy obstruidos, el sobrecalentamiento del interior del proyector puede provocar un incendio.
  - No coloque este proyector sobre una manta, ropa de cama o cualquier otra superficie blanda.
  - No tape este proyector con un trapo ni ningún otro objeto.
  - No coloque objetos inflamables cerca del proyector.
14. Coloque siempre el proyector en una superficie plana y horizontal mientras esté en marcha.
  - No utilice el proyector si queda inclinado en un ángulo superior a 10 grados de izquierda a derecha, ni en un ángulo superior a 15 grados de delante hacia atrás. El uso del proyector en una posición que no quede totalmente horizontal puede provocar un fallo o daños en la lámpara.
15. No coloque el proyector verticalmente sobre un extremo. De lo contrario, el proyector podría caerse y provocar lesiones personales o daños en el proyector.
16. No pise el proyector ni coloque objetos encima. Además de la posibilidad de provocar daños materiales en el proyector, también podrían producirse accidentes y lesiones personales.
17. No coloque líquidos cerca ni encima del proyector. Si se derraman líquidos en el proyector, este podría fallar. Si el proyector se moja, desconéctelo de la toma de corriente de la pared y avise a su centro técnico local para reparar el proyector.
18. Este producto dispone de la posibilidad de mostrar imágenes invertidas para su instalación en el techo.



**Utilice únicamente un kit de montaje para techo adecuado para instalar el proyector y asegúrese de que la instalación sea segura.**

19. Cuando el proyector esté en marcha, es posible que note aire caliente y olor desde su rejilla de ventilación. Esto es algo normal, no es un defecto del producto.
20. No utilice la barra de seguridad para transportar o instalar el producto. Debe utilizarse con un cable antirrobo disponible en el mercado.
21. PRECAUCIÓN

Este producto puede emitir radiaciones ópticas peligrosas. No mire fijamente a la lámpara cuando esta esté encendida. Puede ser dañino para la vista.



Grupo de riesgo 2. Al igual que con cualquier fuente de luz brillante, no fije la vista en el haz de luz, RG2 IEC 62471-5:201



#### **Advertencia**

- **ESTE APARATO DEBE CONTAR CON TOMA A TIERRA.**
- **Al instalar la unidad, incluya un dispositivo de desconexión de fácil acceso en el cableado fijo o conecte el enchufe a una toma de salida cerca de la unidad y de fácil acceso. Si se produjera un fallo durante el funcionamiento de la unidad, utilice el dispositivo de desconexión para cortar la corriente o desconecte el enchufe de corriente.**

## **Instrucciones de seguridad relativas al montaje del proyector en el techo**

Deseamos que tenga una experiencia agradable con el proyector. Por lo tanto, debemos señalarle esta cuestión de seguridad para evitar lesiones personales y daños materiales.

Si tiene la intención de instalar el proyector en el techo, le recomendamos encarecidamente que utilice un kit adecuado para el montaje del proyector en el techo y que se asegure de que el proyector queda instalado de forma segura y protegida.



Si no utiliza un kit adecuado para el montaje del proyector en el techo, se generará un riesgo para la seguridad, ya que el proyector puede caerse del techo debido a una sujeción incorrecta por haber utilizado un calibre incorrecto o unos tornillos de longitud incorrecta.

Puede adquirir un kit para el montaje del proyector en el techo en el lugar en el que haya adquirido el proyector. Asimismo, le recomendamos que adquiera un cable de seguridad separado y que lo conecte de forma segura tanto a la ranura para el candado antirrobo del proyector como a la base de la arandela de montaje en el techo. Esto desempeñará la función secundaria de sujetar el proyector en caso de que la sujeción de la abrazadera de montaje se suelte.

# Introducción

---

## Características del proyector

El proyector integra una proyección de motor óptico de alto rendimiento y un diseño fácil de usar para conseguir un alto grado de fiabilidad y facilidad de uso.

 **Puede que algunas de las características no estén disponibles en su proyector. El rendimiento final puede variar y está sujeto a las especificaciones del modelo.**

- La función de ahorro de energía reduce el consumo energético de la lámpara hasta un 70 % cuando no se detecta una señal de entrada durante un tiempo determinado.
- Temporizador para las presentaciones, para controlar mejor el tiempo durante las presentaciones.
- Administración del color, que permite ajustar el color a su gusto.
- Consumo de energía inferior a 0,5 W cuando está activado el modo de ahorro de energía.
- Autobúsqueda rápida, que acelera el proceso de detección de la señal.
- Modos de color que proporcionan opciones para distintas finalidades de proyección.
- Ajuste automático con una tecla para visualizar la mejor calidad de imagen (solo para señal analógica).
- Corrección digital de la deformación trapezoidal para corregir las imágenes distorsionadas.
- Control regulable de la administración del color para la visualización de datos/vídeo.
- Capacidad para visualizar 1070 millones de colores.
- Menús multilingües de presentación en pantalla (OSD).
- Modos normal y económico conmutables para reducir el consumo de energía.

 **El brillo aparente de la imagen proyectada variará según las condiciones de iluminación ambiental y la configuración seleccionada de contraste/brillo de la señal de entrada, y es directamente proporcional a la distancia de proyección.**

 **El brillo de la lámpara disminuirá con el tiempo y podrá variar con respecto a las especificaciones de los fabricantes de lámparas. Ese comportamiento es normal y esperable.**

## Contenido enviado

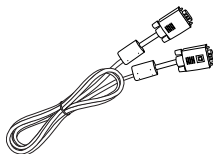
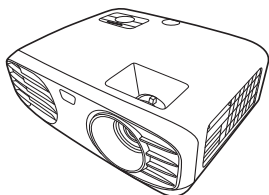

---

1. Proyector

2. Cable VGA (en algunos modelos)

---

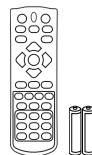
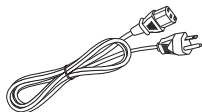

---

3. Cable de alimentación

4. Guía de inicio rápido

5. Mando a distancia y pilas

---

6. Lámpara de reemplazo (opcional) (Póngase en contacto con el personal de servicio técnico cualificado para cambiar la lámpara.)

---

# Controles y funciones

## Proyector

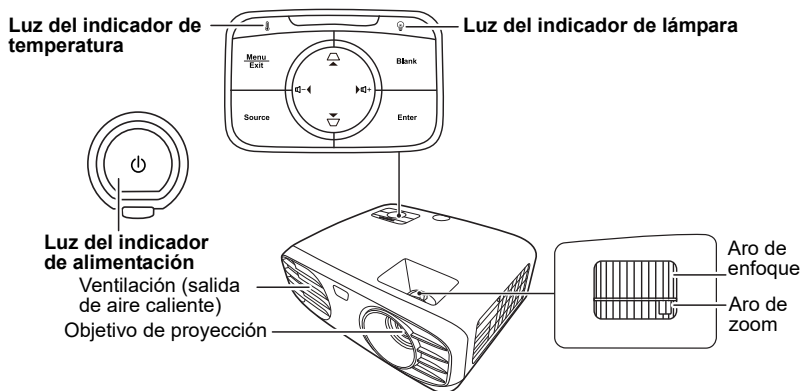

- **⏻ Alimentación**  
Alterna el proyector entre el modo en espera y el encendido.
- **⏏ / ⏏ (Teclas de deformación trapezoidal)**  
Corrigen manualmente las imágenes distorsionadas resultantes de una proyección en ángulo.
- **◀ Izquierda/ ▶ Derecha/ ▲ Arriba/ ▼ Abajo**  
Sirve para seleccionar los elementos del menú y hacer ajustes cuando el menú de presentación en pantalla (OSD) está activado.
- **Menu (Menú)/Exit (Salir)**  
Conecta el menú de presentación en pantalla (OSD).
- **Source (Fuente)**  
Muestra la barra de selección de la fuente.
- **Blank (En blanco)**  
Oculta la imagen de la pantalla.
- **Enter (Intro)**  
Ejecuta el elemento seleccionado del menú de presentación en pantalla (OSD) cuando este está activado.
- **🔊+ (Subir volumen)**  
Aumenta el nivel de volumen.
- **🔊- (Bajar volumen)**  
Reduce el nivel de volumen.

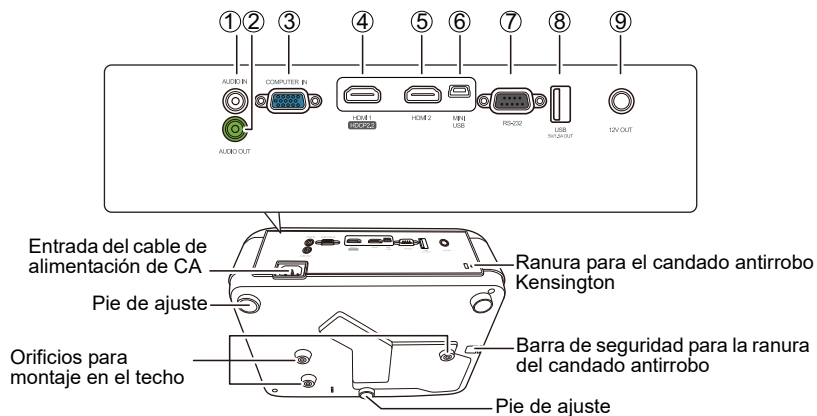

- |  |  |
|--|--|
| <p><b>1. AUDIO IN (ENTRADA DE AUDIO)</b><br/>Toma de entrada de la señal de audio</p> <p><b>2. AUDIO OUT (SALIDA DE AUDIO)</b><br/>Toma de salida de la señal de audio</p> <p><b>3. COMPUTER IN (ENTRADA ORDENADOR)</b><br/>Toma de entrada de la señal RGB (PC)</p> <p><b>4. HDMI 1</b><br/>Puerto HDMI-1 (HDCP2.2)</p> <p><b>5. HDMI 2</b><br/>Puerto HDMI</p> | <p><b>6. MINI USB</b><br/>Puerto mini USB (solo para mantenimiento)</p> <p><b>7. RS-232</b><br/>Puerto de control RS-232</p> <p><b>8. USB 5V/1.5A Out (Salida USB 5V/ 1,5A)</b><br/>Puerto USB de tipo A para la alimentación de corriente</p> <p><b>9. 12V OUT (Salida de 12V)</b><br/>Terminal de salida de CC de 12 V</p> |
|--|--|

# Mando a distancia

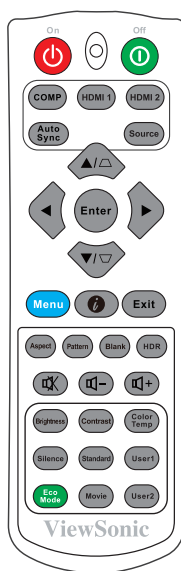

- **⏻ On (Activado)/ ⏻ Off (Desactivado)**  
Alterna el proyector entre el modo en espera y el encendido.
- **COMP**  
Selecciona la fuente del puerto **COMPUTER IN (ENTRADA ORDENADOR)** que se va a mostrar.
- **HDMI 1**  
Selecciona la fuente del puerto **HDMI 1** que se va a mostrar.
- **HDMI 2**  
Selecciona la fuente del puerto **HDMI 2** que se va a mostrar.
- **Auto Sync (Sincronización automática)**  
Determina automáticamente la mejor sincronización de imágenes de la imagen visualizada.
- **Source (Fuente)**  
Muestra la barra de selección de la fuente.
- **⏏ / ⏏ (Teclas de deformación trapezoidal)**  
Corrigen manualmente las imágenes distorsionadas resultantes de una proyección en ángulo.
- **Enter (Intro)**  
Ejecuta el elemento seleccionado en el menú de presentación en pantalla (OSD).
- **◀ Izquierda/ ▶ Derecha/ ▲ Arriba/ ▼ Abajo**  
Selecciona los elementos deseados del menú y realiza ajustes.
- **Menu (Menú)**  
Conecta el menú de presentación en pantalla (OSD).
- **ℹ (Información)**  
Muestra el menú **INFORMACIÓN**.
- **Exit (Salir)**  
Vuelve al menú OSD anterior, sale y guarda la configuración de menú.

- **Aspect (Aspecto)**  
Muestra la barra de selección de relación de aspecto.
- **Pattern (Patrón)**  
Muestra el patrón de prueba integrado.
- **Blank (En blanco)**  
Oculta la imagen de la pantalla.
- **HDR**  
Muestra el menú **HDR**.
- **🔊+ (Subir volumen)**  
Aumenta el nivel de volumen.
- **🔊- (Bajar volumen)**  
Reduce el nivel de volumen.
- **🔇 (Silencio)**  
Alterna la activación y la desactivación de audio del proyector.
- **Brightness (Brillo)**  
Muestra la barra de ajuste de brillo.
- **Silence (Silenciar)**  
Activa el modo **Silence (Silenciar)** (Silenciar). Tarda unos segundos en surtir efecto.
- **Eco Mode (Modo Eco)**  
Selecciona el modo **Eco**.
- **Contrast (Contraste)**  
Muestra la barra de ajuste de contraste.
- **Standard (Estándar)**  
Selecciona el modo **Standard (Estándar)**.
- **Movie (Película)**  
Selecciona el modo **Movie (Película)**.
- **Color Temp. (Temp. color)**  
Muestra el menú de temperatura de color.
- **User1 (Usuario 1)**  
Selecciona el modo **User1 (Usuario 1)**.
- **User2 (Usuario 2)**  
Selecciona el modo **User1 (Usuario 1)**.

## Alcance efectivo del mando a distancia

Preste atención a la ilustración sobre la ubicación del(los) sensor(es) de infrarrojos (IR) del mando a distancia. Para que funcione correctamente, el mando a distancia debe situarse a un ángulo de unos 30 grados, en perpendicular al(los) sensor(es) del mando a distancia IR del proyector. La distancia entre el mando a distancia y el(los) sensor(es) no debe superar los 8 metros (aprox. 26 pies).

Asegúrese de que no haya obstáculos entre el mando a distancia y el(los) sensor(es) IR del proyector que puedan obstruir el haz de infrarrojos.

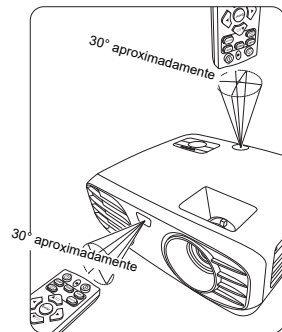

## Cambio de las pilas del mando a distancia

1. Para abrir la tapa de las pilas, dé la vuelta al mando a distancia para ver la parte trasera, presione la pestaña de la tapa y deslícela hacia abajo, en la dirección indicada por la flecha en la imagen.
2. Extraiga las pilas (en caso necesario) e instale dos pilas AAA respetando su polaridad, tal y como se indica en la base del compartimento de las pilas. El polo positivo (+) debe coincidir con el positivo y el negativo (-) con el negativo.

3. Vuelva a colocar la tapa, alineándola con la base y presionándola para que se coloque bien. Deje de presionar cuando escuche un clic.

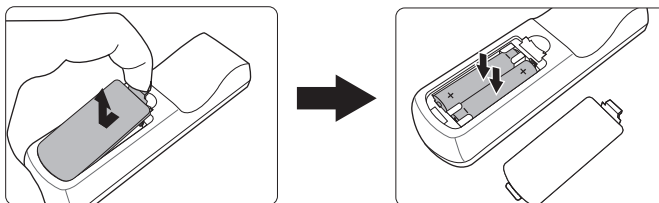

**⚠ ADVERTENCIA**

- Evite dejar el mando a distancia y las pilas en un lugar muy caliente o húmedo, como la cocina, el cuarto de baño, una sauna, una terraza acristalada o un automóvil cerrado.
- Sustitúyalas únicamente con el mismo tipo de pilas o un tipo equivalente recomendado por el fabricante de las pilas.
- Elimine las pilas usadas de acuerdo con las instrucciones del fabricante y la normativa medioambiental de su región.
- No tire nunca las pilas al fuego. Se podría producir una explosión.
- Si las pilas se agotan o si no va a utilizar el mando a distancia durante mucho tiempo, extraiga las pilas para evitar daños en el mando a distancia debido a posibles fugas de las pilas.

# Colocación del proyector

## Selección del lugar

La distribución de la sala o las preferencias personales dictarán el lugar de instalación seleccionado. Tenga en cuenta el tamaño y la posición de la pantalla, la ubicación de una toma de corriente adecuada y la ubicación y la distancia entre el proyector y el resto del equipo.

El proyector se ha diseñado para instalarlo en uno de los posibles lugares de instalación siguientes:

### 1. Frontal

Seleccione este lugar con el proyector colocado cerca del suelo, delante de la pantalla. Es la forma más habitual de colocar el proyector para configurarlo rápidamente y facilitar su movilidad.

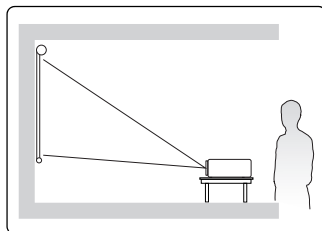

### 2. Techo anterior

Seleccione este lugar con el proyector suspendido al revés, desde el techo, delante de la pantalla.

Compre a su distribuidor el kit para el montaje del proyector en el techo, para instalar el proyector en el techo.

Configure **Techo anterior** en el menú **INSTALACIÓN > Modo proyector** una vez encendido el proyector.

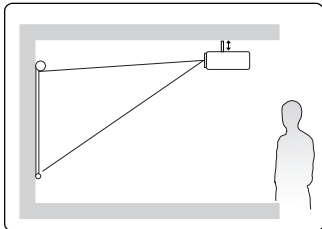

### 3. Techo posterior

Seleccione este lugar con el proyector suspendido al revés, desde el techo, detrás de la pantalla.

Tenga en cuenta que, para este lugar de instalación, necesitará una pantalla especial de proyección trasera y el kit para el montaje del proyector en el techo.

Configure **Techo posterior** en el menú **INSTALACIÓN > Modo proyector** una vez encendido el proyector.

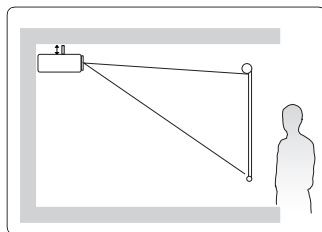

### 4. Mesa posterior

Seleccione este lugar con el proyector colocado cerca del suelo, detrás de la pantalla.

Tenga en cuenta que necesitará una pantalla especial de proyección trasera.

Configure **Mesa posterior** en el menú **INSTALACIÓN > Modo proyector** una vez encendido el proyector.

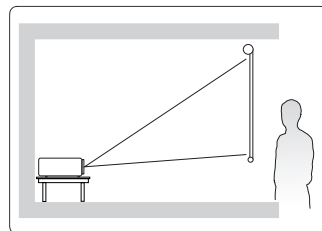



# Dimensiones de la proyección

- La "pantalla" mencionada a continuación hace referencia a la pantalla de proyección que, habitualmente, está compuesta por una superficie de pantalla y una estructura de soporte.
- Consulte "[Especificaciones del proyector](#)" en la [página 50](#) para obtener información sobre la resolución nativa de la pantalla de este proyector.

- Imagen 16:9 en una pantalla 16:9

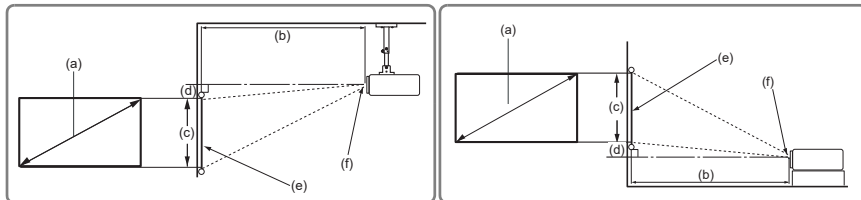

- Imagen 16:9 en una pantalla 4:3

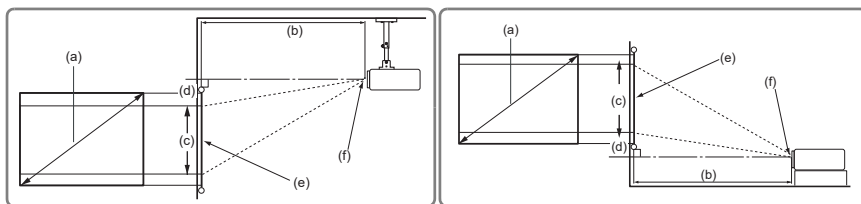

(e): Pantalla (f): Centro del objetivo

(a) Tamaño de la pantalla		Imagen 16:9 en una pantalla 16:9									
		(b) Distancia de proyección				(c) Altura de la imagen		(d) Desplazamiento vertical			
		Mín.		Máx.				Mín.		Máx.	
Pulgadas	mm	Pulgadas	mm	Pulgadas	mm	Pulgadas	mm	Pulgadas	mm	Pulgadas	mm
60	1524	77	1952	92	2342	29	747	2,9	75	2,9	75
70	1778	90	2277	108	2732	34	872	3,4	87	3,4	87
80	2032	102	2602	123	3123	39	996	3,9	100	3,9	100
90	2286	115	2927	138	3513	44	1121	4,4	112	4,4	112
100	2540	128	3253	154	3903	49	1245	4,9	125	4,9	125
110	2794	141	3578	169	4293	54	1370	5,4	137	5,4	137
120	3048	154	3903	184	4684	59	1494	5,9	149	5,9	149
130	3302	166	4228	200	5074	64	1619	6,4	162	6,4	162
140	3556	179	4554	215	5464	69	1743	6,9	174	6,9	174
150	3810	192	4879	231	5855	74	1868	7,4	187	7,4	187
160	4064	205	5204	246	6245	78	1992	7,8	199	7,8	199
170	4318	218	5529	261	6635	83	2117	8,3	212	8,3	212
180	4572	231	5855	277	7026	88	2241	8,8	224	8,8	224
190	4826	243	6180	292	7416	93	2366	9,3	237	9,3	237
200	5080	256	6505	307	7806	98	2491	9,8	249	9,8	249

(a) Tamaño de la pantalla		Imagen 16:9 en una pantalla 4:3									
		(b) Distancia de proyección				(c) Altura de la imagen		(d) Desplazamiento vertical			
		Mín.		Máx.				Mín.		Máx.	
Pulgadas	mm	Pulgadas	mm	Pulgadas	mm	Pulgadas	mm	Pulgadas	mm	Pulgadas	mm
60	1524	71	1791	85	2150	27	686	2,7	69	2,7	69
70	1778	82	2090	95	2421	32	800	3,2	80	3,2	80
80	2032	94	2388	109	2767	36	914	3,6	91	3,6	91
90	2286	106	2687	123	3113	41	1029	4,1	103	4,1	103
100	2540	118	2986	136	3459	45	1143	4,5	114	4,5	114
110	2794	129	3284	150	3805	50	1257	5,0	126	5,0	126
120	3048	141	3583	163	4151	54	1372	5,4	137	5,4	137
130	3302	153	3881	177	4497	59	1486	5,9	149	5,9	149
140	3556	165	4180	191	4843	63	1600	6,3	160	6,3	160
150	3810	176	4478	204	5189	68	1715	6,8	171	6,8	171
160	4064	188	4777	218	5535	72	1829	7,2	183	7,2	183
170	4318	200	5075	232	5881	77	1943	7,7	194	7,7	194
180	4572	212	5374	245	6226	81	2057	8,1	206	8,1	206
190	4826	223	5672	259	6571	86	2172	8,6	217	8,6	217
200	5080	235	5971	272	6916	90	2286	9,0	229	9,0	229

 Hay una tolerancia del 3 % entre estas cifras debido a las variaciones de los componentes ópticos. Se recomienda que, si su intención es instalar el proyector de forma permanente, haga pruebas físicas de tamaño y distancia de proyección con el proyector in situ antes de instalarlo permanentemente, para adaptarlo a sus características ópticas. Esto le ayudará a determinar la posición exacta de la instalación, de forma que resulte la posición más conveniente para la instalación.

# Conexión

Cuando conecte una fuente de señal al proyector, asegúrese de realizar lo siguiente:

1. Apague todos los equipos antes de realizar cualquier conexión.
2. Utilice los cables de señal correctos para cada fuente.
3. Asegúrese de que los cables estén insertados correctamente.

☞ En lo que respecta a las conexiones que se indican a continuación, es posible que los cables no se hayan incluido con el proyector (véase **"Contenido enviado" en la página 5**). Esos cables se pueden adquirir en tiendas de electrónica.

☞ Las siguientes ilustraciones de conexiones se usan únicamente como referencia. Las tomas de conexión disponibles en el proyector variarán según el modelo del proyector.

☞ Puede consultar los métodos de conexión detallados en la página 15.

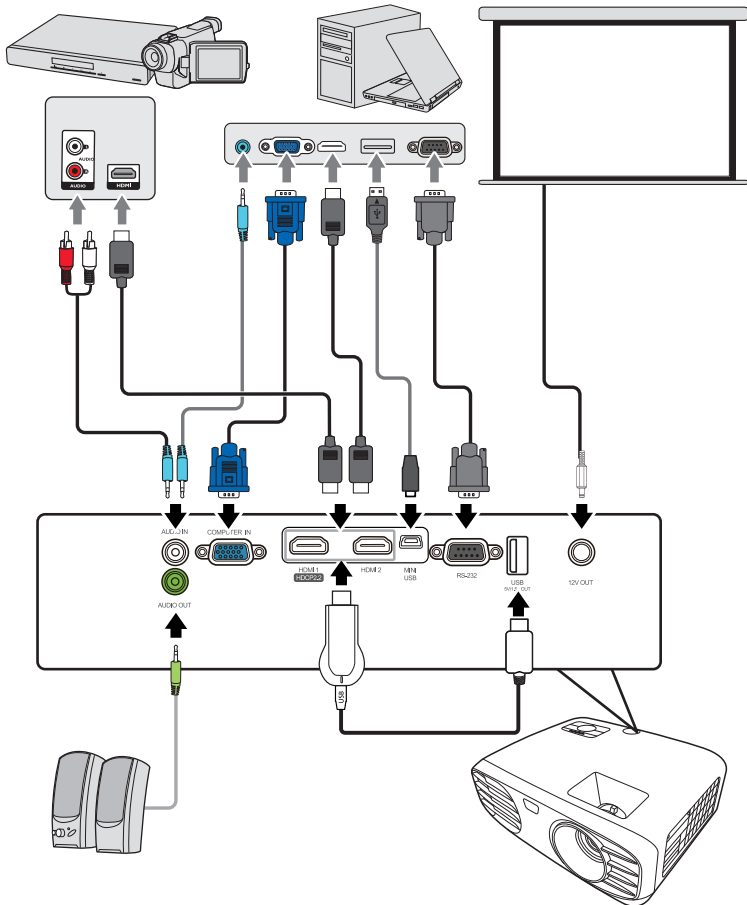

# Conexión a un ordenador o monitor

## Conexión a un ordenador

1. Tome el cable VGA suministrado y conecte un extremo a la toma de salida D-Sub del ordenador.
2. Conecte el otro extremo del cable VGA a la toma de entrada de señal **COMPUTER IN (ENTRADA ORDENADOR)** del proyector.

☞ Muchos portátiles no conectan sus puertos de vídeo externos cuando se conectan a un proyector. Habitualmente, la combinación de teclas FN + F3 o CTR/LCD activa o desactiva la visualización externa. Busque una tecla de función denominada CRT/LCD o una tecla de función con el símbolo de un monitor en el ordenador portátil. Pulse al mismo tiempo la tecla FN y la tecla de función etiquetada. Consulte la combinación de teclas en la documentación del portátil.

# Conexión de dispositivos de fuente de vídeo

## Conexión a un dispositivo HDMI

Debe utilizar un cable HDMI cuando realice una conexión entre el proyector y los dispositivos HDMI.

1. Tome un cable HDMI y conecte un extremo al puerto de salida HDMI del dispositivo de vídeo.
2. Conecte el otro extremo del cable a la toma de entrada **HDMI 1** (admite DHCP 2.2) o al puerto de entrada **HDMI 2** del proyector.

☞ En el caso poco probable de que conecte el proyector a un reproductor de DVD mediante la entrada HDMI del proyector y la imagen proyectada muestre colores incorrectos, cambie el espacio de color a YUV. Consulte la información detallada en "[Cambio de la configuración de entrada HDMI](#)" en la página 20.

## Conexión de audio

Puede utilizar el altavoz del proyector en sus presentaciones, así como conectar altavoces amplificados separados a la toma **AUDIO OUT (SALIDA DE AUDIO)** del proyector. La salida de audio está controlada por los ajustes de volumen y silencio del proyector.

## Puesta en marcha del proyector

1. Conecte el cable de alimentación al proyector y a una toma de pared. Encienda el interruptor de la toma de pared (si estuviera disponible).
2. Pulse **Alimentación** para poner en marcha el proyector. En cuanto se encienda la lámpara, se escuchará un “tono de encendido”. **Luz del indicador de alimentación** permanece de color azul cuando el proyector está encendido. Haga girar (en caso necesario) el aro de enfoque para ajustar la nitidez de la imagen.

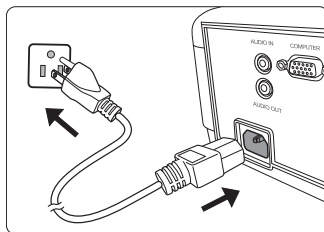

**Si el proyector sigue caliente debido a una actividad previa, el ventilador de refrigeración funcionará durante unos 90 segundos antes de que se encienda la lámpara.**

**Para conservar la vida útil de la lámpara, una vez encendido el proyector, espere 5 minutos como mínimo antes de apagarlo.**

3. Si el proyector se activa por primera vez, seleccione el idioma de su OSD de acuerdo con las instrucciones que aparecen en pantalla. Después de realizar **Restablecer config.**, la próxima vez que encienda el proyector deberá elegir primero su idioma OSD.
4. Encienda todos los equipos conectados.
5. El proyector empezará a buscar señales de entrada. La señal de entrada que se esté explorando en ese momento aparecerá en la esquina superior izquierda de la pantalla. Si el proyector no detecta una señal válida, se mostrará la barra de selección de la fuente. Si el proyector aún no detecta una señal válida durante unos minutos, aparecerá el mensaje **No hay señal** hasta que se encuentre una señal de entrada. También puede pulsar **Source (Fuente)** para seleccionar la señal de entrada deseada. Consulte la información detallada en ["Conmutación de la señal de entrada" en la página 20.](#)

**Si la frecuencia/resolución de la señal de entrada es superior al alcance operativo del proyector, verá el mensaje 'Fuera de alcance' en una pantalla negra. Cambie a una señal de entrada compatible con la resolución del proyector o configure la señal de entrada con unos parámetros inferiores. Consulte la información detallada en ["Tabla de tiempos" en la página 48.](#)**

# Uso de los menús

El proyector está equipado con menús de presentación en pantalla (OSD) para realizar diversos ajustes y configuraciones.

 Las capturas de pantalla de OSD que aparecen a continuación se utilizan solo como referencia y pueden ser distintas del diseño real.

A continuación se muestra una vista general del menú OSD.

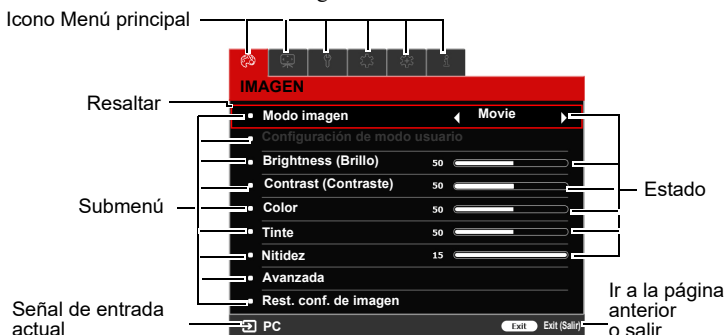

Para usar los menús OSD, seleccione el idioma en primer lugar.

1. Pulse **Menu (Menú)** para activar el menú OSD.
3. Pulse **▼** para resaltar **Idioma** y pulse **Enter (Intro)**.



2. Use **◀/▶** para resaltar el menú **CON. SIST.: BÁSICA**.
4. Utilice **◀/▲/▼/▶** para seleccionar un idioma preferido.
5. Pulse **Enter (Intro)** para volver al menú principal y pulse **Menu (Menú)** para salir del menú OSD.



# Uso de la función de contraseña

Por seguridad y para evitar el uso no autorizado, el proyector incluye una opción de configuración de seguridad mediante contraseña. La contraseña se puede configurar con el menú de presentación en pantalla (OSD). Para obtener información sobre el funcionamiento del menú OSD, consulte "[Uso de los menús](#)" en la página 17.

 Si configura la función de contraseña y, por algún motivo, se olvida de la contraseña, esto le resultará una molestia. Apunte la contraseña y guarde la nota en un lugar seguro para poder consultarla posteriormente.

## Configuración de la contraseña

 Una vez configurada una contraseña y activado el bloqueo, el proyector no podrá utilizarse a menos que se introduzca la contraseña correcta cada vez que se ponga en marcha el proyector.

1. Abra el menú OSD y vaya al menú **CON. SIST.: AVANZADA > Contraseña**.
2. Pulse **Enter (Intro)** y aparecerá la página **Contraseña**.
3. Resalte **Activar bloqueo** y seleccione **On (Activado)** pulsando **◀/▶**.

4. Tal y como se muestra en la imagen de la derecha, las cuatro teclas de flecha (**◀, ▲, ▼, ▶**) representan, respectivamente, 4 números (1, 2, 3, 4). Según la contraseña que desee configurar, pulse las teclas de flecha para introducir seis dígitos para la contraseña.

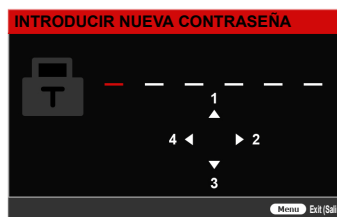

5. Confirme la nueva contraseña volviendo a introducir la nueva contraseña.

Una vez configurada la contraseña, el menú OSD vuelve a la página **Contraseña**.

6. Para salir del menú OSD, pulse **Exit (Salir)**.

## Si olvida la contraseña

Si la función de contraseña está activada, se le pedirá que introduzca la contraseña de seis dígitos cada vez que encienda el proyector. Si introduce una contraseña incorrecta, aparecerá el mensaje de error de contraseña que se muestra en la imagen de la derecha, durante 5 segundos, seguido del mensaje '**INTRODUCIR CONTRASEÑA**'.

Puede volver a introducir otra contraseña de seis dígitos o, si no hubiera anotado la contraseña en este manual de usuario y no la recordara, puede utilizar el procedimiento de recuperación de contraseña. Consulte la información detallada en "[Procedimiento de recuperación de introducción de contraseña](#)" en la página 19.



Si introduce una contraseña incorrecta 5 veces consecutivas, el proyector se apagará automáticamente en breve.

## Procedimiento de recuperación de introducción de contraseña

1. Cuando aparezca el mensaje **'INTRODUCIR CONTRASEÑA ACTUAL'**, pulse y mantenga **Enter (Intro)** durante 3 segundos. El proyector mostrará un número codificado en la pantalla.
2. Anote el número y apague el proyector.
3. Pida ayuda al centro técnico local para descodificar el número. Es posible que tenga que proporcionar un justificante de compra para verificar que es un usuario autorizado del proyector.

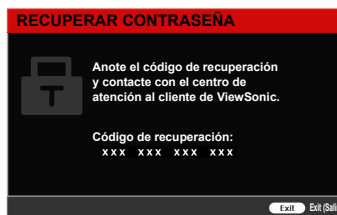

 El símbolo "XXX" que aparece en la captura de pantalla anterior corresponde a números que variarán según los distintos modelos de proyector.

## Cambiar la contraseña

1. Abra el menú OSD y vaya al menú **CON. SIST.: AVANZADA > Contraseña > Cambiar contraseña**.
2. Pulse **Enter (Intro)**. Aparecerá el mensaje **'INTRODUCIR CONTRASEÑA ACTUAL'**.
3. Introduzca la contraseña antigua.
  - Si la contraseña es correcta, aparecerá otro mensaje **'INTRODUCIR NUEVA CONTRASEÑA'**.
  - Si la contraseña es incorrecta, aparecerá el mensaje de error de contraseña durante 5 segundos y aparecerá el mensaje **'INTRODUCIR CONTRASEÑA ACTUAL'** para que vuelva a intentarlo. Puede pulsar **Exit (Salir)** para cancelar o intentarlo con otra contraseña.
4. Introduzca una nueva contraseña.
5. Confirme la nueva contraseña volviendo a introducir la nueva contraseña.
6. Ha asignado correctamente una nueva contraseña al proyector. Recuerde que deberá introducir la nueva contraseña cuando vuelva a encender el proyector.
7. Para salir del menú OSD, pulse **Exit (Salir)**.

 Los dígitos que introduzca aparecerán en la pantalla como un asterisco. Apunte la contraseña y guarde la nota en un lugar seguro para poder consultarla posteriormente.

## Desactivación de la función de contraseña

1. Abra el menú OSD y vaya al menú **CON. SIST.: AVANZADA > Contraseña > Activar bloqueo**.
2. Pulse **◀/▶** para seleccionar **Off (Desactivado)**.
3. Aparecerá el mensaje **'INTRODUCIR CONTRASEÑA'**. Introduzca la contraseña actual.
  - Si la contraseña es correcta, el menú OSD volverá a la página **Contraseña** y aparecerá **'Off (Desactivado)'** en la fila de **Activar bloqueo**. No tendrá que introducir la contraseña la siguiente vez que encienda el proyector.
  - Si la contraseña es incorrecta, aparecerá el mensaje de error de contraseña durante 5 segundos y aparecerá el mensaje **'INTRODUCIR CONTRASEÑA'** para que vuelva a intentarlo. Puede pulsar **Exit (Salir)** para cancelar o intentarlo con otra contraseña.



 Aunque la función de contraseña esté desactivada, tendrá que tener a mano la contraseña antigua en caso de que tenga que volver a activar la función de contraseña, ya que tendrá que introducir la contraseña antigua.

## Conmutación de la señal de entrada

El proyector se puede conectar a varios dispositivos al mismo tiempo. No obstante, solo puede mostrar una pantalla completa a la vez.

Asegúrese de que la función **Búsqueda automática de entrada** del menú **CON. SIST.: BÁSICA** sea **On (Activado)** si desea que el proyector busque automáticamente las señales.

Asimismo, puede seleccionar manualmente la señal deseada pulsando una de las teclas de selección de fuente en el mando a distancia, o puede alternar por las señales de entrada disponibles.

1. Pulse **Source (Fuente)**. Se muestra una barra de selección de fuente.
2. Pulse **▲ / ▼** hasta seleccionar la señal deseada y pulse **Enter (Intro)**.

Una vez detectada, la información de la fuente seleccionada aparecerá en la pantalla durante unos segundos. Si hay varios dispositivos conectados al proyector, repita los pasos 1-2 para buscar otra señal.

 Consulte "**Especificaciones del proyector**" en la [página 50](#) para obtener información sobre la resolución nativa de la pantalla de este proyector. Para conseguir los mejores resultados de imagen en la pantalla, debe seleccionar y utilizar una señal de entrada que emita la imagen en esta resolución. El proyector modificará la escala del resto de resoluciones, dependiendo de la configuración de la "relación de aspecto", lo que puede provocar distorsiones o pérdida de claridad de la imagen. Consulte la información detallada en "[Selección de la relación de aspecto](#)" en la [página 21](#).

### Cambio de la configuración de entrada HDMI

En el caso poco probable de que conecte el proyector a un dispositivo (por ejemplo, un reproductor de DVD o Blu-ray) mediante la entrada **HDMI** del proyector y la imagen proyectada muestre colores incorrectos, cambie el espacio de color a un espacio adecuado para la configuración del espacio de color del dispositivo de salida.

Para hacerlo:

1. Abra el menú OSD y vaya al menú **CON. SIST.: AVANZADA > Rango HDMI**.
2. Pulse **◀ / ▶** para seleccionar un espacio de color adecuado, con arreglo a la configuración de espacio de color del dispositivo de salida conectado.
  - **Automática:** Configura el proyector para que detecte automáticamente el rango HDMI de la señal de entrada.
  - **Rango completo:** Configura el rango de color HDMI como 0 - 255.
  - **Rango limitado:** Configura el rango de color HDMI como 16 - 235.

 Esta función solo está disponible cuando se utiliza el puerto de entrada HDMI.

 Consulte la documentación del dispositivo para obtener información sobre la configuración de color y el rango HDMI.

## Ajuste de la imagen proyectada

### Ajuste del ángulo de proyección

El proyector está equipado con dos pies de ajuste. Cambia la altura de la imagen y el ángulo de proyección vertical. Atornille el pie de ajuste para cambiar el ángulo hasta que la imagen quede colocada en el lugar deseado.

 **No mire por el objetivo mientras la lámpara esté encendida. La potente luz de la lámpara puede dañarle los ojos.**

## Ajuste automático de la imagen

En algunos casos, es posible que tenga que optimizar la calidad de la imagen. Para ello, pulse **Auto Sync (Sincronización automática)** en el mando a distancia. En 5 segundos, la función de Ajuste automático inteligente reajustará los valores de Frecuencia y de Reloj para proporcionar la mejor calidad de imagen.

La información de fuente actual aparecerá en la esquina superior izquierda de la pantalla durante 3 segundos.

 **Esta función solo está disponible cuando se selecciona la señal de entrada D-Sub (RGB analógico) del PC.**

 **Se recomienda que muestre una imagen brillante cuando realice esta función.**

## Ajuste de la claridad de la imagen

1. Ajuste la imagen proyectada al tamaño que desee, mediante el aro de zoom.
2. En caso necesario, ajuste la nitidez de la imagen girando el aro de enfoque.

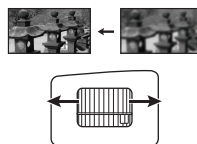
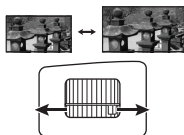

## Selección de la relación de aspecto

La “relación de aspecto” es la relación entre el ancho y la altura de la imagen.

Con la llegada del procesamiento de señales digitales, los dispositivos de visualización digital, como este proyector, pueden estirar dinámicamente y adaptar la escala de la imagen de salida a un aspecto distinto al de la señal de entrada de la imagen original.

Para seleccionar una relación de imagen adecuada a sus necesidades, puede seguir uno de los pasos siguientes.

- Pulse varias veces **Aspect (Aspecto)**.
- Vaya al menú **PANTALLA > Relación de aspecto** y pulse **Enter (Intro)**. Pulse **▲ / ▼** para seleccionar una relación de aspecto adecuada para el formato de la señal de vídeo y sus requisitos de visualización.







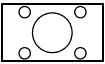
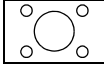

### Acerca de la relación de aspecto

1. **Automática:** Ajusta la escala de una imagen de forma proporcional para adaptarse a la resolución nativa del proyector en su ancho horizontal. Esto resulta adecuado para la imagen entrante, que no se encuentra en 4:3 ni en 16:9, cuando usted desea utilizar al máximo la pantalla sin modificar la relación de aspecto de la imagen.
2. **4:3:** Ajusta la escala de una imagen de forma que se visualice en el centro de la pantalla con una relación de aspecto 4:3. Es la opción más adecuada para imágenes 4:3, como monitores de ordenador, TV de definición estándar y películas en DVD de aspecto 4:3, ya que las reproduce sin cambiar el aspecto.

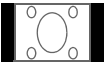
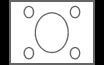
3. **16:9:** Ajusta la escala de una imagen de forma que se visualice en el centro de la pantalla con una relación de aspecto 16:9. Es la opción más adecuada para imágenes que ya se encuentran en un aspecto 16:9, como TV de alta definición, ya que las reproduce sin cambiar el aspecto.
4. **2.35:1:** Ajusta la escala de una imagen de forma que se visualice en el centro de la pantalla con una relación de aspecto 2.35:1. Es la opción más adecuada para imágenes que ya se encuentran en un aspecto de 2.35:1, ya que las reproduce sin cambiar el aspecto.

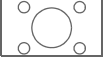
La siguiente tabla muestra los efectos de los ajustes de la relación de aspecto en proyectores con diferentes resoluciones nativas. Consulte "[Especificaciones del proyector](#)" en la página 50 para obtener información sobre la resolución de pantalla nativa de su proyector.

 En las imágenes siguientes, las partes en negro son áreas inactivas y las partes en blanco son áreas activas. Los menús OSD pueden visualizarse en esas áreas negras no utilizadas.

Ajuste de la Relación de aspecto	Cuando la relación de aspecto nativa de su proyector sea...		
	4:3	16:9	16:10
<b>Automática</b>			
<b>4:3</b>			
<b>16:9</b>			No disponible
<b>2.35:1</b>			

## Optimización de la imagen

### Selección de un modo de imagen

 El Modo imagen no puede ajustarse cuando el menú **PANTALLA > Silence (Silenciar)** está en **On (Activado)**.

El proyector está configurado de forma predeterminada con varios modos de imagen predefinidos, para que pueda elegir el más adecuado al entorno operativo y al tipo de imagen de la señal de entrada.

Para seleccionar un modo de funcionamiento adecuado a sus necesidades, puede seguir uno de los pasos siguientes.

- Pulse los botones de selección del Modo imagen en el mando a distancia.
- Vaya al menú **IMAGEN > Modo imagen** y pulse **◀/▶** para seleccionar el modo deseado.

## Modos de imagen para distintos tipos de señales

A continuación se enumeran los modos de imagen disponibles para distintos tipos de señales.

1. **Brillante modo:** Maximiza el brillo de la imagen proyectada. Este modo es adecuado para entornos en los que se necesita más brillo, como cuando se usa el proyector en salas con buena iluminación.
2. **Standard (Estándar) modo:** Está diseñado para circunstancias normales bajo un entorno de luz diurna.
3. **Movie (Película) modo:** Esta opción es adecuada para reproducir películas en color, segmentos de vídeo de cámaras digitales o DV, mediante la entrada PC, para obtener la mejor visualización en un entorno oscurecido (con poca luz).
4. **User1 (Usuario 1)/User1 (Usuario 1):** Recupera los ajustes personalizados. Después de seleccionar **User1 (Usuario 1)/User1 (Usuario 1)**, pueden ajustarse algunos de los submenús en el menú **IMAGEN**, de acuerdo con su señal de entrada seleccionada.
5. **Silence (Silenciar) modo:** Minimiza el ruido acústico. Es adecuado cuando se necesitan ver películas que requieren un entorno ultrasilencioso en el que no moleste el ruido del proyector. Este modo se selecciona automáticamente cuando el menú **PANTALLA > Silence (Silenciar)** está configurado en **On (Activado)**, y no permite cambiar al Modo imagen. Cuando este modo esté seleccionado, XPR estará desactivado (la imagen proyectada cambiará a resolución 1080p automáticamente), **Modo de fuente de luz** cambiará a **Eco** y algunas funciones no estarán disponibles.

 El modo **Silence (Silenciar)** seleccionado permanece activo al cambiar la señal de entrada.

Hay 2 modos que el usuario puede definir si los modos de imagen actuales no son adecuados para sus necesidades. Puede utilizar uno de los modos de imagen como punto de partida y personalizar los ajustes.

1. Vaya al menú **IMAGEN > Modo imagen** y pulse **◀/▶** para seleccionar **User1 (Usuario 1)** o **User1 (Usuario 1)**.
2. Vaya al menú **IMAGEN > Configuración de modo usuario > Cargar configuración** y seleccione el Modo imagen más próximo a sus necesidades.
3. Ajuste el elemento del menú en el menú **IMAGEN**. Los ajustes definen el modo de usuario seleccionado.

Puede renombrar el Modo imagen a través del menú **IMAGEN > Configuración de modo usuario > Ren. modo usar..** Utilice **◀/▲/▼/▶** para seleccionar los caracteres y **Enter (Intro)** para confirmar. La configuración se hará efectiva de inmediatamente. Seleccione **Restabl.** si desea restablecer los parámetros a la configuración de fábrica.

## Ajuste de la calidad de la imagen en modos de usuario

Con arreglo al tipo de señal detectada, hay disponibles varias funciones que el usuario puede definir. Puede realizar ajustes en estas funciones con arreglo a sus necesidades.

### Ajuste de Brightness (Brillo)

Vaya al menú **IMAGEN > Brightness (Brillo)** y pulse **Enter (Intro)**.

Cuanto mayor sea el valor, más brillo tendrá la imagen. Cuanto más bajo sea el valor, más oscura será la imagen. Ajuste este control de forma que las áreas negras de la imagen aparezcan igual de negras y se puedan ver los detalles de las áreas negras.



## Ajuste de Contrast (Contraste)

Vaya al menú **IMAGEN > Contrast (Contraste)** y pulse **Enter (Intro)**.

Cuanto más alto sea el valor, el contraste será mayor. Use esta opción para configurar el nivel máximo de blanco, una vez haya ajustado la configuración de **Brightness (Brillo)** para adaptarla a la entrada seleccionada y al entorno de visualización.



## Ajuste de Color

Vaya al menú **IMAGEN > Color** y pulse **◀/▶**.

Una configuración más baja produce colores menos saturados. Si la configuración es demasiado alta, los colores de la imagen resultarán abrumadores, lo que hará que la imagen resulte poco realista.

## Ajuste de Tinte

Vaya al menú **IMAGEN > Tinte** y pulse **◀/▶**.

Cuanto más alto sea el valor, más verdosa aparecerá la imagen. Cuanto más bajo sea el valor, más rojiza aparecerá la imagen.

## Ajuste de Nitidez

Vaya al menú **IMAGEN > Nitidez** y pulse **◀/▶**.

Cuanto más alto sea el valor, más nítida será la imagen. Cuanto más bajo sea el valor, más suave aparecerá la imagen.

## Selección de una configuración gamma

Vaya al menú **IMAGEN > Avanzada > Seleccionar gamma** y seleccione una configuración preferente pulsando **◀/▶**.

El término “Gamma” hace referencia a la relación entre la fuente de entrada y el brillo de la imagen.

## Selección de una Temperatura de Color

Vaya al menú **IMAGEN > Avanzada > Temperatura de color** y pulse **◀/▶**.

Hay disponibles diversos ajustes predeterminados de temperatura de color. Los ajustes disponibles pueden variar con arreglo al tipo de señal seleccionada.

- **Frío:** Con la temperatura de color más alta, **Frío** hace que la imagen aparezca con un color más blanco azulado que con otras configuraciones.
- **Normal:** Mantiene el color normal del blanco.
- **Caliente:** Hace que la imagen aparezca con un color blanco rojizo.

## Configuración de la temperatura de color preferida

1. Vaya al menú **IMAGEN > Temperatura de color** y pulse **Enter (Intro)**.
2. Pulse **◀/▶** para seleccionar **Frío**, **Normal** o **Caliente** y pulse **Enter (Intro)**.
3. Pulse **▲/▼** para resaltar el elemento que dese modificar y ajuste los valores pulsando **◀/▶**.
  - **Gana. rojo/Gana. verde/Gana. azul:** Ajusta los niveles de contraste de rojo, verde y azul.
  - **Desv. rojo/Desv. verde/Desv. azul:** Ajusta los niveles de brillo de rojo, verde y azul.

## Administración de color

La administración de color solo debe plantearse en las instalaciones permanentes con niveles de iluminación controlados, como salas de juntas, auditorios de conferencias o sistemas de cine en casa. La administración de color permite ajustar el control de color para permitir una reproducción más precisa del color, en caso necesario.

Si ha adquirido un disco de prueba que contenga varios patrones de prueba de color y que pueda utilizarse para comprobar la presentación del color en monitores, televisores, proyectores, etc., puede proyectar cualquier imagen del disco en la pantalla y entrar en el menú **Administración de color 3D** para realizar ajustes.

### Para ajustar la configuración:

1. Vaya al menú **IMAGEN > Avanzada > Administración de color 3D**.
2. Pulse **Enter (Intro)**; aparecerá la página **Administración de color 3D**.
3. Resalte **Color primario** y pulse **◀/▶** para seleccionar un color entre rojo, amarillo, verde, cian, azul o magenta.
4. Pulse **▼** para resaltar **Matiz** y pulse **◀/▶** para seleccionar su rango. Un aumento de rango incluirá los colores compuestos por más proporciones de sus dos colores adyacentes.

Consulte la ilustración de la derecha para obtener información sobre las relaciones entre colores.

Por ejemplo, si selecciona rojo y configura su rango en 0, solo se seleccionará un color rojo puro en la imagen proyectada. El aumento del rango incluirá un color rojo cercano al amarillo y un color rojo cercano al magenta.

5. Pulse **▼** para resaltar **Ganancia** y ajuste los valores, según sus preferencias, pulsando **◀/▶**. Se verá afectado el nivel de contraste del color primario seleccionado. Todos los ajustes realizados se reflejarán inmediatamente en la imagen.
6. Pulse **▼** para resaltar **Saturación** y ajuste los valores, según sus preferencias, pulsando **◀/▶**. Todos los ajustes realizados se reflejarán inmediatamente en la imagen. Por ejemplo, si selecciona rojo y configura su valor en 0, solo se verá afectada la saturación del rojo puro.

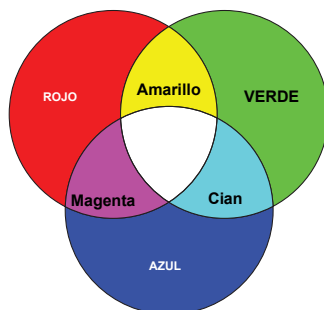

**Saturación es la cantidad de color en una imagen de vídeo. Unos valores más bajos producen colores menos saturados; un valor de "0" elimina completamente el color de la imagen. Si la saturación es demasiado alta, ese color resultará abrumador y poco realista.**

7. Repita los pasos 3 a 7 para realizar otros ajustes de color. Asegúrese de realizar todos los ajustes deseados.

## Uso del menú MoviePro.

En el menú **IMAGEN > Avanzada > MoviePro** puede ajustar los siguientes elementos.

- **Mejora del color:** Le permite ajustar con precisión la saturación de los colores con mayor flexibilidad. Modula los algoritmos complejos de color para representar perfectamente los colores saturados, los gradientes finos, los matices intermedios y los pigmentos más sutiles.
- **Tono de piel:** Proporciona un ajuste inteligente de los matices solo para calibrar el color de la piel de personas, pero ningún otro color de la imagen. Previene la decoloración de los tonos de piel causada por la luz del haz de proyección, retratando cada tono de piel en su mejor versión.

- **Superresolución:** Tecnología de gran resolución que mejora radicalmente el contenido Full HD en cuestión de color y texturas. También es una tecnología de mejora de los detalles que mejora los detalles de la superficie para lograr imágenes realistas que se salen de la pantalla. Los usuarios pueden ajustar los niveles de nitidez y mejora de los detalles para un visionado óptimo.

## Ocultar la imagen

Para conseguir que la audiencia preste atención al presentador, puede pulsar **Blank (En blanco)** en el proyector o en el control remoto para esconder la imagen de la pantalla. Pulse cualquier tecla del proyector o del control remoto para volver a mostrar la imagen. La palabra "BLANK» aparece en la parte inferior central de la pantalla.

 Una vez que se pulsa Blank (En blanco), el proyector consume la energía mínima.

### PRECAUCIÓN

No bloquee el objetivo de proyección, ya que el objeto que bloquea el objetivo podría calentarse y deformarse e, incluso, provocar un incendio.

## Bloqueo de las teclas de control



Cuando las teclas de control del proyector están bloqueadas, puede evitar cambios accidentales de la configuración del proyector (por ejemplo, cambios realizados por niños). Cuando la función **Bloqueo de teclas del panel** está activada, no funcionará ninguna de las teclas de control del proyector, salvo  **Alimentación**.

1. Vaya al menú **CON. SIST.: AVANZADA > Bloqueo de teclas del panel**.
2. Pulse **Enter (Intro)** y pulse **◀/▶** para seleccionar **On (Activado)**.
3. Aparecerá un mensaje de confirmación. Seleccione **Sí** para confirmar.

Para liberar el bloqueo de teclas del panel, mantenga pulsado **▶** en el proyector durante 3 segundos.

También puede usar el mando a distancia para entrar en el menú **CON. SIST.: AVANZADA > Bloqueo de teclas del panel** y seleccionar **Off (Desactivado)**.

 Las teclas del mando a distancia seguirán funcionando cuando el bloqueo de teclas del panel esté activado.

 Si pulsa  **Alimentación** para apagar el proyector sin deshabilitar el bloqueo de teclas del panel, el proyector seguirá bloqueado cuando vuelva a encenderse.

## Funcionamiento en un entorno de altitud elevada

Le recomendamos que utilice **Modo altitud elevada** cuando la altitud de su entorno sea de entre 1500 m y 3000 m por encima del nivel del mar, y la temperatura sea de entre 5 °C y 25 °C.

### PRECAUCIÓN

No utilice el **Modo altitud elevada** si la altitud se encuentra entre 0 y 1499 m y la temperatura se encuentra entre 5 °C y 35 °C. El proyector quedará demasiado frío si activa el modo en esas condiciones.

Para activar el **Modo altitud elevada**:

1. Abra el menú OSD y vaya al menú **INSTALACIÓN > Modo altitud elevada**.
2. Pulse **Enter (Intro)** y pulse **◀/▶** para seleccionar **On (Activado)**. Aparecerá un mensaje de confirmación.
3. Resalte **Sí** y pulse **Enter (Intro)**.



El funcionamiento en "**Modo altitud elevada**" puede provocar un nivel de ruido de funcionamiento de más decibelios debido al aumento de la velocidad del ventilador para mejorar la refrigeración y el rendimiento del sistema en general.

Si utiliza este proyector en otras condiciones extremas, excepto la mencionada anteriormente, es posible que presente síntomas de apagado automático, una función diseñada para evitar que el proyector se caliente en exceso. En estos casos, debe cambiar a **Modo altitud elevada** para resolver esos síntomas. Sin embargo, eso no quiere decir que el proyector pueda funcionar en todo tipo de condiciones difíciles o extremas.

## Ajuste del sonido

Los ajustes de sonido realizados tal y como se indica a continuación afectarán al altavoz del proyector. Asegúrese de haber establecido una conexión correcta con las tomas de entrada/salida de audio del proyector. Consulte información detallada en "[Conexión](#)" en la [página 14](#).

### Silenciar el sonido





1. Abra el menú OSD y vaya al menú **CON. SIST.: AVANZADA > Configuración de audio > Silencio**.
2. Pulse ◀/▶ para seleccionar **On (Activado)**.

### Ajuste del nivel de sonido

1. Abra el menú OSD y vaya al menú **CON. SIST.: AVANZADA > Configuración de audio > Volumen de audio**.
2. Pulse ◀/▶ para seleccionar el nivel de sonido deseado.

☞ Si la opción está disponible, puede pulsar  en el mando a distancia para ajustar el nivel de sonido del proyector.

## Desconexión del proyector

1. Pulse  **Alimentación** o  **Off (Desactivado)** y aparecerá un mensaje de confirmación con una pregunta. Si no responde en unos segundos, el mensaje desaparecerá.
2. Pulse  **Alimentación** o  **Off (Desactivado)** por segunda vez.
3. Una vez finalizado el proceso de refrigeración, se escuchará un "Tono de apagado". Desconecte el cable de corriente de la toma de pared si no va a utilizar el proyector durante mucho tiempo.

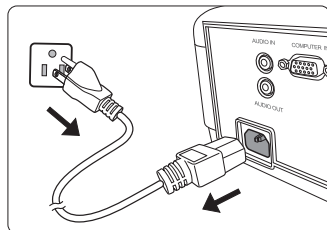

☞ Para desactivar el tono, consulte información detallada en "[Desconexión del proyector](#)" en la [página 27](#).

### PRECAUCIÓN

- Para proteger la lámpara, el proyector no responderá a ningún comando durante el proceso de refrigeración.
- No desconecte el cable de corriente antes de que termine la secuencia de desconexión del proyector.



# Funcionamiento del menú

## Sistema de menús

Tenga en cuenta que los menús de presentación en pantalla (OSD) varían según el tipo de señal seleccionada.

Los elementos del menú están disponibles cuando el proyector detecta al menos una señal válida. Si no hay ningún equipo conectado al proyector o no se detecta ninguna señal, se podrá acceder a un número limitado de elementos del menú.





Menú principal	Submenú	Opciones	
IMAGEN	Modo imagen	Brillante/Standard (Estándar)/Movie (Película)/User1 (Usuario 1)/User1 (Usuario 1)/(Silence (Silenciar))	
	Configuración de modo usuario	Cargar configuración	Brillante/Standard (Estándar)/Movie (Película)/User1 (Usuario 1)/User1 (Usuario 1)
		Ren. modo usar.	
	Brightness (Brillo)		
	Contrast (Contraste)		
	Color		
	Tinte		
	Nitidez		
	Avanzada	Seleccionar gamma	1.8/2.0/2.2/2.3/2.4/2.5/2.6/2.8/ Personalizado 1/Personalizado 2
		Temperatura de color	Predeterm.
			Gana. rojo
			Gana. verde
			Gana. azul
			Desv. rojo
			Desv. verde
Desv. azul			
Administración de color 3D		Color primario	
		Matiz	
	Ganancia		
MoviePro	Saturación		
	Mejora del color		
	Tono de piel		
Rest. conf. de imagen	Superresolución		
	Restabl./Cancelar		

Menú principal	Submenú	Opciones	
PANTALLA	Relación de aspecto	Automática/4:3/16:9/2.35:1	
	Posición imagen		
	Ajuste de sobrecarrido	0/1/2/3	
	Fase		
	Tamaño H.		
	Silence (Silenciar)	Off (Desactivado)/On (Activado)	
INSTALACIÓN	Modo proyector	Frontal/Trasero/Post. Techo/ Anterior techo	
	Patrón de prueba	Off (Desactivado)/On (Activado)	
	Configuración de fuente de luz	Modo de fuente de luz	Normal/Eco/Dynamic
		Rest. tempor. luz	Restabl./Cancelar
		Información de fuente de luz	Tiempo de uso de fuente de luz Normal Eco Dynamic Horas de lámpara equivalentes
	Disparador de 12 V	Off (Desactivado)/On (Activado)	
	Modo altitud elevada	Off (Desactivado)/On (Activado)	
CON. SIST.: BÁSICA	Idioma	Selección OSD multilingüe	
	Color de fondo	Verde/Negra/Azul	
	Pantalla bienvenida	ViewSonic/Negra/Azul	
	Apagado automático	Desactivar/5 min/10 min/15 min/ 20 min/25 min/30 min	
	Encendido directo	Off (Desactivado)/On (Activado)	
	Configuración menús	Posición de menús	Centro/Superior izquierda/ Superior derecha/Inferior derecha/Inferior izquierda
		Tiempo visual. menús	Siempre act./5 seg/10 seg/15 seg/ 20 seg/25 seg/30 seg
		Mensaje recordatorio	Off (Desactivado)/On (Activado)
	Renombrar entrada		
	Búsqueda automática de entrada	Off (Desactivado)/On (Activado)	

<b>Menú principal</b>	<b>Submenú</b>	<b>Opciones</b>	
<b>CON. SIST.: AVANZADA</b>	<b>HDR</b>	<b>HDR</b>	<b>Automática/SDR</b>
		<b>EOTF</b>	<b>Bajo/Medio/Alto</b>
	<b>Configuración de audio</b>	<b>Volumen de audio</b>	
		<b>Silencio</b>	<b>On (Activado)/Off (Desactivado)</b>
	<b>Rango HDMI</b>		<b>Automática/Rango completo/Rango limitado</b>
	<b>Contraseña</b>	<b>Cambiar contraseña</b>	
		<b>Activar bloqueo</b>	<b>Off (Desactivado)/On (Activado)</b>
<b>Bloqueo de teclas del panel</b>		<b>Off (Desactivado)/On (Activado)</b>	
	<b>Restablecer config.</b>	<b>Restabl./Cancelar</b>	
<b>Información</b>	<ul style="list-style-type: none"> <li>• <b>Entrada</b></li> <li>• <b>Modo imagen</b></li> <li>• <b>Resolución</b></li> <li>• <b>Sistema de color</b></li> <li>• <b>Tiempo de uso de fuente de luz</b></li> <li>• <b>Versión de firmware</b></li> </ul>		

## Descripción de cada menú

	Función	Descripción
Menú IMAGEN	<b>Modo imagen</b>	
	<b>Configuración de modo usuario</b>	Consulte la información detallada en " <a href="#">Selección de un modo de imagen</a> " en la página 22.
	<b>Brightness (Brillo)</b>	Consulte la información detallada en " <a href="#">Ajuste de Brightness (Brillo)</a> " en la página 23.
	<b>Contrast (Contraste)</b>	Consulte la información detallada en " <a href="#">Ajuste de Contrast (Contraste)</a> " en la página 24.
	<b>Color</b>	Consulte la información detallada en " <a href="#">Ajuste de Color</a> " en la página 24.
	<b>Tinte</b>	Consulte la información detallada en " <a href="#">Ajuste de Tinte</a> " en la página 24.
	<b>Nitidez</b>	Consulte información detallada en " <a href="#">Ajuste de Nitidez</a> " en la página 24.
	<b>Avanzada</b>	<p><b>Seleccionar gamma</b> Consulte la información detallada en "<a href="#">Selección de una configuración gamma</a>" en la página 24.</p> <p><b>Temperatura de color</b> Consulte "<a href="#">Selección de una Temperatura de Color</a>" en la página 24 y "<a href="#">Configuración de la temperatura de color preferida</a>" en la página 24 para obtener información detallada.</p> <p><b>Administración de color 3D</b> Consulte información detallada en "<a href="#">Administración de color</a>" en la página 25.</p>
<b>Rest. conf. de imagen</b>	Restaura la configuración actual de la imagen a los valores predeterminados de fábrica.	

Función	Descripción
<b>Relación de aspecto</b>	Consulte la información detallada en <a href="#">"Selección de la relación de aspecto" en la página 21.</a>
<b>Posición imagen</b>	<p>Muestra la página de ajuste de posición. Para mover la imagen proyectada, use las teclas de flechas de dirección. Los valores que aparecen en la posición inferior de la página cambiarán cada vez que pulse una tecla, hasta alcanzar su máximo o mínimo.</p> <p> <b>Esta función solo está disponible cuando se selecciona una señal de entrada de PC.</b></p> <p> <b>El rango de ajuste puede variar con distintas sincronizaciones.</b></p>
<b>Ajuste de sobrebarrido</b>	Ajusta la tasa de sobrebarrido de 0 a 3.
<b>Fase</b>	<p>Ajusta la fase del reloj para reducir la distorsión de la imagen.</p>  <p> <b>Esta función solo está disponible cuando se selecciona la señal de entrada D-Sub (RGB analógico) del PC.</b></p>
<b>Tamaño H.</b>	<p>Ajusta el ancho horizontal de la imagen.</p> <p> <b>Esta función solo está disponible cuando se selecciona una señal de entrada del PC (RGB analógico).</b></p>
<b>Silence (Silenciar)</b>	<p>Cuando esta función está activada:</p> <ul style="list-style-type: none"> <li>• El ruido acústico se minimizará.</li> <li>• XPR estará desactivado (la imagen proyectada cambiará automáticamente a la resolución 1080p).</li> <li>• <b>Modo de fuente de luz</b> cambiará a <b>Eco</b>.</li> <li>• Algunas de las funciones pueden no estar disponibles.</li> <li>• <b>Modo imagen</b> cambiará automáticamente a <b>Silence (Silenciar)</b>. Consulte la información detallada en <a href="#">"Selección de un modo de imagen" en la página 22.</a></li> <li>• Esta función estará desactivada la próxima vez que encienda el proyector.</li> </ul>

Función	Descripción
<b>INSTALACIÓN menú</b>	<p><b>Modo proyector</b></p> <p>Consulte la información detallada en <a href="#">"Selección del lugar" en la página 11.</a></p>
	<p><b>Patrón de prueba</b></p> <p>El proyector puede mostrar varios patrones de prueba. Le sirve para ajustar el tamaño y el enfoque de la imagen, así como para comprobar que la imagen proyectada no esté distorsionada.</p>
	<p><b>Configuración de fuente de luz</b></p> <p><b>Modo de fuente de luz</b> Consulte la información detallada en <a href="#">"Configuración del Modo de lámpara" en la página 37.</a></p> <p><b>Rest. tempor. luz</b> Restablece el temporizador de lámpara cuando se instala una lámpara nueva. Para cambiar la lámpara, póngase en contacto con personal técnico cualificado.</p> <p><b>Información de fuente de luz</b> Consulte en <a href="#">"Cálculo de las horas de la lámpara" en la página 36</a> información sobre el cálculo del total de horas de la lámpara.</p>
	<p><b>Disparador de 12 V</b></p> <p>Hay un disparador de 12 V que funciona de acuerdo con sus necesidades de instalación. Hay dos opciones disponibles:</p> <p><b>Off (Desactivado)</b> Si esta se selecciona, el proyector no enviará una señal electrónica cuando esté encendido.</p> <p><b>On (Activado)</b> El proyector enviará una señal electrónica de menor a mayor cuando esté encendido y de mayor a menor cuando esté apagado.</p>
	<p><b>Modo altitud elevada</b></p> <p>Un modo de funcionamiento en zonas de mucha altitud. Consulte la información detallada en <a href="#">"Funcionamiento en un entorno de altitud elevada" en la página 26.</a></p>

Función	Descripción
<b>Idioma</b>	Configura el idioma de los menús de presentación en pantalla (OSD). Consulte la información detallada en " <a href="#">Uso de los menús</a> " en la página 17.
<b>Color de fondo</b>	Configura el color de fondo para el proyector.
<b>Pantalla bienvenida</b>	Le permite seleccionar la pantalla de logotipo visualizada durante la puesta en marcha del proyector.
<b>Apagado automático</b>	Consulte la información detallada en " <a href="#">Configuración de Apagado automático</a> " en la página 37.
<b>Encendido directo</b>	La selección de <b>On (Activado)</b> permite que el proyector se encienda automáticamente una vez que la alimentación entra por el cable de corriente.
<b>Configuración menús</b>	<p><b>Tiempo visual. menús</b> Configura el tiempo que OSD estará activa después de pulsar la última tecla. El intervalo va de 5 a 30 segundos, en incrementos de 5 segundos.</p> <p><b>Posición de menús</b> Configura la posición del menú de presentación en pantalla (OSD).</p> <p><b>Mensaje recordatorio</b> Activa o desactiva los mensajes recordatorio (por ejemplo, el mensaje en blanco, la información de la fuente, el mensaje de ahorro de energía, el mensaje de detección de la fuente y el mensaje de sincronización automática).</p>
<b>Renombrar entrada</b>	Renombra la fuente de entrada actual con el nombre que desee. Utilice ◀/▲/▼/▶ para configurar los caracteres deseados para el elemento fuente conectado.
<b>Búsqueda automática de entrada</b>	Consulte la información detallada en " <a href="#">Conmutación de la señal de entrada</a> " en la página 20.

CON. SIST.: BÁSICA menú

Función	Descripción
<b>CON. SIST. : AVANZADA</b> menú	<p><b>HDR</b></p> <p>El proyector admite fuentes de imagen HDR. Puede detectar automáticamente el rango dinámico de la fuente a partir de <b>HDMI 1</b> y optimizar los ajustes para reproducir el contenido en una amplia gama de condiciones lumínicas. Si la fuente de origen no está definida con la fuente dinámica, también puede seleccionar manualmente <b>Automática</b> o <b>SDR</b> para la misma. Ajustar la configuración no influirá si el proyector recibe contenido no HDR.</p> <p><b>EOTF</b></p> <p>El proyector puede ajustar automáticamente los niveles de brillo de su imagen según la fuente de entrada. También puede seleccionar manualmente un nivel de brillo para mostrar una mejor calidad de la imagen. Cuando el valor aumenta, la imagen se vuelve más brillante; cuando el valor disminuye, la imagen se vuelve más oscura. Esta función no está disponible cuando <b>SDR</b> está seleccionado en el menú <b>HDR</b>.</p>
	<p><b>Configuración de audio</b></p> <p>Consulte la información detallada en "<a href="#">Ajuste del sonido</a>" en la <a href="#">página 27</a>.</p>
	<p><b>Rango HDMI</b></p> <p>Consulte la información detallada en "<a href="#">Cambio de la configuración de entrada HDMI</a>" en la <a href="#">página 20</a>.</p>
	<p><b>Contraseña</b></p> <p>Consulte información detallada en "<a href="#">Uso de la función de contraseña</a>" en la <a href="#">página 18</a>.</p>
	<p><b>Bloqueo de teclas del panel</b></p> <p>Consulte información detallada en "<a href="#">Bloqueo de las teclas de control</a>" en la <a href="#">página 26</a>.</p>
	<p><b>Restablecer config.</b></p> <p>Restaura toda la configuración a los valores predeterminados de fábrica.</p> <p> Se conservarán los ajustes siguientes: <b>Modo imagen, Brightness (Brillo), Contrast (Contraste), Color, Tinte, Nitidez, Avanzada, Relación de aspecto, Silence (Silenciar), Modo proyector, Modo de fuente de luz, Renombrar entrada, EOTF, Contraseña.</b></p>
<b>Menú Información</b>	<p><b>Entrada</b></p> <p>Muestra la fuente de señal actual.</p> <p><b>Modo imagen</b></p> <p>Muestra el modo seleccionado en el menú <b>IMAGEN</b>.</p> <p><b>Resolución</b></p> <p>Muestra la resolución nativa de la señal de entrada.</p> <p><b>Sistema de color</b></p> <p>Muestra el formato del sistema de entrada.</p> <p><b>Tiempo de uso de fuente de luz</b></p> <p>Muestra el número de horas de uso de la fuente de luz.</p> <p><b>Versión de firmware</b></p> <p>Muestra la versión de firmware actual.</p>



## Mantenimiento del proyector

Debe limpiar periódicamente el objetivo y.

Nunca debe extraer piezas del proyector. Póngase en contacto con su distribuidor cuando haya que cambiar alguna pieza del proyector.

### Limpieza del objetivo

Limpie el objetivo siempre que vea suciedad o polvo en la superficie.

- Utilice un recipiente de aire comprimido para eliminar el aire.
- Si hay suciedad o manchas, utilice un papel para limpiar objetivos o un trapo suave humedecido con limpiador de objetivos y frote con suavidad la superficie del objetivo.



#### **PRECAUCIÓN**

**Nunca debe frotar el objetivo con materiales abrasivos.**

### Limpieza de la funda del proyector

Antes de limpiar la funda, apague el proyector siguiendo el procedimiento de apagado correcto, tal y como se describe en "[Desconexión del proyector](#)" en la página 27, y desconecte el cable de corriente.

- Para eliminar suciedad o polvo, frote la funda con un trapo suave sin pelusas.
- Para eliminar suciedad o manchas resistentes, humedezca un trapo suave con agua y un detergente de pH neutro. A continuación, frote la funda.



#### **PRECAUCIÓN**

**Nunca debe usar cera, alcohol, benceno, disolventes u otros detergentes químicos. Estas sustancias pueden dañar la funda.**

### Almacenamiento del proyector

Si tiene que guardar el proyector durante mucho tiempo, siga las instrucciones que se indican a continuación:

- Asegúrese de que la temperatura y la humedad del lugar de almacenamiento respeten las especificaciones recomendadas para el proyector. Consulte "[Especificaciones](#)" en la página 40 o póngase en contacto con su distribuidor con respecto a estas especificaciones.
- Retraiga el pie de ajuste.
- Extraiga las pilas del mando a distancia.
- Introduzca el proyector en el embalaje original o un embalaje equivalente.

### Transporte del proyector

Se recomienda que transporte el proyector con su embalaje original o un embalaje equivalente.

## Información de la lámpara

### Cálculo de las horas de la lámpara

Quando el proyector está en marcha, la duración (en horas) de uso de la lámpara se calcula automáticamente mediante el temporizador integrado.

Para obtener la información sobre las horas del filtro:

1. Abra el menú OSD y vaya al menú **INSTALACIÓN > Configuración fuente de luz > Información de fuente de luz**.
2. Pulse **Enter (Intro)** y aparecerá la página **Información de fuente de luz**.
3. **Tiempo de uso de fuente de luz** muestra el número de horas de uso de la lámpara. **Horas de lámpara equivalentes** muestra la duración total de la lámpara. El método para calcular las horas equivalentes de la lámpara es el siguiente: Horas de la lámpara totales (equivalentes) = 3,0 x (horas usadas en el modo **Normal**) + 1,5 x (horas usadas en el modo **Eco**) + 1,875 x (horas usadas en el modo **Dynamic**) + 1 x (horas usadas en el modo **SuperEco**)

 Los modos de fuente de luz implicados podrían diferir. Consulte el OSD real de su proyector.

4. Para salir del menú, pulse **Exit (Salir)**.

## Extensión de la vida útil de la lámpara

La lámpara de proyección es un objeto consumible. Para que la vida útil de la lámpara sea lo más larga posible, puede realizar los ajustes siguientes en el menú OSD.

### Configuración del Modo de lámpara

Al poner el proyector en modo **Eco/Dynamic** se reduce el ruido del sistema y el consumo de energía y se prolonga la vida útil de la lámpara.

Modo lámpara	Descripción
<b>Normal</b>	Proporciona brillo de la lámpara completo.
<b>Eco</b>	Reduce el consumo de energía de la lámpara en un 30% y disminuye el brillo para prolongar la vida de la lámpara y disminuir el ruido del ventilador.
<b>Dynamic</b>	Reduce el consumo de la lámpara hasta en un 70% dependiendo del nivel de brillo del contenido.

Para configurar el modo lámpara, vaya al menú **INSTALACIÓN > Configuración fuente de luz > Modo de fuente de luz** y pulse **▲/▼** para seleccionarlo.

 Los modos de fuente de luz implicados podrían diferir. Consulte el OSD real de su proyector.

### Configuración de Apagado automático

Esta función permitirá que el proyector se apague automáticamente tras un intervalo de tiempo determinado si no se detecta ninguna fuente de entrada para evitar un desperdicio innecesario de la vida útil de la lámpara.

1. Abra el menú OSD, vaya al menú **CON. SIST.: BÁSICA > Apagado automático** y pulse **◀/▶**.
2. Si los intervalos de tiempo predeterminados no son adecuados para lo que necesita, seleccione **Desactivar**. El proyector no se apagará automáticamente en un determinado intervalo de tiempo.

## Tiempos de sustitución de la lámpara

Instale una lámpara nueva o consulte a su distribuidor cuando se encienda **Luz del indicador de lámpara**. Una lámpara antigua puede provocar un fallo en el proyector y, en algunos casos, la lámpara puede explotar.



## PRECAUCIÓN

La Luz del indicador de lámpara y la Luz del indicador de temperatura se encenderán si la lámpara se calienta demasiado. Desconecte la alimentación y deje que el proyector se enfríe durante 45 minutos. Si Luz del indicador de lámpara o Luz del indicador de temperatura siguen encendiéndose cuando se vuelva a conectar la alimentación, póngase en contacto con el distribuidor. Consulte la información detallada en "[Indicadores](#)" en la [página 38](#).

## Sustitución de la lámpara

 Desconecte la alimentación y desconecte el proyector de la toma de corriente. Póngase en contacto con personal de servicio técnico cualificado para cambiar la lámpara.

## Indicadores

Luz			Estado y descripción
			
<b>Casos relacionados con la alimentación</b>			
Azul	Desactivado	Desactivado	Modo de espera
Azul Parpadeo	Desactivado	Desactivado	Encendido
Azul	Desactivado	Desactivado	Funcionamiento normal
Rosa Parpadeo	Desactivado	Desactivado	Refrigeración normal al apagar
Rojo Parpadeo	Rojo Parpadeo	Rojo Parpadeo	Descargando
Azul	Desactivado	Rojo	Fallo en el arranque de la rueda de color/fósforo
Azul	Desactivado	Rojo Parpadeo	Fallo en el giro de la rueda de color/fósforo
Rojo	Desactivado	Rojo	Fallo en el reinicio del raspador
Azul	Desactivado	Desactivado	Combustión activada
Azul	Azul	Azul	Combustión desactivada
<b>Casos relacionados con la lámpara</b>			
Desactivado	Desactivado	Rojo	Error de la fuente de luz en funcionamiento normal
Desactivado	Desactivado	Rosa Parpadeo	La fuente de luz no se ha encendido
<b>Casos térmicos</b>			
Rojo	Rojo	Desactivado	Error 1 del ventilador (la velocidad real del ventilador está fuera de la velocidad deseada).
Rojo	Rojo Parpadeo	Desactivado	Error 2 del ventilador (la velocidad real del ventilador está fuera de la velocidad deseada).
Rojo	Azul	Desactivado	Error 3 del ventilador (la velocidad real del ventilador está fuera de la velocidad deseada).
Azul	Rojo	Desactivado	Error del sensor térmico 1 (el diodo remoto tiene un problema de circuito abierto).

# Resolución de problemas

---

## ⑦ El proyector no se enciende.

Causa	Solución
No se recibe alimentación del cable de corriente.	Conecte el cable de corriente a la toma de CA del proyector y conecte el cable de corriente a la toma de corriente. Si la toma de corriente tiene un interruptor, asegúrese de que esté activado.
Se intenta encender el proyector de nuevo durante el proceso de refrigeración.	Espere hasta que haya finalizado el proceso de refrigeración.

## ⑦ No se ve la imagen

Causa	Solución
La fuente de vídeo no está activada o no se ha conectado correctamente.	Active la fuente de vídeo y compruebe que el cable de señal esté conectado correctamente.
El proyector no está conectado correctamente al dispositivo de señal de entrada.	Compruebe la conexión.
La señal de entrada no se ha seleccionado correctamente.	Seleccione la señal de entrada correcta con la tecla <b>Source (Fuente)</b> del proyector o el mando a distancia.

## ⑦ Imagen borrosa

Causa	Solución
El objetivo de proyección no está enfocado correctamente.	Ajuste el enfoque del objetivo con el aro de enfoque.
El proyector y la pantalla no están alineados correctamente.	Ajuste el ángulo de proyección y la dirección, así como la altura del proyector, en caso necesario.

## ⑦ El mando a distancia no funciona

Causa	Solución
Las pilas se han agotado.	Cambie las pilas por pilas nuevas.
Hay un obstáculo entre el mando a distancia y el proyector.	Retire el obstáculo.
Está demasiado lejos del proyector.	Colóquese a una distancia de 8 metros (26 pies) del proyector.

# Especificaciones

## Dimensiones

332 mm (ancho) x 121 mm (alto) x 261 mm (fondo) (extrusiones excluidas)

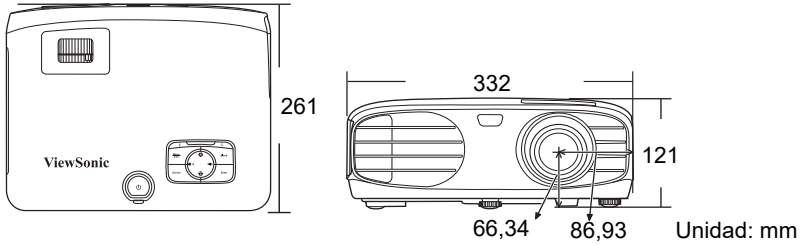

## Instalación con montaje en el techo

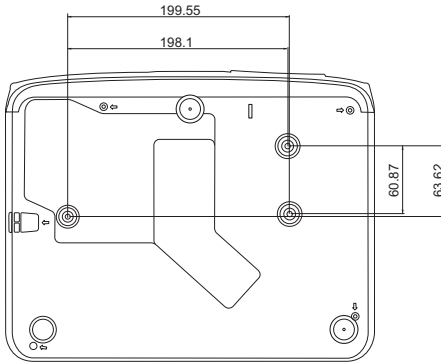

⊙ Tornillos de montaje en el techo:  
M4 x 8 (máx. L = 8 mm)

Unidad: mm

# Tabla de control IR

Clave	Formato	Byte1	Byte2	Byte3	Byte4
⏻ On (Activado)	NEC-F2	83	F4	4F	B0
⏹ Off (Desactivado)	NEC-F2	83	F4	4E	B1
COMP	NEC-F2	83	F4	41	BE
HDMI 1	NEC-F2	83	F4	58	A7
HDMI 2	NEC-F2	83	F4	59	A6
Auto Sync (Sincronización automática)	NEC-F2	83	F4	8	F7
Source (Fuente)	NEC-F2	83	F4	40	BF
▲ Arriba/ ▢	NEC-F2	83	F4	0B	F4
◀ Izquierda	NEC-F2	83	F4	0E	F1
Enter (Intro)	NEC-F2	83	F4	15	EA
▶ Derecha	NEC-F2	83	F4	0F	F0
▼ Abajo/ ▣	NEC-F2	83	F4	0C	F3
Menu (Menú)	NEC-F2	83	F4	30	CF
ℹ (Información)	NEC-F2	83	F4	97	68
Exit (Salir)	NEC-F2	83	F4	28	D7
Aspect (Aspecto)	NEC-F2	83	F4	13	EC
Pattern (Patrón)	NEC-F2	83	F4	55	AA
Blank (En blanco)	NEC-F2	83	F4	7	F8
HDR	NEC-F2	83	F4	A0	5F
🔇 (Silencio)	NEC-F2	83	F4	14	EB
🔊- (Bajar volumen)	NEC-F2	83	F4	83	7C
🔊+ (Subir volumen)	NEC-F2	83	F4	82	7D
Brightness (Brillo)	NEC-F2	83	F4	60	9F
Contrast (Contraste)	NEC-F2	83	F4	61	9E
Color Temp. (Temp. color)	NEC-F2	83	F4	66	99
Silence (Silenciar)	NEC-F2	83	F4	A1	5E
Standard (Estándar)	NEC-F2	83	F4	62	9D
User1 (Usuario 1)	NEC-F2	83	F4	84	7B
Eco Mode (Modo Eco)	NEC-F2	83	F4	2B	D4
Movie (Película)	NEC-F2	83	F4	64	9B
User2 (Usuario 2)	NEC-F2	83	F4	85	7A

## Código de dirección

Código 1	83F4
Código 2	93F4
Código 3	A3F4
Código 4	B3F4
Código 5	C3F4
Código 6	D3F4
Código 7	E3F4
Código 8	F3F4

## Tabla de comandos RS232

<Asignación de clavijas para estos dos extremos>

Clavija	Descripción	Clavija	Descripción
1	NC	2	RX
3	TX	4	NC
5	GND	6	NC
7	RTSZ	8	CTSZ
9	NC		

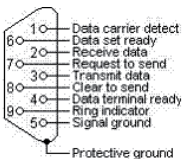

<Interfaz>

Protocolo RS-232	
Tasa en baudios	9600 bps (valor predeterminado)
Longitud de datos	8 bit
Comprobación de paridad	Ninguno
Bit de parada	1 bit
Control de flujo	Ninguno

## <Tabla de comandos RS232>

Función	Tipo	Funcionamiento	ASCII
Alimentación	Escribir	Alimentación conectada	<CR>*pow=on#<CR>
	Escribir	Apagado	<CR>*pow=off#<CR>
	Leer	Estado de la alimentación	<CR>*pow=?#<CR>
Selección de fuente	Escribir	COMPUTER (ORDENADOR)	<CR>*sour=RGB#<CR>
	Escribir	HDMI	<CR>*sour=hdmí#<CR>
	Escribir	HDMI 2	<CR>*sour=hdmí2#<CR>
	Leer	Fuente actual	<CR>*sour=?#<CR>
Modo imagen	Escribir	Brillo	<CR>*appmod=bright#<CR>
	Escribir	Estándar	<CR>*appmod=std#<CR>
	Escribir	Película	<CR>*appmod=dcí#<CR>
	Escribir	User1 (Usuario 1)	<CR>*appmod=user1#<CR>
	Escribir	User2 (Usuario 2)	<CR>*appmod=user2#<CR>
	Leer	Modo imagen	<CR>*appmod=?#<CR>
Ajuste de la imagen	Escribir	Aumento del contraste	<CR>*con=+#<CR>
	Escribir	Reducción del contraste	<CR>*con=#<CR>
	Leer	Valor del contraste	<CR>*con=?#<CR>
	Escribir	Aumento del brillo	<CR>*bri=+#<CR>
	Escribir	Reducción del brillo	<CR>*bri=#<CR>
	Leer	Valor del brillo	<CR>*bri=?#<CR>
	Escribir	Aumento del color	<CR>*color=+#<CR>
	Escribir	Reducción del color	<CR>*color=#<CR>
	Leer	Valor del color	<CR>*color=?#<CR>
	Escribir	Aumento del matiz	<CR>*tint=+#<CR>
	Escribir	Reducción del matiz	<CR>*tint=#<CR>
	Leer	Valor del tinte	<CR>*tint=?#<CR>
	Escribir	Aumento de la nitidez	<CR>*sharp=+#<CR>
	Escribir	Reducción de la nitidez	<CR>*sharp=#<CR>
	Leer	Valor de la nitidez	<CR>*sharp=?#<CR>
	Escribir	Aumento del tono de piel	<CR>*skintone=+#<CR>



Ajuste de la imagen	Escribir	Reducción del tono de piel	<CR>*skintone=#<CR>
	Leer	Valor del tono de piel	<CR>*skintone=?#<CR>
	Escribir	Temperatura del color-Cálido	<CR>*ct=warm#<CR>
	Escribir	Temperatura del color-Normal	<CR>*ct=normal#<CR>
	Escribir	Temperatura del color-Frío	<CR>*ct=cool#<CR>
	Leer	Estado de la temperatura del color	<CR>*ct=?#<CR>
	Escribir	Aspecto 4:3	<CR>*asp=4:3#<CR>
	Escribir	Aspecto 16:9	<CR>*asp=16:9#<CR>
	Escribir	Aspecto 2,35:1	<CR>*asp=2,35:1#<CR>
	Escribir	Aspecto automático	<CR>*asp=AUTO#<CR>
	Leer	Estado del aspecto	<CR>*asp=?#<CR>
	Escribir	Aumento del ajuste de sobrebarrido	<CR>*overscan=+#<CR>
	Escribir	Reducción del ajuste de sobrebarrido	<CR>*overscan=#<CR>
	Leer	Valor del ajuste de sobrebarrido	<CR>*overscan=?#<CR>
	Escribir	Automática	<CR>*auto#<CR>
	Escribir	Aumento de ganancia de rojo	<CR>*RGain=+#<CR>
	Escribir	Reducción de ganancia de rojo	<CR>*RGain=#<CR>
	Leer	Valor de ganancia de rojo	<CR>*RGain=?#<CR>
	Escribir	Aumento de ganancia de verde	<CR>*GGain=+#<CR>
	Escribir	Reducción de ganancia de verde	<CR>*GGain=#<CR>
	Leer	Valor de ganancia de verde	<CR>*GGain=?#<CR>
	Escribir	Aumento de ganancia de azul	<CR>*BGain=+#<CR>
	Escribir	Reducción de ganancia de azul	<CR>*BGain=#<CR>
	Leer	Valor de ganancia de azul	<CR>*BGain=?#<CR>
	Escribir	Aumento de desvío de rojo	<CR>*ROffset=+#<CR>
	Escribir	Reducción de desvío de rojo	<CR>*ROffset=#<CR>
	Leer	Valor de desvío de rojo	<CR>*ROffset=?#<CR>
	Escribir	Aumento de desvío de verde	<CR>*GOffset=+#<CR>
	Escribir	Reducción de desvío de verde	<CR>*GOffset=#<CR>
	Leer	Valor de desvío de verde	<CR>*GOffset=?#<CR>
Escribir	Aumento de desvío de azul	<CR>*BOffset=+#<CR>	

Ajuste de la imagen	Escribir	Reducción de desvío de azul	<CR>*BOffset=-#<CR>
	Leer	Valor de desvío de azul	<CR>*BOffset=?#<CR>
	Escribir	Selección Gamma-1.8	<CR>*gamma=1.8#<CR>
	Escribir	Selección Gamma-2.0	<CR>*gamma=2.0#<CR>
	Escribir	Selección Gamma-2.2	<CR>*gamma=2.2#<CR>
	Escribir	Selección Gamma-2.3	<CR>*gamma=2.3#<CR>
	Escribir	Selección Gamma-2.4	<CR>*gamma=2.4#<CR>
	Escribir	Selección Gamma-2.5	<CR>*gamma=2.5#<CR>
	Escribir	Selección Gamma-2.6	<CR>*gamma=2.6#<CR>
	Escribir	Selección Gamma-2.8	<CR>*gamma=2.8#<CR>
	Escribir	Selección Gamma-Personalizada 1	<CR>*gamma=c1#<CR>
	Escribir	Selección Gamma-Personalizada 2	<CR>*gamma=c2#<CR>
	Leer	Estado de la selección Gamma	<CR>*gamma=?#<CR>
Configuración del funcionamiento	Escribir	Pantalla de bienvenida negra	<CR>*splash=black#<CR>
	Escribir	Pantalla de bienvenida azul	<CR>*splash=blue#<CR>
	Escribir	Estado de la pantalla de bienvenida	<CR>*splash=?#<CR>
	Escribir	Color de fondo - Verde	<CR>*background=green#<CR>
	Escribir	Color de fondo - Negro	<CR>*background=black#<CR>
	Escribir	Color de fondo - Azul	<CR>*background=blue#<CR>
	Leer	Estados del color de fondo	<CR>*background=?#<CR>
	Escribir	Posición del proyector - Mesa frontal	<CR>*pp=FT#<CR>
	Escribir	Posición del proyector - Mesa posterior	<CR>*pp=RE#<CR>
	Escribir	Posición del proyector - Techo posterior	<CR>*pp=RC#<CR>
	Escribir	Posición del proyector - Techo frontal	<CR>*pp=FC#<CR>
	Leer	Estado de posición del proyector	<CR>*pp=?#<CR>
	Escribir	Búsqueda rápida automática activada/ Búsqueda automát. fuente activada	<CR>*QAS=on#<CR>
	Escribir	Búsqueda rápida automática desactivada/ Búsqueda automát. fuente desactivada	<CR>*QAS=off#<CR>
	Leer	Estado de la búsqueda rápida automática/ Estado de la búsqueda automát. fuente	<CR>*QAS=?#<CR>
	Escribir	Tiempo visual. menús - Siempre act.	<CR>*menutime=on#<CR>
	Escribir	Tiempo visual. menús - 5 segundos	<CR>*menutime=5s#<CR>

Configuración del funcionamiento	Escribir	Tiempo visual. menús - 10 segundos	<CR>*menutime=10s#<CR>
	Escribir	Tiempo visual. menús - 15 segundos	<CR>*menutime=15s#<CR>
	Escribir	Tiempo visual. menús - 20 segundos	<CR>*menutime=20s#<CR>
	Escribir	Tiempo visual. menús - 25 segundos	<CR>*menutime=25s#<CR>
	Escribir	Tiempo visual. menús - 30 segundos	<CR>*menutime=30s#<CR>
	Leer	Estado de Tiempo visual. menús	<CR>*menutime=?#<CR>
	Escribir	Posición de menús - Centro	<CR>*menuposition=center#<CR>
	Escribir	Posición de menús - Superior izquierda	<CR>*menuposition=tl#<CR>
	Escribir	Posición de menús - Superior derecha	<CR>*menuposition=tr#<CR>
	Escribir	Posición de menús - Inferior derecha	<CR>*menuposition=br#<CR>
	Escribir	Posición de menús - Inferior izquierda	<CR>*menuposition=bl#<CR>
	Leer	Estado de la posición del proyector	<CR>*menuposition=?#<CR>
	Escribir	Mensaje recordatorio - Activado	<CR>*reminder=on#<CR>
	Escribir	Mensaje recordatorio - Desactivado	<CR>*reminder=off#<CR>
	Leer	Estado del mensaje recordatorio	<CR>*reminder=?#<CR>
	Escribir	Encendido directo - Activado	<CR>*directpower=on#<CR>
	Escribir	Encendido directo - Desactivado	<CR>*directpower=off#<CR>
	Leer	Encendido directo - Estado	<CR>*directpower=?#<CR>
Control de la lámpara	Leer	Horas de lámpara	<CR>*ltim=?#<CR>
	Escribir	Modo normal	<CR>*lampm=lnor#<CR>
	Escribir	Modo Eco	<CR>*lampm=eco#<CR>
	Escribir	Dinámico	<CR>*lampm=dynamic#<CR>
	Leer	Estado del Modo lámpara	<CR>*lampm=?#<CR>
Otros	Leer	Nombre del modelo	<CR>*modelName=?#<CR>
	Escribir	"En blanco" activado	<CR>*blank=on#<CR>
	Escribir	"En blanco" desactivado	<CR>*blank=off#<CR>
	Leer	Estado "En blanco"	<CR>*blank=?#<CR>
	Escribir	Menú activado	<CR>*menu=on#<CR>
	Escribir	Menú desactivado	<CR>*menu=off#<CR>

Otros	Escribir	Arriba	<CR>*up#<CR>
	Escribir	Abajo	<CR>*down#<CR>
	Escribir	Derecha	<CR>*right#<CR>
	Escribir	Izquierda	<CR>*left#<CR>
	Escribir	Intro/Aceptar	<CR>*enter#<CR>
	Escribir	ATRÁS	<CR>*back#<CR>
	Escribir	Idioma +	<CR>*lang=+#<CR>
	Escribir	Idioma -	<CR>*lang=#<CR>
	Leer	Estado del idioma	<CR>*lang=?#<CR>
	Escribir	Apagado automático - Desactivado	<CR>*APOFF=DIS#<CR>
	Escribir	Apagado automático - 5 minutos	<CR>*APOFF=5#<CR>
	Escribir	Apagado automático - 10 minutos	<CR>*APOFF=10#<CR>
	Escribir	Apagado automático - 15 minutos	<CR>*APOFF=15#<CR>
	Escribir	Apagado automático - 20 minutos	<CR>*APOFF=20#<CR>
	Escribir	Apagado automático - 25 minutos	<CR>*APOFF=25#<CR>
	Escribir	Apagado automático - 30 minutos	<CR>*APOFF=30#<CR>
	Leer	Estado del apagado automático	<CR>*APOFF=?#<CR>
	Escribir	Modo de altitud elevada activado	<CR>*Highaltitude=on#<CR>
	Escribir	Modo de altitud elevada desactivado	<CR>*Highaltitude=off#<CR>
	Leer	Estado de modo de altitud elevada	<CR>*Highaltitude=?#<CR>
	Escribir	Bloqueo de teclas activado	<CR>*keylock=on#<CR>
	Escribir	Bloqueo de teclas desactivado	<CR>*keylock=off#<CR>
Leer	Estado del bloqueo de teclas desactivado	<CR>*keylock=?#<CR>	

# Tabla de tiempos

RGB analógico			
Señal	Resolución (puntos)	Relación de aspecto	Frecuencia de actualización (Hz)
VGA	640 x 480	4:3	60/72/75/85
SVGA	800 x 600	4:3	60/72/75/85
XGA	1024 x 768	4:3	60/70/75/85
	1152 x 864	4:3	75
WXGA	1280 x 768	15:9	60
	1280 x 800	16:10	60/75/85
	1360 x 768	16:9	60
	1366 x 768	16:9	60
Quad-VGA	1280 x 960	4:3	60/85
SXGA	1280 x 1024	5:4	60
SXGA+	1400 x 1050	4:3	60
WXGA+	1440 x 900	16:10	60
UXGA	1600 x 1200	4:3	60
WSXGA+	1680 x 1050	16:10	60
HD	1280 x 720	16:9	60
Full HD	1920 x 1080	16:9	60
WUXGA	1920 x 1200 RB	16:10	60
MAC 13"	640 x 480	4:3	67
MAC 16"	832 x 624	4:3	75
MAC 19"	1024 x 768	4:3	75
MAC 21"	1152 x 870	4:3	75

<b>HDMI</b>			
Señal	Resolución (puntos)	Relación de aspecto	Frecuencia de actualización (Hz)
VGA	640 x 480	4:3	60
SVGA	800 x 600	4:3	60
XGA	1024 x 768	4:3	60
WXGA	1280 x 768	15:9	60
	1280 x 800	16:10	60
	1360 x 768	16:9	60
Quad-VGA	1280 x 960	4:3	60
SXGA	1280 x 1024	5:4	60
SXGA+	1400 x 1050	4:3	60
WXGA+	1440 x 900	16:10	60
WSXGA+	1680 x 1050	16:10	60
4k2k	3840 x 2160	16:9	24
4k2k	3840 x 2160	16:9	25
4k2k	3840 x 2160	16:9	30
4k2k (solo HDMI 1)	3840 x 2160	16:9	50
4k2k (solo HDMI 1)	3840 x 2160	16:9	60
HDTV (1080 p)	1920 x 1080	16:9	50 / 60
HDTV (1080 i)	1920 x 1080	16:9	50 / 60
HDTV (720 p)	1280 x 720	16:9	50 / 60
SDTV (480 p)	720 x 480	4:3 / 16:9	60
SDTV (576 p)	720 x 576	4:3 / 16:9	50
SDTV (480 i)	720 x 480	4:3 / 16:9	60
SDTV (576 i)	720 x 576	4:3 / 16:9	50

# Especificaciones del proyector

 Todas las especificaciones quedan sujetas a cambios sin aviso previo.

 En su región no se pueden adquirir todos los modelos.

<b>Especificaciones del producto</b>	
Resolución	4K UHD 3840 x 2160
Relación de alcance	1.47~1.76 (95"±3%@3.09m, 4K)
Sistema de visualización	1-CHIP DMD
Tipo de lámpara	240 W (RLC-117)
<b>Conector de entrada</b>	
RGB-in	1
Entrada por componentes	-
S-Vídeo	-
Entrada compuesta	-
Entrada de audio	1
RCA Der.-Izq.	-
Mini USB	1 (actualización de firmware)
HDMI	HDMI 2.0 x 1 / HDMI 1.4 x 1
HDMI/MHL	-
<b>Conector de salida</b>	
Salida RGB	-
USB-A (5 V/1.5 A)	1
Micro USB (5V/1,5A)	-
Salida de audio	1
Altavoz	10 W
<b>Terminal de control</b>	
Control en serie RS-232	9 clavijas x 1
LAN	-
Receptor IR	2 (frontal/superior)
Disparador de 12 V	1
<b>Sistema mecánico</b>	
Peso neto	4,01 kg (8,84 lbs)
<b>Sistema eléctrico</b>	
Fuente de alimentación	CA 100–240 V, 50–60 Hz
Consumo de energía	STD: 375 W (máx.); < 0,5 W (en espera)
<b>Requisitos medioambientales</b>	
Temperatura de funcionamiento	0°C–40°C al nivel del mar
Altitud de funcionamiento	0–1499 m a 5°C–35°C 1500-3000 m a 5°C-25°C
Humedad relativa de funcionamiento	10 %–90 % (sin condensación)

# *Información sobre derechos de autor*

---

## **Derechos de autor**

Copyright © 2018. Todos los derechos reservados. No se podrá reproducir, transmitir, transcribir, guardar en un sistema de recuperación o traducirse a ningún idioma o lenguaje de programación, en ningún formato y por ningún medio electrónico, mecánico, magnético, óptico, químico, manual o de cualquier otro tipo, ninguna parte de esta publicación, sin la autorización previa por escrito de ViewSonic Corporation.

## **Exención de responsabilidad**

ViewSonic Corporation no establece ningún tipo de declaración o garantía, ni expresas ni implícitas, con respecto al contenido del presente documento y, en particular, no asume ningún tipo de responsabilidad en relación con garantías, comerciabilidad o idoneidad para cualquier finalidad concreta. Asimismo, ViewSonic Corporation se reserva el derecho a revisar esta publicación y a realizar cambios periódicamente en el contenido de la misma, sin obligación alguna de notificarlos a persona alguna.

\*DLP y Digital Micromirror Device (DMD) son marcas comerciales de Texas Instruments. El resto de marcas corresponden a derechos de autor de sus respectivas empresas u organizaciones.



## Servicio de atención al cliente

Para obtener asistencia técnica o para reparar el equipo, consulte la tabla siguiente o póngase en contacto con el distribuidor.

**Nota :** Tendrá que facilitar el número de serie del producto.

País/Región	Sitio Web	Teléfono	Correo electrónico
España	<a href="http://www.viewsoniceurope.com/es/">www.viewsoniceurope.com/es/</a>	<a href="http://www.viewsoniceurope.com/eu/support/call-desk/">www.viewsoniceurope.com/eu/support/call-desk/</a>	<a href="mailto:service_es@viewsoniceurope.com">service_es@viewsoniceurope.com</a>
Latinoamérica (México)	<a href="http://www.viewsonic.com/la/">www.viewsonic.com/la/</a>	<a href="http://www.viewsonic.com/la/soporte/servicio-tecnico">http://www.viewsonic.com/la/soporte/servicio-tecnico</a>	<a href="mailto:soporte@viewsonic.com">soporte@viewsonic.com</a>
Nexus Hightech Solutions, Cincinnati #40 Desp. 1 Col. De los Deportes Mexico D.F. Tel: 55) 6547-6454 55)6547-6484 Other places please refer to <a href="http://www.viewsonic.com/la/soporte/servicio-tecnico#mexico">http://www.viewsonic.com/la/soporte/servicio-tecnico#mexico</a>			

# Garantía Limitada

## Proyector de ViewSonic®

### **Cobertura de la garantía:**

ViewSonic garantiza que sus productos no tendrán defectos de materiales ni de fabricación durante el período de garantía. Si algún producto presenta alguno de estos defectos durante el período de garantía, ViewSonic decidirá si repara o sustituye el producto por otro similar. Los productos o las piezas sustituidos pueden incluir componentes o piezas reparadas o recicladas.

### **Garantía general limitada de tres (3) años**

Sujeto a la garantía más limitada de un (1) año expuesta a continuación; Norteamérica y Sudamérica: Garantía de tres (3) años para todas las piezas excepto la lámpara, tres (3) años para la mano de obra y un (1) año para la lámpara original a partir de la fecha de la primera compra del consumidor. Otras regiones o países: póngase en contacto con su distribuidor local o con la oficina de ViewSonic local para obtener información sobre la garantía.

### **Garantía de uso severo limitada de un (1):**

En condiciones de uso severo, donde la utilización del proyector incluye más de catorce (14) horas de media al día, Norteamérica y Sudamérica: Garantía de un (1) año para todas las piezas excepto la lámpara, un (1) año para la mano de obra y noventa (90) días para la lámpara original a partir de la fecha de la primera compra del consumidor; Europa: Garantía de un (1) año para todas las piezas excepto la lámpara, un (1) año para la mano de obra y noventa (90) días para la lámpara original a partir de la fecha de la primera compra del consumidor. Otras regiones o países: póngase en contacto con su distribuidor local o con la oficina de ViewSonic local para obtener información sobre la garantía. La garantía de la lámpara está sujeta a términos, condiciones, verificación y aprobación. Se aplica únicamente a la lámpara instalada del fabricante. Todas las lámparas secundarias compradas por separado tienen una garantía de 90 días.

### **A quién protege la garantía:**

Esta garantía sólo es válida para el primer comprador.

### **Qué no cubre la garantía:**

1. Productos en los que el número de serie esté desgastado, modificado o borrado.
2. Daños, deterioros, averías o malos funcionamientos que sean consecuencia de:
  - a. Accidente, abuso, uso inadecuado, negligencia, incendio, agua, rayos u otras causas naturales, mantenimiento inadecuado, modificación no autorizada del producto o no seguir las instrucciones suministradas con éste.
  - b. Funcionamiento sin cumplir las especificaciones del producto.
  - c. Cualquier uso del producto que no sea para el que se ha diseñado o en condiciones normales.
  - d. Reparaciones o intentos de reparación por alguien no autorizado por ViewSonic.
  - e. Transporte del producto.
  - f. Desinstalación o instalación del producto.
  - g. Causas externas al producto, como fluctuaciones o fallos de la corriente eléctrica.
  - h. Uso de componentes que no cumplan las especificaciones de ViewSonic.
  - i. Deterioros normales del uso.
  - j. Cualquier otra causa no relacionada con un defecto del producto.
3. Cargos de configuración, instalación y desinstalación.

**Cómo obtener asistencia:**

1. Para obtener información sobre cómo recibir asistencia cubierta en la garantía, póngase en contacto con el Servicio de atención al cliente de ViewSonic. Tendrá que proporcionar el número de serie del producto.
2. Para recibir asistencia bajo garantía, tendrá que proporcionar (a) el recibo con la fecha de compra original, (b) su nombre, (c) dirección, (d) descripción del problema y (e) el número de serie del producto.
3. Lleve o envíe (con todos los gastos pagados) el producto en su embalaje original a un centro de asistencia de ViewSonic o a ViewSonic.
4. Para obtener el nombre del centro de asistencia de ViewSonic más cercano, póngase en contacto con ViewSonic.

**Límite de las garantías implícitas:**

No existe ninguna garantía, expresa o implícita, aparte de la descrita en este documento, incluida la garantía implícita de comerciabilidad o adecuación a un fin concreto.

**Exclusión de daños:**

La responsabilidad de viewsonic se limita al coste de la reparación o sustitución del producto. Viewsonic no se hace responsable de:

1. Daños en otras pertenencias causados por defectos del producto, inconvenientes, pérdida de uso del producto, de tiempo, de beneficios, de oportunidades comerciales, de fondo de comercio, interferencia en relaciones comerciales u otras pérdidas comerciales, incluso si existe el conocimiento de la posibilidad de dichos daños.
2. Cualquier daño, ya sea fortuito, resultante o de cualquier tipo.
3. Cualquier reclamación al usuario por terceros.

**Efecto de las leyes locales:**

Esta garantía le concede derechos legales específicos y es posible que posea otros derechos que varían según las autoridades locales. Algunos gobiernos locales no permiten las limitaciones en las garantías implícitas y/o no permiten la exclusión de daños accidentales o consecuentes, por lo tanto, no podrían aplicarse a su caso las limitaciones y exclusiones detalladas anteriormente.

**Ventas fuera de EE.UU. y de Canadá:**

Para obtener información y asistencia sobre los productos de ViewSonic que se venden fuera de EE.UU. y de Canadá, póngase en contacto con ViewSonic o con el distribuidor local de ViewSonic.

El período de garantía para este producto en la China continental (excluido Hong Kong, Macao y Taiwán) está sujeto a los términos y condiciones de la Tarjeta de garantía de mantenimiento.

Para usuarios de Europa y Rusia, los detalles completos de la garantía del producto están disponibles en [www.viewsoniceurope.com](http://www.viewsoniceurope.com) dentro de la sección Garantía, debajo del título Soporte.

# Garantía Limitada en México

## Proyector de ViewSonic®

### Cobertura de la garantía:

ViewSonic garantiza que sus productos se encuentran libres de defectos en el material o mano de obra, durante su utilización normal y período de garantía. En caso de que se compruebe que un producto posee algún defecto en el material o mano de obra durante el período de garantía, ViewSonic, a su sola discreción, reparará o reemplazará el producto por un producto similar. El producto o las piezas de reemplazo pueden incluir piezas, componentes y accesorios refabricados o reacondicionados.

### Duración de la garantía:

3 años para todas las piezas excepto la lámpara, 3 años para la mano de obra, 1 año para la lámpara original a partir de la fecha de compra del primer cliente.

La garantía de la lámpara está sujeta a términos, condiciones, verificación y aprobación. Se aplica únicamente a la lámpara instalada del fabricante.

Todas las lámparas secundarias compradas por separado tienen una garantía de 90 días.

### Personas cubiertas por la garantía:

Esta garantía es válida sólo para el primer comprador.

### Situaciones no cubiertas por la garantía:

1. Cualquier producto en el cual el número de serie haya sido dañado, modificado o extraído.
2. Daño, deterioro o funcionamiento defectuoso causado por:
  - a. Accidente, uso inadecuado, negligencia, incendio, inundación, relámpago u otros actos de la naturaleza, modificación no autorizada del producto, intento de reparación no autorizada o incumplimiento de las instrucciones suministradas con el producto.
  - b. Cualquier daño al producto causado por el envío.
  - c. Causas externas al producto, como fluctuaciones o fallas del suministro eléctrico.
  - d. Utilización de insumos o piezas que no cumplan con las especificaciones de ViewSonic.
  - e. Desgaste por uso normal.
  - f. Cualquier otra causa que no se encuentre relacionada con un defecto del producto.
3. Cualquier producto que posea una condición conocida como "imágenes quemadas" que ocurre cuando una imagen estática es desplegada en el producto durante un período de tiempo extenso.
4. Gastos por traslado, instalación, aseguramiento y servicio de configuración.

### Solicitud de asistencia técnica:

Para obtener más información acerca de cómo obtener la asistencia técnica durante el período de garantía, póngase en contacto con el Servicio de Atención al Cliente de ViewSonic (Por favor, consulte la página adjunta que posee información sobre el Servicio de Atención al Cliente). Deberá proporcionar el número de serie del producto. Por lo tanto, anote la información del producto y de la compra en el espacio proporcionado abajo para uso futuro. Por favor, conserve el recibo de comprobante de compra para respaldar su solicitud de garantía.

Para sus registros

Nombre del producto: \_\_\_\_\_ Nombre del modelo: \_\_\_\_\_

Número del documento: \_\_\_\_\_ Número de serie: \_\_\_\_\_

Fecha de compra: \_\_\_\_\_ ¿Compra con garantía extendida? \_\_\_\_\_ (S/N)

Si la respuesta anterior fue positiva, ¿cuál es la fecha de vencimiento de la garantía? \_\_\_\_\_

1. Para obtener el servicio de garantía, deberá proporcionar (a) el recibo original fechado, (b) su nombre, (c) su dirección, (d) la descripción del problema y (e) el número de serie del producto.
2. Lleve o envíe el producto en el embalaje original a un centro autorizado de servicio de ViewSonic.
3. Los costos de transporte de ida y vuelta de los productos en garantía serán abonados por ViewSonic.

### Limitación de garantías implícitas:

No existen garantías, explícitas o implícitas, que se extiendan más allá de la descripción que aparece en este documento, incluyendo las garantías implícitas de comerciabilidad y adecuación para un uso en particular.

### Exclusión de daños:

La responsabilidad de ViewSonic se encuentra limitada al costo de reparación o reemplazo del producto. ViewSonic no será responsable de:

1. Daños a otros efectos causados por cualquier defecto del producto, daños que causen inconvenientes, imposibilidad de utilizar el producto, pérdida de tiempo, pérdida de ganancias, pérdida de oportunidad comercial, pérdida de fondo de comercio, interferencia con relaciones comerciales u otra pérdida comercial, incluso si se advirtió acerca de la posibilidad de dichos daños.
2. Cualquier otro daño, ya sea accidental, consecuente o de cualquier otra forma.
3. Cualquier reclamo contra el cliente realizado por cualquier otra parte.
4. Reparaciones o intentos de reparaciones realizados por personas no autorizadas por ViewSonic.

<b>Información de contacto de los Servicios de Ventas y Centros Autorizados de Servicio dentro de México:</b>	
<b>Nombre y dirección del fabricante e importadores:</b> México, Av. de la Palma #8 Piso 2 Despacho 203, Corporativo Interpalmas, Col. San Fernando Huixquilucan, Estado de México Tel.: (55) 3605-1099 <a href="http://www.viewsonic.com/la/soporte/index.htm">http://www.viewsonic.com/la/soporte/index.htm</a>	
<b>NÚMERO GRATIS DE ASISTENCIA TÉCNICA PARA TODO MÉXICO: 001.866.823.2004</b>	
<b>Hermosillo:</b> Distribuciones y Servicios Computacionales SA de CV. Calle Juarez 284 local 2 Col. Bugambilias C.P: 83140 Tel: 01-66-22-14-9005 E-Mail: <a href="mailto:disc2@hmo.megared.net.mx">disc2@hmo.megared.net.mx</a>	<b>Villahermosa:</b> Compumantenimietnos Garantizados, S.A. de C.V. AV. GREGORIO MENDEZ #1504 COL, FLORIDA C.P. 86040 Tel: 01 (993) 3 52 00 47 / 3522074 / 3 52 20 09 E-Mail: <a href="mailto:compumantenimientos@prodigy.net.mx">compumantenimientos@prodigy.net.mx</a>
<b>Puebla, Pue. (Matriz):</b> RENTA Y DATOS, S.A. DE C.V. Domicilio: 29 SUR 721 COL. LA PAZ 72160 PUEBLA, PUE. Tel: 01(52).222.891.55.77 CON 10 LINEAS E-Mail: <a href="mailto:datos@puebla.megared.net.mx">datos@puebla.megared.net.mx</a>	<b>Veracruz, Ver.:</b> CONEXION Y DESARROLLO, S.A DE C.V. Av. Americas # 419 ENTRE PINZÓN Y ALVARADO Fracc. Reforma C.P. 91919 Tel: 01-22-91-00-31-67 E-Mail: <a href="mailto:gacosta@qplus.com.mx">gacosta@qplus.com.mx</a>
<b>Chihuahua</b> Soluciones Globales en Computación C. Magisterio # 3321 Col. Magisterial Chihuahua, Chih. Tel: 4136954 E-Mail: <a href="mailto:Cefeo@soluglobales.com">Cefeo@soluglobales.com</a>	<b>Cuernavaca</b> Compusupport de Cuernavaca SA de CV Francisco Leyva # 178 Col. Miguel Hidalgo C.P. 62040, Cuernavaca Morelos Tel: 01 777 3180579 / 01 777 3124014 E-Mail: <a href="mailto:aquevedo@compusupportcva.com">aquevedo@compusupportcva.com</a>
<b>Distrito Federal:</b> QPLUS, S.A. de C.V. Av. Coyoacán 931 Col. Del Valle 03100, México, D.F. Tel: 01(52)55-50-00-27-35 E-Mail : <a href="mailto:gacosta@qplus.com.mx">gacosta@qplus.com.mx</a>	<b>Guadalajara, Jal.:</b> SERVICRECE, S.A. de C.V. Av. Niños Héroes # 2281 Col. Arcos Sur, Sector Juárez 44170, Guadalajara, Jalisco Tel: 01(52)33-36-15-15-43 E-Mail: <a href="mailto:mmiranda@servicrece.com">mmiranda@servicrece.com</a>
<b>Guerrero Acapulco</b> GS Computación (Grupo Sesticomp) Progreso #6-A, Colo Centro 39300 Acapulco, Guerrero Tel: 744-48-32627	<b>Monterrey:</b> Global Product Services Mar Caribe # 1987, Esquina con Golfo Pérsico Fracc. Bernardo Reyes, CP 64280 Monterrey N.L. México Tel: 8129-5103 E-Mail: <a href="mailto:aydeem@gps1.com.mx">aydeem@gps1.com.mx</a>
<b>MERIDA:</b> ELECTROSER Av Reforma No. 403Gx39 y 41 Mérida, Yucatán, México CP97000 Tel: (52) 999-925-1916 E-Mail: <a href="mailto:rrrb@sureste.com">rrrb@sureste.com</a>	<b>Oaxaca, Oax.:</b> CENTRO DE DISTRIBUCION Y SERVICIO, S.A. de C.V. Murguía # 708 P.A., Col. Centro, 68000, Oaxaca Tel: 01(52)95-15-15-22-22 Fax: 01(52)95-15-13-67-00 E-Mail: <a href="mailto:gpotai2001@hotmail.com">gpotai2001@hotmail.com</a>
<b>Tijuana:</b> STD Av Ferrocarril Sonora #3780 L-C Col 20 de Noviembre Tijuana, Mexico	<b>PARA ASISTENCIA TÉCNICA EN LOS ESTADOS UNIDOS:</b> ViewSonic Corporation 14035 Pipeline Ave. Chino, CA 91710, USA Tel: 800-688-6688 (Inglés); 866-323-8056 (Español); Correo electrónico: <a href="http://www.viewsonic.com">http://www.viewsonic.com</a>



ViewSonic®