

ASUS

TUF GAMING LC RGB SERIES

LIQUID CPU COOLER

Quick Start Guide (English)

快速使用指南 (繁體中文)

快速使用指南 (简体中文)

クイックスタートガイド (日本語)

Guide de démarrage rapide (Français)

Schnellstartanleitung (Deutsch)

Краткое руководство (Русский)

Guía de inicio rápido (Español)

Guia de consulta rápida (Português)

Kratko uputstvo za početak (Srpski)

Vodič za hitri začetek (Slovenščina)

Vodič za brzi početak (Hrvatski)

Hızlı Başlangıç Kılavuzu (Türkçe)

دليل التشغيل السريع (العربية)



1 5 0 6 0 - 0 U S 0 0 0 0



Package contents

包裝內容物 / 包裝內容物 / パッケージ内容 / Contenu de la boîte / Verpackungsinhalt / Комплект поставки / Contenido del paquete / Conteúdo da embalagem / Sadržaj paketa / Vsebina paketa / Sadržaj pakiranja / Paket içeriği / محتويات العبوة

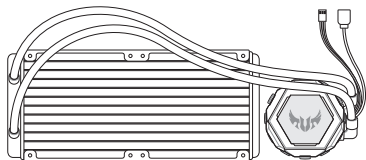

1 x TUF GAMING LC RGB 240 AiO cooler

OR

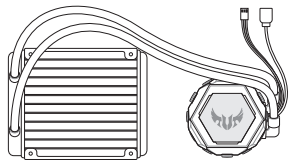

1 x TUF GAMING LC RGB 120 AiO cooler

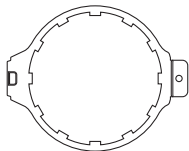

1 x AMD Mounting Bracket

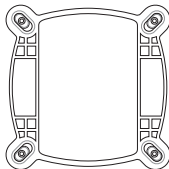

1 x Intel Backplate

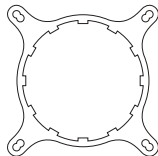

1 x Intel Mounting Bracket

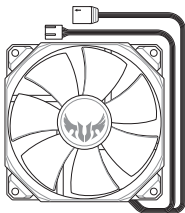

1/2 x 12cm RGB fan*



1 x 2-way Fan cable*



*8/16 x Washers



1 x AMD bracket latch



*8/16 UNC 6-32x8mm
Radiator Screws

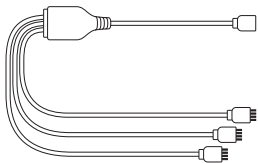

1 x 3-way RGB cable*



4 x LGA 115X/1200/1366
Standoff Screws



*4/8 x UNC 6-32x30mm
Fan Screws

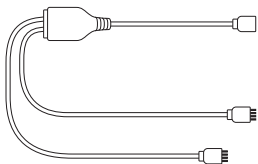

1 x 2-way RGB cable*



4 x Thumbscrew caps



-
- The Intel Mounting bracket comes pre-installed on the AIO Cooler.
 - *The amount of these packaged items may vary between models.
 - Intel 安裝支架預裝於一體式散熱器上。
 - * 這些包裝項目的數量因型號不同而有差異。
 - Intel 安裝支架預裝于一体式散热器上。
 - * 这些包装项目的数量因型号不同而有差异。
 - 工場出荷時 Intel 用マウントブラケットはポンプヘッドに装着されています。
 - * 同梱されているネジ、ワッシャーの数量はご購入のモデルにより異なります。
 - Le support de fixation Intel est préinstallé sur le refroidisseur AIO.
 - *La quantité des éléments présents dans l'emballage peut varier en fonction des modèles.
 - Die Intel Montagehalterung ist beim AIO-Kühler bereits vorinstalliert.
 - *Die Anzahl dieser enthaltenen Artikel kann sich je nach Modell unterscheiden.
 - Усилительная пластина для процессоров Intel предварительно установлена на систему охлаждения.
 - *Количество предметов может отличаться в зависимости от модели.
 - El soporte de instalación de Intel se proporciona preinstalado en el refrigerador AIO.
 - *La cantidad de estos elementos empaquetados puede variar de un modelo a otro.
 - O suporte de montagem Intel está pré-instalado no Refrigerador AIO.
 - *A quantidade dos itens incluídos na embalagem poderá variar de acordo com o modelo.
 - Intel konzola za montiranje dolazi sa već instaliranom AIO ventilatorom.
 - *Broj upakovanih stavki može da se razlikuje od modela do modela.
 - Intelov montažni nosilec je vnaprej nameščen na hladilnik AIO.
 - *Število teh elementov v paketu se lahko razlikuje med posameznimi modeli.
-



-
- Intel nosač za montažu dolazi već ugrađen na AIO hladilu.
 - *Broj ovih zapakiranih predmeta može varirati među modelima.
 - Intel Montaj braketi, AIO Soğutucusuna önceden kurulmuş olarak gelir.
 - *Bu paketlenmiş eşyaların miktarı modeller arasında değişebilir.

- يكون الوضع الافتراضي لكتيبة Intel مثبتة على مبرد AIO.
 - *قد يختلف كم هذه الأشياء المرفقة من طراز لآخر.
-

Installing the AIO cooler

安裝一體式散熱器 / 安裝一体式散热器 / 製品の取り付け / Installer le refroidisseur AIO / Installieren des AIO-Kühlers / Установка системы охлаждения / Instalar el refrigerador AIO / Instalar o Refrigerador AIO / Instaliranje AIO kulera / Namestitev hladilnika AIO / Ugradnja AIO hladila / AIO soğutucuyu takma / AIO تنصيب مُبرد



The illustrations in this section are for reference only, but the installation steps remain the same.

本章節圖示僅供參考，但安裝步驟是相同的。

本章节图示仅供参考，但安装步骤是相同的。

本書に掲載されているイメージは一例です。お使いのモデルやご利用環境によって位置や名称が異なる場合があります。

Les illustrations de cette section sont fournies à titre indicatif uniquement, toutefois les étapes d'installation restent les mêmes.

Die Abbildungen in diesem Abschnitt dienen nur der Veranschaulichung, aber die Installationschritte bleiben die gleichen.

Иллюстрации в этом разделе приведены только для справки, но этапы установки остаются неизменными.

Las ilustraciones de esta sección son solo para referencia, pero los pasos de instalación siguen siendo los mismos.

As ilustrações apresentadas nesta secção servem apenas como referência, mas os passos de instalação são os mesmos.

Ilustracije u ovom odeljku služe samo za primer, ali koraci tokom instalacije ostaju isti.

Slike v tem poglavju so simbolične, vendar so navodila za namestitev enaka.

Ilustracije u ovom odjeljku služe samo kao referenca, ali upute za ugradnju ostaju iste.

Bu bölümdeki resimler yalnızca referans amaçlıdır, ancak kurulum adımları aynı kalır.

الرسوم الموجودة بهذا القسم استرشادي ولكن تبقى خطوات التنصيب كما هي.

1. Prepare the motherboard and AIO Cooler. The steps may vary between Intel and AMD motherboards.
1. 準備好主機板與一體式散熱器。具體步驟因主機板為 Intel 或 AMD 而有差異。
1. 准备好主板与一体式散热器。具体步骤因主板为 Intel 或 AMD 而有差异。
1. CPU をセットしたマザーボードと本製品をお手元に準備します。Intel マザーボードと AMD マザーボードでは取り付け方法が異なりますのでご注意ください。
1. Préparez la carte mère et le refroidisseur AIO. Les étapes peuvent varier entre les cartes mères Intel et AMD.
1. Legen Sie das Motherboard und den AIO-Kühler bereit. Die Schritte können sich bei Intel und AMD Motherboards unterscheiden.
1. Подготовьте материнскую плату и систему охлаждения. Инструкции могут различаться для материнских плат Intel и AMD.
1. Prepare la placa base y el refrigerador AIO. Los pasos pueden variar entre las placas base de Intel y AMD.
1. Prepare a placa principal e o Refrigerador AIO. OS passos poderão diferir entre placas principais Intel e AMD.
1. Pripremite matičnu ploču i AIO kuler. Koraci mogu da se razlikuju u zavisnosti od toga da li je matična ploča Intelova ili AMD-ova.
1. Pripravite matično ploščo in hladilnik AIO. Navodila za matične plošče Intel in AMD so morda drugačna.
1. Pripremite matičnu ploču AIO hladilo. Postupak se može razlikovati između Intel i AMD matične ploče.
1. Anakartı ve AIO Soğutucuyu hazırlayın. Adımlar Intel ve AMD anakartları arasında değişebilir.

1. تم تجهيز اللوحة الأم ومبرد AIO. قد تختلف تلك الخطوات بين لوحتي Intel و AMD الأم.

For Intel motherboards

Intel 主機板 / Intel 主板 / Intel マザーボード / Pour les cartes mères Intel / Für Intel Motherboards / Для материнских плат Intel / Para placas base de Intel / Para placas principais Intel / Za Intelove matične ploče / Za Intelove matične plošče / Za Intel matične ploče / Intel anakartları için / للوحة الأم Intel

A. Slide the Intel backplate pins according to the CPU socket of your motherboard.

A. 依據主機板的處理器插槽類型，滑動 Intel 支架腳位至正確的位置。

A. 根据主板的处理器插槽类型，滑动 Intel 支架脚位到正确的位置。

A. Intel 用バックプレート のネジ穴位置をお使いのマザーボードのソケットタイプにあわせて調節します。

A. Faites glisser les broches du panneau arrière Intel en fonction du socket du processeur de votre carte mère.

A. Verschieben Sie die Kontakte der Intel Rückplatte entsprechend dem CPU-Sockel Ihres Motherboards.

A. Установите выступы усилительной пластины соответствии с типом сокета процессора.

A. Deslice los pasadores de la placa posterior de Intel conforme al zócalo de la CPU de la placa base.

A. Encaixe os pinos da placa de suporte Intel de acordo com o socket de CPU da sua placa principal.

A. Povucite pinove klizne ploče Intel u skladu sa ležištem za procesor vaše matične ploče.

A. Potisnite zatiče Intelove nosilne plošče glede na režo za CPE matične plošče.

A. Povucite kontakte na stražnjoj ploči Intel u skladu s podnožjem za CPU na matičnoj ploči.

A. Intel arka plakası pimlerini anakartınızın CPU soketine göre kaydırın.

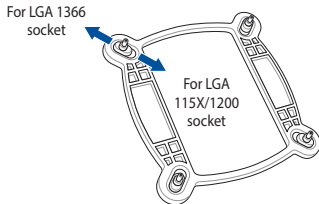

A. حرك مسامير لوحة Intel الحامية حسب قابس وحدة المعالجة المركزية باللوحة الأم.

- B. Attach the Intel backplate to the bottom of the motherboard.
- B. 將 Intel 支架安裝至主機板背面。
- B. 將 Intel 支架安裝到主板背面。
- B. Intel 用バックプレートをマザーボードの背面に取り付けます。
- B. Fixez le panneau arrière Intel sur la face inférieure de la carte mère.
- B. Befestigen Sie die Intel Rückplatte an der Unterseite des Motherboards.
- B. Установите усилительную пластину в соответствии с технологическими отверстиями материнской платы.
- B. Acople la placa posterior de Intel a la parte inferior de la placa base.
- B. Encaixe a placa de suporte Intel na parte inferior da placa principal.
- B. Prikačite kliznu ploču Intela za dno matične ploče.
- B. Intelovo nosilno ploščo pritrdite na spodnji del matične plošče.
- B. Pričvrstite Intel stražnju ploču na donji dio matične ploče.
- B. Intel arka plakasını anakartın altına takın.

B. وصل اللوح الحامل الخاص بـ Intel بأَسفل اللوحة الأم.

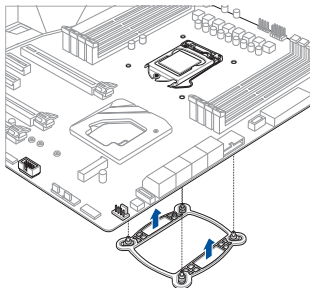

- C. Install the standoff screws onto your motherboard. Ensure to use the correct standoff screws for your CPU socket.
- C. 將支撐螺絲安裝至主機板上。請依據處理器插槽類型選擇正確的支撐螺絲。
- C. 將支撐螺絲安裝到主板上。請根據處理器插槽類型選擇正確的支撐螺絲。
- C. スタンドオフをバックプレートのネジ穴に取り付けます。
- C. Installez les vis d'espacement sur la carte mère. Assurez-vous d'utiliser les vis d'espacement appropriées au socket de votre processeur.
- C. Befestigen Sie die Abstandsbolzenschrauben an Ihrem Motherboard. Stellen Sie sicher, dass Sie die richtigen Abstandsbolzenschrauben für Ihren CPU-Socket verwenden.
- C. Установите стойки на материнскую плату. Убедитесь, что вы используете стойки для вашего сокета.
- C. Instale los tornillos separadores en la placa base. Asegúrese de utilizar los tornillos separadores correctos para el zócalo de su CPU.
- C. Instale os parafusos separadores na sua placa principal. Utilize os parafusos separadores corretos para o seu socket de CPU.
- C. Zavrtite odstojne vijke na svoju matičnu ploču. Proverite da koristite korektnne odstojne vijke za ležište svog procesora.
- C. Namestite vijake na matično ploščo. Pri tem pazite, da uporabljate pravilne vijake za pritrditev v CPU režo.
- C. Ugradite vijke za razmak na matičnu ploču. Pazite koristite propisane vijke za razmak za CPU podnožje.
- C. Ayırma vidalarını ana kartınıza takın. CPU soketiniz için doğru soğuk vidaları kullandığınızdan emin olun.

C. ثبت براغي المباعدة على اللوحة الأم. تحقق من أن البراغي المباعدة لقياس وحدة المعالجة المركزية.

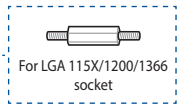
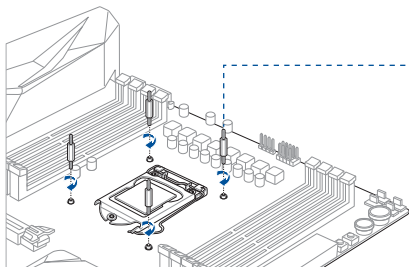

For AMD motherboards

AMD 主機板 / AMD 主板 / AMD マザーボード / Pour les cartes mères AMD / Für AMD Motherboards / Для материнских плат AMD / Para placas base de AMD / Para placas principais AMD / Za AMD matične ploče / Za AMD matične plošče / Za AMD matične ploče / AMD anakartları için / لوحات الأم AMD

- A. Push the clips on the pre-installed plastic ring securing the Intel Mounting Bracket inwards and remove the plastic ring.
- A. 将預安裝的 INTEL 固定支架的塑膠環上的卡扣向內推，即可移除塑膠環。
- A. 将預安裝的 INTEL 固定支架的塑料环上的卡扣向內推，即可移除塑料环。
- A. 工場出荷状態でポンプヘッドに装着されている Intel 用マウントブラケットを取り外すため、ブラケットを固定しているプラスチックリングを内側に押しつつめをはずし、プラスチックリングを取り外します。
- A. Poussez vers l'intérieur les attaches de l'anneau de protection en plastique qui sécurise le support de fixation Intel, puis retirez l'anneau.
- A. Drücken Sie die Klammern am vorinstallierten Kunststoffring, der die Intel Montagehalterung nach innen fixiert, und entfernen Sie dann den Kunststoffring.
- A. Нажмите зажимы на предустановленном пластиковом кольце, фиксирующем крепежную рамку для процессора Intel и извлеките его.
- A. Empuje los clips de la anilla de plástico preinstalada que fija el soporte de montaje Intel hacia adentro y retire dicha anilla.
- A. Pressione os dois cliques na anilha de plástico pré-instalada que fixa o suporte de montagem Intel para dentro e remova a anilha de plástico.
- A. Gurnite klipove na unapred instaliranom plastičnom prstenu koji obezbeđuje Intel nosače za montiranje ka unutra i uklonite plastični prsten.
- A. Sponke na vnaprej nameščenem plastičnem obroču, s katerim je pritrjen Intelov montažni nosilec, potisnite navznoter in odstranite plastični obroč.
- A. Pritisnite prema unutra kopče na unaprijed ugrađenom plastičnom prstenu kojim je pričvršćen Intel nosač za montažu i uklonite plastični prsten.
- A. Intel Montaj Braketini sabitleyen önceden takılmış plastik halka üzerindeki klipleri içe doğru itin ve plastik halkayı çıkarın.

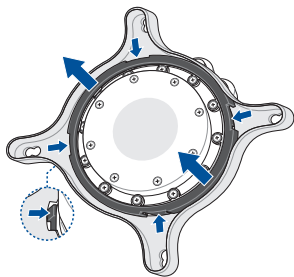

A. ادفع المشابك في الحلقة البلاستيكية المثبتة مسبقًا لتثبيت كتيفة حامل Intel بالداخل وأزل الحلقة البلاستيكية.

- B. Remove the pre-installed Intel Mounting Bracket by lifting the bracket upwards then rotating it slightly.
- B. 向上提起預裝的 Intel 安裝支架，並輕輕旋轉，將其移除。
- B. 向上提起預裝的 Intel 安裝支架，并轻轻旋转，将其移除。
- B. Intel 用ブラケットを所定の位置まで回転させ取り外します。
- B. Retirez le support de fixation Intel préinstallé en le soulevant, puis en le faisant légèrement pivoter.
- B. Entfernen Sie die vorinstallierte Intel Montagehalterung, indem Sie die Halterung nach oben heben und dann leicht drehen.
- B. Снимите предварительно установленную крепежную рамку для процессора Intel, слегка подняв и повернув ее.
- B. Quite el soporte de instalación de Intel preinstalado levantándolo hacia arriba y, a continuación, girándolo ligeramente.
- B. Remova o suporte de montagem Intel pré-instalado levantando e rodando o suporte ligeiramente.
- B. Uklonite unapred instaliran Intel nosač za montiranje tako što ćete ga podići naviše i blago ga okrenuti.
- B. Vnaprej nameščeni Intelov montažni nosilec odstranite tako, da ga dvignete navzgor in nato rahlo zavrtite.
- B. Uklonite unaprijed ugrađeni Intel nosač za montažu tako da nosač lagano podignete prema gore i zatim ga agano zaokrenete.
- B. Önceden takılmış Intel Montaj Braketini, braketi yukarı kaldırarak ve hafifçe döndürerek çıkarın.

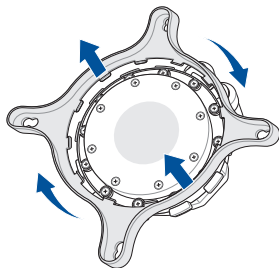

B. أزل كتيفة حامل Intel المثبتة مسبقًا من خلال رفع الكتيفة للأعلى ثم لفها بلطف.

- C. Attach the AMD Mounting Bracket onto the AIO cooler by rotating the bracket slightly.
- C. 輕輕旋轉 AMD 安裝支架，將其安裝到一體式散熱器上。
- C. 轻轻旋转 AMD 安装支架，将其安装到一体式散热器上。
- C. AMD 用ブラケットをポンプヘッドへ取り付け所定の位置まで回転させます。
- C. Installez le support de fixation AMD sur le système de refroidissement AIO en faisant légèrement pivoter le support.
- C. Befestigen Sie die AMD Montagehalterung am AIO-Kühler, indem Sie die Halterung leicht drehen.
- C. Установите крепежную рамку для процессора AMD на систему охлаждения, слегка повернув ее.
- C. Acople el soporte de instalación AMD en el refrigerador AIO girando dicho soporte ligeramente.
- C. Encaixe o suporte de montagem AMD no refrigerador AIO rodando o suporte ligeiramente.
- C. Prikačite AMD nosač za montiranje na AIO hladnjak blagim okretanjem nosača.
- C. Pritrdite montažni nosilec AMD na hladilnik AIO tako, da ga nekoliko zavrtite.
- C. Pričvrstite AMD nosač za montažu na AIO hladilo tako da lagano zaokrenete nosač.
- C. Braketi hafifçe döndürerek AMD Montaj Braketini AIO soğutucusuna takın.

C. ركب كتيفة حامل AMD بمبرد AIO من خلال لف الكتيفة بلطف.

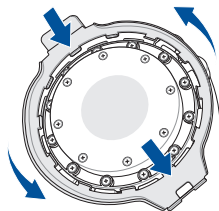

- D. Install the plastic ring and ensure the clips are latched on properly to secure the AMD Mounting Bracket.
- D. 安裝塑膠環，並確認卡扣已鎖定到位，以固定 AMD 安裝支架。
- D. 安裝塑料环，并确认卡扣已锁定到位，以固定 AMD 安装支架。
- D. AMD 用ブラケットを固定するためプラスチックリングを取り付けツメが所定の位置に固定されていることを確認します。
- D. Installez l'anneau en plastique en vous assurant que les attaches sont correctement fixées et sécurisent le support de fixation AMD.
- D. Installieren Sie den Kunststoffring und stellen Sie sicher, dass die Klammern richtig eingerastet sind, um die AMD Montagehalterung zu fixieren.
- D. Установите пластиковое кольцо и убедитесь, что зажимы зафиксированы должным образом для закрепления крепежной рамки процессора AMD.
- D. Instale la anilla de plástico y asegúrese de que los clips estén enganchados correctamente para asegurar el soporte de instalación AMD.
- D. Instale a anilha de plástico e certifique-se de que os cliques estão devidamente fechados para fixar o suporte de montagem AMD.
- D. Instalirajte plastični prsten i obezbedite da su klipovi dobro pričvršćeni da biste obezbedili AMD nosač za instaliranje.
- D. Namestite plastični obroč in preverite, ali so se sponke pravilno zapahnile, da pritrdite montažni nosilec AMD.
- D. Ugradite plastični prsten i pazite da kopče budu propisno završene radi pričvršćenja AMD nosača za ugradnju.
- D. Plastik halkayı takın ve AMD Montaj Braketini sabitlemek için klipslerin doğru şekilde kilitlendiğinden emin olun.

D. ركب الحلقة البلاستيكية وتأكد من أن المشابك مثبتة بإحكام لتثبيت كنفية حامل AMD.

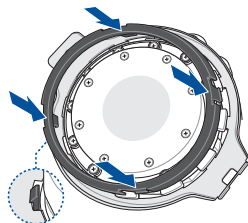

2. Install the fans onto the radiators, then install the fan and radiator combo to your PC chassis.
2. 將風扇安裝至散熱片上，然後將風扇及散熱片組合安裝至電腦機殼內。
2. 将风扇安装到散热片上，然后将风扇及散热片组合安装到电脑机箱内。
2. 図を参考にファンとラジエーターを PC ケースに取り付けます。
2. Installez les ventilateurs sur les radiateurs, puis installez l'ensemble ventilateurs/radiateurs sur le châssis de votre ordinateur.
2. Installieren Sie die Lüfter an die Kühler, installieren Sie dann die Baugruppen aus Lüfter und Kühler an Ihr PC-Gehäuse.
2. Установите вентилятор на радиатор, затем установите данную конструкцию в корпус компьютера.
2. Instale los ventiladores en los radiadores y, a continuación, instale el conjunto de ventilador y radiador en el chasis de su PC.
2. Instale os ventiladores nos radiadores e, em seguida, instale o ventilador e o radiador no chassis do PC.
2. Montirajte ventilatore na hladnjak i potom montirajte kombinaciju ventilatora i hladnjaka na svoje PC kućište.
2. Namestite ventilatorje na hladilnik in nato namestite hladilnik z ventilatorji na ohišje računalnika.
2. Ugradite ventilatore na hladila, zatim ugradite ventilator i češljasto hladilo na kućište računala.
2. Fanları radyatörlerin üzerine takın, ardından fanı ve radyatör komboyu PC kasanıza takın.

2. ثبت المراوح على الرادياتير ثم ثبت المروحة والرادياتير بهيكل حاسوبك.



Ensure to use the washers when installing the fan and radiator combo to your PC chassis.

安裝風扇及散熱片至電腦機殼時，請務必要使用墊圈。

安裝風扇及散熱片到電腦机箱時，請務必要使用墊圈。

取り付けの際は必ずワッシャーを使用してください。

Assurez-vous d'utiliser les rondelles lors de l'installation de l'ensemble ventilateurs/radiateurs sur le châssis de votre ordinateur.

Achten Sie darauf, Unterlegscheiben zu verwenden, wenn Sie die Baugruppe aus Lüfter und Kühler an Ihr PC-Gehäuse installieren.

Используйте шайбы при установке вентилятора с радиатором в корпус компьютера.

Asegúrese de utilizar las arandelas cuando instale el conjunto de ventilador y radiador en el chasis de su PC.



Utilize as anilhas quando instalar o ventilador e o radiador no chassis do PC.

Obavezno koristite gumice kada montirate kombinaciju ventilatora i hladnjaka na svoje PC kućište.

Pri namestitvi hladilnika z ventilatorji na ohišje računalnika morate obvezno uporabiti podložke.

Pazite da koristite podložke pri ugradnji ventilatora i češljastih hladila na kućište računala.

Fan ve radyatör komboyu PC kasaniza monte ederken rondelaları kullandığınızızdan emin olun.

تَحَقَّقْ مِنْ اسْتِخْدَامِ الْفَلَكَاتِ عِنْدَ تَثْبِيتِ الْمُرُوحَةِ وَالرَّادِيَاتِيرِ بِشَاسِيهِ حَاسُوبِكَ.

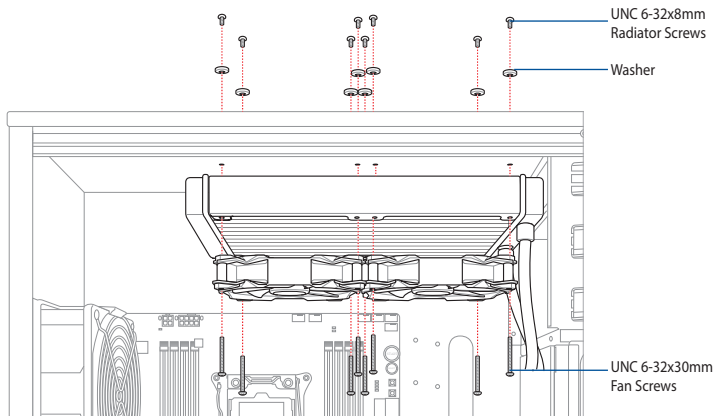

3. Install the AIO cooler to the motherboard. The steps may vary between Intel and AMD motherboards.
3. 將一體式散熱器安裝至主機板。具體步驟因主機板為 Intel 或 AMD 而有差異。
3. 將一体式散热器安装至主板。具体步骤因主板为 Intel 或 AMD 而有差异。
3. ブラケットを取り付けたポンプヘッドをマザーボードへ取り付けます。
3. Installez le système de refroidissement AiO sur la carte mère. Les étapes peuvent varier entre les cartes mères Intel et AMD.
3. Installieren Sie den AIO-Kühler auf das Motherboard. Die Schritte können sich bei Intel und AMD Motherboards unterscheiden.
3. Установите систему охлаждения на материнскую плату. Инструкции могут различаться для материнских плат Intel и AMD.
3. Instale el refrigerador AIO en la placa base. Los pasos pueden variar entre las placas base Intel y AMD.
3. Instale o refrigerador AIO na placa principal. Os passos poderão diferir entre placas principais Intel e AMD.
3. Instalirajte AIO hladnjak na matičnu ploču. Ovi koraci mogu da se razlikuju između matičnih ploča kompanije Intel i AMD.
3. Namestite hladilnik AIO na matično ploščo. Navodila za matične plošče Intel in AMD so morda drugačna.
3. Ugradnja AIO hladila na matičnu ploču. Postupak se može razlikovati između Intel i AMD matične ploče.
3. AIO soğutucuyu anakarta takın. Intel ve AMD anakartlar arasında adımlar değişiklik gösterebilir.

3. ركب مبرد AIO باللوحة الأم. قد تختلف الخطوات حسب اللوحات الأم من Intel و AMD.

For Intel motherboards

Intel 主機板 / Intel 主板 / Intel マザーボード / Pour les cartes mères Intel / Für Intel Motherboards / Для материнских плат Intel / Para placas base de Intel / Para placas principais Intel / Za Intelove matične ploče / Za Intelove matične plošče / Za Intel matične ploče / Intel anakartları için / للوحة الأم Intel

Align the AIO cooler with the standoff screws installed previously, then secure it with four (4) thumbscrew caps.

將一體式散熱器與之前安裝的支撐螺絲對齊，然後用四顆手擰螺絲將其固定。

將一體式散熱器與之前安裝的支撐螺絲對齊，然後用四顆手擰螺絲將其固定。

ブラケットをスタンドオフの位置に合わせて設置し、つまみネジを使用してポンプヘッドを固定します。

Alignez le système de refroidissement AIO avec les vis d'espacement précédemment installées, puis sécurisez-le à l'aide de quatre (4) bouchons à vis.

Richten Sie den AIO-Kühler an den zuvor angebrachten Abstandsbolzenschrauben aus, befestigen Sie ihn dann mit vier (4) Flügelsschraubenkapfen.

Установите систему охлаждения на стойки и закрепите ее с помощью 4 колпачков.

Alinee el refrigerador AIO con los tornillos separadores instalados anteriormente y, a continuación, fíjelo con cuatro (4) tornillos de apriete manual.

Alinhe o refrigerador AIO com os parafusos separadores instalados anteriormente e, em seguida, fixe-o com quatro (4) tampas de parafuso manual.

Poravnajte AIO cooler sa odstojnimi vijcima koje ste prethodno montirali, a potom ga obezbedite sa četiri (4) matice.

Hladilnik AIO poravnajte s prej nameščenimi vijaki in ga pritrдите s štirimi (4) maticami.

Poravnajte AIO hladilo s vijcima za razmak koji su ugrađeni ranije i zatim pričvrstite s četiri (4) kapice za ručne vijke.

AIO soğutucuyu önceden takılı ayırma vidalarıyla hizalayın, ardından dört (4) vidalı başlık ile sabitleyin.

قم بمحاذاة مبرد AIO بالأزرار المعبأة، ثم أمنها بأربع (4) مسامير بأغطية.

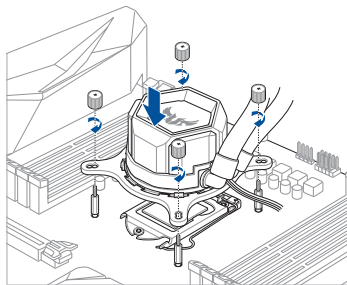

For AMD motherboards

AMD 主機板 / AMD 主板 / AMD マザーボード / Pour les cartes mères AMD / Für AMD Motherboards / Для материнских плат AMD / Para placas base de AMD / Para placas principais AMD / Za AMD matične ploče / Za AMD matične plošče / Za AMD matične ploče / AMD anakartları için AMD لوحات الأم

- A. Insert the AMD bracket latch into the screw hole from the bottom of the AMD mounting bracket, then screw on a thumbscrew so that the AMD bracket latch hangs loosely from the AMD mounting bracket.
- A. 將 AMD 支架鎖扣從底部插入至 AMD 安裝支架的螺絲孔中，然後略微擰上手擰螺絲，使 AMD 支架鎖扣鬆鬆地懸掛在 AMD 安裝支架上。
- A. 將 AMD 支架鎖扣从底部插入至 AMD 安裝支架的螺絲孔中，然后略微拧上手拧螺丝，使 AMD 支架锁扣松松地悬挂在 AMD 安裝支架上。
- A. AMD ブラケットラッチを AMD 用ブラケットの下側から挿入してつまみネジをゆるく締めます。
- A. Insérez le loquet du support de fixation AMD dans le trou de vis depuis le dessous du support de fixation, puis vissez le bouchon à vis sans trop serrer afin que le loquet soit simplement suspendu au support.
- A. Setzen Sie den AMD Halterungsverschluss von der Unterseite der AMD Montagehalterung in das Schraubenloch ein. Schrauben Sie dann eine Flügelschraube auf, so dass der AMD Halterungsverschluss lose an der AMD Montagehalterung hängt.
- A. Вставьте замок кронштейна AMD в отверстие для винта с нижней стороны крепежной рамки, затем привинтите колпачок, чтобы фиксатор свободно висел на крепежной рамке.
- A. Inserte el cierre del soporte AMD en el orificio del tornillo desde la parte inferior del soporte de instalación AMD y, a continuación, atornille un tornillo de mariposa para que el cierre del soporte AMD cuelgue sin apretar del soporte de instalación AMD.
- A. Introduza o trinco do suporte AMD no orifício do parafuso na parte inferior do suporte de montagem AMD, e, em seguida, aperte um parafuso manual para que o trinco do suporte AMD fique pendurado livremente no suporte de montagem AMD.
- A. Ubacite AMD bravicu nosača u rupicu za zavrtnaj sa dna AMD nosača za montiranje, potom pričvrstite zavrtnaj tako da AMD bravica nosača visi labavo sa AMD nosača za montiranje.
- A. Zapah nosilca AMD vstavite v odprtino za vijak s spodnje strani montažnega nosilca AMD in nato privijte krilati vijak tako, da bo zapah nosilca AMD ohlapno visel z montažnega nosilca AMD.
- A. Utaknite zasun AMD nosača u rupu s navojem s donje strane AMD nosača za ugradnju, zatim navrnite ručni vijak tako da zasun AMD nosača visi slobodno s AMD nosača za ugradnju.

- A. AMD braketi mandalını AMD montaj braketinin alt kısmındaki vida deliğine yerleştirin, ardından AMD braket mandalı AMD montaj braketinden gevşek biçimde sarkacak şekilde bir kelebek vida takın.

A. أدخل مزلاج كتيفة AMD بفتحة البرغي من الجانب السفلي بكتيفة حامل AMD, ثم ركب برغيًا ملولًا إبهامًا بحيث يكون مزلاج كتيفة AMD معطفًا بشكل متدلي من كتيفة حامل AMD.

- B. Latch the AMD bracket hook onto one side of the heatsink mount.
- B. 將 AMD 支架上的卡扣鎖定至散熱器底座的一側。
- B. 將 AMD 支架上的卡扣鎖定至散熱器底座的一側。
- B. AMD 用ブラケットのフックをマザーボードに搭載されている CPU リテンションの片側に掛けます。
- B. Attachez le crochet du support de fixation AMD sur l'un des côtés du dissipateur.
- B. Klinken Sie den AMD Halterungshaken auf der einen Seite der Kühlkörperhalterung ein.
- B. Зафиксируйте скобу кронштейна AMD на одной стороне крепежа радиатора.
- B. Enganche el soporte AMD en un lado del soporte del dissipador térmico.
- B. Prenda o gancho do suporte AMD num dos lados do suporte do dissipador.
- B. Prikačite kukicu AMD nosača na jednu stranu nosača hladnjaka.
- B. Kljuko nosilca AMD zapahnite na eno stran nosilca za hladilnik.
- B. Zabravite kukicu AMD nosača na jednu stranu nosača hladila.
- B. AMD braketi kancasını ısı emici montaj parçasının bir tarafına kilitleyin.

B. ثبت خطاف كتيفة AMD بأحد جوانب حامل وحدة امتصاص الحرارة.

- C. Latch the AMD bracket latch onto the other heatsink mount, then tighten the thumbscrew and ensure the AIO cooler is secured properly.
- C. 將之前安裝的 AMD 支架鎖扣鎖定至另一側的散熱器底座，然後旋緊螺絲以固定一體式散熱器。
- C. 將之前安裝的 AMD 支架鎖扣鎖定至另一側的散熱器底座，然後旋緊螺絲以固定一體式散熱器。
- C. AMD ブラケットラッチを CPU リテンションのもう一方に掛け、つまみネジを回してポンプヘッドを固定します。
- C. Attachez le loquet du support de fixation AMD sur l'autre côté du dissipateur, puis serrez le bouchon à vis et assurez-vous que le système de refroidissement AIO soit correctement fixé.
- C. Verriegeln Sie den AMD Halterungsverschluss auf der anderen Seite der Kühlkörperhalterung. Ziehen Sie dann die Flügelschraube fest und stellen Sie sicher, dass der AIO-Kühler richtig befestigt ist.
- C. Защелкните замок кронштейна AMD на другой стороне крепежа радиатора, затем затяните колпачок и убедитесь, что система охлаждения надежно закреплена.
- C. Enganche el cierre del soporte AMD en el otro soporte del dissipador térmico, apriete el tornillo de mariposa y asegúrese de que el refrigerador AIO esté asegurado correctamente.
- C. Trave o trinco do suporte AMD no outro suporte do dissipador e, em seguida, aperte o parafuso manual e certifique-se de que o refrigerador AIO está devidamente fixado.
- C. Prikačite AMD bravicu nosača na drugi montiran hladnjak, pričvrstite zavrtanj i proverite da je AIO hladnjak korektno obezbeđen.
- C. Zapah nosilca AMD zapahnite na drug nosilec za hladilnik ter privijte krilati vijak in se prepričajte, da je hladilnik AIO pravilno pritrjen.
- C. Zabravite zasun AMD nosača na drugi nosač hladila, zatim zategnite ručni vijak i provjerite je li AIO hladilo propisno pričvršćeno.
- C. AMD braket mandalini diğer ısı emici yuvasına takın, ardından kelebek vidayı sıkın ve AIO soğutucunun iyice sabitlendiğinden emin olun.

C. ثبت مزلاج كثيفة AMD بالجانب الأخر من حامل وحدة امتصاص الحرارة، ثم اربط البرغي الملولب الإبهامي وتأكد من أن مبرد AIO مثبت بشكل مناسب.

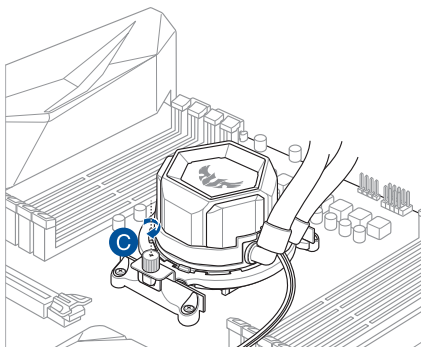
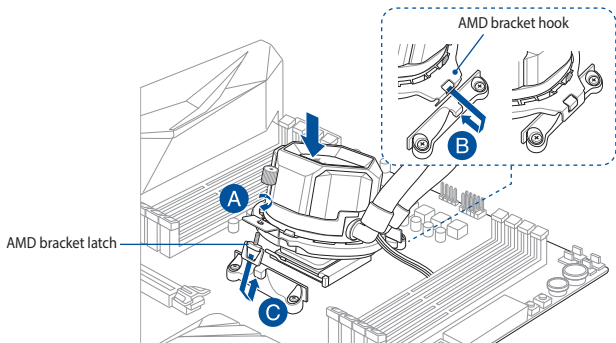

4. Connect the bundled fan cable to the fan connectors on your installed RGB fans and your motherboard, then connect the AIO Cooler fan connector to the AIO_PUMP, CPU_FAN, or other onboard fan header on your motherboard.
4. 將附贈的風扇排線連接至已安裝的 RGB 風扇及主機板上的風扇接頭，接著將一體式散熱器的排線連接至 AIO_PUMP、CPU_FAN 或主板上的其他風扇接頭。
4. 將附贈的風扇連接線連接至已安裝的 RGB 風扇及主板上的風扇連接排針，接著將一體式散熱器的連接線連接至 AIO_PUMP、CPU_FAN 或主板上的其他風扇連接排針。
4. 付属のファンケーブルを使用しファンをマザーボードのファンヘッダーへ接続します。次に、ポンプヘッドのケーブルをマザーボードの AIO_PUMP、CPU_FAN またはその他の適切なファンヘッダーへ接続します。
4. Connectez les câbles pour ventilateur fournis aux connecteurs des ventilateurs RGB et à votre carte mère, puis reliez le connecteur du ventilateur du système de refroidissement AIO aux connecteurs AIO_PUMP, CPU_FAN ou autre connecteur pour ventilateur embarqué sur votre carte mère.
4. Verbinden Sie das mitgelieferte Lüfterkabel mit den Lüfteranschlüssen an Ihren eingebauten RGB-Lüftern und mit Ihrem Motherboard. Verbinden Sie dann den Lüfteranschluss des AIO-Kühlers mit den AIO_PUMP-, CPU_FAN- oder anderen auf Ihrem Motherboard integrierten Lüfter-Headern.
4. Подключите поставляемый в комплекте кабель вентилятора к установленным вентиляторам RGB и материнской плате, затем подключите разъем вентилятора системы охлаждения к разъемам AIO_PUMP, CPU_FAN или другим разъемам вентилятора на материнской плате.
4. Enchufe el cable de ventilador incluido a los conectores de ventilador de los ventiladores RGB instalados y de la placa base; a continuación, enchufe el conector del ventilador AIO Cooler a los conectores AIO_PUMP (BOMBA_AIO), CPU_FAN (VENTILADOR_CPU) o a otra base de conexiones de ventilador integrada de la placa base.
4. Ligue o cabo de ventoinha incluído aos conectores de ventoinha das ventoinhas RGB instaladas e da placa principal, e, em seguida, ligue o conector de ventoinha do refrigerador AIO ao AIO_PUMP, CPU_FAN ou outro terminal de ventoinha integrado da placa principal.
4. Povežite priloženi kabl za ventilator za priključke za ventilator na instaliranim RGB ventilatorima i matičnoj ploči, a potom povežite priključak ventilator AIO hladnjaka za AIO_PUMP, CPU_VENTILATOR ili drugi integrisani priključak za ventilator na matičnoj ploči.
4. Priloženi kabl ventilatorja priključite na priključke ventilatorja na nameščenih ventilatorjih RGB in matični plošči, nato pa priključite priključek ventilatorja hladilnika AIO na AIO_PUMP, CPU_FAN ali drug priključek za ventilator na matični plošči.
4. Spojite uvezani kabl ventilatora na priključke ventilatora na ugrađene RGB ventilatore i na matičnu ploču, zatim spojite priključak ventilatora AIO hladila na AIO_PUMP, CPU_FAN ili na drugi ugrađeni priključak za ventilator na matičnoj poči.
4. Birlikte verilen fan kablosunu takılı RGB fanlarınızdaki ve anakartınızdaki fan konektörlerine bağlayın, ardından AIO Soğutucu fanı konektörünü AIO_PUMP, CPU_FAN veya anakartınızdaki diğer dahili fan çıkışına bağlayın.

4. وصل كبل المروحة المرفق بموصلات المروحة الموجودة على مراوح RGB المثبتة واللوحة الأم، ثم وصل موصل مروحة تبريد AIO إلى AIO_PUMP أو رأس مروحة متصلة أخرى موجودة على اللوحة الأم.

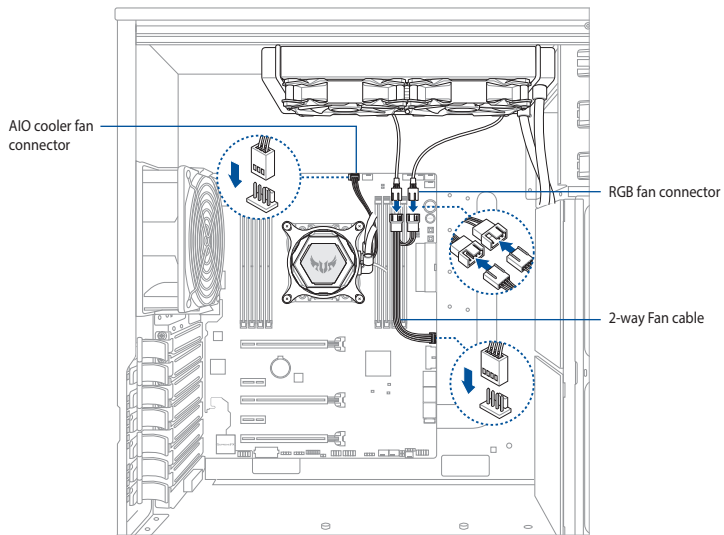

5. Connect the bundled RGB cable to the installed RGB fans, AIO cooler, and RGB connector on your motherboard.
5. 將附贈的 RGB 排線連接至已安裝的 RGB 風扇、一體式散熱器以及主機板上的 RGB 接頭。
5. 將附贈的 RGB 连接线连接至已安裝的 RGB 風扇、一體式散熱器以及主板上的 RGB 连接排针。
5. 付属の RGB ケーブルを使用しポンプヘッドおよびファンの RGB ケーブルをマザーボードの RGB ヘッダーへ接続します。
5. Connectez les câbles RGB fournis aux ventilateurs RGB, système de refroidissement AIO et connecteurs RGB installés sur votre carte mère.
5. Verbinden Sie das mitgelieferte RGB-Kabel mit den eingebauten RGB-Lüftern, dem AIO-Kühler und dem RGB-Anschluss auf Ihrem Motherboard.
5. Затем подключите поставляемый в комплекте кабель вентилятора к разьему вентилятора RGB, системе охлаждения и разьему RGB на материнской плате.
5. Conecte el cable RGB incluido a los ventiladores RGB instalados, al refrigerador AIO y al conector RGB de la placa base.
5. Ligue o cabo RGB incluido às ventoinhas RGB instaladas, ao refrigerador AIO e ao conector RGB na placa principal.
5. Povežite priloženi RGB kabl za instalirate RGB ventilatore, AIO hladnjak i RGB priključak na matičnoj ploči.
5. Priključite priloženi kabel RGB na nameštene ventilatorje RGB, hladilnik AIO in priključek RGB na matični plošči.
5. Spojite uvezani RGB kabel na ugrađene RGB ventilatore, AIO hladilo i RGB priključak na matičnoj ploči.
5. Birlikte verilen RGB kablosunu anakartınızdaki takılı RGB fanlarına, AIO soğutucusuna ve RGB konnektörüne bağlayın.

5. وصل كبل RGB العرفق بمراوح RGB المثبتة ومبرد AIO وموصل RGB الموجود على اللوحة الأم.

RGB fan RGB Y-cable

3-way RGB cable /
2-way RGB cable

AIO cooler RGB
cable

